

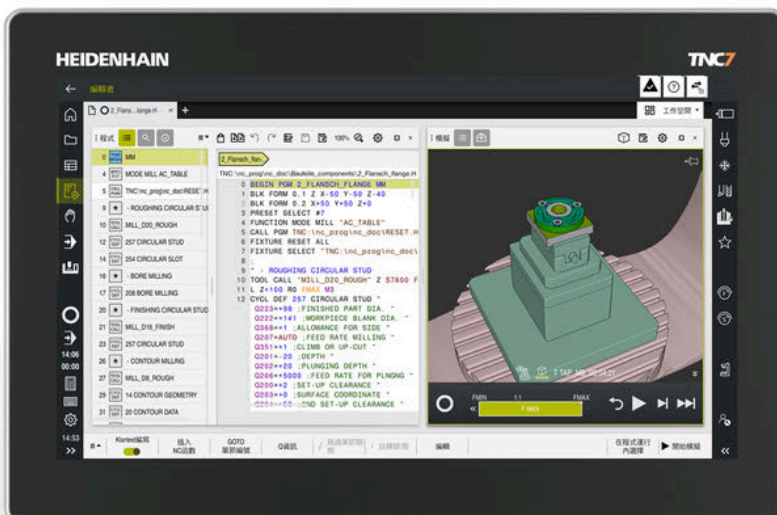

HEIDENHAIN



TNC7 basic

Instrukcja obsługi dla
użytkownika
Programowanie i testowanie

Software NC
81762x-18

Język polski (pl)
10/2023

Spis treści

1	O instrukcji obsługi dla użytkownika.....	31
2	O niniejszym produkcie.....	41
3	Pierwsze kroki.....	79
4	Podstawy NC i programowaniaNC.....	101
5	Specyficzne programowanie zależnie od technologii.....	129
6	Obrabiany detal.....	131
7	Narzędzia.....	139
8	Funkcje toru kształtowego.....	153
9	Techniki programowania.....	221
10	Transformacje współrzędnych.....	235
11	Korekcje.....	325
12	Pliki.....	353
13	Monitorowaniekolizji.....	377
14	Funkcje sterowania i regulacji.....	395
15	Monitorowanie.....	407
16	Obróbka wieloosiowa.....	411
17	Funkcje dodatkowe.....	443
18	Programowaniezmiennych.....	489
19	Programowanie graficzne.....	563
20	ISO.....	583
21	Pomoce obsługowe.....	611
22	Strefa robocza Symulacja.....	641
23	Obróbka palet i listy zleceń.....	665
24	Tabele.....	683
25	Przegląd.....	721

1	O instrukcji obsługi dla użytkownika.....	31
1.1	Grupa docelowa użytkowników.....	32
1.2	Dostępna dokumentacja dla użytkownika.....	33
1.3	Stosowane typy wskazówek.....	34
1.4	Wskazówki do użytkowania programów NC.....	35
1.5	Instrukcja obsługi dla użytkownika jako zintegrowana pomoc do produktu TNCguide.....	36
1.5.1	Wyszukiwanie w TNCguide.....	39
1.5.2	Kopiowanie przykładów NC do Schowka.....	40
1.6	Kontakt z redakcją.....	40

2	O niniejszym produkcie.....	41
2.1	Sterowanie TNC7 basic.....	42
2.1.1	Użycie zgodne z przeznaczeniem.....	43
2.1.2	Przewidziane miejsce eksploatacji.....	43
2.2	Wskazówki odnośnie bezpieczeństwa.....	44
2.3	Software.....	47
2.3.1	Opcje software.....	48
2.3.2	Wskazówki licencyjne i wskazówki dotyczące użytkowania.....	54
2.4	Hardware (sprzęt).....	54
2.4.1	Ekran i klawiatura.....	55
2.5	Obszary powierzchni sterowania.....	59
2.6	Przegląd trybów pracy.....	60
2.7	Strefy robocze.....	62
2.7.1	Elementy obsługi w strefie roboczej.....	62
2.7.2	Symbole w strefach roboczych.....	63
2.7.3	Przegląd stref roboczych.....	63
2.8	Elementy obsługi.....	66
2.8.1	Ogólne gesty dla ekranu dotykowego.....	66
2.8.2	Elementy obsługi klawiatury.....	66
2.8.3	Skróty klawiaturowe sterownika.....	74
2.8.4	Symbole na panelu sterowania.....	75
2.8.5	Strefa robocza Menu główne.....	77

3	Pierwsze kroki.....	79
3.1	Przegląd rozdziału.....	80
3.2	Włączenie maszyny i sterowania.....	80
3.3	Programowanie i symulowanie detalu.....	82
3.3.1	Zadanie przykładowe 1339889.....	82
3.3.2	Tryb pracy programowanie wybrać.....	83
3.3.3	Konfigurowanie panelu sterowania do programowania.....	83
3.3.4	Generowanie nowego programu NC.....	84
3.3.5	Definiowanie obrabianego detalu.....	85
3.3.6	Struktura programu NC.....	87
3.3.7	Dosuw do konturu i odsuw od konturu.....	89
3.3.8	Programowanie prostego konturu.....	90
3.3.9	Konfigurowanie panelu sterowania dla symulacji.....	97
3.3.10	Symulowanie programu NC.....	99
3.4	Wyłączenie obrabiarki.....	100

4	Podstawy NC i programowania NC.....	101
4.1	Podstawy NC.....	102
4.1.1	Programowalne osie.....	102
4.1.2	Oznaczenie osi na frezarkach.....	102
4.1.3	Enkodery przemieszczenia i znaczniki referencyjne.....	103
4.1.4	Punkty odniesienia (bazowe) obrabiarki.....	104
4.2	Możliwości programowania.....	105
4.2.1	Funkcje toru kształtowego.....	105
4.2.2	Programowanie graficzne.....	105
4.2.3	Funkcje dodatkowe M.....	105
4.2.4	Podprogramy i powtórzenia części programu.....	106
4.2.5	Programowanie przy pomocy zmiennych.....	106
4.2.6	Programy CAM.....	106
4.3	Podstawy programowania.....	106
4.3.1	Treść programu NC.....	106
4.3.2	Tryb pracy programowanie.....	110
4.3.3	Strefa robocza Program.....	111
4.3.4	Okno Funkcję NC wstaw.....	123
4.3.5	Wstawianie i edycja funkcji NC.....	125

5	Specyficzne programowanie zależnie od technologii.....	129
5.1	Przełączenie trybu obróbki z FUNCTION MODE.....	130

6	Obrabiany detal.....	131
6.1	Definiowanie obrabianego detalu za pomocą BLK FORM.....	132
6.1.1	Detal o formie prostopadłościanu z BLK FORM QUAD.....	134
6.1.2	Cylindryczny detal z BLK FORM CYLINDER.....	134
6.1.3	Rotacyjnie symetryczny detal z BLK FORM ROTATION.....	136
6.1.4	Plik STL jako detal z BLK FORM FILE.....	138

7 Narzędzia.....	139
7.1 Podstawy.....	140
7.2 Punkty odniesienia narzędzia.....	141
7.2.1 Punkt odniesienia suportu narzędziowego.....	141
7.2.2 Wierzchołek narzędzia TIP.....	142
7.2.3 Punkt środkowy narzędzia TCP (tool center point).....	143
7.2.4 Punkt prowadzenia narzędzia TLP (tool location point).....	143
7.2.5 Punkt rotacji narzędzia TRP (tool rotation point).....	144
7.2.6 Centrum promienia narzędzia 2 CR2 (center R2).....	144
7.3 Wywołanie narzędzia.....	145
7.3.1 Wywołanie narzędzia z TOOL CALL.....	145
7.3.2 Dane skrawania.....	148
7.3.3 Wstępny wybór narzędzia z TOOL DEF.....	151

8	Funkcje toru kształtowego.....	153
8.1	Podstawy do definiowania współrzędnych.....	154
8.1.1	Współrzędne kartezjańskie.....	154
8.1.2	Współrzędne biegunowe.....	155
8.1.3	Absolutne dane wejściowe.....	157
8.1.4	Inkrementalne dane wejściowe.....	158
8.2	Podstawy o funkcjach toru kształtowego.....	159
8.3	Funkcje toru kształtowego ze współzrędnymi prostokątnymi.....	162
8.3.1	Przegląd funkcji toru kształtowego.....	162
8.3.2	Prosta L.....	162
8.3.3	Fazka CHF.....	165
8.3.4	Zaokrąglenie RND.....	166
8.3.5	Punkt środkowy okręgu CC.....	167
8.3.6	Tor kołowy C.....	169
8.3.7	Tor kołowy CR.....	171
8.3.8	Tor kołowy CT.....	174
8.3.9	Liniowa superpozycja toru kołowego.....	176
8.3.10	Tor kołowy na innej płaszczyźnie.....	178
8.3.11	Przykład: kartezjańskie funkcje toru kształtowego.....	179
8.4	Funkcje toru kształtowego przy pomocy współzrędnymi biegunowych.....	180
8.4.1	Przegląd współzrędnymi biegunowych.....	180
8.4.2	Początek układu współzrędnymi biegunowych biegun CC.....	180
8.4.3	Prosta LP.....	181
8.4.4	Tor kołowy CP wokół biegun CC.....	184
8.4.5	Tor kołowy CTP.....	186
8.4.6	Liniowa superpozycja toru kołowego.....	188
8.4.7	Przykład: biegunowa prosta.....	191
8.5	Podstawy do funkcji najazdu i odjazdu.....	191
8.5.1	Przegląd funkcji najazdu i odjazdu.....	192
8.5.2	Pozycje przy zbliżaniu się i odsunięciu.....	193
8.6	Funkcje najazdu i odjazdu ze współzrędnymi prostokątnymi.....	194
8.6.1	Funkcja najazdu APPR LT.....	194
8.6.2	Funkcja najazdu APPR LN.....	197
8.6.3	Funkcja najazdu APPR CT.....	199
8.6.4	Funkcja najazdu APPR LCT.....	202
8.6.5	Funkcja odjazdu DEP LT.....	204
8.6.6	Funkcja odjazdu DEP LN.....	205
8.6.7	Funkcja odjazdu DEP CT.....	206
8.6.8	Funkcja odjazdu DEP LCT.....	207

8.7	Funkcje najazdu i odjazdu ze współrzędnymi biegunowymi.....	210
8.7.1	Funkcja najazdu APPR PLT.....	210
8.7.2	Funkcja najazdu APPR PLN.....	212
8.7.3	Funkcja najazdu APPR PCT.....	214
8.7.4	Funkcja najazdu APPR PLCT.....	217
8.7.5	Funkcja odjazdu DEP PLCT.....	219

9	Techniki programowania.....	221
9.1	Podprogramy i powtórzenia części programu z etykietą (label) LBL.....	222
9.2	Funkcje wyboru.....	226
9.2.1	Przegląd funkcji wyboru.....	226
9.2.2	Wywołać program NC z CALL PGM.....	226
9.2.3	Program NC wybrać i wywołać z SEL PGM i CALL SELECTED PGM.....	228
9.3	Moduły NC do ponownego wykorzystania.....	230
9.4	Pakietowanie technik programowania.....	232
9.4.1	Przykład.....	233

10 Transformacje współrzędnych.....	235
10.1 Układy odniesienia.....	236
10.1.1 Przegląd.....	236
10.1.2 Podstawowe informacje do układów współrzędnych.....	237
10.1.3 Układ współrzędnych obrabiarki M-CS.....	238
10.1.4 Bazowy układ współrzędnych B-CS.....	241
10.1.5 Układ współrzędnych detalu W-CS.....	243
10.1.6 Układ współrzędnych płaszczyzny roboczej WPL-CS.....	245
10.1.7 Wejściowy układ współrzędnych I-CS.....	248
10.1.8 Układ współrzędnych narzędzia T-CS.....	249
10.2 Funkcje NC do zarządzania punktami odniesienia.....	251
10.2.1 Przegląd.....	251
10.2.2 Aktywacja punktu odniesienia z PRESET SELECT.....	251
10.2.3 Kopiowanie punktu odniesienia z PRESET COPY.....	253
10.2.4 Korygowanie punktu odniesienia z PRESET CORR.....	255
10.3 Tabela punktów zerowych.....	256
10.3.1 Tabela punktów zerowych w programie NC aktywacja.....	257
10.4 Funkcje NC dla transformacji współrzędnych.....	258
10.4.1 Przegląd.....	258
10.4.2 Przesunięcie punktu zerowego z TRANS DATUM.....	259
10.4.3 Odbicie lustrzane z TRANS MIRROR.....	261
10.4.4 Rotacja z TRANS ROTATION.....	264
10.4.5 Skalowanie z TRANS SCALE.....	265
10.4.6 Reset z TRANS RESET.....	266
10.5 Nachylenie płaszczyzny roboczej (#8 / #1-01-1).....	268
10.5.1 Podstawy.....	268
10.5.2 Nachylenie płaszczyzny roboczej z funkcjami PLANE- (#8 / #1-01-1).....	269
10.6 Przystawiona obróbka (#9 / #4-01-1).....	315
10.7 Kompensacja ustawienia narzędzia z FUNCTION TCPM (#9 / #4-01-1).....	317

11 Korekcje.....	325
11.1 Korekcja narzędzia dla długości i promienia narzędzia.....	326
11.2 Korekcja promienia narzędzia.....	330
11.3 Korekcja narzędzia z tablicami korekcyjnymi.....	333
11.3.1 Wybór tablicy korekcyjnej z SEL CORR-TABLE.....	335
11.3.2 Aktywacja wartości korekcji z FUNCTION CORRDATA.....	336
11.4 Korekcja narzędzia 3D (#9 / #4-01-1).....	337
11.4.1 Podstawy.....	337
11.4.2 Prosta LN.....	338
11.4.3 Narzędzia dla korekcji 3Dkorekcja.....	340
11.4.4 Korekcja 3D narzędzia przy frezowaniu czołowym (#9 / #4-01-1).....	341
11.4.5 Korekcja 3D narzędzia przy frezowaniu obwiedniowym (#9 / #4-01-1).....	348
11.4.6 Korekcja 3D narzędzia z kompletnym promieniem narzędzia za pomocą FUNCTION PROG PATH (#9 / #4-01-1).....	351

12 Pliki.....	353
12.1 Menedżer plików.....	354
12.1.1 Podstawy.....	354
12.1.2 Strefa robocza Otworzyć plik.....	364
12.1.3 Strefy robocze Szybki wybór.....	364
12.1.4 Strefa robocza Dokument.....	366
12.1.5 Strefa robocza Edytor tekstu.....	368
12.1.6 Dopasowanie plików.....	368
12.1.7 Urządzenia USB.....	370
12.2 Programowalne funkcje pliku.....	371

13 Monitorowanie kolizji.....	377
13.1 Dynamiczne monitorowanie kolizji DCM (#40 / #5-03-1).....	378
13.1.1 DCM w programie NC z FUNCTION DCM.....	384
13.2 Menedżer elementów mocowania.....	385
13.2.1 Podstawy.....	385
13.2.2 Ładowanie i usuwanie elementów mocowania za pomocą funkcji NC FIXTURE.....	389
13.2.3 Minimalny odstęp dla DCM należy redukować za pomocą FUNCTION DCM DIST (#140 / #5-03-2).....	390
13.3 Rozszerzone kontrole w symulacji.....	392
13.4 Automatyczne podnoszenie narzędzia z FUNCTION LIFTOFF.....	393

14	Funkcje sterowania i regulacji.....	395
14.1	Adaptacyjne regulowanie posuwu AFC (#45 / #2-31-1).....	396
14.1.1	Podstawy.....	396
14.1.2	Aktywacja i dezaktywacja AFC.....	399
14.2	Funkcje dla regulacji przebiegu programu.....	403
14.2.1	Przegląd.....	403
14.2.2	Pulsujące obroty z FUNCTION S-PULSE.....	403
14.2.3	Programowany czas przerwy z FUNCTION DWELL.....	404
14.2.4	Cykliczny czas przerwy z FUNCTION FEED DWELL.....	405

15 Monitorowanie.....	407
15.1 Monitorowanie komponentów z MONITORING HEATMAP (#155 / #5-02-1).....	408

16 Obróbka wieloosiowa.....	411
16.1 Obróbka z osiami równoległymi U, V i W.....	412
16.1.1 Podstawy.....	412
16.1.2 Definiowanie zachowania przy pozycjonowaniu osi równoległych z FUNCTION PARAXCOMP.....	412
16.1.3 Wybór trzech osi liniowych dla obróbki przy użyciu FUNCTION PARAXMODE.....	416
16.1.4 Osie równoległe w połączeniu z cyklami obróbki.....	418
16.1.5 Przykład.....	419
16.2 Obróbka z biegunową kinematyką przy pomocy FUNCTION POLARKIN.....	419
16.2.1 Przykład: cykle SL w kinematyce biegunowej.....	425
16.3 Generowane w systemie CAM programy NC.....	427
16.3.1 Formaty wyjściowe programów NC.....	428
16.3.2 Rodzaje obróbki w zależności od liczby osi.....	430
16.3.3 Etapy procesu.....	432
16.3.4 Funkcje i pakiety funkcji.....	439

17	Funkcje dodatkowe.....	443
17.1	Funkcje dodatkowe M i STOP.....	444
17.1.1	STOP programować.....	444
17.2	Przegląd funkcji dodatkowych.....	445
17.3	Funkcje dodatkowe dla danych współrzędnych.....	448
17.3.1	Przemieszczenie w układzie współrzędnych obrabiarki M-CS z M91.....	448
17.3.2	Przesuwy w układzie współrzędnych M92-z M92.....	449
17.3.3	Przemieszczenie w nienachylonym wejściowym układzie współrzędnych I-CS z M130.....	450
17.4	Funkcje dodatkowe dla zachowania na torze kształtowym.....	451
17.4.1	Redukowanie wskazania osi obrotu poniżej 360° z M94.....	451
17.4.2	Obróbka niewielkich stopni konturu z M97.....	453
17.4.3	Obrabianie otwartych narożników konturu z M98.....	455
17.4.4	Redukowanie posuwu przy wcięciu w materiał z M103.....	456
17.4.5	Dopasowanie posuwu na torach kolistych z M109.....	457
17.4.6	Redukowanie posuwu na promieniach wewnętrznych z M110.....	458
17.4.7	Interpretowanie posuwu dla osi obrotu w mm/min z M116 (#8 / #1-01-1).....	459
17.4.8	Aktywacja dodatkowego pozycjonowania kółkiem ręcznym z M118 (#21 / #4-02-1).....	460
17.4.9	Obliczanie wstępne konturu ze skorygowanym promieniem M120 (#21 / #4-02-1).....	462
17.4.10	Przemieszczenie osi obrotu na zoptymalizowanym torze z M126.....	466
17.4.11	Automatyczne kompensowanie ustawienia narzędzia z M128 (#9 / #4-01-1).....	467
17.4.12	Interpretowanie posuwu w mm/obr M136.....	472
17.4.13	Uwzględnianie osi obrotu dla obróbki z M138.....	473
17.4.14	Wycofanie na osi narzędzia z M140.....	474
17.4.15	Skasowanie rotacji podstawowej z M143.....	477
17.4.16	Obliczeniowe uwzględnienie dyslokacji narzędzia M144 (#9 / #4-01-1).....	477
17.4.17	Automatyczne podnoszenie przy NC-Stop bądź przerwie w zasilaniu z M148.....	478
17.4.18	Zapobieganie zaokrągleniu naroży zewnętrznych z M197.....	479
17.5	Funkcje dodatkowe dla narzędzi.....	481
17.5.1	Automatyczna zmiana na narzędzie zamienne z M101.....	481
17.5.2	Dopuszczenie dodatnich naddatków narzędzia z M107 (#9 / #4-01-1).....	484
17.5.3	Kontrola promienia narzędzia zamiennego z M108.....	485
17.5.4	Anulowanie monitorowania sondy pomiarowej z M141.....	487

18 Programowanie zmiennych.....	489
18.1 Przegląd programowania zmiennych.....	490
18.2 Zmienne: parametry Q, QL, QR i QS.....	490
18.2.1 Podstawy.....	490
18.2.2 Zajęte z góry parametry Q.....	497
18.2.3 Folder Podst.działania arytm.....	504
18.2.4 Folder Funkcje trygonometryczne.....	506
18.2.5 Folder Obliczanie okręgu.....	508
18.2.6 Folder Polecenia skoku.....	509
18.2.7 Funkcje specjalne programowania zmiennych.....	511
18.2.8 Funkcje NC dla dowolnie definiowalnych tabel.....	521
18.2.9 Formuły w programie NC.....	526
18.3 Funkcje łańcucha znaków.....	530
18.3.1 Przypisanie wartości alfanumerycznej do parametru QS.....	533
18.3.2 Połączenie w łańcuch wartości alfanumerycznych.....	534
18.3.3 Przekształcenie wartości alfanumerycznych na wartości numeryczne.....	534
18.3.4 Przekształcenie wartości numerycznych na wartości alfanumeryczne.....	535
18.3.5 Kopiowanie podłańcucha z parametru QS.....	535
18.3.6 Szukanie podłańcucha w treści parametru QS.....	535
18.3.7 Określenie liczby znaków zawartości parametru QS.....	535
18.3.8 Porównywanie leksykalnej kolejności dwóch alfanumerycznych sekwencji znaków.....	536
18.3.9 Przejęcie treści parametru maszynowego.....	537
18.4 Definiowanie licznika z FUNCTION COUNT.....	537
18.4.1 Przykład.....	539
18.5 Dostęp do tabeli z instrukcjami SQL.....	539
18.5.1 Podstawy.....	539
18.5.2 Powiązanie zmiennej z kolumną tabeli za pomocą SQL BIND.....	543
18.5.3 Odczytanie wartości tabeli za pomocą SQL SELECT.....	544
18.5.4 Wykonanie instrukcji SQL za pomocą SQL EXECUTE.....	547
18.5.5 Odczytanie wiersza ze zbioru wyników za pomocą SQL FETCH.....	552
18.5.6 Anulowanie modyfikacji transakcji za pomocą SQL ROLLBACK.....	553
18.5.7 Zakończenie transakcji za pomocą SQL COMMIT.....	555
18.5.8 Zmiana wiersza zbioru wyników za pomocą SQL UPDATE.....	556
18.5.9 Utworzenie nowego wiersza w zbiorze wyników za pomocą SQL INSERT.....	558
18.5.10 Przykład.....	560

19 Programowanie graficzne.....	563
19.1 Podstawy.....	564
19.1.1 Utworzenie nowego konturu.....	571
19.1.2 Blokowanie i odblokowanie elementów.....	571
19.2 Importowanie konturów do programowania graficznego.....	572
19.2.1 Importowanie konturów.....	574
19.3 Eksport konturów z programowania graficznego.....	575
19.4 Pierwsze kroki przy programowaniu graficznym.....	578
19.4.1 Zadanie przykładowe D1226664.....	578
19.4.2 Rysowanie przykładowego konturu.....	579
19.4.3 Eksport narysowanego konturu.....	581

20 ISO.....	583
20.1 Podstawy.....	584
20.2 Syntaktyka ISO.....	589
20.2.1 Klawisze.....	589
20.3 Cykle.....	608
20.4 Funkcje Klartext w ISO.....	610

21 Pomoce obsługowe.....	611
21.1 Strefa robocza Pomoc.....	612
21.2 Klawiatura ekranowa paska sterowniczego.....	615
21.2.1 Otwarcie i zamknięcie klawiatury ekranowej.....	618
21.3 Funkcja GOTO.....	618
21.3.1 Wybórwiersza NC za pomocą GOTO.....	619
21.4 Wstawienie komentarzy.....	619
21.4.1 Wstawienie komentarza jako wiersza NC.....	620
21.4.2 Wstawienie komentarza do wiersza NC.....	620
21.4.3 Włączenie komentarza dowiersza NC lub wyłączenie komentarza.....	620
21.5 Skrywanie wierszy NC.....	621
21.5.1 Skrywanie bądź wyświetlaniewierszy NC.....	621
21.6 Strukturyzowanie programów NC.....	622
21.6.1 Wstawienie punktu struktury.....	622
21.7 Kolumna Struktura im Arbeitsbereich Program.....	622
21.7.1 Edycja wiersza NC przy wykorzystaniu schematu struktury.....	624
21.7.2 Zaznaczwiersze NC przy wykorzystaniu schematu struktury.....	625
21.8 Kolumna Szukanie w strefie roboczej Program.....	625
21.8.1 Wyszukiwanie i zastępowanie elementów składni.....	628
21.9 Porównanie programów.....	628
21.9.1 Przejęcie rozbieżności do aktywnego programu NC.....	629
21.10 Menu kontekstowe.....	630
21.11 Kalkulator.....	635
21.11.1 Otwarcie i zamknięcie kalkulatora.....	635
21.11.2 Wybór wyniku z historii.....	636
21.11.3 Skasowanie historii obliczeń kalkulatora.....	636
21.12 Kalkulator danych skrawania.....	637
21.12.1 Otworzyć kalkulator danych skrawania.....	638
21.12.2 Obliczanie danych skrawania przy użyciu tabeli.....	639

22 Strefa robocza Symulacja.....	641
22.1 Podstawy.....	642
22.2 Ustawione widoki.....	652
22.3 Eksportowanie symulowanego detalu jako pliku STL.....	653
22.3.1 Zachowanie symulowanego detalu jako pliku STL.....	655
22.4 Funkcja pomiaru.....	655
22.4.1 Pomiar różnicy między detalem i gotowym przedmiotem.....	657
22.5 Podgląd skrawania w symulacji.....	657
22.5.1 Przesuwanie płaszczyzny skrawania.....	658
22.6 Porównanie modeli.....	659
22.7 Środek rotacji w symulacji.....	660
22.7.1 Ustawienie centrum rotacji w narożniku symulowanego detalu.....	660
22.8 Szybkość symulacji.....	661
22.9 Symulowanie programu NC do określonego wiersza NC.....	662
22.9.1 Symulowanie programu NC do określonego wiersza NC.....	663

23 Obróbka palet i listy zleceń.....	665
23.1 Podstawy.....	666
23.1.1 Licznik palet.....	666
23.2 Strefa robocza Lista zleceń.....	666
23.2.1 Podstawy.....	666
23.2.2 Batch Process Manager (#154 / #2-05-1).....	671
23.3 Strefa robocza Formularz dla palet.....	674
23.4 Obróbka zorientowana na narzędzie.....	675
23.5 Tabela punktów odniesienia palet.....	681

24 Tabele.....	683
24.1 Tryb pracy Tabele.....	684
24.1.1 Edycja treści tabeli.....	686
24.2 Okno Utworzyć nową tabelę.....	687
24.3 Strefa robocza Tabela.....	689
24.4 Strefa robocza Formularz dla tabel.....	695
24.4.1 Dodanie kolumny w strefie roboczej.....	697
24.5 Dostęp do wartości tabel.....	698
24.5.1 Podstawy.....	698
24.5.2 Odczytanie wartości tabeli za pomocą TABDATA READ.....	699
24.5.3 Zapisywanie wartości tabeli za pomocą TABDATA WRITE.....	700
24.5.4 Dodawanie wartości tabeli za pomocą TABDATA ADD.....	702
24.6 Dowolnie definiowalne tabele *.tab.....	703
24.6.1 Zmiana właściwości dowolnie definiowalnych tabel.....	705
24.7 Tabela punktów *.pnt.....	706
24.7.1 Skrywanie pojedynczych punktów dla obróbki.....	707
24.8 Tabela punktów zerowych *.d.....	707
24.8.1 Edycja tabeli punktów zerowych.....	709
24.9 Tabele do obliczania danych skrawania.....	709
24.10 Tabela palet *.p.....	713
24.11 Tabele korekcyjne.....	717
24.11.1 Przegląd.....	717
24.11.2 Tablica korekcyjna *.tco.....	717
24.11.3 Tablica korekcyjna *.wco.....	719

25 Przegląd.....	721
25.1 Funkcje specjalne dla zachowania maszyny.....	722
25.2 Przydzielone z góry numery błędów dla FN 14: ERROR.....	723
25.3 Dane systemowe.....	728
25.3.1 Lista funkcji FN.....	728

1

**O instrukcji obsługi
dla użytkownika**

1.1 Grupa docelowa użytkowników

Użytkownicy to wszyscy użytkownicy sterowania, którzy wykonują co najmniej jedno z następujących głównych zadań:

- Obsługa obrabiarki
 - Konfigurowanie narzędzi
 - Konfigurowanie obrabianych detali
 - Obróbka detali
 - Eliminowanie ewentualnych błędów podczas wykonywania programu
- Zapis i testowanie programów NC.
 - Generowanie programów NC na sterowaniu bądź zewnątrz przy użyciu systemu CAM
 - Testowanie programów NC przy wykorzystaniu symulacji
 - Eliminowanie ewentualnych błędów podczas testowania programu

Ze względu na dużą ilość informacji w instrukcji użytkownika określono następujące wymagania dotyczące kwalifikacji użytkowników:

- Podstawowa wiedza techniczna, np. czytanie rysunków technicznych i orientacja przestrzenna
- Podstawowa wiedza w zakresie skrawania, np. znaczenie specyficznych technologicznych wartości odnośnie materiału
- Szkolenie w zakresie bezpieczeństwa, np. możliwe zagrożenia i ich unikanie
- Szkolenie przygotowawcze do pracy na obrabiarce, np. kierunki osi i konfiguracja maszyny



HEIDENHAIN udostępnia dalszym grupom docelowym oddzielne pakiety informacyjne:

- Prospekty i przegląd zawartości dostawy dla zainteresowanych kupnem
- Instrukcja serwisowa dla technicznego personelu serwisowego
- Instrukcja obsługi technicznej dla producenta obrabiarki

Poza tym HEIDENHAIN oferuje użytkownikom jak i nowicjuszom branżowym szeroki wachlarz ofert szkoleniowych w sferze programowania NC.

Portal szkoleniowy HEIDENHAIN

Ze względu na grupę docelową niniejsza instrukcja obsługi dla użytkownika zawiera tylko informacje odnośnie eksploatacji i obsługi sterowania. Pakiety informacyjne dla innych grup docelowych zawierają informacje o kolejnych fazach życia produktu.

1.2 Dostępna dokumentacja dla użytkownika

Instrukcja obsługi dla użytkownika

Ten produkt informacyjny firma HEIDENHAIN określa jako instrukcję obsługi dla użytkownika, niezależnie od nośnika wyjściowego bądź transportowego. Znane terminy synonimiczne to np. instrukcja użytkownika, instrukcja obsługi, instrukcja eksploatacji.

Instrukcja obsługi dla użytkownika dla sterowania dostępna jest w następujących wariantach:

- Jako wydanie drukowane podzielone na następujące moduły:
 - Instrukcja obsługi dla użytkownika **Konfigurowanie i odpracowywanie** zawiera wszystkie informacje konieczne dla konfigurowania obrabiarki jako i wykonywania programów NC.
ID: 1410286-xx
 - Instrukcja obsługi dla użytkownika **Programowanie i testowanie** zawiera wszystkie konieczne informacje dla zapisywania i testowania programów NC. Nie są tam zawarte cykle sond pomiarowych i cykle obróbki.
ID: 1409856-xx
 - Instrukcja obsługi dla użytkownika **Cykle obróbki** zawiera wszystkie funkcje cykli obróbkowych.
ID: 1410289-xx
 - Instrukcja obsługi dla użytkownika **Cykle pomiaru dla detali i narzędzi** zawiera wszystkie funkcje cykli sond pomiarowych.
ID: 1410290-xx
- W postaci plików PDF z podziałem odpowiednio do wersji drukowanej bądź jako instrukcja obsługi dla użytkownika **Kompletne wydanie** obejmujące wszystkie moduły
ID: 1411730-xx
TNCguide
- W postaci pliku HTML do użytkownika jako zintegrowana pomoc produktu **TNCguide** bezpośrednio na sterowaniu
TNCguide

Instrukcja obsługi dla użytkownika wspomaga obsługującego/technologa przy bezpiecznej i zgodnej z przeznaczeniem pracy ze sterowaniem.

Dalsze informacje: "Użycie zgodne z przeznaczeniem", Strona 43

Dalsze produkty informacyjne dla użytkownika

Dla użytkowników dostępne są następujące dalsze produkty informacyjne:

- **Przegląd nowych i zmodyfikowanych funkcji oprogramowania** informuje o nowych rozwiązaniach w poszczególnych wersjach oprogramowania.
TNCguide
- **Prospekty HEIDENHAIN** informują o produktach i usługach firmy HEIDENHAIN, np. opcjach oprogramowania sterowania.
HEIDENHAIN-Prospekte
- Baza danych **NC-Solutions** udostępnia rozwiązania do często stawianych zadań wytwarzania.
HEIDENHAIN-NC-Solutions

1.3 Stosowane typy wskazówek

Wskazówki dotyczące bezpieczeństwa

Proszę uwzględniać wszystkie wskazówki bezpieczeństwa w niniejszym skrypcie oraz w dokumentacji producenta obrabiarki!

Wskazówki bezpieczeństwa ostrzegają przed zagrożeniami mogącymi wystąpić w trakcie pracy z oprogramowaniem na obrabiarkach a także pomagają ich unikać. Są one klasyfikowane według stopnia zagrożenia i podzielone są na następujące grupy:

NIEBEZPIECZEŃSTWO

Niebezpieczeństwo sygnalizuje zagrożenia dla osób. Jeśli instrukcja unikania zagrożeń nie jest uwzględniana, to zagrożenie prowadzi **pewnie do wypadków śmiertelnych lub ciężkich obrażeń ciała**.

OSTRZEŻENIE

Ostrzeżenie sygnalizuje zagrożenia dla osób. Jeśli instrukcja unikania zagrożeń nie jest uwzględniana, to zagrożenie prowadzi **przypuszczalnie do wypadków śmiertelnych lub ciężkich obrażeń ciała**.

UWAGA

Uwaga sygnalizuje zagrożenia dla osób. Jeśli instrukcja unikania zagrożeń nie jest uwzględniana, to zagrożenie prowadzi **przypuszczalnie do lekkich obrażeń ciała**.

WSKAZÓWKA

Wskazówka sygnalizuje zagrożenia dla przedmiotów lub danych. Jeśli instrukcja unikania zagrożeń nie jest uwzględniana, to zagrożenie prowadzi **przypuszczalnie do powstania szkody materialnej**.

Priorytet informacji w obrębie wskazówek bezpieczeństwa

Wszystkie wskazówki dotyczące bezpieczeństwa zawierają następujące cztery segmenty:

- Słowo sygnałowe pokazuje poziom zagrożenia
- Rodzaj i źródło zagrożenia
- Następstwa lekceważenia zagrożenia, np. "W następnych zabiegach obróbkowych istnieje zagrożenie kolizji"
- Zapobieganie – środki zażegnania niebezpieczeństwa

Wskazówki informacyjne

Proszę zapoznać się z wskazówkami informacyjnymi w niniejszej instrukcji, aby w pełni wykorzystać oprogramowanie.

W niniejszej instrukcji znajdują się następujące wskazówki informacyjne:



Symbol informacji oznacza **podpowieź**.

Podpowieź podaje ważne dodatkowe lub uzupełniające informacje.



Ten symbol wskazuje na konieczność przestrzegania wskazówek bezpieczeństwa producenta obrabiarki. Ten symbol wskazuje także na funkcje zależne od maszyny. Możliwe zagrożenia dla obsługującego i obrabiarki opisane są w instrukcji obsługi obrabiarki.



Symbol książki oznacza **odsyłacz**.

Odsyłacz wskazuje na link do zewnętrznych dokumentacji, np. dokumentacji producenta obrabiarki lub innego dostawcy.

1.4 Wskazówki do użytkowania programów NC

Wykorzystywane w niniejszej instrukcji obsługi programy NC to propozycje rozwiązania. Przed zastosowaniem programów NC bądź pojedynczych bloków NC na obrabiarce, należy je dopasować.

Należy dopasować następujące treści:

- Narzędzia
- Wartości skrawania
- Posuwy
- Bezpieczna wysokość bądź bezpieczne pozycje
- Specyficzne pozycje maszynowe, np. z **M91**
- Ścieżki wywoływanych programów

Niektóre programy NC są zależne od kinematyki obrabiarki. Należy dopasować te programy NC przed pierwszym testem wykonania do kinematyki obrabiarki.

Należy przetestować programy NC dodatkowo z wykorzystaniem symulacji przed rzeczywistym uruchomieniem programu.



Wykorzystując test programu stwierdzisz, czy program NC może być zastosowany z dostępnymi opcjami oprogramowania, z aktywną kinematyką jak i z aktualną konfiguracją obrabiarki.

1.5 Instrukcja obsługi dla użytkownika jako zintegrowana pomoc do produktu TNCguide

Zastosowanie

Zintegrowana pomoc do produktu **TNCguide** udostępnia pełny zakres wszystkich instrukcji obsługi dla użytkownika.

Dalsze informacje: "Dostępna dokumentacja dla użytkownika", Strona 33

Instrukcja obsługi dla użytkownika wspomaga obsługującego/technologa przy bezpiecznej i zgodnej z przeznaczeniem pracy ze sterowaniem.

Dalsze informacje: "Użycie zgodne z przeznaczeniem", Strona 43

Spokrewnione tematy

- Strefa robocza **Pomoc**

Dalsze informacje: "Strefa robocza Pomoc", Strona 612

Warunek

Sterownik udostępnia w stanie dostawczym zintegrowaną pomoc do produktu **TNCguide** w języku niemieckim i angielskim.

Jeśli sterownik nie znajdzie odpowiedniej wersji językowej **TNCguide**-do wybranego języka dialogu, to otwiera **TNCguide** w języku angielskim.

Jeśli sterownik nie znajdzie żadnej wersji językowej **TNCguide**, to otwiera stronę informacyjną z instrukcjami. Za pomocą podanych linków oraz instrukcji działania możesz uzupełnić brakujące pliki w sterowaniu.



Możesz otworzyć także stronę informacyjną odręcznie, wybierając **index.html** np. pod **TNC:\tncguide\en\readme**. Ścieżka jest zależna od pożądanej wersji językowej, np. **en** dla języka angielskiego.

Za pomocą podanych instrukcji działania możesz także aktualizować wersję **TNCguide**. Aktualizacja może być konieczna np. po aktualizacji oprogramowania.

Opis funkcji

Zintegrowana pomoc do produktu **TNCguide** może być wybierana w ramach aplikacji **Pomoc** bądź w strefie pracy **Pomoc**.

Dalsze informacje: "Aplikacja Pomoc", Strona 37

Dalsze informacje: "Strefa robocza Pomoc", Strona 612

Obsługa **TNCguide** jest identyczna w obydwu przypadkach.

Dalsze informacje: "Symbole", Strona 38

Aplikacja Pomoc

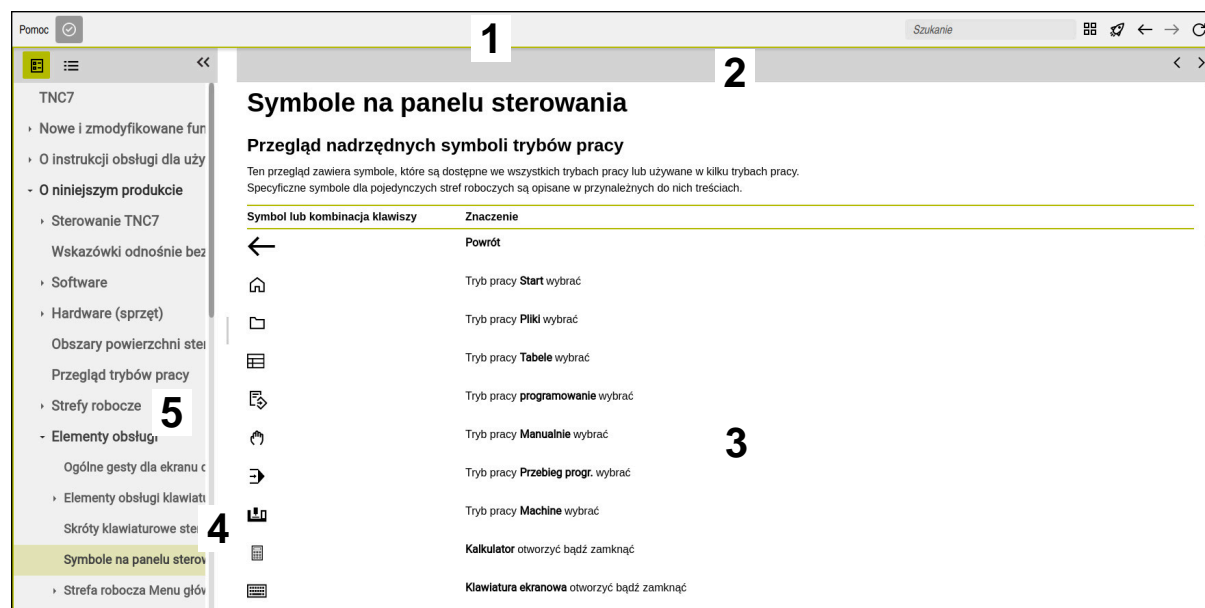

Otwarty **TNCguide** w strefie roboczej **Pomoc**





TNCguide zawiera następujące sekcje:

- 1 Pasek tytułowy strefy roboczej **Pomoc**
Dalsze informacje: "Strefa robocza Pomoc", Strona 38
- 2 Pasek tytułów zintegrowanej pomocy do produktu **TNCguide**
Dalsze informacje: "TNCguide ", Strona 38
- 3 Kolumna treści **TNCguide**
- 4 Rozdzielacz między kolumnami **TNCguide**
Przy pomocy rozdzielacza możesz dopasować szerokość kolumn.
- 5 Kolumna nawigacji **TNCguide**

Symbole





Strefa robocza Pomoc

Strefa robocza **Pomoc** zawiera w obrębie aplikacji **Pomoc** następujące symbole:

Symbol	Znaczenie
	Kolumna Wyniki wyszukiwania otwarcie bądź zamknięcie Dalsze informacje: "Wyszukiwanie w TNCguide", Strona 39
	Otwórz stronę główną Strona startowa pokazuje całą dostępną dokumentację. Wybierz pożądaną dokumentację przy pomocy kafli nawigacji, np. TNCguide . Jeśli dostępna jest wyłącznie jedna dokumentacja, to sterowanie otwiera bezpośrednio jej treść. Jeśli dokumentacja jest otwarta, to możesz używać funkcji szukania.
	Otwórz samouczki
	Nawigacja Nawigacja między ostatnio otwartymi treściami
	Odświeżanie

TNCguide



Zintegrowana pomoc do produktu **TNCguide** zawiera następujące symbole:

Symbol	Znaczenie
	Otwórz strukturę Struktura składa się z nagłówek poszczególnych treści. Struktura służy jako baza nawigacji głównej w obrębie dokumentacji.
	Otwórz indeks Indeks składa się z istotnych haseł. Indeks służy jako baza alternatywnej nawigacji w obrębie dokumentacji.
	Nawigacja Wyświetlanie poprzedniej lub następnej strony dokumentacji
	Otwarcie lub zamykanie Wyświetlanie lub skrywanie nawigacji
	Kopiowanie Kopiowanie przykładów NC do Schowka Dalsze informacje: "Kopiowanie przykładów NC do Schowka", Strona 40

Pomoc kontekstowa

Możesz wywołać **TNCguide** zależnie od kontekstu. Stosując kontekstowe wywołanie trafiasz od razu do odpowiednich informacji, np. odnośnie wybranego elementu bądź aktualnej funkcji NC.

Pomoc kontekstową możesz wywołać następującymi sposobami:

Symbol lub klawisz	Znaczenie
	Symbol Pomoc Gdy klikniesz na symbol a następnie na element na ekranie, sterownik otwiera przynależną informację w TNCguide .
	Klawisz HELP Gdy dokonujesz edycji wiersza NC i klikniesz na klawisz HELP to sterownik otwiera przynależną informację w TNCguide .

Kiedy wywołujesz TNCguide kontekstowo, to sterownik otwiera okno wyskakujące z informacjami. Po naciśnięciu klawisza **Pokaż więcej** sterownik otwiera **TNCguide** w aplikacji **Pomoc**.

Dalsze informacje: "Aplikacja Pomoc", Strona 37

Jeżeli strefa robocza **Pomoc** jest już otwarta, to sterownik pokazuje w niej **TNCguide** a nie jako okno wyskakujące.

Dalsze informacje: "Strefa robocza Pomoc", Strona 612

1.5.1 Wyszukiwanie w TNCguide

Za pomocą funkcji szukania możesz wyszukiwać w otwartej dokumentacji wprowadzone hasła.

Korzystasz z funkcji szukania w następujący sposób:

- ▶ Wprowadź sekwencję znaków

 Pole wprowadzenia znajduje się na pasku tytułów z lewej strony od symbolu Home, przy pomocy którego wykonujesz nawigację na stronę główną.

Wyszukiwanie startuje automatycznie, np. po wprowadzeniu litery.

Jeśli chcesz skasować dane wejściowe, to używają symbolu Xw polu wprowadzenia.

- > Sterowanie otwiera kolumnę z wynikami szukania.
- > Sterowanie zaznacza również znalezione miejsca na stronie z otwartą zawartością.
- ▶ Wybrać znalezione miejsce
- > Sterowanie otwiera wybraną zawartość.
- > Sterowanie pokazuje w dalszym ciągu wyniki ostatniego wyszukiwania.
- ▶ W razie potrzeby wybrać alternatywne znalezione miejsce
- ▶ W razie konieczności wprowadź nową sekwencję znaków

1.5.2 Kopiowanie przykładów NC do Schowka

Za pomocą funkcji kopiowania przejmujesz przykłady NC z dokumentacji do edytora NC.

Korzystasz z funkcji kopiowania w następujący sposób:

- ▶ Przejść do pożądanego przykładu NC
 - ▶ **Wskazówki odnośnie użytkowania programów NC** rozwinąć
 - ▶ **Wskazówki odnośnie użytkowania programów NC** czytać i uwzględnić
- Dalsze informacje:** "Wskazówki do użytkowania programów NC", Strona 35



- ▶ Kopiowanie przykładu NC do Schowka



- > Przycisk zmienia kolor podczas operacji kopiowania.
 - > Schowek zawiera pełną zawartość skopiowanego przykładu NC.
 - ▶ Wstawienie przykładu NC do programu NC
 - ▶ Dopasowanie wstawionej treści odpowiednio do **Wskazówki odnośnie użytkowania programów NC**
 - ▶ Testowanie programu NC przy pomocy symulacji
- Dalsze informacje:** "Strefa robocza Symulacja", Strona 641

1.6 Kontakt z redakcją

Wymagane są zmiany lub stwierdzono błąd?

Nieprzerwanie staramy się ulepszać naszą dokumentację. Proszę pomóc nam przy tym i komunikować sugestie dotyczące zmian pod następującym adresem mailowym:

tnc-userdoc@heidenhain.de

2

**O niniejszym
produkcje**

2.1 Sterowanie TNC7 basic

Każde sterowanie HEIDENHAIN wspomaga użytkownika przy programowaniu metodą dialogową i szczegółową symulacją. Przy pomocy TNC7 basic możesz programować także w formularzach bądź graficznie i dzięki temu szybko a także pewnie osiągnąć pożądany rezultat.

Opcje oprogramowania jak i opcjonalne rozszerzenia sprzętowe umożliwiają elastyczne powiększenie zakresu funkcjonalności oraz komfortu obsługi.

Komfort obsługi wzrasta także np. poprzez zastosowanie sond dotykowych, kółek ręcznych bądź myszki 3D.

Dalsze informacje: instrukcja obsługi dla użytkownika Konfigurowanie i odpracowywanie

Definicje

Skrót	Definicja
TNC	TNC jest akronimem czyli skrótem wyrażenia CNC (computerized numerical control). Litera T (tip bądź touch) oznacza możliwość bezpośredniego zapisywania programów NC na panelu obsługi sterowania lub programowania graficznego przy pomocy gestów.
7	Numer produktu pokazuje pokolenie rozwojowe sterowników. Zakres funkcjonalności zależy od udostępnionych zwolnionych opcji oprogramowania.
basic	Uzupełnienie basic pokazuje, iż sterownik oferuje kompaktowo wszystkie konieczne funkcje bazowe do obróbki uniwersalnej, frezowania i wiercenia.

2.1.1 Użycie zgodne z przeznaczeniem

Informacje dotyczące użycia zgodnego z przeznaczeniem wspomagają obsługującego i zapewniają bezpieczną pracę z produktem, np. na obrabiarce.

Sterowanie jest komponentem maszyny a nie kompletną maszyną. Niniejsza instrukcja obsługi dla użytkownika opisuje zastosowanie sterowania. Przed użytkowaniem maszyny wraz ze sterowaniem należy poinformować się na podstawie dokumentacji producenta obrabiarki o aspektach dotyczących bezpieczeństwa, koniecznego wyposażenia jak i o wymogach odnośnie kwalifikacji personelu.

i HEIDENHAIN jest producentem układów sterowania przeznaczonych do eksploatacji na frezarkach i tokarkach oraz centrach obróbkowych z 24 osiami włącznie. Jeśli jako użytkownik napotkasz konstelację odbiegającą od normy, to musisz natychmiast skontaktować się z przedsiębiorcą eksploatującym urządzenie.

HEIDENHAIN wnosi dodatkowy wkład do zwiększenia bezpieczeństwa jak i zabezpieczenia produktów, uwzględniając m.in. Informacje zwrotne klientów. Na ich podstawie następuje np. dopasowanie funkcjonalności sterowań oraz udostępnienie wskazówek odnośnie bezpieczeństwa w informacjach o produktach.

i Możesz również przyczynić się aktywnie do zwiększenia poziomu bezpieczeństwa, zgłaszając brakujące bądź niezrozumiałe informacje.
Dalsze informacje: "Kontakt z redakcją", Strona 40

2.1.2 Przewidziane miejsce eksploatacji

Zgodnie z normą DIN EN 50370-1 o zakresie kompatybilności elektromagnetycznej (EMC) sterownik jest dopuszczony do użytku w środowisku przemysłowym.

Definicje

Wytyczne	Definicja
DIN EN 50370-1:2006-02	Norma ta dotyczy m.in. emisji zakłóceń i odporności obrabiarek na zakłócenia.

2.2 Wskazówki odnośnie bezpieczeństwa

Proszę uwzględnić wszystkie wskazówki bezpieczeństwa w niniejszym skrypcie oraz w dokumentacji producenta obrabiarki!

Poniższe wskazówki bezpieczeństwa odnoszą się wyłącznie do sterowania jako oddzielnego komponentu a nie do specyficznego całego produktu, czyli obrabiarki.



Należy zapoznać się z instrukcją obsługi obrabiarki!

Przed użytkowaniem maszyny wraz ze sterowaniem należy poinformować się na podstawie dokumentacji producenta obrabiarki o aspektach dotyczących bezpieczeństwa, koniecznego wyposażenia jak i o wymogach odnośnie kwalifikacji personelu.

Poniższy przegląd zawiera wyłącznie ogólnie obowiązujące wskazówki bezpieczeństwa. Należy uwzględnić w następnych rozdziałach także dodatkowe, częściowo zależne od konfiguracji wskazówki odnośnie bezpieczeństwa.



Aby zapewnić maksymalnie możliwy poziom bezpieczeństwa, wszystkie wskazówki są powtarzane w odpowiednich miejscach w rozdziałach.

⚠ NIEBEZPIECZEŃSTWO

Uwaga, niebezpieczeństwo dla obsługującego!

Ze względu na niezabezpieczone gniazda złączy, uszkodzone kable i niefachowe korzystanie dochodzi zawsze do zagrożeń elektrycznych. Już z włączeniem maszyny powstaje sytuacja zagrożenia!

- ▶ Podłączanie i odłączanie urządzeń może być wykonywane wyłącznie przez autoryzowany personel serwisowy.
- ▶ Obrabiarkę włączyć tylko z podłączonym kółkiem lub zabezpieczonym gniazdem zasilania

⚠ NIEBEZPIECZEŃSTWO

Uwaga, niebezpieczeństwo dla obsługującego!

Przez maszyny i komponenty maszyn powstają zawsze zagrożenia mechaniczne. Pola elektryczne, magnetyczne bądź elektromagnetyczne są szczególnie niebezpieczne dla osób z kardiostymulatorami i implantami. Już z włączeniem maszyny powstaje sytuacja zagrożenia!

- ▶ Proszę uwzględnić informacje zawarte w podręczniku eksploatacji obrabiarki i kierować się nimi
- ▶ Proszę uwzględnić wskazówki bezpieczeństwa oraz symbole i kierować się nimi
- ▶ Stosować środki zabezpieczenia

⚠ OSTRZEŻENIE**Uwaga, niebezpieczeństwo dla obsługującego!**

Szkodliwe oprogramowanie (wirusy, trojany lub robaki) mogą znacząco zmienić rekordy danych albo samo oprogramowanie. Manipulowane rekordy danych oraz manipulowane oprogramowanie mogą prowadzić do nieprzewidzianego zachowania obrabiarki.

- ▶ Media pamięci przenośnej należy kontrolować przed wykorzystaniem
- ▶ Wewnętrzną przeglądarkę internetową uruchamiać tylko w Sandbox

WSKAZÓWKA**Uwaga niebezpieczeństwo kolizji!**

Sterowanie nie przeprowadza automatycznej kontroli kolizji pomiędzy narzędziem i obrabianym detalem. W przypadku błędnego pozycjonowania wstępnego lub niedostatecznego odstępu komponentów istnieje podczas referencjonowania niebezpieczeństwo kolizji!

- ▶ Proszę uwzględnić informacje na ekranie
- ▶ Przed referencjonowaniem najechać bezpieczną pozycję
- ▶ Zwrócić uwagę na możliwość kolizji

WSKAZÓWKA**Uwaga niebezpieczeństwo kolizji!**

Sterowanie używa do korygowania długości narzędzia określoną w tabeli narzędzi wartość długości narzędzia. Błędne długości narzędzia wpływają na niewłaściwą korekcję długości narzędzia. Dla narzędzi o długości **0** oraz po **TOOL CALL 0** sterowanie nie przeprowadza korekcji długości i kontroli kolizyjności. Podczas następných zabiegów pozycjonowania narzędzia istnieje zagrożenie kolizji!

- ▶ Narzędzia definiować zawsze z ich rzeczywistymi długościami (nie tylko różnice)
- ▶ **TOOL CALL 0** stosować wyłącznie do opróżniania wrzeciona

WSKAZÓWKA**Uwaga niebezpieczeństwo kolizji!**

Generowane na starszych modelach sterowania programy NC mogą na aktualnych sterowaniach powodować odmienne przemieszczenia osi lub komunikaty o błędach! Podczas obróbki istnieje niebezpieczeństwo kolizji!

- ▶ Sprawdzić przebieg programu NC lub fragmentu programu przy pomocy symulacji graficznej
- ▶ Program NC lub fragment programu ostrożnie przetestować w trybie pracy
Wykonanie progr., pojedynczy blok .

WSKAZÓWKA**Uwaga, możliwa utrata danych!**

Jeśli podłączone urządzenia USB nie zostaną poprawnie odłączone podczas transferu danych, to dane mogą zostać uszkodzone lub usunięte!

- ▶ Proszę wykorzystywać interfejs USB tylko do transmisji oraz zabezpieczania, natomiast nie do edycji i wykonywania programów NC.
- ▶ Usuwanie urządzeń USB przy pomocy softkeys po zakończeniu transmisji danych

WSKAZÓWKA**Uwaga, możliwa utrata danych!**

Sterowanie musi zostać poprawnie wyłączone, aby bieżące procesy zostały zakończone i dane zabezpieczone. Natychmiastowe wyłączenie sterowania po naciśnięciu wyłącznika głównego może w każdym stanie sterowania doprowadzić do utraty danych!

- ▶ Sterowanie zawsze poprawnie wyłączyć
- ▶ Wyłącznik główny nacisnąć wyłącznie po komunikacie na ekranie

WSKAZÓWKA**Uwaga niebezpieczeństwo kolizji!**

Jeśli podczas przebiegu programu wybierzesz za pomocą funkcji **GOTO** jakiś blok NC a następnie dalej odpracowujesz program NC, to sterowanie ignoruje wszystkie programowane wcześniej funkcje NC, np. transformacje. W takim przypadku istnieje zagrożenie kolizji podczas następnym przesuwów!

- ▶ Należy używać funkcji **GOTO** tylko przy programowaniu i testowaniu programów NC.
- ▶ Przy odpracowywaniu programów NC należy używać wyłącznie funkcji **Skan do bl..**

2.3 Software

Niniejsza instrukcja obsługi dla użytkownika obsługi opisuje funkcje do konfigurowania obrabiarki jak i programowania oraz odpracowywania programów NC, które dostępne są w sterowaniach z pełnym zakresem wydajności.



Rzeczywisty zakres wydajności zależy od udostępnionych zwolnionych opcji oprogramowania.

Dalsze informacje: "Opcje software", Strona 48

Tablica pokazuje opisane w niniejszej instrukcji obsługi numery oprogramowania NC.



Firma HEIDENHAIN uprościła schemat wersji od wersji numer 16 oprogramowania NC:

- Okres publikacji określa numer wersji.
- Wszystkie typy sterowań danego okresu publikacji posiadają ten sam numer wersji.
- Numer wersji stacji programowania odpowiada numerowi wersji oprogramowania NC.

Numer software NC	Produkt
----------------------	---------

817620-18	TNC7 basic
-----------	------------

817625-18	TNC7 basic Stacja programowania
-----------	---------------------------------



Należy zapoznać się z instrukcją obsługi obrabiarki!

Niniejsza instrukcja obsługi dla użytkownika opisuje podstawowe funkcje sterowania. Producent maszyn może dopasować funkcje sterowania do obrabiarki, rozszerzyć je bądź ograniczyć ich zakres.

Możesz zweryfikować przy pomocy instrukcji obsługi maszyny, czy producent obrabiarki dopasował funkcje sterowania.

Jeżeli producent maszyn musi zmienić konfigurację maszyny w późniejszym czasie, to może to oznaczać koszty dla eksploatatora maszyny.

2.3.1 Opcje software

Opcje software określają zakres wydajności sterowania. Opcjonalne funkcje są zależne od specyfikacji maszyny bądź aplikacji. Opcje software umożliwiają dopasowanie sterowania do indywidualnych potrzeb.

Możesz sprawdzić, jakie opcje oprogramowania są włączone na obrabiarce.

Dalsze informacje: instrukcja obsługi dla użytkownika Konfigurowanie i odpracowywanie

TNC7 basic dysponuje różnymi opcjami software, które producent maszyn może odblokować oddzielnie a także odblokować w późniejszym czasie. Poniższy przegląd zawiera wyłącznie te opcje oprogramowania, które są istotne dla użytkownika.

Opcje software są zapisane do pamięci na płycie wtykowej **SIK** (System Identification Key). TNC7 basic może być wyposażony w płytkę wtykową **SIK1** bądź **SIK2**, zależnie od tego różnią się one numerami opcji oprogramowania.



W instrukcji obsługi dla użytkownika rozpoznasz na podstawie klamerek z numerami opcji, iż określona funkcja nie jest zawarta w standardowym zakresie funkcji.

Klamry zawierają numery opcji **SIK1**- i **SIK2**-rozdzielone kreską ukośną, np. (#18 / #3-03-1).

Instrukcja techniczna zawiera informacje o dodatkowych opcjach oprogramowania istotnych dla danego producenta maszyny.

Definicje SIK2

SIK2-numery opcji mają następujący schemat opisowy <Klasa>-<Opcja>-<Wersja>:

Klasa	Funkcja obowiązuje tylko dla następujących zakresów: <ul style="list-style-type: none"> ■ 1: programowanie, symulacja i schemat procesu ■ 2: jakość części/przedmiotów i produktywność ■ 3: interfejsy ■ 4: funkcje technologiczne i kontrola jakości ■ 5: stabilność procesu i monitoring procesu ■ 6: konfiguracja maszyny ■ 7: narzędzia konstruktorskie
Opcja	Bieżąca numeracja w obrębie klasy
Wersja	Opcje oprogramowania mogą zawierać nowe wersje, np. jeśli zostanie zmodyfikowany zakres funkcjonalności opcji software.

Niektóre opcje software możesz wielokrotnie zamawiać z **SIK2** aby otrzymać kilka wariantów funkcjonalności, np. odblokować kilka obwodów regulacji dla osi. W instrukcji obsługi dla użytkownika te opcje software są oznaczone znakiem *.

Sterownik pokazuje w punkcie menu **SIK** aplikacji **Ustawienia**, czy i jak często określona opcja software jest odblokowana.

Dalsze informacje: instrukcja obsługi dla użytkownika Konfigurowanie i odpracowywanie

Przegląd



Proszę uwzględnić, iż określone opcje software wymagają także odpowiednich rozszerzeń sprzętowych.

Dalsze informacje: instrukcja obsługi dla użytkownika Konfigurowanie i odpracowywanie

Opcja software	Definicja i zastosowanie
Control Loop Qty. (#0-3 / #6-01-1*)	<p>Dodatkowy obwód regulacji</p> <p>Obwód regulacji jest konieczny dla każdej osi bądź wrzeciona, które przemieszczane są przez sterowanie na zaprogramowaną wartość zadaną.</p> <p>Dodatkowe obwody regulacji konieczne są np. dla przenośnych i napędzanych stołów nachylnych.</p> <p>Jeśli sterownik jest wyposażony w SIK2 to możesz tę opcję software zamówić kilkakrotnie i odblokować do 8 obwodów regulacji.</p>
Adv. Function Set 1 (#8 / #1-01-1)	<p>Rozszerzone funkcje grupa 1</p> <p>Na obrabiarkach z osiami obrotu ta opcja oprogramowania umożliwia obróbkę kilku stron detalu w jednym układzie zamocowania.</p> <p>Opcja software zawiera np. następujące funkcje:</p> <ul style="list-style-type: none"> ■ Nachylenie płaszczyzny obróbki, np. z PLANE SPATIAL Dalsze informacje: "PLANE SPATIAL", Strona 274 ■ Programowanie konturów na rozwiniętej powierzchni bocznej cylindra, np. z cyklem 27 NA POW. CYLINDRA Dalsze informacje: instrukcja obsługi dla użytkownika Cykle obróbki ■ Programowanie posuwu osi obrotu w mm/min z M116 Dalsze informacje: "Interpretowanie posuwu dla osi obrotu w mm/min z M116 (#8 / #1-01-1)", Strona 459 ■ 3-osiowa interpolacja kołowa z pochyloną płaszczyzną roboczą <p>Używając rozszerzonych funkcji grupy 1 redukujesz nakłady pracy przy konfigurowaniu i zwiększasz dokładność obrabianego detalu.</p>
Adv. Function Set 2 (#9 / #4-01-1)	<p>Rozszerzone funkcje grupa 2</p> <p>Na obrabiarkach z osiami obrotu ta opcja oprogramowania umożliwia obróbkę detalu symultanicznie 4-osiowo.</p> <p>Opcja software zawiera np. następujące funkcje:</p> <ul style="list-style-type: none"> ■ TCPM (tool center point management): automatyczne przemieszczanie osi liniowych podczas pozycjonowania osi obrotowych Dalsze informacje: "Kompensacja ustawienia narzędzia z FUNCTION TCPM (#9 / #4-01-1)", Strona 317 ■ Wykonywanie programów NC z wektorami włącznie z opcjonalnym korygowaniem narzędzia 3D Dalsze informacje: "Korekcja narzędzia 3D (#9 / #4-01-1)", Strona 337 ■ Odręczne przemieszczenie osi w aktywnym układzie współrzędnych narzędzia T-CS
Touch Probe Function (#17 / #1-05-1)	<p>Funkcje sondy pomiarowej</p> <p>Ta opcja software umożliwia programowanie i wykonywanie automatycznych operacji próbkowania.</p> <p>Jeśli stosowane są układy pomiarowe HEIDENHAIN z interfejsem EnDat, to opcja software Funkcje sondy pomiarowej (#17 / #1-05-1) jest dostępna automatycznie.</p> <p>Opcja software zawiera np. następujące funkcje:</p> <ul style="list-style-type: none"> ■ Automatyczna kompensacja ukośnego położenia obrabianego detalu ■ Automatyczne określanie punktów odniesienia detalu ■ Automatyczny pomiar obrabianych przedmiotów ■ Automatyczny pomiar narzędzi <p>Używając funkcji sondy redukujesz nakłady pracy przy konfigurowaniu i zwiększasz dokładność obrabianego detalu.</p>

Opcja software	Definicja i zastosowanie
HEIDENHAIN DNC (#18 / #3-03-1)	<p>HEIDENHAIN DNC</p> <p>Ta opcja software umożliwia dostęp do danych sterowania zewnętrznym aplikacjom Windows, dzięki zastosowaniu protokołu TCP/IP.</p> <p>Możliwe sfery zastosowania to np.:</p> <ul style="list-style-type: none"> ■ połączenie do nadrzędnych systemów ERP lub MES ■ rejestrowanie danych obrabiarki oraz danych eksploatacyjnych <p>HEIDENHAIN DNC konieczny jest przy pracy z zewnętrznymi aplikacjami Windows.</p>
Adv. Function Set 3 (#21 / #4-02-1)	<p>Rozszerzone funkcje grupa 3</p> <p>Ta opcja software oferuje dodatkowy komfort obsługi dzięki dwóm niezmiernie wydajnym funkcjom dodatkowym.</p> <p>Opcja software zawiera następujące funkcje dodatkowe:</p> <ul style="list-style-type: none"> ■ M120 do obróbki niewielkich stopni konturu bez komunikatów o błędach i bez uszkodzenia konturu Dalsze informacje: "Obliczanie wstępne konturu ze skorygowanym promieniem M120 (#21 / #4-02-1)", Strona 462 ■ M118 dla dodatkowych narzuconych przemieszczeń kółkiem ręcznym podczas wykonywania programu Dalsze informacje: "Aktywacja dodatkowego pozycjonowania kółkiem ręcznym z M118 (#21 / #4-02-1)", Strona 460 <p>Używając rozszerzonych funkcji grupy 3 redukujesz nakłady pracy przy programowaniu i zwiększasz elastyczność podczas przebiegu programu.</p>
Collision Monitoring (#40 / #5-03-1)	<p>Dynamiczne monitorowanie kolizji DCM</p> <p>Ta opcja software umożliwia producentowi obrabiarki definiowanie komponentów maszyny jako obiektów kolizji. Sterowanie monitoruje zdefiniowane obiekty kolizji przy wszystkich ruchach maszyny.</p> <p>Opcja software udostępnia np. następujące funkcje:</p> <ul style="list-style-type: none"> ■ Automatyczne przerwanie wykonania programu przy grożącej kolizji ■ Ostrzeżenia przy odręcznym przemieszczaniu osi ■ Monitorowanie kolizji przy testowaniu programu <p>Dzięki DCM możesz zapobiegać kolizji i tym samym unikać dodatkowych kosztów wynikających ze szkód materialnych bądź defektów obrabiarki.</p> <p>Dalsze informacje: instrukcja obsługi dla użytkownika Konfigurowanie i odpracowywanie</p>
CAD Import (#42 / #1-03-1)	<p>CAD Import</p> <p>Ta opcja software umożliwia selekcjonowanie pozycji i konturów z plików CAD oraz przejmowania ich do programu NC.</p> <p>Stosując CAD Import redukujesz nakłady pracy przy programowaniu i możesz zapobiec powstawaniu typowych błędów, np. przy wprowadzaniu niewłaściwych wartości. Dodatkowo CAD Import umożliwia produkcję bezpapierową.</p> <p>Dalsze informacje: instrukcja obsługi dla użytkownika Konfigurowanie i odpracowywanie</p>

Opcja software	Definicja i zastosowanie
Adaptive Feed Contr. (#45 / #2-31-1)	<p>Adaptacyjne regulowanie posuwu AFC</p> <p>Ta opcja software umożliwia automatyczne regulowanie posuwu w zależności od aktualnego obciążenia wrzeciona. Sterowanie zwiększa posuw przy malejącym obciążeniu i redukuje posuw przy rosnącym obciążeniu.</p> <p>Za pomocą AFC możesz zredukować czas obróbki, bez dopasowywania programu NC i jednocześnie zapobiegać powstawaniu szkód i usterek na obrabiarce wywołanych przeciążeniem.</p> <p>Dalsze informacje: instrukcja obsługi dla użytkownika Konfigurowanie i odpracowywanie</p>
KinematicsOpt (#48 / #2-01-1)	<p>KinematicsOpt</p> <p>Ta opcja software umożliwia sprawdzanie aktywnej kinematyki oraz jej optymalizowanie przy zastosowaniu automatycznych operacji próbkowania. Dzięki opcji KinematicsOpt sterowanie może korygować błędy pozycji na osiach obrotu i tym samym zwiększyć dokładność przy pochylonej obróbce i obróbce symultanicznej. Poprzez powtarzane pomiary i korekty sterowanie może kompensować częściowo odchylenia spowodowane wahaniami temperatury.</p> <p>Dalsze informacje: instrukcja obsługi dla użytkownika Cykle pomiarowe dla detalu i narzędzia</p>
OPC UA NC Server Qty. (#56-61 / #3-02-1*)	<p>OPC UA NC Server</p> <p>Te opcje software udostępniają wraz z OPC UA standaryzowany interfejs dla zewnętrznego dostępu do danych i funkcji sterownika.</p> <p>Możliwe sfery zastosowania to np.:</p> <ul style="list-style-type: none"> ■ podłączenie do nadrzędnych systemów ERP lub MES ■ rejestrowanie danych obrabiarki oraz danych eksploatacyjnych <p>Każda opcja software umożliwia każdorazowo połączenie Client. Kilka równoległych połączeń wymaga zastosowania kilku opcji software.</p> <p>Jeśli sterownik jest wyposażony w SIK2 to możesz tę opcję software zamówić kilkakrotnie i udostępnić do sześciu połączeń.</p> <p>Dalsze informacje: instrukcja obsługi dla użytkownika Konfigurowanie i odpracowywanie</p>
4 Additional Axes (#77 / #6-01-1*)	<p>4 dodatkowe obwody regulacji</p> <p>Dalsze informacje: "Control Loop Qty. (#0-3 / #6-01-1*)", Strona 49</p>
Ext. Tool Management (#93 / #2-03-1)	<p>Rozszerzone zarządzanie narzędziami</p> <p>Ta opcja software rozszerza menedżera narzędzia o obydwie tabele Lista zamontow. i T-kolejność pracy.</p> <p>Tabele pokazują następujące treści:</p> <ul style="list-style-type: none"> ■ Lista zamontow. pokazuje zapotrzebowanie narzędziowe dla wykonywanego programu NC bądź palety ■ T-kolejność pracy pokazuje kolejność narzędzi wykonywanego programu NC bądź palety <p>Dalsze informacje: instrukcja obsługi dla użytkownika Konfigurowanie i odpracowywanie</p> <p>Dzięki rozszerzonemu zarządzaniu narzędziami możesz we właściwym czasie rozpoznać zapotrzebowanie na narzędzia i w ten sposób zapobiec przerwom w wykonaniu programu.</p>

Opcja software	Definicja i zastosowanie
Remote Desktop Manager (#133 / #3-01-1)	<p>Remote Desktop Manager</p> <p>Ta opcja software umożliwia wyświetlanie i obsługiwanie zewnętrznie podłączonych komputerów na sterowaniu.</p> <p>Dzięki opcji Remote Desktop Manager zmniejszasz np. nakłady pracy przy poruszaniu się między kilkoma stanowiskami pracy i zwiększasz efektywność.</p> <p>Dalsze informacje: instrukcja obsługi dla użytkownika Konfigurowanie i odpracowywanie</p>
Collision Monitoring (#140 / #5-03-2)	<p>Dynamiczne monitorowanie kolizji DCM wersja 2</p> <p>Ta opcja software zawiera wszystkie funkcje opcji software Dynamiczne monitorowanie kolizji DCM (#40 / #5-03-1).</p> <p>Dodatkowo opcja ta udostępnia następujące zakres funkcjonalności:</p> <ul style="list-style-type: none"> ■ Monitorowanie kolizyjności elementów mocowania ■ Definiowanie zredukowanego minimalnego odstęp między mocowaniem i narzędziem <p>Dalsze informacje: "Minimalny odstęp dla DCM należy redukować za pomocą FUNCTION DCM DIST (#140 / #5-03-2)", Strona 390</p> <p>Dalsze informacje: instrukcja obsługi dla użytkownika Konfigurowanie i odpracowywanie</p>
Cross Talk Comp. (#141 / #2-20-1)	<p>Kompensacja sprzęgania osi CTC</p> <p>Przy użyciu tej opcji software producent obrabiarki może np. kompensować uwarunkowane przyśpieszeniem odchylenia na narzędziu i tym samym zwiększyć dokładność i dynamikę.</p>
Position Adapt. Contr. (#142 / #2-21-1)	<p>Adaptacyjne regulowanie pozycji PAC</p> <p>Przy użyciu tej opcji software producent obrabiarki może np. kompensować uwarunkowane pozycją odchylenia na narzędziu i tym samym zwiększyć dokładność i dynamikę.</p>
Load Adapt. Contr. (#143 / #2-22-1)	<p>Adaptacyjne regulowanie obciążenia LAC</p> <p>Przy użyciu tej opcji software producent obrabiarki może np. kompensować uwarunkowane obciążeniem ładunkowym odchylenia na narzędziu i tym samym zwiększyć dokładność i dynamikę.</p>
Motion Adapt. Contr. (#144 / #2-23-1)	<p>Adaptacyjne regulowanie przemieszczenia MAC</p> <p>Przy użyciu tej opcji software producent obrabiarki może np. modyfikować ustawienia obrabiarki w zależności od szybkości i tym samym zwiększyć dynamikę.</p>
Active Chatter Contr. (#145 / #2-30-1)	<p>Aktywne tłumienie łoskotu ACC</p> <p>Ta opcja software umożliwia redukcję łoskotu obrabiarki przy skrawaniu ciężkich detali.</p> <p>Dzięki ACC sterowanie może zwiększyć jakość powierzchni obrabianego detalu, zwiększyć okres żywotności narzędzia oraz zredukować obciążenie obrabiarki. W zależności od typu maszyny można zwiększyć wolumen skrawania o 25 % i nawet więcej.</p> <p>Dalsze informacje: instrukcja obsługi dla użytkownika Konfigurowanie i odpracowywanie</p>
Machine Vibr. Contr. (#146 / #2-24-1)	<p>Tłumienie wibracji dla obrabiarek MVC</p> <p>Tłumienie wibracji maszyny dla ulepszenia jakości powierzchni obrabianego detalu poprzez funkcje:</p> <ul style="list-style-type: none"> ■ AVD Active Vibration Damping ■ FSC Frequency Shaping Control

Opcja software	Definicja i zastosowanie
CAD Model Optimizer (#152 / #1-04-1)	<p>Optymalizowanie modelu CAD</p> <p>Dzięki tej opcji software możesz np. naprawiać zawierające błędy pliki zamocowania i pliki uchwytów narzędziowych bądź pozycjonować generowane z symulacji pliki STL dla innej obróbki.</p> <p>Dalsze informacje: instrukcja obsługi dla użytkownika Konfigurowanie i odpracowywanie</p>
Batch Process Mngr. (#154 / #2-05-1)	<p>Batch Process Manager BPM</p> <p>Ta opcja software umożliwia proste planowanie i wykonanie kilku zleceń wytwarzania.</p> <p>Dzięki rozszerzeniu bądź kombinacji menedżera palet oraz rozszerzonego menedżera narzędzi (#93 / #2-03-1) moduł BPM udostępnia następujące informacje dodatkowe:</p> <ul style="list-style-type: none"> ■ czas trwania obróbki ■ dostępność koniecznych narzędzi ■ pojawiające się odręczne ingerencje bądź czynności ■ Wyniki testowania przynależnych programów NC <p>Dalsze informacje: "Strefa robocza Lista zleceń", Strona 666</p>
Component Monitoring (#155 / #5-02-1)	<p>Monitorowanie komponentów</p> <p>Ta opcja software umożliwia automatyczne monitorowanie skonfigurowanych komponentów maszyny przez producenta obrabiarki.</p> <p>Wykorzystując monitorowanie komponentów sterowanie wspomaga obsługę wskazówkami ostrzegawczymi a także komunikatami o błędach przy zapobieganiu szkód i usterek wynikających z przeciążenia.</p>
Model Aided Setup (#159 / #1-07-1)	<p>Konfigurowanie wspomagane graficznie</p> <p>Ta opcja software umożliwia ustalenie pozycji oraz położenia ukośnego obrabianego detalu przy użyciu tylko jednej funkcji układu pomiarowego. W tym przypadku możesz wykonywać próbkowanie kompleksowych detali z powierzchniami dowolnej formy bądź ścinkami, co nie jest czasami możliwe za pomocą innych funkcji sondy.</p> <p>Sterowanie okazuje się tu dodatkowo pomocne, wyświetlając sytuację zamocowania a także możliwe punkty próbkowania w strefie pracy Symulacja w postaci modelu 3D.</p> <p>Dalsze informacje: instrukcja obsługi dla użytkownika Konfigurowanie i odpracowywanie</p>
Opt. Contour Milling (#167 / #1-02-1)	<p>Zoptymalizowana obróbka konturu OCM</p> <p>Ta opcja software umożliwia frezowanie wirowe dowolnych zamkniętych bądź otwartych kieszeni i wysepek. Frezowanie wirowe wykorzystuje całą krawędź skrawającą narzędzia przy stałych warunkach skrawania.</p> <p>Opcja software zawiera następujące cykle:</p> <ul style="list-style-type: none"> ■ Cykl 271 OCM DANE KONTURU ■ Cykl 272 OCM OBR.ZGRUBNA ■ Cykl 273 OCM OBR. WYK.DNA i cykl 274 OCM OBR.WYK. BOK ■ Cykl 277 OCM SFAZOWANIE ■ Dodatkowo sterowanie udostępnia OCM STANDARD FIGURY dla często wytwarzanych konturów <p>Za pomocą OCM możesz skracać czas obróbki i jednocześnie redukować zużycie narzędzia.</p> <p>Dalsze informacje: instrukcja obsługi dla użytkownika Cykle obróbki</p>

2.3.2 Wskazówki licencyjne i wskazówki dotyczące użytkowania

Oprogramowanie Open-Source

Software sterowania zawiera oprogramowanie Open Source, którego użytkowanie podlega jednoznacznie sformułowanym warunkom licencyjnym. Niniejsze warunki użytkowania obowiązują priorytetowo.

Warunki licencyjne znajdują się na sterowaniu pod:



▶ Tryb pracy **Start** wybrać

▶ Wybrać aplikację **Ustawienia**

▶ Wybrać zakładkę **System operacyjny**



▶ **O HeROS** podwójnie kliknąć

▶ Sterowanie otwiera okno **HEROS Licence Viewer**.

OPC UA

Oprogramowanie sterowania zawiera binarne biblioteki, dla których obowiązują dodatkowo i priorytetowo warunki użytkowania uzgodnione między HEIDENHAIN i firmą Softing Industrial Automation GmbH.

Używając OPC UA NC Server (#56-61 / #3-02-1*) jak i HEIDENHAIN DNC (#18 / #3-03-1) można wpływać na działanie i zachowanie sterownika. Przed produktywnym użytkowaniem tych interfejsów konieczne są testy systemowe, wykluczające zakłócenia funkcjonalności bądź spadek wydajności. Przeprowadzenie testu systemowego leży w sferze odpowiedzialności producenta oprogramowania, wykorzystującego te interfejsy komunikacyjne.

Dalsze informacje: instrukcja obsługi dla użytkownika Konfigurowanie i odpracowywanie

2.4 Hardware (sprzęt)

Niniejsza instrukcja obsługi dla użytkownika opisuje funkcje do konfigurowania i obsługi maszyny, zależne w pierwszej kolejności od zainstalowanego oprogramowania.

Dalsze informacje: "Software", Strona 47

Rzeczywisty zakres wydajności zależy także od rozszerzeń hardware i od udostępnionych opcji oprogramowania.

2.4.1 Ekran i klawiatura

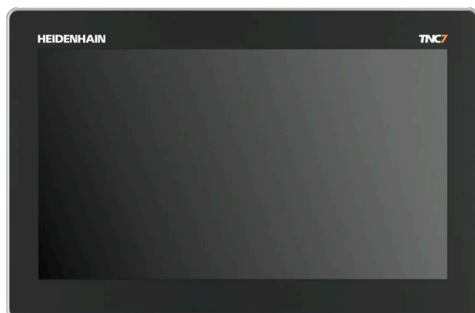

16" MC 345 z TE 340 (FS)

TNC7 basic jest dostarczane z ekranem 16".

Obsługujesz sterowanie gestami touchscreen jak przy pomocy elementów obsługi na klawiaturze.

Dalsze informacje: "Ogólne gesty dla ekranu dotykowego", Strona 66

Dalsze informacje: "Elementy obsługi klawiatury", Strona 66

Pulpit obsługi maszyny zależy od maszyny.



MB 340 (FS)

Obsługa i czyszczenie ekranu

Ekran dotykowy można obsługiwać nawet brudnymi rękami, o ile czujniki dotyku wykryją opór skóry. Niewielkie ilości płynu nie wpływają na działanie ekranu dotykowego, duże ilości mogą powodować nieprawidłowe wprowadzanie danych.

Przed czyszczeniem ekranu należy wyłączyć sterowanie. Alternatywnie można używać także trybu czyszczenia ekranu dotykowego.

Dalsze informacje: instrukcja obsługi dla użytkownika Konfigurowanie i odpracowywanie

Nie należy nanosić środków czyszczących bezpośrednio na ekran, a tylko zwilżyć nimi czystą, niestrzępiącą się ściereczkę do czyszczenia.

Następujące detergenty są dozwolone dla ekranu:

- Środki do czyszczenia szkła i powierzchni szklanych
- Pieniące środki czyszczące do ekranów
- Łagodne środki czyszczące

Następujące środki są zabronione dla ekranu:

- Agresywne rozpuszczalniki
- Środki do szorowania
- Sprężone powietrze
- Parownice



- Ekran dotykowy jest wrażliwy na ładunki elektrostatyczne, pochodzące od operatora. Należy rozproszyć ładunek elektrostatyczny, dotykając metalowych, uziemionych przedmiotów lub nosząc odzież ESD.
- Należy unikać zabrudzenia ekranu używając rękawic roboczych.
- Przy użyciu specjalnych rękawic roboczych przeznaczonych dla ekranu dotykowego możesz obsługiwać ekran.

Czyszczenie klawiatury

Przed czyszczeniem klawiatury należy wyłączyć sterowanie.

WSKAZÓWKA

Uwaga, niebezpieczeństwo znacznych szkód

Niewłaściwe środki czyszczące jak i niewłaściwy sposób czyszczenia mogą uszkodzić klawiaturę lub jej elementy składowe.

- ▶ Należy używać tylko sprawdzonych środków czyszczących
- ▶ Nanieść detergent za pomocą czystej, niestrzępiącej się ściereczki.

Następujące detergenty są dozwolone dla klawiatury:

- Środki czyszczące z anionowymi środkami powierzchniowo czynnymi
- Środki czyszczące z nieanionowymi środkami powierzchniowo czynnymi

Następujące detergenty są zabronione dla klawiatury:

- Środki do czyszczenia maszyn
- Aceton
- Agresywne rozpuszczalniki
- Środki do szorowania
- Sprężone powietrze
- Parownice



Należy unikać zabrudzenia klawiatury używając rękawic roboczych.

Jeśli klawiatura zawiera trackball, to należy go czyścić tylko kiedy traci swoje walory funkcjonowania.

Jeśli to konieczne, należy czyścić trackball w następujący sposób:

- ▶ Wyłączyć sterowanie
- ▶ Obrócić pierścień ściągający o 100° w kierunku przeciwnym do ruchu wskazówek zegara
- > Zdejmowany pierścień odciągający wysuwa się z klawiatury po przekręceniu.
- ▶ Usunąć pierścień odciągający
- ▶ Wyjąć kulkę
- ▶ Ostrożnie usunąć piasek, wióry i pył z miseczki



Zadrapania w obszarze miseczki mogą pogorszyć bądź uniemożliwić działanie.

- ▶ Niewielką ilość środka czyszczącego nanieść na ściereczkę.
- ▶ Ostrożnie wytrzeć powierzchnię miseczki, aż nie będą widoczne żadne smugi albo plamy

Wymiana nasadek klawiszy

Jeśli konieczne są nasadki zamienne dla klawiatury, to proszę zwrócić się do firmy HEIDENHAIN bądź do producenta obrabiarki.



Klawiatura musi być kompletnie wyposażona w nasadki, inaczej nie jest gwarantowana klasa ochrony IP54.

Wymiany nasadek klawiszy dokonuje się w następujący sposób:

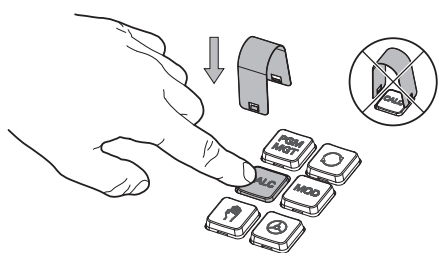

- ▶ Wsunąć narzędzie do demontażu (ID 1325134-01) na nasadkę klawisza, aż do zatrzaśnięcia się chwytaków



Jeśli naciśniesz klawisz, to możesz łatwiej wsunąć narzędzie do demontażu.

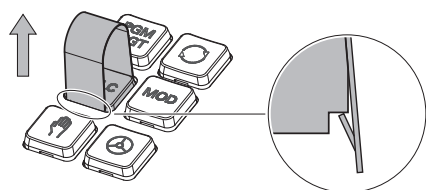

- ▶ Zdjąć nasadkę klawisza

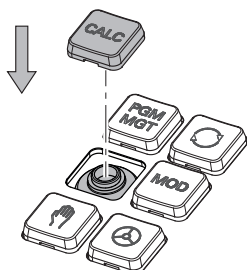

- ▶ Nałożyć nasadkę klawisza na uszczelkę i mocno docisnąć



Uszczelka nie może być uszkodzona, inaczej nie jest gwarantowana klasa ochrony IP54.

- ▶ Testowanie położenia i funkcjonalności

2.5 Obszary powierzchni sterowania

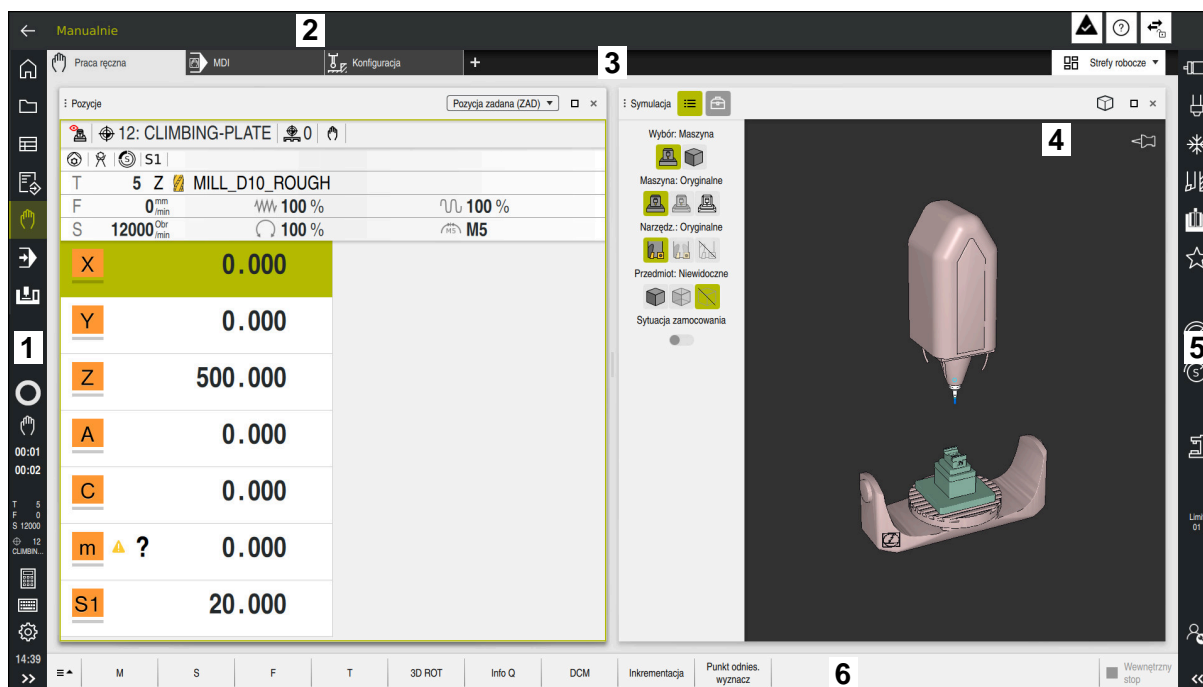

Ekran sterownika w aplikacji **Praca ręczna**

Powierzchnia sterowania wyświetla następujące strefy:

- 1 Pasek TNC
 - Powrót

Przy pomocy tej funkcji wykonujesz nawigację powrotną w przebiegu aplikacji poczynając od rozruchu sterowania.
 - Tryby pracy

Dalsze informacje: "Przegląd trybów pracy", Strona 60
 - Przegląd statusu

Dalsze informacje: instrukcja obsługi dla użytkownika Konfigurowanie i odpracowywanie
 - Kalkulator

Dalsze informacje: "Kalkulator", Strona 635
 - Klawiatura ekranowa

Dalsze informacje: "Klawiatura ekranowa paska sterowniczego", Strona 615
 - Ustawienia

W ustawieniach możesz dopasować maskę sterowania w następujący sposób:

 - **Tryb leworęczny**



Sterowanie zamienia pozycje paska TNC i paska producenta maszyny.
 - **Dark Mode**





W parametrze maszynowym **darkModeEnable** (nr 135501) producent maszyn definiuje, czy funkcja **Dark Mode** jest dostępna do wyboru.
 - **Wielkość czcionki**
 - Data i godzina

- 2 Pasek informacyjny
 - Aktywny tryb pracy
 - Menu powiadomienia
 - Symbol **Pomoc** dla pomocy kontekstowej
Dalsze informacje: "Pomoc kontekstowa", Strona 39
Dalsze informacje: instrukcja obsługi dla użytkownika Konfigurowanie i odpracowywanie
 - Symbole
- 3 Pasek aplikacji
 - Zakładki otwartych aplikacji
 Maksymalna liczba jednocześnie otwartych aplikacji jest ograniczona do dziesięciu zakładek. Kiedy spróbujesz otworzyć jedenastą zakładkę, sterowanie wyświetla odpowiednią wskazówkę.
 - Menu wyboru stref pracy
 W tym menu definiujesz, jakie strefy pracy są otwarte w aktywnej aplikacji.
- 4 Strefy robocze
Dalsze informacje: "Strefy robocze", Strona 62
- 5 Pasek producenta maszyny
 Producent obrabiarki konfiguruje pasek producenta maszyny.
- 6 Pasek funkcji
 - Menu wyboru z przyciskami
 W tym menu definiujesz, jakie przyciski sterowanie wyświetla na pasku funkcji.
 - Klawisz
 Za pomocą przycisków aktywujesz poszczególne funkcje sterowania.

2.6 Przegląd trybów pracy

Sterowanie udostępnia następujące tryby pracy:

Symbol	Tryby pracy	Dalsze informacje
	Tryb pracy Start zawiera następujące aplikacje: <ul style="list-style-type: none"> ■ Aplikacja Menu startu Sterowanie znajduje się w operacji rozruchu w aplikacji Menu startu. ■ Aplikacja Ustawienia ■ Aplikacja Pomoc ■ Aplikacje z użyciem parametrów maszynowych 	Patrz Instrukcja obsługi dla użytkownika Konfigurowanie i odpracowywanie Strona 612 Patrz Instrukcja obsługi dla użytkownika Konfigurowanie i odpracowywanie
	W trybie pracy Pliki sterowanie wyświetla napędy, foldery i pliki. Możesz np. utworzyć foldery bądź pliki bądź je skasować a także podłączyć napędy.	Strona 354
	W trybie pracy Tabele możesz otworzyć różne tabele sterowania oraz edytować te tabele w razie potrzeby.	Strona 684

Symbol	Tryby pracy	Dalsze informacje
	<p>W trybie pracy programowanie masz następujące możliwości:</p> <ul style="list-style-type: none"> ■ Zapis, edycja i symulowanie programów NC ■ Generowanie i edycja konturów ■ Generowanie i edycja tabel palet 	Strona 110
	<p>Tryb pracy Manualnie zawiera następujące aplikacje:</p> <ul style="list-style-type: none"> ■ Aplikacja Praca ręczna ■ Aplikacja MDI ■ Aplikacja Konfiguracja ■ Aplikacja Najechać punkt refer. ■ Aplikacja Wycofanie Możesz odsunąć narzędzie, np. po przerwie w zasilaniu. 	<p>Patrz Instrukcja obsługi dla użytkownika Konfigurowanie i odpracowywanie</p> <p>Patrz Instrukcja obsługi dla użytkownika Konfigurowanie i odpracowywanie</p> <p>Patrz Instrukcja obsługi dla użytkownika Konfigurowanie i odpracowywanie</p> <p>Patrz Instrukcja obsługi dla użytkownika Konfigurowanie i odpracowywanie</p> <p>Patrz Instrukcja obsługi dla użytkownika Konfigurowanie i odpracowywanie</p>
	<p>Przy użyciu trybu pracy Przebieg progr. wytwarzasz detale a sterowanie podczas tego procesu odpracowuje np. programy NC do wyboru albo w trybie automatycznym nieprzerywanym bądź pojedynczymi blokami.</p> <p>Tabele palet są odpracowywane również w tym trybie pracy.</p>	Patrz Instrukcja obsługi dla użytkownika Konfigurowanie i odpracowywanie
	<p>Jeśli producent obrabiarek zdefiniował Embedded Workspace, to w tym trybie pracy możesz otworzyć tryb pełnoekranowy. Nazwę trybu pracy definiuje producent obrabiarki.</p> <p>Należy zapoznać się z instrukcją obsługi obrabiarki!</p>	Patrz Instrukcja obsługi dla użytkownika Konfigurowanie i odpracowywanie
	<p>W trybie pracy Maszyna producent obrabiarki może definiować własne funkcje, np. funkcje diagnozy wrzeciona bądź osi albo aplikacje.</p> <p>Należy zapoznać się z instrukcją obsługi obrabiarki!</p>	

2.7 Strefy robocze

2.7.1 Elementy obsługi w strefie roboczej

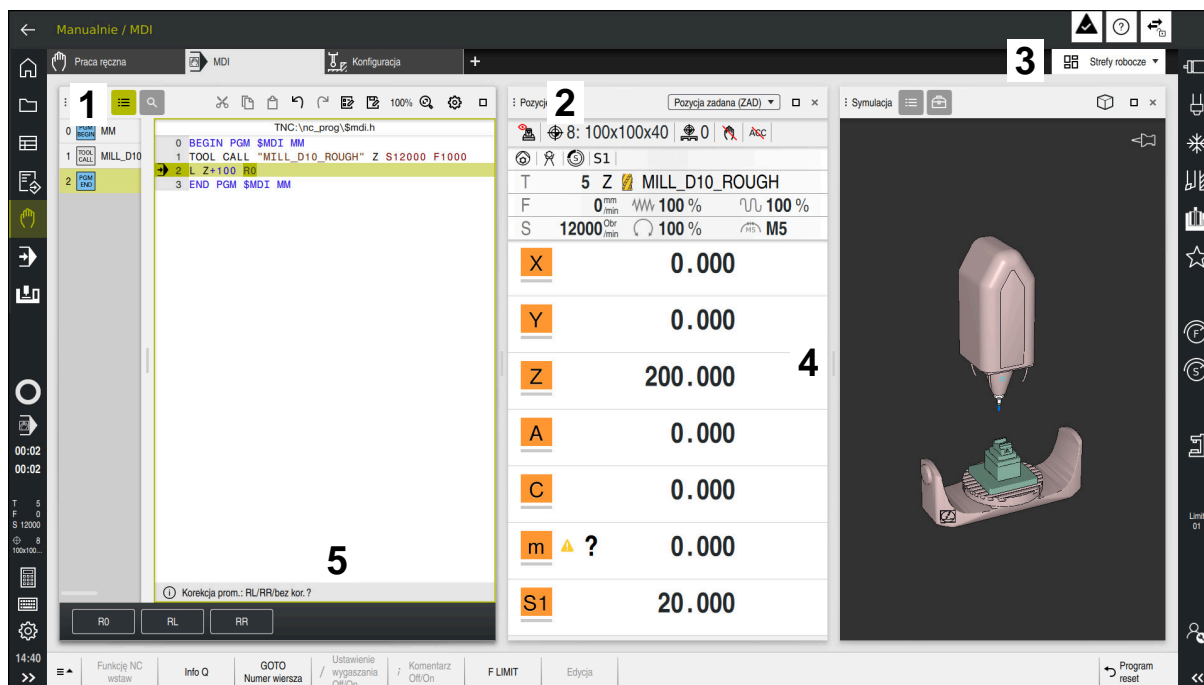



Sterowanie w aplikacji **MDI** z trzema otwartymi strefami roboczymi.

Sterowanie wyświetla następujące elementy obsługi:

- 1 Chwytek
Przy pomocy chwytaka na pasku tytułów możesz zmienić pozycje stref roboczych. Możesz również umieścić dwa obszary robocze jeden pod drugim.
- 2 Pasek tytułów
Na pasku tytułów sterowanie wyświetla tytuł strefy roboczej oraz zależnie od danej strefy różne symbole i ustawienia.
- 3 Menu wyboru strefy roboczej
Otwierasz poszczególne strefy robocze w menu wyboru strefy na pasku aplikacji. Dostępne strefy robocze są zależne od aktywnej aplikacji.
- 4 Rozdzielacz
Przy pomocy rozdzielacza między dwoma obszarami roboczymi możesz zmieniać skalowanie tych obszarów.
- 5 Pasek akcji
Na pasku akcji sterowanie wyświetla opcje wyboru dla aktualnego dialogu, np. funkcję NC.

2.7.2 Symbole w strefach roboczych

Jeśli więcej niż jedna strefa robocza jest otwarta, to pasek tytułów pokazuje następujące symbole.

Symbol	Funkcja
	Strefę pracy maksymalizować
	Strefę pracy zmniejszyć
	Strefę pracy zamknąć

Kiedy maksymalizujesz obszar roboczy, to sterowanie wyświetla ten obszar na całej wielkości podglądu aplikacji. A kiedy zmniejszasz ponownie obszar roboczy, to wszystkie inne strefy robocze znajdują się znowu na poprzednich pozycjach.

2.7.3 Przegląd stref roboczych

Sterowanie udostępnia następujące strefy robocze:

Strefa robocza	Dalsze informacje
<p>Funkcja próbkowania (#17 / #1-05-1)</p> <p>W strefie roboczej Funkcja próbkowania możesz ustawiać punkty odniesienia na detalu, ustalać i kompensować ukośne położenie detalu a także rotacje. Możesz kalibrować sondę dotykową, dokonywać pomiaru narzędzia bądź konfigurować elementy mocowania.</p>	Patrz Instrukcja obsługi dla użytkownika Konfigurowanie i odpracowywanie
<p>Lista zleceń</p> <p>W strefie roboczej Lista zleceń możesz dokonywać edycji i odpracowywać tabele palet.</p>	Strona 666
<p>Otworzyć plik</p> <p>W strefie Otworzyć plik możesz np. wybrać plik bądź utworzyć plik.</p>	Strona 364
<p>Pliki</p> <p>W masce menedżera plików sterowanie pokazuje napędy, foldery i pliki. Możesz np. utworzyć foldery bądź pliki bądź je skasować a także podłączyć napędy.</p> <p>Strefa robocza Pliki jest sekcją trybu pracy Pliki.</p>	Strona 354
<p>Szczegóły</p> <p>W strefie roboczej Szczegóły sterownik pokazuje informacje do wybranego parametru maszynowego bądź do ostatniej zmiany.</p>	Dalsze informacje: instrukcja obsługi dla użytkownika Konfigurowanie i odpracowywanie
<p>Dokument</p> <p>W strefie pracy Dokument możesz otwierać pliki do przeglądania, np. rysunek techniczny.</p>	Strona 366
<p>Ustawienia</p> <p>W strefie roboczej Ustawienia możesz przeglądać różne ustawienia sterownika i jeśli dotyczy np. skonfigurować limity przemieszczenia.</p> <p>Strefa robocza Ustawienia jest sekcją aplikacji Ustawienia.</p>	Patrz Instrukcja obsługi dla użytkownika Konfigurowanie i odpracowywanie
<p>Formularz dla tablic</p> <p>W strefie pracy Formularz sterowanie pokazuje całą treść wybranego wiersza tabeli. Zależnie od tabeli możesz modyfikować wartości w formularzu.</p>	Strona 695

Strefa robocza	Dalsze informacje
<p>Formularz dla palet</p> <p>W strefie pracy Formularz sterowanie pokazuje treść tabeli palet dla wybranego wiersza.</p>	Strona 674
<p>Wycofanie</p> <p>W strefie roboczej Wycofanie możesz odsunąć narzędzie od materiału po przerwie w zasilaniu.</p>	Patrz Instrukcja obsługi dla użytkownika Konfigurowanie i odpracowywanie
<p>Menu główne</p> <p>W strefie pracy Menu główne sterowanie pokazuje wybrane funkcje sterownicze i funkcje HEROS.</p>	Strona 77
<p>Pomoc</p> <p>W strefie pracy Pomoc sterowanie wyświetla rysunek pomocniczy dla aktualnego elementu składni funkcji NC bądź zintegrowaną pomoc do produktu TNCguide.</p>	Strona 612
<p>Kontur</p> <p>W strefie pracy Kontur możesz rysować szkice 2D używając linii i łuków kołowych a także na tej podstawie generować kontur w formacie Klartext. Oprócz tego możesz importować fragmenty programu z konturami z programu NC do strefy roboczej Kontur oraz dokonywać graficznych modyfikacji.</p>	Strona 563
<p>Lista</p> <p>W strefie roboczej Lista sterowanie pokazuje strukturę parametrów maszynowych, które możesz modyfikować w razie konieczności.</p>	Patrz Instrukcja obsługi dla użytkownika Konfigurowanie i odpracowywanie
<p>Pozycje</p> <p>W strefie roboczej Pozycje sterowanie pokazuje informacje o stanie różnych funkcji sterowania jak i aktualne pozycje osi.</p>	Patrz Instrukcja obsługi dla użytkownika Konfigurowanie i odpracowywanie
<p>Program</p> <p>W strefie roboczej Program sterowanie pokazuje program NC.</p>	Strona 111
<p>Referencjowanie</p> <p>W strefie roboczej Referencjowanie sterowanie wyświetla dla maszyn z inkrementalnymi enkoderami długości i kąta, jakie jakie osie muszą być referencjonowane.</p>	Patrz Instrukcja obsługi dla użytkownika Konfigurowanie i odpracowywanie
<p>Remote Desktop Manager (#133 / #3-01-1)</p> <p>Jeśli producent obrabiarek zdefiniował Embedded Workspace, to możesz wyświetlić i obsługiwać ekran zewnętrznego komputera na sterowaniu.</p> <p>Producent obrabiarek może zmienić nazwę strefy roboczej. Należy zapoznać się z instrukcją obsługi obrabiarki!</p>	Patrz Instrukcja obsługi dla użytkownika Konfigurowanie i odpracowywanie
<p>Szybki wybór</p> <p>W strefach roboczych Szybki wybór nowej tabeli i Szybki wybór nowego pliku możesz utworzyć pliki bądź otwierać dostępne pliki, zależnie od aktywnego trybu pracy.</p>	Strona 364
<p>Symulacja</p> <p>W strefie roboczej Symulacja sterowane pokazuje zależnie od trybu pracy symulowane bądź aktualne przemieszczenia obrabiarki.</p>	Strona 641
<p>Status symulacji</p> <p>W strefie roboczej Status symulacji sterowanie wyświetla dane bazujące na symulacji programu NC.</p>	Patrz Instrukcja obsługi dla użytkownika Konfigurowanie i odpracowywanie









Strefa robocza	Dalsze informacje
<p>Start/Login</p> <p>W strefie Start/Login sterowanie pokazuje poszczególne kroki przy operacji rozruchu.</p>	Strona 80
<p>Status</p> <p>W strefie Status sterowanie wyświetla stan bądź wartości pojedynczych osi.</p>	Patrz Instrukcja obsługi dla użytkownika Konfigurowanie i odpracowywanie
<p>Tabela</p> <p>W strefie pracy Tabela sterowanie pokazuje treść tabeli. W niektórych tabelach sterowanie wyświetla z lewej strony kolumnę z filtrami i funkcją szukania.</p>	Strona 689
<p>Tabela dla parametrów maszynowych</p> <p>W strefie roboczej Tabela sterowanie wyświetla parametry maszynowe, które możesz modyfikować w razie konieczności.</p>	Patrz Instrukcja obsługi dla użytkownika Konfigurowanie i odpracowywanie
<p>Klawiatura</p> <p>W strefie Klawiatura możesz wprowadzać funkcje NC, litery oraz wartości liczbowej a także dokonywać nawigacji.</p>	Strona 615
<p>Przegląd</p> <p>Sterownik pokazuje w strefie roboczej Przegląd informacje o stanie poszczególnych funkcji Zabezpieczenia funkcjonalnego FS.</p>	Patrz Instrukcja obsługi dla użytkownika Konfigurowanie i odpracowywanie

2.8 Elementy obsługi

2.8.1 Ogólne gesty dla ekranu dotykowego

Ekran sterowania obsługuje multitdotyk. Sterowanie rozpoznaje różne gesty, także kilkoma palcami jednocześnie.

Możesz używać następujących gestów:

Symbol	Gest	Znaczenie
	Kliknięcie	Krótkie dotknięcie ekranu
	Podwójne kliknięcie	Dwukrotne krótkie dotknięcie ekranu
	Trzymanie	Dłuższe dotknięcie ekranu
	Przesuwanie	Płynny ruch po ekranie
	Przeciąganie	Ruch palcem po ekranie dotykowym, przy którym punkt startu jest jednoznacznie zdefiniowany
	Przeciąganie dwoma palcami	Równoległy ruch dwoma palcami po ekranie dotykowym, przy którym punkt startu jest jednoznacznie zdefiniowany
	Rozciąganie	Ruch rozciągania dwoma palcami
	Ściąganie	Ruch ściągania dwoma palcami



Jeśli pole jest trzymane nieprzerwanie, to sterowanie przerywa automatycznie po ok. 10 sek. Tym samym stałe naciśnięcie nie jest możliwe.

2.8.2 Elementy obsługi klawiatury

Zastosowanie

TNC7 basic obsługujesz głównie za pomocą ekranu dotykowego, np. gestami.

Dalsze informacje: "Ogólne gesty dla ekranu dotykowego", Strona 66

Oprócz tego klawiatura sterowania udostępnia m.in. klawisze umożliwiające alternatywne sposoby obsługi.

Opis funkcji













Poniższe tabele zawierają elementy obsługi klawiatury.









Jeśli istnieją odchylenia od klawiatury ekranowej, to tabela zawiera dodatkowo odpowiednie klawisze klawiatury ekranowej.

Dalsze informacje: "Klawiatura ekranowa paska sterowniczego", Strona 615

Zakres alfaklawiatury

Klawisz	Znaczenie
  	Wprowadzanie tekstów, np. nazwy pliku
	Q
  	Przy otwartym programie NC w trybie pracy programowanie wprowadzenie formuły parametrów Q bądź w trybie pracy Manualnie otwarcie okna Lista parametrów Q . Dalsze informacje: "Okno Lista parametrów Q", Strona 494 Gdy kilkakrotnie klikniesz na klawisz Q to przechodzisz między Q , QL i QR .
	Zamknięcie okna i menu kontekstowego
	Wybrać następny element, np. pole wpisu, przycisk, opcję wyboru
SHIFT + TAB	Wybrać poprzedni element
	Generowanie zrzutu ekranu
	Klawisze DIADUR - udostępniają następujące funkcje: <ul style="list-style-type: none"> ■ Lewy klawisz DIADUR- Otwarcie Menu HEROS ■ Prawy klawisz DIADUR- Otwarcie połączenia Remote Desktop Manager na zdefiniowanym desktopie Dalsze informacje: instrukcja obsługi dla użytkownika Konfigurowanie i odpracowywanie
	Otwarcie menu kontekstowego w Edytor Klartext lub Edytor tekstu

Zakres pomocy obsługi

Klawisz	Znaczenie
	Otwarcie strefy pracy Otworzyć plik w trybach pracy programowanie i Przebieg progr. Dalsze informacje: "Strefa robocza Otworzyć plik", Strona 364
	Aktualnie bez funkcjonalności
	Otwarcie i zamknięcie menu powiadomienia Dalsze informacje: instrukcja obsługi dla użytkownika Konfigurowanie i odpracowywanie
	Otwarcie i zamknięcie kalkulatora Dalsze informacje: "Kalkulator", Strona 635
	Otwarcie aplikacji Ustawienia Dalsze informacje: instrukcja obsługi dla użytkownika Konfigurowanie i odpracowywanie
	Otwarcie pomocy Dalsze informacje: "Instrukcja obsługi dla użytkownika jako zintegrowana pomoc do produktu TNCguide", Strona 36

Zakres trybów pracy



W TNC7 basic tryby pracy sterowania są inaczej podzielone niż w przypadku TNC 640. Ze względu na kompatybilność i dla ułatwienia obsługi nie zmienia się układ klawiszy na klawiaturze i same klawisze. Należy zwrócić uwagę, iż określone klawisze nie powodują zmiany trybu pracy, lecz aktywują np. przełącznik.

Klawisz	Znaczenie
	Otwarcie aplikacji Praca ręczna w trybie pracy Manualnie Dalsze informacje: instrukcja obsługi dla użytkownika Konfigurowanie i odpracowywanie
	Aktywacja bądź dezaktywacja elektronicznego kółka ręcznego w trybie pracy Manualnie Dalsze informacje: instrukcja obsługi dla użytkownika Konfigurowanie i odpracowywanie
	Otwarcie zakładki Menedżer narzędzi w trybie pracy Tabele Dalsze informacje: instrukcja obsługi dla użytkownika Konfigurowanie i odpracowywanie
	Otwarcie aplikacji MDI w trybie pracy Manualnie Dalsze informacje: instrukcja obsługi dla użytkownika Konfigurowanie i odpracowywanie
	Tryb pracy Przebieg progr. w trybie Pojedynczy wiersz Dalsze informacje: instrukcja obsługi dla użytkownika Konfigurowanie i odpracowywanie
	Tryb pracy Przebieg progr. Dalsze informacje: instrukcja obsługi dla użytkownika Konfigurowanie i odpracowywanie
	Tryb pracy programowanie otworzyć Dalsze informacje: "Tryb pracy programowanie", Strona 110
	Przy otwartym programie NC otwarcie strefy roboczej Symulacja w trybie pracy programowanie Dalsze informacje: "Strefa robocza Symulacja", Strona 641

Zakres dialogu NC







Poniższe funkcje obowiązują dla trybu pracy **programowanie** i aplikacji **MDI**.













Klawisz	Znaczenie
	W oknie Funkcję NC wstaw otworzyć Funkcje toru kształt. , aby wybrać funkcję najazdu i odjazdu Dalsze informacje: "Podstawy do funkcji najazdu i odjazdu", Strona 191
	Otworzyć strefę pracy kontur , do rysowania np. konturu frezowania Tylko w trybie pracy programowanie Dalsze informacje: "Programowanie graficzne", Strona 563
	Programowanie fazki Dalsze informacje: "Fazka CHF", Strona 165
	Programowanie prostej Dalsze informacje: "Prosta L", Strona 162
	Programowanie toru kołowego z podaniem promienia Dalsze informacje: "Tor kołowy CR", Strona 171
	Programowanie zaokrąglenia Dalsze informacje: "Zaokrąglenie RND", Strona 166
	Programowanie toru kołowego z tangencjalnym przejściem do poprzedniego elementu konturu Dalsze informacje: "Tor kołowy CT", Strona 174
	Programowanie środka okręgu bądź bieguna Dalsze informacje: "Punkt środkowy okręgu CC", Strona 167
	Programowanie toru kołowego w odniesieniu do punktu środkowego okręgu Dalsze informacje: "Tor kołowy C", Strona 169
	W oknie Funkcję NC wstaw otworzyć folder Konfiguracja , aby wybrać cykl próbkowania Dalsze informacje: instrukcja obsługi dla użytkownika Cykle pomiarowe dla detalu i narzędzia
	W oknie Funkcję NC wstaw otworzyć folder Cykle obróbki , aby wybrać cykl Dalsze informacje: instrukcja obsługi dla użytkownika Cykle obróbki
	W oknie Funkcję NC wstaw otworzyć folder Wywołanie cyklu , aby wywołać cykl obróbki Dalsze informacje: instrukcja obsługi dla użytkownika Cykle obróbki
	Programowanie znacznika skoku Dalsze informacje: "Definiowanie etykiety (label) z LBL SET", Strona 222

Klawisz	Znaczenie
LBL CALL	Programowanie wywołania podprogramu bądź powtórzenia części programu Dalsze informacje: "Wywołanie etykiety z CALL LBL", Strona 223
STOP	Programowanie zatrzymania programu Dalsze informacje: "STOP programować", Strona 444
TOOL DEF	Wstępny wybór narzędzia w programie NC Dalsze informacje: "Wstępny wybór narzędzia z TOOL DEF", Strona 151
TOOL CALL	Wywołanie danych narzędzia w programie NC Dalsze informacje: "Wywołanie narzędzia z TOOL CALL", Strona 145
SPEC FCT	W oknie Funkcję NC wstaw otworzyć folder Funkcje specjalne , aby zaprogramować później obrabiany detal
PGM CALL	W oknie Funkcję NC wstaw otworzyć folder Selekcja , dla wywołania zewnętrznego programu NC

Zakres danych wejściowych osi i wartości

Klawisz	Znaczenie
 ... 	Wybrać osie w trybie pracy Manualnie bądź wprowadzić w trybie pracy programowanie
 ... 	Wprowadzanie cyfr, np. wartości współrzędnych
	Wstawienie znaku dziesiętnego podczas wprowadzania danych
	Odwroćenie znaku liczby wartości wejściowej
	Skasowanie wartości podczas wprowadzania
	Otwarcie wyświetlacza położenia przeglądu statusu, dla skopiowania wartości osiowych Programowanie w trybie pracy programowanie i aplikacji MDI prostej L z pozycjami rzeczywistymi wszystkich osi
	W trybie pracy programowanie w oknie Funkcję NC wstaw otworzyć folder FN
	
	Resetowanie wpisów lub kasowanie powiadomień
	Skasowanie wiersza NC bądź anulowanie dialogu podczas programowania
	Pominięcie bądź usuwanie opcjonalnych elementów składni podczas programowania
	Potwierdzenie danych wejściowych i kontynuowanie dialogu
	Zamknięcie wprowadzania, np. wiersz NC zakończyć
	Przełączenie między biegunowymi i kartezjańskimi współrzędnymi wejściowymi
	Przełączenie między wprowadzeniem inkrementalnych i absolutnych współrzędnych

Zakres nawigacji





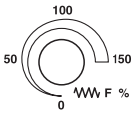
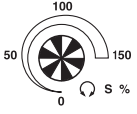

Klawisz	Znaczenie
 ... 	Pozycjonować kursor
 ... 	
	<ul style="list-style-type: none"> ■ Pozycjonować kursor za pomocą numeru wiersza NC ■ Otwarcie menu wyboru podczas edycji
	Nawigacja do pierwszego wiersza programu NC bądź do pierwszej kolumny tabeli
	Nawigacja do ostatniego wiersza programu NC bądź do ostatniej kolumny tabeli
	Nawigacja w programie NC bądź w tabeli stronami w górę
	Nawigacja w programie NC bądź w tabeli stronami dół
	Zaznaczenie aktywnej aplikacji do nawigacji między aplikacjami
 	Nawigacja między strefami aplikacji

Potencjometr

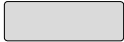
Potencjometr	Funkcja
	<p>Zwiększenie i redukovanie posuwu</p> <p>Dalsze informacje: "Posuw F", Strona 150</p>
	<p>Zwiększenie i redukovanie obrotów wrzeciona</p> <p>Dalsze informacje: "Prędkość obrotowa wrzeciona S", Strona 149</p>

2.8.3 Skróty klawiaturowe sterownika

Na klawiaturze bądź na klawiaturze USB możesz używać skrótów klawiaturowych na sterowniku. W instrukcji obsługi dla użytkownika stosowane są opisy klawiszy dla skrótów klawiaturowych. Klawisze bez opisu są oznaczone w następujący sposób:



















Klawisz	Oznaczenie
	SHIFT
	SPACE
	RETURN
	TAB
	UP
	DOWN
	RIGHT
	LEFT















2.8.4 Symbole na panelu sterowania

Przegląd nadrzędnych symboli trybów pracy

Ten przegląd zawiera symbole, które są dostępne we wszystkich trybach pracy lub używane w kilku trybach pracy.

Specyficzne symbole dla pojedynczych stref roboczych są opisane w przynależnych do nich treściach.

Symbol lub kombinacja klawiszy	Znaczenie
	Powrót
	Tryb pracy Start wybrać
	Tryb pracy Pliki wybrać
	Tryb pracy Tabele wybrać
	Tryb pracy programowanie wybrać
	Tryb pracy Manualnie wybrać
	Tryb pracy Przebieg progr. wybrać
	Tryb pracy Machine wybrać
	Kalkulator otworzyć bądź zamknąć
	Klawiatura ekranowa otworzyć bądź zamknąć
	Menu wyboru Ustawienia otworzyć bądź zamknąć
	Otwarcie lub zamykanie <ul style="list-style-type: none"> ■ Biały: pasek TNC lub pasek producenta maszyn rozwinąć ■ Zielony: pasek TNC lub pasek producenta maszyn złożyć ■ Szary: komunikat potwierdzić
	Dołączenie
	Otworzyć
	Zamknij
	Maksymalizuj
	Zmniejsz
	Przesunięcie Modyfikacja pozycji stref roboczych bądź okien
	Skalowanie Modyfikacja wielkości okien

Symbol lub kombinacja klawiszy	Znaczenie
...	Funkcje plików dostępne
	<ul style="list-style-type: none"> ■ Czarny: Dodaj Ulubiony ■ Żółty: Usuń Ulubiony
 CTRL + S	Zachować
	Zapisać w
 CTRL + F	Szukać
 CTRL + X	Wycinanie
 CTRL + C	Kopiowanie
 CTRL + V	Wstawić
 CTRL + Z	Anulować
 CTRL + Y	Odtworzyć
	Menu z opcjami wyboru otworzyć bądź zamknąć
<p> Sterownik grupuje symbole paska tytułów w zależności od wielkości strefy roboczej w danym menu.</p>	
	
	Menu wyboru Strefy robocze otworzyć bądź zamknąć
	Menu komunikatów wyświetlić

2.8.5 Strefa robocza Menu główne

Zastosowanie

W strefie pracy **Menu główne** sterowanie pokazuje wybrane funkcje sterownicze i funkcje HEROS.

Opis funkcji

Pasek tytułów strefy pracy **Menu główne** zawiera następujące funkcje:

- Menu **Aktywna konfiguracja**
Za pomocą menu wyboru możesz aktywować konfigurację maski sterowania.
- Szukanie pełnego tekstu
Używając funkcji szukania pełnego tekstu możesz szukać funkcji w strefie pracy.
Dalsze informacje: "Dodanie bądź usuwanie Ulubionych", Strona 78

Strefa robocza **Menu główne** zawiera następujące zakresy:

- **Sterowanie**
W tym zakresie możesz otwierać tryby pracy bądź aplikacje.
Dalsze informacje: "Przegląd trybów pracy", Strona 60
Dalsze informacje: "Przegląd stref roboczych", Strona 63
- **Tools**
W tym zakresie możesz otwierać niektóre narzędzia systemu operacyjnego HEROS.
Dalsze informacje: instrukcja obsługi dla użytkownika Konfigurowanie i odpracowywanie
- **Pomoc**
W tej strefie możesz otwierać wideo szkoleniowe bądź **TNCguide**.
Dalsze informacje: "Instrukcja obsługi dla użytkownika jako zintegrowana pomoc do produktu TNCguide", Strona 36
- **Ulubione**
W tym rozdziale znajdują się wybrane Ulubione.
Dalsze informacje: "Dodanie bądź usuwanie Ulubionych", Strona 78

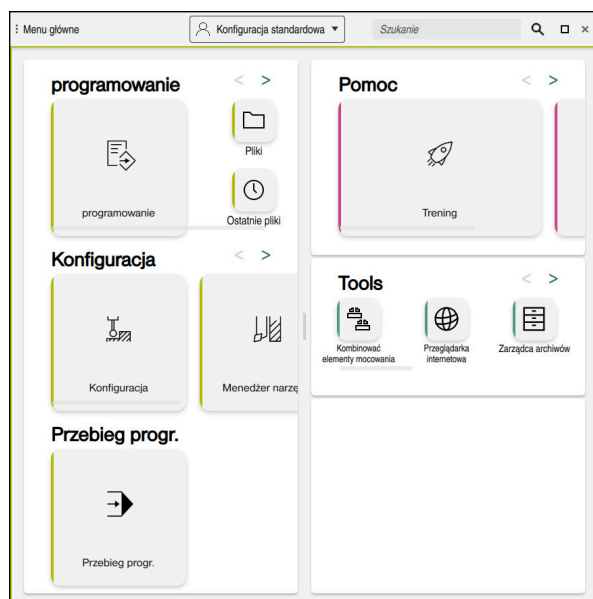

Strefa robocza **Menu główne**

Strefa robocza **Menu główne** jest dostępna w aplikacji **Menu startu**.

Wyświetlanie lub skrywanie obszaru

Możesz wyświetlić określony obszar w strefie pracy **Menu główne** w następujący sposób:

- ▶ Na dowolnej pozycji w obrębie obszaru trzymać bądź kliknąć prawy klawisz
- > Sterowanie wyświetla w każdym zakresie symbol plus bądź minus.
- ▶ Wybrać symbol plus
- > Sterowanie wyświetla obszar.



Symbolem minus skrywasz ten obszar.

Dodanie bądź usuwanie Ulubionych

Dodanie Ulubionych

Możesz dodać Ulubione w strefie pracy **Menu główne** w następujący sposób:

- ▶ Szukanie funkcji w wyszukiwaniu pełnotekstowym
- ▶ Symbol funkcji trzymać bądź kliknąć prawy klawisz
- > Sterowanie pokazuje symbol dla **Dodaj do Ulubionych**.



- ▶ **Dodaj Ulubiony** wybrać
- > Sterownik dodaje funkcję w strefie **Ulubione**.

Usuwanie Ulubionych

Możesz usuwać Ulubione w strefie pracy **Menu główne** w następujący sposób:

- ▶ Symbol funkcji trzymać bądź kliknąć prawy klawisz
- > Sterowanie pokazuje symbol dla **Usuń z Ulubionych**.



- ▶ **Usuń Ulubiony** wybrać
- > Sterownik usuwa funkcję w strefie **Ulubione**.

3

Pierwsze kroki

3.1 Przegląd rozdziału

Niniejszy rozdział pokazuje za pomocą detalu przykładowego obsługę sterowania od wyłączonej maszyny do gotowego przedmiotu.

Ten rozdział obejmuje następujące tematy:

- Włączenie obrabiarki
- Programowanie i symulowanie detalu
- Wyłączenie obrabiarki

3.2 Włączenie maszyny i sterowania

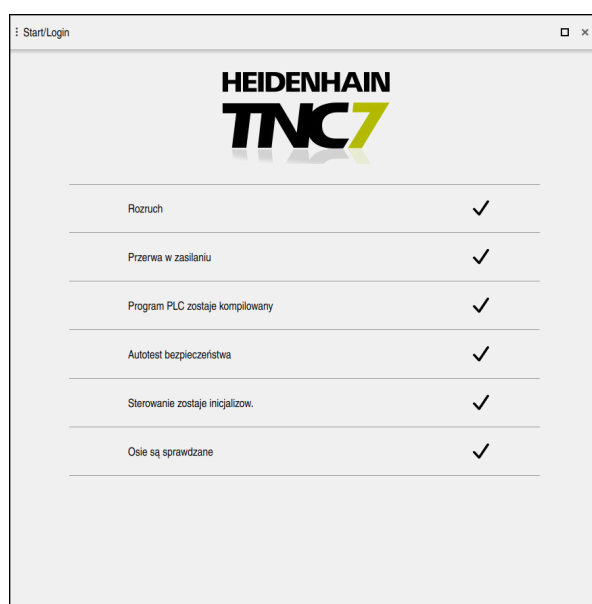

Strefa robocza **Start/Login**

⚠ NIEBEZPIECZEŃSTWO

Uwaga, niebezpieczeństwo dla obsługującego!

Przez maszyny i komponenty maszyn powstają zawsze zagrożenia mechaniczne. Pola elektryczne, magnetyczne bądź elektromagnetyczne są szczególnie niebezpieczne dla osób z kardiostymulatorami i implantami. Już z włączeniem maszyny powstaje sytuacja zagrożenia!

- ▶ Proszę uwzględnić informacje zawarte w podręczniku eksploatacji obrabiarki i kierować się nimi
- ▶ Proszę uwzględnić wskazówki bezpieczeństwa oraz symbole i kierować się nimi
- ▶ Stosować środki zabezpieczenia



Należy zapoznać się z instrukcją obsługi obrabiarki!

Włączenie obrabiarki i najechanie punktów referencyjnych są funkcjami, których wypełnienie zależy od rodzaju maszyny.

Włączasz maszynę w następujący sposób:

- ▶ Włączyć napięcie zasilające sterowania i obrabiarki
- > Sterowanie znajduje się w operacji uruchomienia i pokazuje w strefie **Start/Login** postęp wykonania operacji.
- > Sterownik pokazuje w strefie **Start/Login** dialog **Przerwa w zasilaniu**.

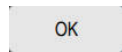

- ▶ **OK** wybrać
- > Sterowanie konwersuje program PLC.
- ▶ Włączyć zasilanie
- > Sterowanie sprawdza funkcjonowanie wyłączenia awaryjnego.
- > Jeśli obrabiarka dysponuje enkoderami pomiaru długości i kąta, to sterowanie jest gotowe do eksploatacji.
- > Jeśli obrabiarka dysponuje enkoderami pomiaru długości i kąta, to sterowanie otwiera aplikację **Najechać punkt refer..**
Dalsze informacje: instrukcja obsługi dla użytkownika Konfigurowanie i odpracowywanie
- ▶ Klawisz **NC-Start** nacisnąć
- > Sterowanie najeżdża wszystkie konieczne punkty referencyjne.
- > Sterowanie jest gotowe do pracy i znajduje się w trybie **Praca ręczna**.
Dalsze informacje: instrukcja obsługi dla użytkownika Konfigurowanie i odpracowywanie

Szczegółowe informacje

- Włączenie i wyłączenie
Dalsze informacje: instrukcja obsługi dla użytkownika Konfigurowanie i odpracowywanie
- Enkodery przemieszczenia
Dalsze informacje: "Enkodery przemieszczenia i znaczniki referencyjne", Strona 103

3.3 Programowanie i symulowanie detalu

3.3.1 Zadanie przykładowe 1339889

Text:		ID number	
Change No. C000941-05		Phase: Nicht-Serie	
Original drawing Scale: 1:1 Format: A4	Platte Plate		Werkstoff: Material:
Maße in mm / Dimensions in mm Werkstückkanten nach ISO 13715 Workpiece edges ISO 13715 	Einzelteilzeichnung / Component Drawing		●blanke Flächen/Blank surfaces
Werkstücktoleranzen ISO 2768-mH Workpiece tolerances ISO 2768-mH $\leq 6\text{mm} : \pm 0,2$ $\leq 6\text{mm} : \pm 0,2$	Tolerierung nach ISO 8015 Tolerances as per ISO 8015	Oberflächen nach ISO 1302 Surfaces as per ISO 1302	
Oberflächenbehandlung: Surface treatment:			
The reproduction, distribution and utilization of this document as well as the communication of its contents to others without express authorization is prohibited. Offenders will be held liable for the payment of damages. All rights reserved in the event of the grant of a patent, utility model or design. (ISO 16016)			
HEIDENHAIN DR. JOHANNES HEIDENHAIN GmbH 83301 Traunreut, Germany	Created	Responsible	Released
	M-TS		
	11.01.2021		
Version Revision Sheet Page D1339889-00-A-01		1 of 1	
Document number			

3.3.2 Tryb pracy programowanie wybrać

Programy NC możesz edytować zawsze pracy **programowanie**:

Warunek

- Symbol trybu pracy jest wybieralny
Aby móc wybrać tryb pracy **programowanie** sterowanie musi być tak daleko posunięte w rozruchu, że symbol trybu pracy nie jest więcej wyszarzany.

Tryb pracy programowanie wybrać

Wybierasz tryb pracy **programowanie** w następujący sposób:



- ▶ Tryb pracy **programowanie** wybrać
- > Sterowanie wyświetla tryb pracy **programowanie** i ostatnio otwarty program NC.

Szczegółowe informacje

- Tryb pracy **programowanie**
Dalsze informacje: "Tryb pracy programowanie", Strona 110

3.3.3 Konfigurowanie panelu sterowania do programowania

W trybie pracy **programowanie** masz kilka możliwości edycji programu NC.



Pierwsze kroki opisują wykonanie pracy w trybie **Edytor Klartext** i przy otwartej kolumnie **Formularz**.

Otwarcie kolumny Formularz

Aby móc otworzyć kolumnę **Formularz** musi być otwarty program NC.

Otwierasz kolumnę **Formularz** w następujący sposób:



- ▶ **Formularz** wybrać
- > Sterownik otwiera kolumnę **Formularz**

Szczegółowe informacje

- Edycja programu NC
Dalsze informacje: "Wstawianie i edycja funkcji NC", Strona 125
- Kolumna **Formularz**
Dalsze informacje: "Kolumna Formularz w strefie Program", Strona 122

3.3.4 Generowanie nowego programu NC

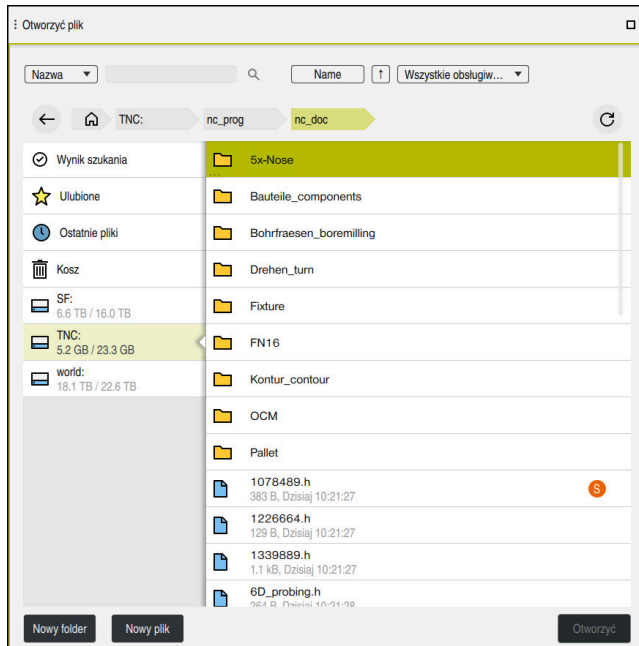

Strefa robocza **Otworzyć plik** w trybie pracy **programowanie**

Zapisujesz program NC w trybie pracy **programowanie** w następujący sposób:



- ▶ **Dodać** wybrać
- Sterowanie otwiera strefy robocze **Szybki wybór** i **Otworzyć plik**.



- ▶ W strefie **Otworzyć plik** wybierz pożądaną napęd



- ▶ Wybrać folder

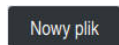

- ▶ **Nowy plik** wybierz



- ▶ Podać nazwę pliku, np. 1339899.h
- ▶ Potwierdzić wybór klawiszem **ENT**

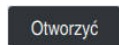

- ▶ **Otworzyć** wybrać
- Sterowanie otwiera nowy program NC i okno **Funkcję NC wstaw** dla definiowania obrabianego detalu.

Szczegółowe informacje

- Strefa robocza **Otworzyć plik**
Dalsze informacje: instrukcja obsługi dla użytkownika Konfigurowanie i odprowadzanie
- Tryb pracy **programowanie**
Dalsze informacje: "Tryb pracy programowanie", Strona 110

3.3.5 Definiowanie obrabianego detalu

W programie NC możesz definiować obrabiany detal, który sterowanie wykorzystuje przy symulacji. Gdy zapisujesz program NC, sterowanie otwiera automatycznie okno **Funkcję NC wstaw** do definiowania detalu.

i Jeśli zamykasz okno nie wybierając detalu, to możesz także później wybrać opis obrabianego detalu używając przycisku **Funkcję NC wstaw**.

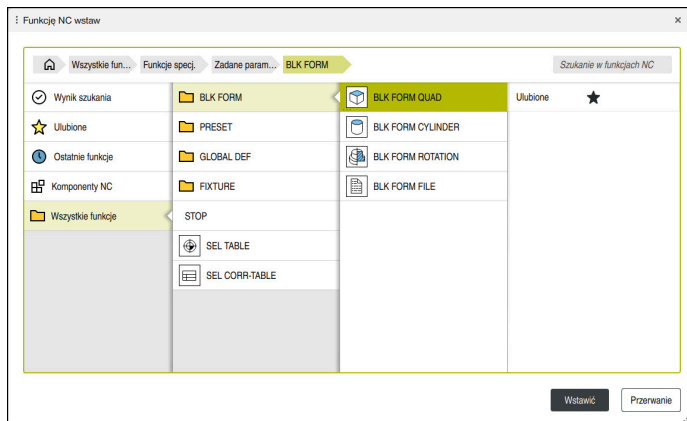

Okno **Funkcję NC wstaw** do definiowania obrabianego detalu

Definiowanie obrabianego detalu w formie prostopadłościanu

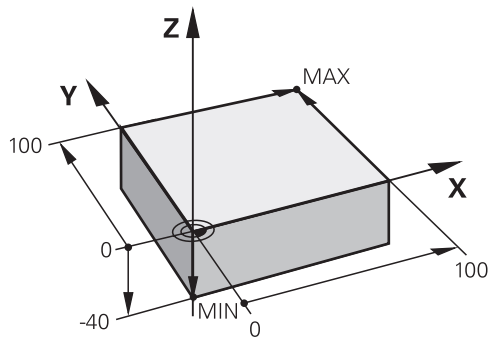

Detal o formie prostopadłościanu z minimalnym i maksymalnym punktem

Prostopadłościan definiujesz za pomocą diagonalnej przestrzennej podając punkt minimalny i maksymalny, odpowiednio do aktywnego punktu odniesienia detalu.



Dane wejściowe możesz potwierdzić w następujący sposób:

- Klavisz **ENT**
- Klavisz ze strzałką w prawo
- Kliknięcie na następny element składni

Definiujesz detal o formie prostopadłościanu w następujący sposób:



- ▶ **BLK FORM QUAD** wybrać

Wstawić

- ▶ **Wstawić** wybrać
- > Sterowanie wstawia blok NC do definicji detalu.
- ▶ Otwarcie kolumny **Formularz**



- ▶ Wybrać oś narzędzia, np. **Z**
- ▶ Potwierdzić wprowadzenie
- ▶ Podać najmniejszą X-współrzedną, np. **0**
- ▶ Potwierdzić wprowadzenie
- ▶ Podać najmniejszą Y-współrzedną, np. **0**
- ▶ Potwierdzić wprowadzenie
- ▶ Podać najmniejszą Z-współrzedną, np. **-40**
- ▶ Potwierdzić wprowadzenie
- ▶ Podać największą X-współrzedną, np. **100**
- ▶ Potwierdzić wprowadzenie
- ▶ Podać największą Y-współrzedną, np. **100**
- ▶ Potwierdzić wprowadzenie
- ▶ Podać największą Z-współrzedną, np. **0**
- ▶ Potwierdzić wprowadzenie

Potwierdzić

- ▶ **Potwierdzić** wybrać
- > Sterowanie zamyka blok NC.

Oś wrzeczona równoległe

X Y **Z**

Definicja półwyrobu: pkt MIN

X	0	x
Y	0	x
Z	-40	x

Definicja półwyrobu: pkt MAX

X	100	x
Y	100	x
Z	0	x

Komentarz

;

Potwierdź Odrzucenie Usunąć wiersz

Kolumna **Formularz** ze zdefiniowanymi wartościami

0 BEGIN PGM 1339889 MM
1 BLK FORM 0.1 Z X+0 Y+0 Z-40
2 BLK FORM 0.2 X+100 Y+100 Z+0
3 END PGM 1339889 MM

 Pełny zakres funkcji sterowania jest dostępny wyłącznie przy użyciu osi narzędzia **Z**, np. definiowanie szablonów wzorcowych **PATTERN DEF**.
Możliwe jest także stosowanie osi narzędzi narzędzi **X** i **Y** jednakże z ograniczeniami i po uprzednim przygotowaniu oraz ich konfiguracji przez producenta obrabiarki.

Szczegółowe informacje

- Wstawić obrabiany detal
Dalsze informacje: "Definiowanie obrabianego detalu za pomocą BLK FORM", Strona 132
- Punkty odniesienia (bazowe) obrabiarki
Dalsze informacje: "Punkty odniesienia (bazowe) obrabiarki", Strona 104

3.3.6 Struktura programu NC

Jeśli strukturyzujesz w jednolity sposób programy NC, to ma to następujące zalety:

- Większa przejrzystość
- Szybsze programowanie
- Redukowanie źródeł błędów

Zalecana struktura programu konturu



Bloki NC **BEGIN PGM** i **END PGM** sterownik wstawia automatycznie.

- 1 **BEGIN PGM** z wyborem jednostki miary
- 2 Definiowanie obrabianego detalu
- 3 Wywołanie narzędzia, z osią narzędzia i danymi technologicznymi
- 4 Przejechanie narzędzia na bezpieczną pozycję, włączenie wrzeciona
- 5 Pozycjonowanie wstępne na płaszczyźnie roboczej, w pobliżu pierwszego punktu konturu
- 6 Pozycjonowanie wstępne na osi narzędzia, w razie potrzeby włączenie chłodziwa
- 7 Najazd do konturu, w razie konieczności włączenie korygowania promienia narzędzia
- 8 Obróbka konturu
- 9 Odjazd od konturu, wyłączenie chłodziwa
- 10 Przejechanie narzędzia na bezpieczną pozycję
- 11 Zakończenie programu NC
- 12 **END PGM**

3.3.7 Dosuw do konturu i odsuw od konturu

Jeśli programujesz kontur, to definiujesz punkt startu i punkt końcowy poza konturem.

Następujące pozycje i odjazdu od konturu są konieczne:

Rysunek pomocniczy

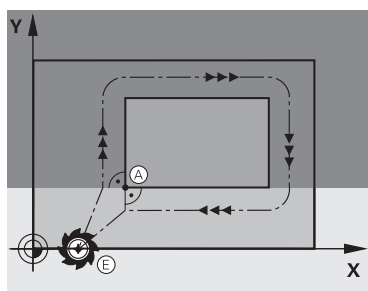
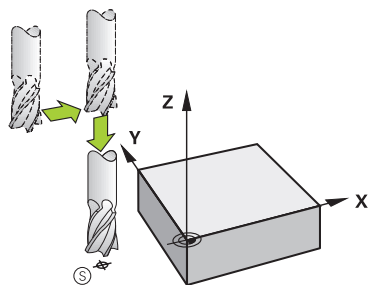
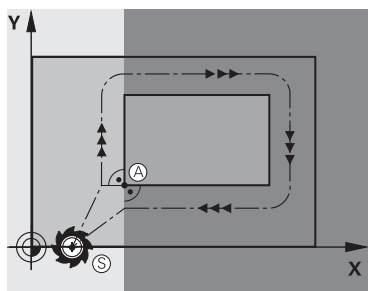

Pozycja

Punkt startu

Dla punktu startu obowiązują następujące warunki:

- Brak korekty promienia narzędzia
- Najeżdżalny bezkolizyjnie
- Blisko pierwszego punktu konturu

Ilustracja przedstawia następujące aspekty:

Jeśli definiujesz punkt startu na ciemnoszarym obszarze, to kontur zostaje uszkodzony przy najeździe pierwszego punktu konturu.

Najeżdżanie punktu startu na osi narzędzia

Przed najeżdżaniem pierwszego punktu konturu należy pozycjonować narzędzie na osi narzędzia na głębokość roboczą. W przypadku niebezpieczeństwa kolizji należy najeżdżać oddzielnie punkt startu na osi narzędzia.

Pierwszy punkt konturu

Sterowanie przemieszcza narzędzie od punktu startu do pierwszego punktu konturu.

Dla przemieszczenia narzędzia do pierwszego punktu konturu należy zaprogramować korekcję promienia narzędzia.

Punkt końcowy

Dla punktu końcowego obowiązują następujące warunki:

- Najeżdżalny bezkolizyjnie
- Blisko ostatniego punktu konturu
- Wykluczenie uszkodzenia konturu: optymalny punkt końcowy leży na przedłużeniu toru narzędzia dla obróbki ostatniego elementu konturu

Ilustracja przedstawia następujące aspekty:

Jeśli wyznaczamy punkt końcowy na ciemnoszarym obszarze, to kontur zostaje uszkodzony przy najeździe punktu końcowego konturu.

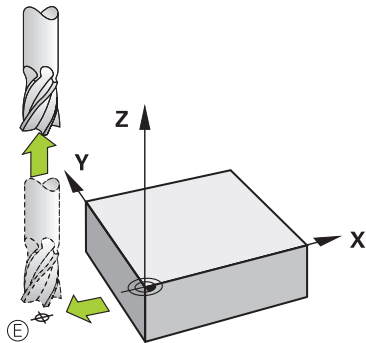
Rysunek pomocniczy**Pozycja****Opuścić punkt końcowy w osi narzędzia**

Należy programować oś narzędzia oddzielnie po opuszczeniu punktu końcowego.

Wspólny punkt startu i punkt końcowy

Dla wspólnego punktu startu i punktu końcowego proszę nie programować korekcji promienia narzędzia.

Wykluczenie uszkodzenia konturu: optymalny punkt startu leży pomiędzy przedłużeniem torów narzędzia dla obróbki pierwszego i ostatniego elementu konturu.

Szczegółowe informacje

- Funkcje dla dosunięcia narzędzia do konturu i odjazdu od konturu

Dalsze informacje: "Podstawy do funkcji najazdu i odjazdu", Strona 191

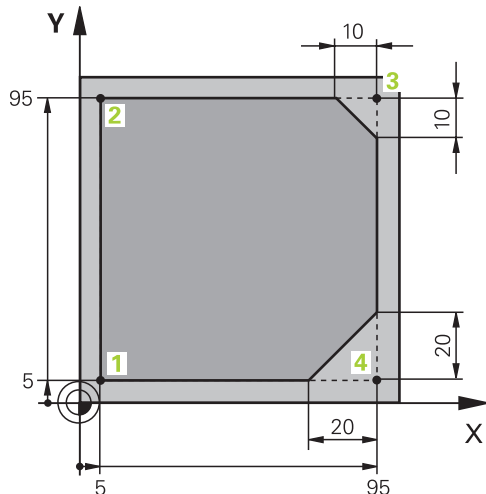
3.3.8 Programowanie prostego konturu

Programowany detal

Poniższy opis pokazuje, jak należy frezować przedstawiony kontur na głębokość 5 mm. Definicja półwyrobu została już wykonana.

Dalsze informacje: "Definiowanie obrabianego detalu", Strona 85

Po dodaniu funkcji NC, sterowanie wyświetla objaśnienie do aktualnego elementu składni na pasku dialogu. Dane możesz wprowadzić bezpośrednio w formularzu.



Należy tak zapisywać programy NC jak gdyby narzędzie się przemieszczało! Dzięki temu nie jest istotne, czy ruch wykonuje oś głowicy czy też oś stołu.

Wywołanie narzędzia

Kolumna **Formularz** z elementami składni wywołania narzędzia

Wywołanie narzędzia wykonywane jest następujący sposób:

TOOL
CALL

- ▶ **TOOL CALL** wybrać
- ▶ W formularzu **Numer** wybrać
- ▶ Podać numer narzędzia, np. **16**
- ▶ Wybrać oś narzędzia **Z**
- ▶ Wybrać prędkość obrotową wrzeciona **S**
- ▶ Podać obroty wrzeciona, np. **6500**
- ▶ **Potwierdź** wybrać
- > Sterowanie zamyka blok NC.

Potwierdź

3 TOOL CALL 12 Z S6500



Pełny zakres funkcji sterowania jest dostępny wyłącznie przy użyciu osi narzędzia **Z**, np. definiowanie szablonów wzorcowych **PATTERN DEF**.
Możliwe jest także stosowanie osi narzędzi narzędzi **X** i **Y** jednakże z ograniczeniami i po uprzednim przygotowaniu oraz ich konfiguracji przez producenta obrabiarki.

Przejechanie narzędzia na bezpieczną pozycję

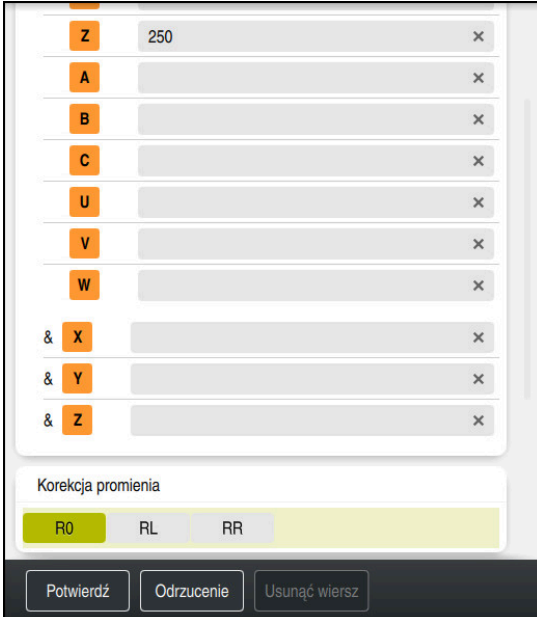

Kolumna **Formularz** z elementami składni prostej

Przejechanie narzędzia na bezpieczną pozycję w następujący sposób:



- ▶ Wybrać funkcję toru kształtowego **L**



- ▶ Wybrać **Z**
- ▶ Podać wartość, np. **250**
- ▶ Wybrać korektę promienia narzędzia **R0**
- ▶ Sterowanie przejmuje **R0**, bez korekty promienia narzędzia.
- ▶ Wybrać posuw **FMAX**
- ▶ Sterowanie przejmuje posuw szybki **FMAX**.
- ▶ W razie konieczności podać funkcję dodatkową **M**, np. **M3**, włączyć wrzeczono

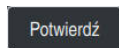

- ▶ **Potwierdź** wybrać
- ▶ Sterowanie zamyka blok NC.

4 L Z+250 R0 FMAX M3

Prepozycjonowanie na płaszczyźnie obróbki

Proszę prepozycjonować na płaszczyźnie w następujący sposób:



- ▶ Wybrać funkcję toru kształtowego **L**



- ▶ Wybrać **X**
- ▶ Podać wartość, np. **-20**



- ▶ Wybrać **Y**
- ▶ Podać wartość, np. **-20**

- ▶ Wybrać posuw **FMAX**

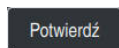



- ▶ **Potwierdź** wybrać
- ▶ Sterowanie zamyka blok NC.

5 L X-20 Y-20 FMAX

Pozycjonowanie wstępne na osi narzędzia

Należy pozycjonować wstępnie na osi narzędzia w następujący sposób:

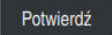
-  ▶ Wybrać funkcję toru kształtowego **L**
-  ▶ Wybrać **Z**
- ▶ Podać wartość, np. **-5**
- ▶ Wybrać posuw **F**
- ▶ Podać wartość posuwu pozycjonowania, np. **3000**
- ▶ W razie konieczności podać funkcję dodatkową **M**, np. **M8**, włączyć chłodziwo
-  **Potwierdź** ▶ **Potwierdź** wybrać
- ▶ Sterowanie zamyka blok NC.

6 L Z-5 R0 F3000 M8

Najazd do konturu

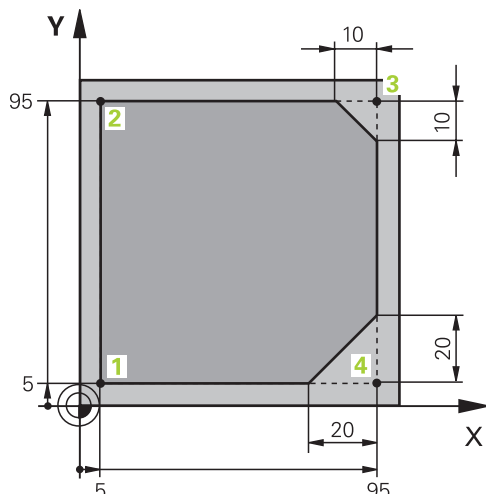

Programowany detal

W

Kąt punktu środkowego

CCA 90

Promień toru kołowego

R 8

Korekcja promienia

R0 **RL** RR

Posuw

F FMAX FZ FU F AUTO

F 700

M-funkcje

Potwierdź Odrzucenie Usunąć wiersz

Kolumna **Formularz** z elementami składni funkcji najazdu

Przejechanie do konturu wykonujesz w następujący sposób:

APPR
/DEP

- ▶ Wybrać funkcję toru kształtowego **APPR DEP**
- > Sterowanie otwiera okno **Funkcję NC wstaw**.



- ▶ **APPR** wybrać



- ▶ Wybierz funkcję najazdu, np. **APPR CT**

Wstawić

- ▶ **Wstawić** wybrać
- ▶ Podać współrzędne punktu startu **1**, np. **X 5 Y 5**
- ▶ W przypadku kąta punktu środkowego **CCA** podać kąt wejściowy, np. **90**
- ▶ Podać promień toru kołowego, np. **8**
- ▶ **RL** wybrać
- > Sterowanie przejmuje korekcję promienia narzędzia z lewej.
- ▶ Wybrać posuw **F**
- ▶ Podać wartość posuwu obróbki, np. **700**

Potwierdź

- ▶ **Potwierdź** wybrać
- > Sterowanie zamyka blok NC.





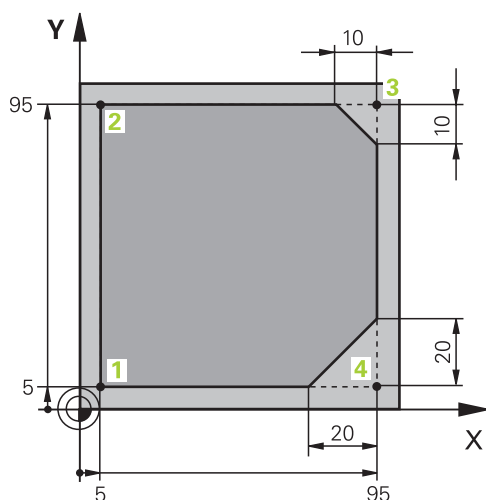

7 APPR CT X+5 Y+5 CCA90 R+8 RL F700

Obróbka konturu



Programowany detal

Obrabiasz kontur w następujący sposób:

- | | |
|---|---|
| 
<div style="background-color: #333; color: white; padding: 2px; width: fit-content; margin: 0 auto;">Potwierdź</div> | <ul style="list-style-type: none"> ▶ Wybrać funkcję toru kształtowego L ▶ Podać zmieniające się współrzędne punktu konturu 2, np. Y 95 ▶ Z Potwierdź blok NC zamknąć |
| 
<div style="background-color: #333; color: white; padding: 2px; width: fit-content; margin: 0 auto;">Potwierdź</div> | <ul style="list-style-type: none"> ▶ Wybrać funkcję toru kształtowego L ▶ Podać zmieniające się współrzędne punktu konturu 3, np. X 95 ▶ Z Potwierdź blok NC zamknąć |
| 
<div style="background-color: #333; color: white; padding: 2px; width: fit-content; margin: 0 auto;">Potwierdź</div> | <ul style="list-style-type: none"> ▶ Wybrać funkcję toru kształtowego CHF ▶ Podać szerokość fazki, np. 10 ▶ Z Potwierdź blok NC zamknąć |
| 
<div style="background-color: #333; color: white; padding: 2px; width: fit-content; margin: 0 auto;">Potwierdź</div> | <ul style="list-style-type: none"> ▶ Wybrać funkcję toru kształtowego L ▶ Podać zmieniające się współrzędne punktu konturu 4, np. Y 5 ▶ Z Potwierdź blok NC zamknąć |
| 
<div style="background-color: #333; color: white; padding: 2px; width: fit-content; margin: 0 auto;">Potwierdź</div> | <ul style="list-style-type: none"> ▶ Wybrać funkcję toru kształtowego CHF ▶ Podać szerokość fazki, np. 20 ▶ Z Potwierdź blok NC zamknąć |
| 
<div style="background-color: #333; color: white; padding: 2px; width: fit-content; margin: 0 auto;">Potwierdź</div> | <ul style="list-style-type: none"> ▶ Wybrać funkcję toru kształtowego L ▶ Podać zmieniające się współrzędne punktu konturu 1, np. X 5 ▶ Z Potwierdź blok NC zamknąć |

8 L Y+95

9 L X+95

10 CHF 10

11 L Y+5

12 CHF 20

13 L X+5

Opuszczenie konturu



Kolumna **Formularz** z elementami składni funkcji odjazdu

Odsuwasz od konturu w następujący sposób:

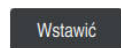

- ▶ Wybrać funkcję toru kształtowego **APPR DEP**
- ▶ Sterowanie otwiera okno **Funkcję NC wstaw**.
- ▶ **DEP** wybrać
- ▶ Wybierz funkcję odjazdu, np. **DEP CT**
- ▶ **Wstawić** wybrać
- ▶ W przypadku kąta punktu środkowego **CCA** podać kąt wyjściowy, np. **90**
- ▶ Podać promień odsuwania, np. **8**
- ▶ Wybrać posuw **F**
- ▶ Podać wartość posuwu pozycjonowania, np. **3000**
- ▶ W razie konieczności podać funkcję dodatkową **M**, np. **M9**, wyłączyć chłodziwo
- ▶ **Potwierdź** wybrać
- ▶ Sterowanie zamyka blok NC.

14 DEP CT CCA90 R+8 F3000 M9

Przejechanie narzędzia na bezpieczną pozycję i zakończenie programu NC

Przejechanie narzędzia na bezpieczną pozycję w następujący sposób:



- ▶ Wybrać funkcję toru kształtowego **L**



- ▶ Wybrać **Z**
- ▶ Podać wartość, np. **250**
- ▶ Wybrać korektę promienia narzędzia **R0**
- ▶ Wybrać posuw **FMAX**
- ▶ Podać funkcję dodatkową **M**, np. **M30**, dla końca programu



- ▶ **Potwierdź** wybrać
- > Sterowanie zamyka blok NC i program NC.

15 L Z+250 R0 FMAX M30

Szczegółowe informacje

- Wywołanie narzędzia
Dalsze informacje: "Wywołanie narzędzia z TOOL CALL", Strona 145
- Prosta **L**
Dalsze informacje: "Prosta L", Strona 162
- Oznaczenie osi i płaszczyzna robocza
Dalsze informacje: "Oznaczenie osi na frezarkach", Strona 102
- Funkcje dla dosunięcia narzędzia do konturu i odjazdu od konturu
Dalsze informacje: "Podstawy do funkcji najazdu i odjazdu", Strona 191
- Fazka **CHF**
Dalsze informacje: "Fazka CHF", Strona 165
- Funkcja dodatkowa
Dalsze informacje: "Przegląd funkcji dodatkowych", Strona 445

3.3.9 Konfigurowanie panelu sterowania dla symulacji

W trybie pracy **programowanie** możesz również testować programy NC graficznie. Sterowanie symuluje w strefie roboczej **Program** aktywny program NC.

Aby móc symulować program NC, należy otworzyć strefę pracy **Symulacja**.



Możesz podczas symulacji zamknąć kolumnę **Formularz**, aby uzyskać większy widok na program NC i strefę roboczą **Symulacja**.

Otwórz strefę pracy **Symulacja**

Aby móc otworzyć dodatkowe strefy pracy w trybie **programowanie**, musi być otwarty program NC.

Otwierasz strefę pracy **Symulacja** w następujący sposób:

- ▶ Na pasku aplikacji wybierz **Strefy robocze**
- ▶ **Symulacja** wybrać
- > Sterowanie wyświetla dodatkowo strefę roboczą **Symulacja**.



Możesz otworzyć strefę roboczą **Symulacja** także klawiszem trybu pracy **Test programu**.

Konfigurowanie strefy pracy Symulacja

Możesz symulować program NC nie dokonując specjalnych ustawień. Aby móc dokładnie śledzić za symulacją, zalecane jest dopasowanie szybkości symulacji.

Szybkość symulacji dopasowujesz w następujący sposób:

- ▶ Wybrać faktor za pomocą regulatora suwakowego, np. **5.0 * T**
- > Sterowanie wykonuje następnie symulację z 5-krotnym zaprogramowanym posuwem.

Jeśli używasz dla przebiegu programu i dla symulacji różnych tablic, np. tabeli narzędzi, to możesz definiować te tabele w strefie roboczej **Symulacja**.

Szczegółowe informacje

- Strefa robocza **Symulacja**

Dalsze informacje: "Strefa robocza Symulacja", Strona 641

3.3.10 Symulowanie programu NC

W strefie roboczej **Symulacja** testujesz program NC.

Start symulacji

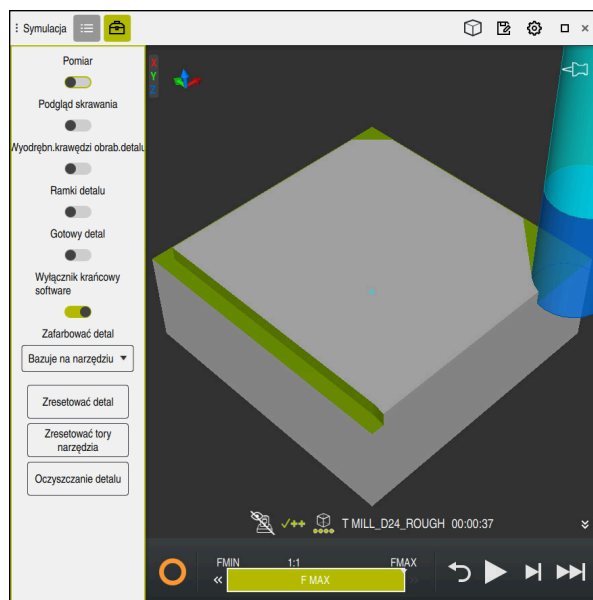

Strefa robocza **Symulacja** w trybie pracy **programowanie**

Uruchamiasz symulację w następujący sposób:



Zachować

- ▶ **Start** wybrać
 - > Sterowanie pyta ewentualnie, czy plik ma zostać zachowany.
- ▶ **Zachować** wybrać
 - > Sterowanie uruchamia symulację.
 - > Sterowanie pokazuje za pomocą **Sterowanie w pracy** status symulacji.

Definicja

Sterowanie w pracy (Steuerung in Betrieb):

Przy pomocy symbolu **Sterowanie w pracy** sterownik pokazuje aktualny status symulacji na pasku akcji i w zakładce programu NC:

- Biały: brak polecenia przemieszczenia
- Zielony: odpracowywanie aktywne, osie są przemieszczane
- Pomarańczowy: przerwano program NC
- Czerwony: zatrzymany program NC

Szczegółowe informacje

- Strefa robocza **Symulacja**

Dalsze informacje: "Strefa robocza Symulacja", Strona 641

3.4 Wyłączenie obrabiarki



Należy zapoznać się z instrukcją obsługi obrabiarki!
Wyłączenie jest funkcją uzależnioną od maszyny.

WSKAZÓWKA

Uwaga, możliwa utrata danych!

Sterowanie musi zostać poprawnie wyłączone, aby bieżące procesy zostały zakończone i dane zabezpieczone. Natychmiastowe wyłączenie sterowania po naciśnięciu wyłącznika głównego może w każdym stanie sterowania doprowadzić do utraty danych!

- ▶ Sterowanie zawsze poprawnie wyłączyć
- ▶ Wyłącznik główny nacisnąć wyłącznie po komunikacie na ekranie

Wyłączasz maszynę w następujący sposób:



- ▶ Tryb pracy **Start** wybrać

Zamknąć

- ▶ **Zamknąć** wybrać
- > Sterowanie otwiera okno **Zamknąć**.

Zamknąć

- ▶ **Zamknąć** wybrać
- > Gdy w programach NC i konturach dostępne są nie zachowane w pamięci modyfikacje, sterowanie pokazuje okno **Zamknij plik**.
- ▶ W razie konieczności z **Zachować** bądź **Zapisać w** zapisać niezachowane dotychczas programy NC i kontury do pamięci
- > System sterowania wyłącza się.
- > Kiedy operacja wyłączenia zostanie zakończona, sterownik wyświetla tekst **Można teraz wyłączyć**.
- ▶ Wyłączyć główny wyłącznik maszyny

4

**Podstawy NC i
programowania NC**

4.1 Podstawy NC

4.1.1 Programowalne osie

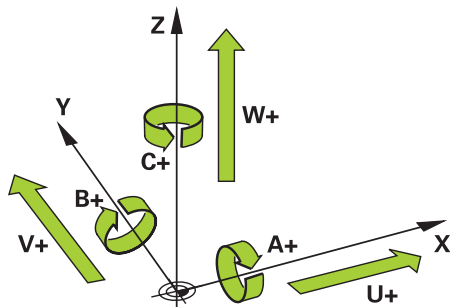

Programowalne osie sterowania są zgodne z definicjami osi według DIN 66217. Programowalne osie są oznaczane w następujący sposób:

Oś główna	Oś równoległa	Oś obrotu
X	U	A
Y	V	B
Z	W	C



Należy zapoznać się z instrukcją obsługi obrabiarki!
Liczba, oznaczenie i przyporządkowanie programowalnych osi jest zależne od obrabiarki.
Producent obrabiarek może zdefiniować dalsze osie, np. osie PLC.



TNC7 basic może przemieszczać maks.cztery osie jednocześnie. Jeżeli przy użyciu jednego wiersza NC należy przemieszczać więcej niż cztery osie, to sterownik pokazuje komunikat o błędach.
Jeżeli pozycja osi się nie zmienia, to możesz programować mimo to więcej niż cztery osie.

4.1.2 Oznaczenie osi na frezarkach

Osie **X**, **Y** i **Z** na frezarce zostają oznaczane także jako oś główna (1. oś), oś pomocnicza (2. oś) i oś narzędzia. Oś główna i oś pomocnicza tworzą płaszczyznę roboczą.

Między osiami istnieje następująca zależność:

Oś główna	Os pomocnicza	Oś narzędzia	Płaszczyzna obróbki
X	Y	Z	XY, także UV, XV, UY
Y	Z	X	YZ, także WU, ZU, WX
Z	X	Y	ZX, także VW, YW, VZ



Pełny zakres funkcji sterowania jest dostępny wyłącznie przy użyciu osi narzędzia **Z**, np. definiowanie szablonów wzorcowych **PATTERN DEF**.
Możliwe jest także stosowanie osi narzędzi **X** i **Y** jednakże z ograniczeniami i po uprzednim przygotowaniu oraz ich konfiguracji przez producenta obrabiarki.

4.1.3 Enkodery przemieszczenia i znaczniki referencyjne

Podstawy

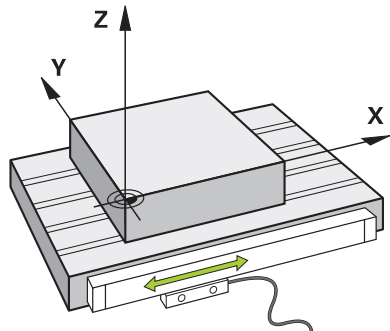

Pozycja osi maszyny jest określana przy pomocy czujników przemieszczenia. Standardowo osie liniowe są wyposażone w enkodery długości. Stoły obrotowe bądź osie obrotu są wyposażone w enkodery kątowe.

Enkodery przemieszczenia rejestrują pozycje stołu maszynowego bądź narzędzia, generując sygnał elektryczny przy przesunięciu osi. Na podstawie tego sygnału elektrycznego sterowanie ustala pozycję osi w aktualnym układzie odniesienia.

Dalsze informacje: "Układy odniesienia", Strona 236

Enkodery położenia mogą mierzyć pozycje na różne sposoby:

- absolutnie
- inkrementalnie

Podczas przerwy w zasilaniu sterowanie nie może określać pozycji osi. Po przywróceniu zasilania enkodery przemieszczenia absolutnego i inkrementalnego zachowują się inaczej.

Absolutne enkodery przemieszczenia

W przypadku absolutnych enkoderów przemieszczenia każda pozycja jest wyraźnie oznaczona na enkoderze. Tym samym po przywróceniu zasilania sterowanie może natychmiast odtworzyć zależność między pozycją osi i układem współrzędnych.

Inkrementalne enkodery przemieszczenia

Inkrementalne enkodery przemieszczenia ustalają dla określenia pozycji odległość aktualnej pozycji od znacznika referencyjnego. Znaczniki referencyjne odznaczają stały maszynowy punkt odniesienia. Aby móc ustalić aktualną pozycję po przerwie w zasilaniu, należy najechać punkt referencyjny.

Jeśli enkodery przemieszczenia dysponują znacznikami referencyjnymi z zakodowanym dystansem, to należy przesunąć osie o maks. 20 mm w przypadku enkoderów długości. W przypadku enkoderów kąta dystans ten wynosi maks. 20°.

Dalsze informacje: instrukcja obsługi dla użytkownika Konfigurowanie i odpracowywanie

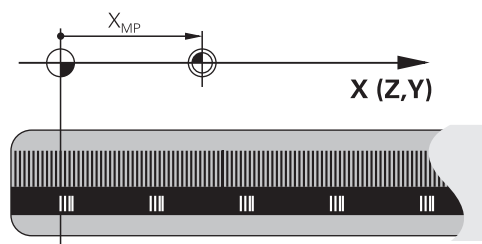





4.1.4 Punkty odniesienia (bazowe) obrabiarki

Poniższa tabela zawiera przegląd punktów odniesienia na obrabiarce bądź na detalu.

Spokrewnione tematy

- Punkty odniesienia na narzędziu

Dalsze informacje: "Punkty odniesienia narzędzia", Strona 141

Symbol	Punkt odniesienia
	<p>Punkt zerowy maszyny</p> <p>Punkt zerowy obrabiarki jest stałym punktem, zdefiniowanym przez producenta obrabiarki w konfiguracji maszyny.</p> <p>Punkt zerowy obrabiarki to początek układu współrzędnych maszyny M-CS.</p> <p>Dalsze informacje: "Układ współrzędnych obrabiarki M-CS", Strona 238</p> <p>Jeśli programujesz w wierszu NC M91, to zdefiniowane wartości odnoszą się do punktu zerowego maszyny.</p> <p>Dalsze informacje: "Przemieszczenie w układzie współrzędnych obrabiarki M-CS z M91", Strona 448</p>
	<p>M92-punkt zerowy M92-ZP (zero point)</p> <p>Punkt zerowy M92 to określony punkt, definiowany przez producenta obrabiarki w odniesieniu do punktu zerowego maszyny w konfiguracji maszyny.</p> <p>Punkt zerowy M92 to początek układu współrzędnych M92. Jeśli programujesz w wierszu NC M92, to zdefiniowane wartości odnoszą się do punktu zerowego M92.</p> <p>Dalsze informacje: "Przesuw w układzie współrzędnych M92-z M92", Strona 449</p>
	<p>Punkt zmiany narzędzia</p> <p>Punkt zmiany narzędzia jest stałym punktem, określonym przez producenta maszyny w odniesieniu do punktu zerowego maszyny w makro zmiany narzędzia.</p>
	<p>Punkt referencyjny</p> <p>Punkt referencyjny jest stałym punktem określonym do inicjowania enkoderów przemieszczenia.</p> <p>Dalsze informacje: "Enkodery przemieszczenia i znaczniki referencyjne", Strona 103</p> <p>Jeśli maszyna dysponuje inkrementalnymi enkoderami przemieszczenia, to po operacji startu osie muszą najechać punkty referencyjne.</p> <p>Dalsze informacje: instrukcja obsługi dla użytkownika Konfigurowanie i odpracowywanie</p>
	<p>Punkt odniesienia obrabianego detalu</p> <p>Wraz z punktem odniesienia detalu definiujesz początek układu współrzędnych detalu W-CS.</p> <p>Dalsze informacje: "Układ współrzędnych detalu W-CS", Strona 243</p> <p>Punkt odniesienia detalu jest zdefiniowany w aktywnym wierszu tablicy punktów odniesienia. Możesz określić punkt odniesienia detalu np. za pomocą sondy dotykowej 3D.</p> <p>Jeśli żadne transformacje nie są zdefiniowane, to dane wejściowe w programie NC odnoszą się do punktu odniesienia detalu.</p>

Symbol	Punkt odniesienia
	<p>Punkt zerowy obrabianego detalu</p> <p>Definiujesz punkt zerowy obrabianego detalu z transformacjami w programie NC, np. za pomocą funkcji TRANS DATUM lub tablicy punktów zerowych. Do punktu zerowego detalu odnoszą się dane wejściowe w programie NC. Jeśli nie określono transformacji w programie NC, to punkt zerowy obrabianego detalu odpowiada punktowi odniesienia detalu.</p> <p>Gdy nachylasz płaszczyznę roboczą (#8 / #1-01-1), to punkt zerowy obrabianego detalu służy jako punkt rotacji detalu.</p>

4.2 Możliwości programowania

4.2.1 Funkcje toru kształtowego

Za pomocą funkcji toru kształtowego możesz programować kontury.

Kontur obrabianego detalu składa się z kilku elementów konturu, jak proste i łuki kołowe. Przemieszczenia narzędzia dla tych konturów programujesz za pomocą funkcji toru kształtowego, np. prostej **L**.

Dalsze informacje: "Podstawy o funkcjach toru kształtowego", Strona 159

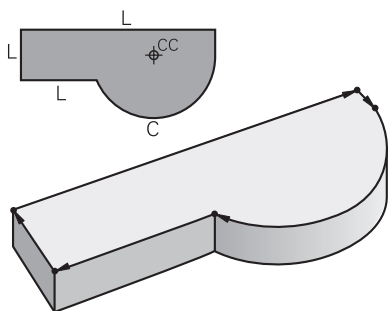

4.2.2 Programowanie graficzne

Alternatywnie do programowania Klartext możesz w strefie roboczej **Kontur** programować kontury graficznie.

Rysując linie i łuki kołowe możesz realizować szkice 2D i eksportować jako kontur do programu NC.

Istniejące kontury możesz importować z programu NC i edytować graficznie.

Dalsze informacje: "Programowanie graficzne", Strona 563

4.2.3 Funkcje dodatkowe M

Za pomocą funkcji dodatkowych możesz regulować następujące strefy robocze:

- Przebieg programu, np. **M0** Przebieg programu STOP
- Funkcje maszynowe, np. **M3** wrzeczono ON zgodnie z ruchem wskazówek zegara
- Zachowanie narzędzia na torze kształtowym, np. **M197** zaokrąglanie naroży

Dalsze informacje: "Funkcje dodatkowe", Strona 443

4.2.4 Podprogramy i powtórzenia części programu

Raz zaprogramowane kroki obróbki możesz ponownie wykonać przy pomocy podprogramów i powtórzeń części programu.

Sekcje programu, które są zdefiniowane w etykiecie (label), mogą być wykonywane bezpośrednio jedna po drugiej kilka razy jako powtórzenie sekcji programu lub wywoływane jako podprogram w określonych punktach programu głównego.

Jeśli część programu NC ma być wykonana tylko pod określonym warunkiem, należy te kroki programu również wnieść jako podprogram.

W danym programie NC możesz wywołać i wykonać dalszy program NC.

Dalsze informacje: "Podprogramy i powtórzenia części programu z etykietą (label) LBL", Strona 222

4.2.5 Programowanie przy pomocy zmiennych

Zmienne oznaczają w programie NC wartości liczbowe bądź teksty. Zmienna zostanie przyporządkowana w innym miejscu do wartości liczbowej lub tekstu.

W oknie **Lista parametrów Q** możesz przeglądać wartości wszystkich zmiennych i w razie konieczności dokonywać ich edycji.

Dalsze informacje: "Okno Lista parametrów Q", Strona 494

Przy pomocy zmiennych możesz programować funkcje matematyczne, które sterują przebiegiem programu lub które opisują jakiś kontur.

Za pomocą programowania zmiennych możesz dodatkowo np. zachować w pamięci i dalej przetwarzać wyniki pomiaru, uzyskane sondą pomiarową 3D podczas przebiegu programu.

Dalsze informacje: "Zmienne: parametry Q, QL, QR i QS", Strona 490

4.2.6 Programy CAM

Także zewnętrznie utworzone programy NC możesz optymalizować i wykonywać przy użyciu sterownika.

Za pomocą CAD (**Computer-Aided Design**) generujesz modele geometryczne wytwarzanych detali.

W systemie CAM (**Computer-Aided Manufacturing**) definiujesz następnie, jak ma być wytwarzany model CAD. Dzięki wewnętrznej symulacji w systemie możesz sprawdzać powstałe w ten sposób tory narzędzia niezależnie od sterowania.

Za pomocą postprocesora generujesz następnie w CAM programy NC odpowiednio zaadaptowane do sterowania i maszyny. Przy tym powstają nie tylko programowalne funkcje torów kształtowych, lecz także splines (**SPL**) bądź proste **LN** z wektorami normalnej płaszczyznowej.

Dalsze informacje: "Obróbka wieloosiowa", Strona 411

4.3 Podstawy programowania

4.3.1 Treść programu NC

Zastosowanie

Za pomocą programów NC definiujesz przemieszczenia i zachowanie maszyny. Programy NC składają się z wierszy NC, zwanych także blokami, zawierających elementy składni funkcji NC. Przy użyciu formatu Klartext HEIDENHAIN sterownik wspomaga użytkownika, udostępniając do każdego elementu składni odpowiedni dialog z konieczną zawartością treściową.

Spokrewnione tematy

- Generowanie nowego programu NC.
Dalsze informacje: "Generowanie nowego programu NC", Strona 84
- Programy NC za pomocą plików CAD
Dalsze informacje: "Generowane w systemie CAM programy NC", Strona 427
- Struktura programu NC do obróbki konturu
Dalsze informacje: "Struktura programu NC", Strona 87

Opis funkcji

Generujesz programy NC w trybie pracy **programowanie** w strefie roboczej **Program**.

Dalsze informacje: "Strefa robocza Program", Strona 111

Pierwszy i ostatni blok NC w programie NC zawierają następujące informacje:

- Składnia **BEGIN PGM** bądź **END PGM**
- Nazwa programu NC
- Jednostka miary programu NC mm bądź inch (cale)

Sterowanie wstawia bloki (wiersze) NC **BEGIN PGM** i **END PGM** automatycznie przy zapisie programu NC. Tych wierszy NC nie możesz skasować.

Utworzone po **BEGIN PGM** bloki NC zawierają następujące informacje:

- Definicja detalu
- Wywołania narzędzi
- Najazd na bezpieczną pozycję
- Posuwy i prędkości obrotowe
- Ruchy przemieszczeniowe, cykle i dalsze funkcje NC

0 BEGIN PGM EXAMPLE MM	; początek programu
1 BLK FORM 0.1 Z X-50 Y-50 Z-20	; funkcja NC do definiowania detalu, obejmująca dwa wiersze NC
2 BLK FORM 0.2 X+50 Y+50 Z+0	
3 TOOL CALL 5 Z S3200 F300	; funkcja NC do wywołania narzędzia
4 L Z+100 R0 FMAX M3	; funkcja NC dla ruchu prostoliniowego
* - ...	
11 M30	; funkcja NC do zakończenia programu NC
12 END PGM EXAMPLE MM	; koniec programu

Element składni	Znaczenie
Blok NC	4 TOOL CALL 5 Z S3200 F300 Blok NC składa się z numeru bloku i składni funkcji NC. Blok NC może obejmować kilka wierszy, np. w cyklach. Sterowanie numeruje bloki NC w rosnącej kolejności.
Funkcja NC	TOOL CALL 5 Z S3200 F300 Za pomocą funkcji NC definiujesz zachowanie sterowania. Numer bloku nie jest elementem składowym funkcji NC.
Otwieracz składni	TOOL CALL Otwieracz składni odznacza jednoznacznie każdą funkcję NC. W oknie Funkcję NC wstaw stosowane są otwieracze składni. Dalsze informacje: "Wstawianie sekcji okna Funkcja NC.", Strona 123
Element składni	TOOL CALL 5 Z S3200 F300 Elementy składni są wszystkie składowymi funkcji NC, np. wartości technologiczne S3200 bądź dane współrzędnych. Funkcje NC zawierają także opcjonalne elementy składni. Sterownik przedstawia kolorem określone elementy składni w strefie pracy Program . Dalsze informacje: "Prezentacja programu NC", Strona 113

Element składni	Znaczenie
Wartość	3200 dla obrotów S Nie każdy element składni musi zawierać wartość, np. oś narzędzia Z .

Jeśli zapisujesz programy NC w edytorze tekstu bądź poza sterowaniem, to należy zwrócić uwagę na pisownię i kolejność elementów składni.

Wskazówki

- Funkcje NC mogą zawierać kilka wierszy NC, np. **BLK FORM**.
- Używając parametru maszynowego **linebreak** (nr 105404) definiujesz, czy sterowanie przedstawia wielowierszowe funkcje NC.
- Funkcje dodatkowe **M** i komentarze mogą być zarówno elementami składni w obrębie funkcji NC jak i być same w sobie funkcjami NC.
- Należy tak zapisywać programy NC jak gdyby narzędzie się przemieszczało! Dzięki temu nie jest istotne, czy ruch wykonuje oś głowicy czy też oś stołu.
- Z rozszerzeniem ***.h** definiujesz program w formacie Klartext.

Dalsze informacje: "Podstawy programowania", Strona 106

4.3.2 Tryb pracy programowanie

Zastosowanie

W trybie pracy **programowanie** masz następujące możliwości:

- Zapis, edycja i symulowanie programów NC
- Generowanie i edycja konturów
- Generowanie i edycja tabel palet

Opis funkcji

Przy pomocy **Dodać** możesz utworzyć nowy plik bądź otworzyć plik. Sterowanie pokazuje maks. dziesięć zakładek.

Tryb pracy **programowanie** udostępnia przy otwartym programie NC następujące strefy robocze:

- **Pomoc**
Dalsze informacje: "Strefa robocza Pomoc", Strona 612
- **kontur**
Dalsze informacje: "Programowanie graficzne", Strona 563
- **Program**
Dalsze informacje: "Strefa robocza Program", Strona 111
- **Symulacja**
Dalsze informacje: "Strefa robocza Symulacja", Strona 641
- **Status symulacji**
Dalsze informacje: instrukcja obsługi dla użytkownika Konfigurowanie i odpracowywanie
- **Klawiatura**
Dalsze informacje: "Klawiatura ekranowa paska sterowniczego", Strona 615

Gdy otwierasz tabelę palet, to sterownik pokazuje strefy robocze **Lista zleceń** i **Formularz** dla palet. Tej strefy roboczej nie możesz modyfikować.

Dalsze informacje: "Strefa robocza Lista zleceń", Strona 666

Dalsze informacje: "Strefa robocza Formularz dla palet", Strona 674





Aktywna opcja software Batch Process Manager (#154 / #2-05-1) umożliwia stosowanie pełnego zakresu funkcjonalności przy odpracowywaniu tabel palet.

Dalsze informacje: "Strefa robocza Lista zleceń", Strona 666

Jeśli program NC bądź tabela palet znajdują się w trybie pracy **Przebieg progr.**, to sterownik pokazuje status **M** w zakładce programu NC. Jeśli strefa robocza **Symulacja** jest otwarta dla tego programu NC, to sterowanie wyświetla symbol **Sterowanie w pracy** w zakładce programu NC.

Symbole i przyciski

Tryb pracy **programowanie** zawiera następujące symbole i przyciski:

Symbol lub przycisk	Znaczenie
	Tym symbolem sterowanie pokazuje, że program NC jest otwarty.
	Tym symbolem sterowanie pokazuje, że kontur jest otwarty. Dalsze informacje: "Programowanie graficzne", Strona 563
	Tym symbolem sterowanie pokazuje, że tabela palet jest otwarta. Dalsze informacje: "Obróbka palet i listy zleceń", Strona 665
	Kursor wykonania Kursor wykonania wskazuje, który wiersz NC jest aktualnie wykonywany bądź jest zaznaczony do wykonania. Podczas symulacji otwartego programu NC sterownik pokazuje kursor wykonania.
Edytor Klartext	Jeśli przycisk jest aktywny, to edytujesz w dialogu. Jeśli przycisk jest dezaktywowany, to edytujesz w edytorze tekstu. Dalsze informacje: "Wstawianie i edycja funkcji NC", Strona 125
Funkcję NC wstaw	Sterowanie otwiera okno Funkcję NC wstaw . Dalsze informacje: "Wstawianie i edycja funkcji NC", Strona 125
GOTO Numer wiersza	Sterowanie wybiera określony przez użytkownika numer wiersza. Dalsze informacje: "Funkcja GOTO", Strona 618
Info Q	Sterowanie otwiera okno Lista parametrów Q , w której możesz przeglądać aktualne wartości i opisy zmiennych a także dokonywać ich edycji. Dalsze informacje: "Okno Lista parametrów Q", Strona 494
/ Ustawienie wygaszania wyl/wł	Skrywanie wierszy NC z /. Skryte za pomocą / wiersze NC nie są wykonywane podczas przebiegu programu, kiedy przycisk Wiersz skryty zostanie uaktywniony. Dalsze informacje: "Skrywanie wierszy NC", Strona 621
; Komentarz Off/On	Przed aktualnym wierszem NC ; dodać bądź usunąć. Jeśli wiersz NC rozpoczyna się z ;, to jest to komentarz. Dalsze informacje: "Wstawienie komentarzy", Strona 619
Edycja	Sterowanie otwiera menu kontekstowe Dalsze informacje: "Menu kontekstowe", Strona 630
Wybrać w przebiegu programu	Sterowanie otwiera dialog w trybie pracy Przebieg progr. . Dalsze informacje: instrukcja obsługi dla użytkownika Konfigurowanie i odpracowywanie
Start symulacji	Sterowanie otwiera strefę roboczą Symulacja i uruchamia testowanie graficzne. Dalsze informacje: "Strefa robocza Symulacja", Strona 641

4.3.3 Strefa robocza Program

Zastosowanie

W strefie roboczej **Program** sterowanie pokazuje program NC.

W trybie pracy **programowanie** i w aplikacji **MDI** możesz dokonywać edycji programu NC, natomiast nie jest to możliwe w trybie pracy **Przebieg progr.**.

Opis funkcji

Zakresy strefy roboczej Program

The screenshot displays the 'Program' area of the TNC7 basic control. It features a multi-pane interface. On the left is a 'Struktura' (Structure) tree showing a list of program elements like '200 WIERCENIE' and '206 GWINTOWANIE'. The main area shows the NC program code for 'BOHREN_DRILLING MM'. On the right is a 'Formularz' (Form) for editing parameters such as 'Głębokość?' and 'Bezpieczna wysokość?'. At the bottom, there is a 'Rysunek pomocniczy' (Auxiliary drawing) of a drill bit. The interface includes a title bar (1), a file information bar (2), a code editor (3), a parameter form (4), a dialog bar (6) with a 'Bezpieczna wysokość?' warning, an action bar (7) with 'Potwierdź', 'Odrzuć', and 'Usuń wiersz' buttons, and a structure tree (8).

Strefa pracy **Program** z aktywnym schematem struktury, rysunkiem pomocniczym i formularzem

1 Pasek tytułów

Dalsze informacje: "Symbole paska tytułów", Strona 113

2 Pasek informacji o pliku

Na pasku informacji o pliku sterowanie wyświetla ścieżkę programu NC. W trybach pracy **Przebieg progr.** i **programowanie** pasek informacyjny pliku udostępnia nawigację typu breadcrumb.

3 Treść programu NC

Dalsze informacje: "Prezentacja programu NC", Strona 113

4 Kolumna **Formularz**

Dalsze informacje: "Kolumna Formularz w strefie Program", Strona 122

5 Rysunek pomocniczy edytowanego elementu składni

Dalsze informacje: "Obraz pomocniczy", Strona 114

6 Pasek dialogowy

Na pasku dialogowym sterowanie pokazuje informację dodatkową bądź instrukcję dla aktualnie edytowanego elementu składni.

7 Pasek akcji

Na pasku akcji sterowanie pokazuje opcje wyboru dla aktualnie edytowanego elementu składni.

8 Kolumna **Struktura, Szukanie** bądź **Kontrola narzędzia**

Dalsze informacje: "Kolumna Struktura im Arbeitsbereich Program", Strona 622

Dalsze informacje: "Kolumna Szukanie w strefie roboczej Program", Strona 625

Dalsze informacje: instrukcja obsługi dla użytkownika Konfigurowanie i odpracowywanie

Symbole paska tytułów

Strefa pracy **Program** zawiera następujące symbole na pasku tytułów:

Dalsze informacje: "Symbole na panelu sterowania", Strona 75

Symbol bądź skrót klawiaturowy	Funkcja
	Otwarcie i zamknięcie kolumny Struktura Dalsze informacje: "Kolumna Struktura im Arbeitsbereich Program", Strona 622
 CTRL + F	Otwarcie i zamknięcie kolumny Szukanie Dalsze informacje: "Kolumna Szukanie w strefie roboczej Program", Strona 625
	Otwarcie i zamknięcie kolumny Kontrola narzędzia Dalsze informacje: instrukcja obsługi dla użytkownika Konfigurowanie i odpracowywanie
	Aktywacja i zamknięcie funkcji porównywania Dalsze informacje: "Porównanie programów", Strona 628
	Otwarcie i zamknięcie kolumny Formularz Dalsze informacje: "Kolumna Formularz w strefie Program", Strona 122
100%	Wielkość czcionki programu NC
 Jeśli klikniesz na wartość procentową, to sterowanie pokazuje symbole do powiększenia i zmniejszenia wielkości czcionki.	
	Ustawienie wielkości czcionki programu NC na 100 %
	Okno Ustawienia programu otworzyć Dalsze informacje: "Ustawienia w strefie roboczej Program", Strona 114

Prezentacja programu NC

Standardowe sterowanie przedstawia składnię czarnym kolorem. Następujące elementy składni sterowanie wyodrębnia kolorem w obrębie programu NC:

Kolor	Element składni
Brązowy	Dane wejściowe tekstu, np. nazwa narzędzia bądź nazwa pliku
Niebieski	<ul style="list-style-type: none"> ■ Wartości liczbowe ■ Punkty strukturalne bądź teksty związane ze strukturą
Ciemnozielony	Komentarze
Fioletowy	<ul style="list-style-type: none"> ■ Zmienne ■ Funkcje dodatkowe M
Ciemnoczerwony	<ul style="list-style-type: none"> ■ Definicja prędkości obrotowej ■ Definicja posuwu
Pomarańczowy	Posuw szybki FMAX
Szary	<ul style="list-style-type: none"> ■ Funkcja dodatkowa nie przewidziana do wykonania M1 ■ Nie przewidziany do wykonania wiersz NC skryty z /

Obraz pomocniczy

Jeśli dokonujesz edycji wiersza NC, to w niektórych funkcjach NC sterowanie wyświetla obraz pomocniczy do aktualnego elementu składni jako okno wyskakujące. Po zmianie wielkości i pozycji okna wyskakującego sterownik zachowuje w pamięci ustawienie dla każdej zakładki oddzielnie.

Czy sterownik pokaże obraz pomocniczy jako okno wyskakujące, zależy od ustawienia **Automatyczne wyświetlanie obrazów pomocniczych** bądź od parametru maszynowego **stdTNCHELP**.

Dalsze informacje: "Ustawienia w strefie roboczej Program", Strona 114

Okno wyskakujące udostępnia następujące przyciski:

Klawisz	Znaczenie
Wyświetlenie TNCguide	Sterownik otwiera TNCguide w odpowiednim miejscu w strefie Pomoc . Dalsze informacje: "Instrukcja obsługi dla użytkownika jako zintegrowana pomoc do produktu TNCguide", Strona 36
Wyświetlić pomoc	Sterownik otwiera obraz pomocniczy w strefie Pomoc . Jeśli strefa robocza Pomoc jest otwarta, to sterowanie pokazuje obraz pomocniczy właśnie w tej strefie.

Dalsze informacje: "Strefa robocza Pomoc", Strona 612

Ustawienia w strefie roboczej Program

W oknie **Ustawienia programu** możesz modyfikować wyświetlone treści jak i wpływać na zachowanie sterowania w strefie roboczej **Program**. Wybrane ustawienia działają modalnie.

Ustawienia dostępne w oknie **Ustawienia programu** są zależne od trybu lub aplikacji pracy. Okno **Ustawienia programu** zawiera następujące strefy:

Strefa	Tryb pracy programowanie	Tryb pracy Przebieg progr.	Aplikacja MDI
Struktura	✓	✓	✓
Edycja	✓	-	✓
Programowanie Klartext	✓	-	✓
Tabele	-	✓	-
FN 16	-	✓	-

Strefa Struktura

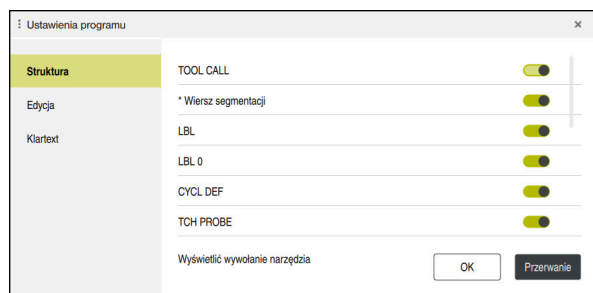

Strefa **Struktura** w oknie **Ustawienia programu**

W strefie **Struktura** wybierasz za pomocą przycisków, jakie elementy struktury sterownik pokazuje w kolumnie **Struktura**.

Dalsze informacje: "Kolumna Struktura im Arbeitsbereich Program", Strona 622

Możesz wybrać następujące elementy strukturalne:

- **TOOL CALL**
- *** Wiersz segmentacji**
- **LBL**
- **LBL 0**
- **CYCL DEF**
- **TCH PROBE (#17 / #1-05-1)**
- **CALL PGM**
- **SEL PGM**
- **FUNCTION MODE**
- **M30 / M2**
- **M1**
- **M0 / STOP**
- **APPR / DEP**

Strefa Edycja

Strefa **Edycja** zawiera następujące ustawienia:

Ustawienie	Znaczenie
Automatyczne zachowywanie	<p>Modyfikacje programu NC automatycznie lub manualnie zachować w pamięci</p> <p>Jeśli aktywujesz ten przełącznik, to sterowanie zachowuje program NC automatycznie podczas następujących akcji:</p> <ul style="list-style-type: none"> ■ Przejście do innej zakładki ■ Start symulacji ■ Zamknięcie programu NC ■ Przełączenie na inny tryb pracy <p>Jeśli przycisk jest dezaktywowany, to zapisujesz odręcznie do pamięci. Sterowanie pyta ewentualnie podczas tych operacji, czy zmiany mają zostać zachowane.</p>
Autouzupelnianie w trybie tekstowym	<p>Po aktywacji tego przycisku sterowanie pokazuje automatycznie menu opcji wyboru z możliwymi otwieraczami składni bądź elementami składni podczas następujących akcji:</p> <ul style="list-style-type: none"> ■ Generowanie nowego bloku NC. ■ Wprowadzanie znaków ■ Kliknąć na kombinację klawiszy CTRL + SPACE <p>Jeżeli przycisk nie jest aktywny, to możesz otworzyć menu z opcjami wyboru używając kombinacji klawiszy CTRL + SPACE.</p> <p>Dalsze informacje: "Wstawianie funkcji NC", Strona 126</p>
Zezwól błędy syntaktyki w trybie tekstowym	<p>Po aktywacji tego przełącznika sterowanie może także zakończyć wiersze NC z błędami składni w edytorze tekstu.</p> <p>Jeśli ten przełącznik nie jest aktywny, to musisz skorygować wszystkie błędy składni w wierszu NC. Inaczej nie możesz zapisać tego wiersza NC do pamięci.</p> <p>Dalsze informacje: "Edycja funkcji NC", Strona 127</p>

Ustawienie	Znaczenie
Generuj absolutne ścieżki	<p>Tworzenie lokalizacji ścieżki względnej lub bezwzględnej</p> <p>Jeśli aktywujesz ten przełącznik, to sterowanie używa dla wywołanych plików absolutnych ścieżek, np. TNC:\nc_prog\\$.mdi.h.</p> <p>Jeśli przełącznik nie jest aktywny, to sterowanie generuje względne ścieżki, np. demo\reset.H. Jeśli plik znajduje się na wyższym poziomie w strukturze folderów niż wywołujący program NC, to sterowanie generuje bezwzględną ścieżkę.</p> <p>Dalsze informacje: "Ścieżka", Strona 359</p>
Zawsze zapisuj sformatowane	<p>Formatowanie programu NC przy zachowaniu w pamięci</p> <p>Programy NC z mniej niż 30 000 wierszy sterowanie formatuje zawsze przy zapamiętywaniu, np. wszystkie otwieracze składni z dużymi literami.</p> <p>Po aktywacji tego przełącznika sterowanie formatuje także programy NC z więcej niż 30 000 wierszy przy każdym zapisie do pamięci. Przez to operacja zapisu do pamięci może trwać dłużej.</p> <p>Jeśli ten przełącznik nie jest aktywny, to sterowanie nie formatuje programów NC z więcej niż 30 000 wierszy.</p>
Plik backupu przy zachowywaniu	<p>Jeżeli aktywujesz ten przełącznik, to sterowanie zachowuje w pamięci kopię zapasową o rozszerzeniu *.h.bak, w momencie zapisu programu NC do pamięci.</p> <p>Kiedy skasujesz rozszerzenie *.bak, możesz odtworzyć kopię zapasową. Sterowanie nadpisuje oryginalny plik.</p> <div style="border: 1px solid black; padding: 5px; margin-top: 10px;"> <p> Jeżeli wybierasz filtr Wszystkie pliki (*.*), to sterowanie pokazuje plik w strefie roboczej Otworzyć plik.</p> </div> <p>Parametr maszynowy createBackup (nr 105401) udostępnia identyczne ustawienie. Sterowanie równoważy obie opcje ustawień.</p>
Zachowanie kursora po usunięciu wierszy	<p>Jeżeli aktywujesz przełącznik a następnie skasujesz określony wiersz programu NC, to kursor znajduje się wówczas na poprzednim wierszu NC.</p> <p>Parametr maszynowy deleteBack (nr 105402) udostępnia identyczne ustawienie. Sterowanie równoważy obie opcje ustawień.</p>
Automatyczne wyświetlanie obrazów pomocniczych	<p>Po aktywacji przełącznika sterowanie pokazuje obraz pomocniczy jako okno wyskakujące.</p> <p>Opcjonalny parametr maszynowy stdTNCHELP (nr 105405) udostępnia identyczne ustawienie. Sterowanie równoważy obie opcje ustawień.</p> <p>Jeżeli strefa robocza Pomoc jest otwarta, to sterowanie pokazuje zawsze obraz pomocniczy właśnie w tej strefie, niezależnie od ustawienia.</p> <p>Dalsze informacje: "Strefa robocza Pomoc", Strona 612</p>
Zapytanie upewnijące przy usuwaniu bloku NC	<p>Po aktywacji przełącznika sterowanie pokazuje przy skasowaniu wiersza NC zapytanie upewnijające w oknie napływowym.</p> <p>Opcjonalny parametr maszynowy warningAtDEL (nr 105407) udostępnia identyczne ustawienie. Sterowanie równoważy obie opcje ustawień.</p>

Ustawienie	Znaczenie
Wiersze komentarza do modułów NC	<p>Po aktywacji przełącznika sterowanie wstawia komentarz przed i po komponentach NC.</p> <p>Komentarze zawierają następujące informacje:</p> <ul style="list-style-type: none"> ■ Początek komponentu NC ■ Aktualna data ■ Aktualny czas ■ Nazwa komponentu NC ■ Koniec komponentu NC <p>Dalsze informacje: "Moduły NC do ponownego wykorzystania", Strona 230</p>
Skryj niedostępne funkcje NC	<p>Po aktywacji przełącznika sterowanie pokazuje w oknie Funkcję NC wstaw tylko aktualnie dostępne funkcje NC.</p> <p>Jeżeli przełącznik nie jest aktywny, to sterowanie pokazuje niedostępne funkcje NC z wyszarzeniem, np. nie odblokowane opcje software.</p>
Put all path information in quotation marks	<p>Po aktywacji przełącznika sterowania wstawia automatycznie w następujących funkcjach NC dane ścieżki w cudzysłowie:</p> <ul style="list-style-type: none"> ■ CALL PGM ■ Cykl 12 PGM CALL ■ FN 16 F-PRINT ■ FN 26 TABOPEN <p>Opcjonalny parametr maszynowy quotePaths (nr 105414) udostępnia identyczne ustawienie. Sterowanie równoważy obie opcje ustawień.</p>
Wyświetlić klawiaturę ekranową dla edycji	<p>Jeżeli używasz ekranu dotykowego, to sterowanie wyświetla kontekstową klawiaturę ekranową. W menu opcji wyboru możesz wybrać pozycję klawiatury ekranowej w strefie roboczej bądź skryć klawiaturę ekranową.</p>

Strefa Programowanie Klartext

Wybierasz w sekcji **Programowanie Klartext**, czy sterowanie udostępnia określone elementy syntaktyki wiersza NC podczas wpisywania danych wejściowych.

Sterowanie udostępnia następujące ustawienia jako przyciski:

Ustawienie	Znaczenie
Komentarz pominąć	Po aktywacji przełącznika sterowanie pomija przy programowaniu funkcję komentarza dla wszystkich funkcji NC. Dalsze informacje: "Wstawienie komentarzy", Strona 619
Indeks narzędzia pominąć	Po aktywacji przełącznika sterowanie pomija dla następujących funkcji NC indeks narzędzi: <ul style="list-style-type: none"> ■ Wywołanie narzędzia TOOL CALL Dalsze informacje: "Wywołanie narzędzia z TOOL CALL", Strona 145 ■ Wstępny wybór narzędzia TOOL DEF Dalsze informacje: "Wstępny wybór narzędzia z TOOL DEF", Strona 151 Dalsze informacje: instrukcja obsługi dla użytkownika Konfigurowanie i odpracowywanie
Pominąć liniowo nałożone interpolowane wartości osi	Po aktywacji przełącznika sterowanie pomija dla następujących funkcji NC element syntaktyki LIN_ : <ul style="list-style-type: none"> ■ Tor kołowy C Dalsze informacje: "Tor kołowy C ", Strona 169 ■ Tor kołowy CR Dalsze informacje: "Tor kołowy CR", Strona 171 ■ Tor kołowy CT Dalsze informacje: "Tor kołowy CT", Strona 174 Dalsze informacje: "Liniowa superpozycja toru kołowego", Strona 176

Możesz programować elementy syntaktyki w formularzu niezależnie od ustawienia w sekcji **Programowanie Klartext**.

Tabele

W sekcji **Tabele** możesz wybrać dla każdego z wyświetlanych zakresów aplikacji jednoznaczny tabelę, działającą podczas wykonywania programu.

Możesz wybierać następujące tabele w oknie menu:

- **Punkty zerowe**
Dalsze informacje: "Tabela punktów zerowych *.d", Strona 707
- **Korekcja narzędzia**
Dalsze informacje: "Tablica korekcyjna *.tco", Strona 717
- **Korekcja obr. detalu**
Dalsze informacje: "Tablica korekcyjna *.wco", Strona 719

FN 16

W strefie **FN 16** możesz używając przycisku **Pokaż okno wyskakujące** wybrać, czy sterowanie ma pokazać okno w połączeniu z **FN 16**.

Dalsze informacje: "Wydawanie tekstów sformatowanych z FN 16: F-PRINT", Strona 512

Obsługa strefy roboczej Program.

Strefa pracy **Program** zawiera następujące możliwości obsługi:

- Obsługa dotykaniem
- Obsługa za pomocą klawiszy i przycisków
- Obsługa przy pomocy myszki











Obsługa dotykaniem

Przy pomocy gestów wykonujesz następujące funkcje:

Symbol	Gest	Znaczenie
	Kliknięcie	<ul style="list-style-type: none"> ■ Wybór wiersza NC ■ Wybór elementu składni podczas edycji
	Podwójne kliknięcie	Edycja wiersza NC
	Trzymanie	Otwarcie menu kontekstowego
<div style="border: 1px solid black; padding: 5px; display: inline-block;">  Jeśli nawigujesz myszką, to kliknij prawym klawiszem myszy. </div>		
Dalsze informacje: "Menu kontekstowe", Strona 630		
	Przesuwanie	Przewijanie w programie NC
	Przeciąganie	Zmiana obszaru, w którym zaznaczane są wiersze NC.
Dalsze informacje: "Menu kontekstowe w strefie roboczej Program", Strona 633		
	Rozciąganie	Powiększanie fontu składni
	Ściąganie	Zmniejszanie fontu składni

Klawisze i przyciski

Przy pomocy klawiszy i przycisków wykonujesz następujące funkcje:

Klawisz i przycisk	Znaczenie
 	<ul style="list-style-type: none"> Nawigacja między wierszami NC Szukanie tego samego elementu składni w programie NC podczas edycji <p>Dalsze informacje: "Wyszukiwanie tych samych elementów składni w różnych wierszach NC", Strona 121</p>
 	<ul style="list-style-type: none"> Edycja wiersza NC Nawigacja do poprzedniego bądź następnego elementu składni podczas edycji
CTRL + RIGHT CTRL + LEFT	Nawigacja w obrębie wartości elementu składni o jedną pozycję w lewo bądź w prawo
	<ul style="list-style-type: none"> Bezpośredni wybór wiersza NC za pomocą numeru wiersza <p>Dalsze informacje: "Funkcja GOTO", Strona 618</p> <ul style="list-style-type: none"> Otwarcie menu wyboru podczas edycji
	Otwarcie wyświetlacza pozycji na pasku sterowniczym dla przejścia pozycji Jeśli klikniesz na wiersz wyświetlacza pozycji, to sterowanie przejmuje aktualną wartość tego wiersza do otwartego dialogu.
	Skasowanie wartości elementu składni
	Pominięcie bądź usuwanie opcjonalnych elementów składni podczas programowania
	Skasowanie wiersza NC bądź anulowanie dialogu
	<ul style="list-style-type: none"> Dane wejściowe potwierdzić i wiersz NC zakończyć Otwórz zakładkę Dodać
SHIFT + RETURN	Wstawienie łamania wiersza w trybie edytora tekstu Wstawienie w kolumnie Formularz łamania wiersza w komentarzach
	Anulowanie edycji bez modyfikacji
Edytor Klartext	Wybrać tryb Edytor Klartext bądź edytor tekstu Dalsze informacje: "Edycja funkcji NC", Strona 127
Funkcję NC wstaw	Otwórz okno Funkcję NC wstaw Dalsze informacje: "Wstawianie sekcji okna Funkcja NC.", Strona 123
Edycja	Otwarcie menu kontekstowego Dalsze informacje: "Menu kontekstowe", Strona 630

Wyszukiwanie tych samych elementów składni w różnych wierszach NC

Kiedy dokonujesz edycji wiersza NC, możesz szukać tych samych elementów składni w pozostałym programie NC.

Wykonujesz wyszukiwanie elementów składni w programie NC w następujący sposób:

- ▶ Wybrać wiersz NC



- ▶ Edycja wiersza NC
- ▶ Nawigacja do pożądanego elementu składni



- ▶ Wybrać strzałkę w górę lub w dół
- ▶ Sterowanie zaznacza następny wiersz NC, zawierający ten element składni. Cursor znajduje się na tym samym elemencie składni jak w poprzednim wierszu NC. Po naciśnięciu klawisza ze strzałką w górę sterowanie szuka do tyłu.



Możesz wyszukiwać także takie same otwieracze składni w programie NC. Wybierasz otwieracz składni, podwójnym stuknięciem bądź podwójnym kliknięciem.

Wskazówki

- Jeśli uruchomiono szukanie w bardzo długich programach NC, to sterowanie wyświetla okno. Wyszukiwanie możesz w każdej chwili anulować.
- Jeśli wiersz NC zawiera błąd syntaktyki, to sterownik pokazuje symbol przed numerem wiersza. Jeśli klikniesz na ten symbol, to sterownik pokazuje informacje dotyczące błędu.
- W opcjonalnym parametrze maszynowym **maxLineCommandSrch** (nr 105412) definiujesz, w ilu wierszach NC sterowanie szuka tego samego elementu składni.
- Kiedy otwierasz program NC sterowanie sprawdza program NC na ile jest on kompletny i poprawny składniowo.
W opcjonalnym parametrze maszynowym **maxLineGeoSearch** (nr 105408) definiujesz, do którego wiersza NC sterowanie ma wykonywać sprawdzanie.
- Kiedy otwierasz program NC bez zawartości, to wiersze NC **BEGIN PGM** i **END PGM** możesz poddawać edycji i przełączyć jednostkę miary programu NC.
- Program NC jest niekompletny bez wiersza NC **END PGM**.
Gdy otwierasz niekompletny program NC w trybie pracy **programowanie**, to sterowanie wstawia ten wiersz NC automatycznie.
- Jeśli program NC jest wykonywany w trybie pracy **Przebieg progr.**, to nie możesz edytować tego programu NC w trybie pracy **programowanie**.
- Sterownik pokazuje cursor wykonania zawsze pierwszoplanowo. Ten cursor wykonania dominuje bądź skrywa inne symbole.

Kolumna Formularz w strefie Program

Zastosowanie

W kolumnie **Formularz** w strefie roboczej **Program** sterowanie pokazuje wszystkie możliwe elementy składni dla aktualnie wybranej funkcji NC. Wszystkie elementy składni jak i otwieracz składni możesz edytować w formularzu.

Spokrewnione tematy

- Strefa robocza **Formularz** dla tabel palet
Dalsze informacje: "Strefa robocza Formularz dla palet", Strona 674
- Edycja funkcji NC w kolumnie **Formularz**
Dalsze informacje: "Edycja funkcji NC", Strona 127

Warunek

- Aktywny tryb **Edytor Klartext**

Opis funkcji

Sterowanie udostępnia następujące symbole i przyciski do obsługi kolumny **Formularz**:

Symbol lub przycisk	Znaczenie
	Wyświetlanie i skrywanie kolumny Formularz
Potwierdź	Dane wejściowe potwierdzić i wiersz NC zamknąć
Odrzucenie	Dane wejściowe odrzucić i wiersz NC zamknąć
Usunąć wiersz	Skasować wiersz NC

Sterowanie dokonuje pogrupowania elementów składni w formularzu według ich funkcji np. współrzędne bądź bezpieczeństwo.

Sterowanie zaznacza czerwoną ramką wszystkie konieczne elementy składni. Po zdefiniowaniu wszystkich koniecznych elementów składni możesz potwierdzić dane wejściowe i zamknąć blok NC. Sterowanie przedstawia aktualnie edytowany element składni w kolorze.

Jeśli określone dane wejściowe nie są właściwe, to sterowanie pokazuje symbol wskazówki przed elementem składni. Jeśli klikniesz na ten symbol wskazówki, to sterowanie pokazuje informacje dotyczące błędu.

Wskazówki

- W następujących przypadkach sterowanie nie wyświetla treści w formularzu:
 - Program NC jest odpracowywany
 - Wiersze NC są zaznaczane
 - Wiersz NC zawiera błąd składni
 - Bloki NC **BEGIN PGM** lub **END PGM** są wybrane.
- Jeśli w wierszu NC definiujesz kilka funkcji dodatkowych, to możesz zmienić kolejność funkcji dodatkowych strzałkami w formularzu.
- Jeśli definiujesz etykietę/label z numerem, to sterowanie wyświetla symbol obok zakresu wprowadzenia danych. Z tym symbolem sterowanie wykorzystuje następną wolną liczbę dla labela.

4.3.4 Okno Funkcję NC wstaw

Zastosowanie

Okno **Funkcję NC wstaw** udostępnia możliwość wstawienia funkcji NC bądź komponentów NC do programu NC.

Spokrewnione tematy

- Utworzenie komponentów NC
 - Dalsze informacje:** "Moduły NC do ponownego wykorzystania", Strona 230
- Wstawianie i edycja funkcji NC
 - Dalsze informacje:** "Wstawianie i edycja funkcji NC", Strona 125

Opis funkcji

Sterownik udostępnia okno **Funkcję NC wstaw** wyłącznie w trybie pracy **programowanie** i w aplikacji **MDI**.

i W aplikacji **MDI** wstawiasz funkcje NC wyłącznie do programu NC **\$mdi.h** bądź **\$mdi_inch.h**.

Wstawianie sekcji okna Funkcja NC.

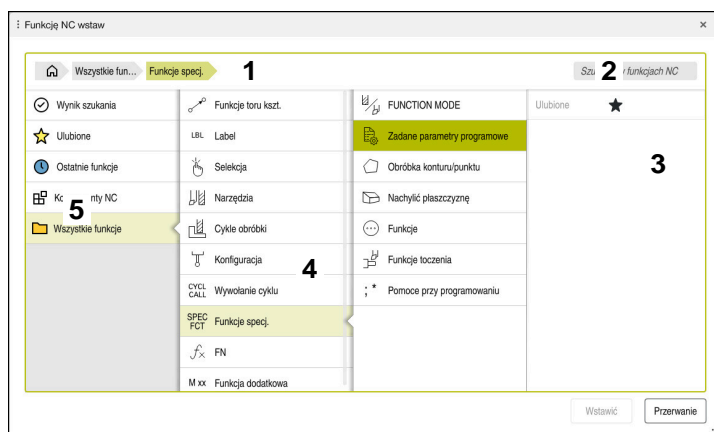

Okno **Funkcję NC wstaw**

- 1 Ścieżka nawigacji
Na ścieżce nawigacji sterowanie pokazuje pozycję aktualnego foldera w strukturze katalogów. Przy pomocy poszczególnych elementów ścieżki nawigacji możesz przejść na wyższe poziomy folderów.
Dalsze informacje: "Sekcje menedżera plików", Strona 356
- 2 Szukanie
Używając opcji **Szukanie w funkcjach NC** możesz szukać otwieracza składni funkcji NC bądź nazwy komponentu NC.
Sterowanie wyświetla wyniki pod **Wynik szukania**.

i Możesz rozpocząć wyszukiwanie po otwarciu okna **Funkcję NC wstaw** bezpośrednio, wprowadzając dowolny znak.

- 3 Sterowanie pokazuje następujące informacje i funkcje:
 - Dodanie bądź usunięcie Ulubionych
 - Podgląd
Sterownik pokazuje w punkcie komponenty NC podgląd treści a w przypadku cykli obraz podglądowy.

4 Kolumny treści

Sterownik pokazuje funkcje NC bądź foldery, zawierające funkcje NC. Sterownik wyświetla do dwóch kolumn.

5 Kolumna nawigacji

Kolumna nawigacji zawiera następujące zakresy:

■ **Wynik szukania**

Sterowanie pokazuje następujące wyniki wyszukiwania:

- Funkcje NC bądź funkcje dodatkowe z szukaną treścią w nazwie, np. cykl **4019** przy szukaniu "19"
- Równoważnościowe bądź alternatywne funkcje NC, np. **PATTERN DEF** przy szukaniu słowa "Wzór/szablon"
- Funkcje zastępcze dla starszych bądź częściowo niedostępnych funkcji, np. **PLANE**-funkcje zamiast cyklu **19 PLASZCZ.ROBOCZA**

■ **Ulubione**

Sterowanie wyświetla wszystkie funkcje NC i komponenty NC, zaznaczone jako Ulubione.

Dalsze informacje: "Symbole na panelu sterowania", Strona 75

■ **Ostatnie funkcje**

Sterowanie wyświetla dziesięć ostatnio używanych funkcji NC i komponentów NC.

■ **Komponenty NC**

Za pomocą komponentów NC możesz wstawić zachowaną w pamięci kolejność funkcji NC.

Dalsze informacje: "Moduły NC do ponownego wykorzystania", Strona 230

■ **Wszystkie funkcje**

Sterownik pokazuje w strukturze katalogów wszystkie dostępne funkcje NC.

Opcje wyboru możesz ograniczyć klawiszami bądź przyciskami przełączenia. Gdy np. naciśniesz klawisz **CYCL DEF** sterownik otwiera grupy cykli.

Dalsze informacje: "Zakres dialogu NC", Strona 70

W strefach **Wynik szukania**, **Ulubione** i **Ostatnie funkcje** sterowanie pokazuje ścieżkę funkcji NC.

Funkcje plików w oknie Funkcję NC wstaw

Po przeciągnięciu w oknie **Funkcję NC wstaw** funkcji NC w prawo, sterownik udostępnia następujące funkcje pliku:

- Dodanie bądź usunięcie Ulubionych
- Nawigacja do funkcji NC

Nie w strefie **Wszystkie funkcje**

Dla komponentów NC sterownik oferuje dodatkowo następujące funkcje pliku:

- Edycja
- Zmiana nazwy
- Usuwanie
- Aktywacja i dezaktywacja zabezpieczenia od zapisu
- Otwórz ścieżkę w trybie pracy **Pliki**

Dalsze informacje: "Moduły NC do ponownego wykorzystania", Strona 230

Wskazówki

- Instrukcje działania zawierają wyodrębnione miejsca w tekście, np. **200 WIERCENIE**. Używając tych miejsc w tekstach możesz docelowo szukać w oknie **Funkcję NC wstaw**.
- Jeśli opcje oprogramowania nie są włączone, to sterowanie pokazuje niedostępne treści w oknie **Funkcję NC wstaw** szarym kolorem.

4.3.5 Wstawianie i edycja funkcji NC

Zastosowanie

Edycja programów NC obejmuje wstawianie jak i modyfikowanie funkcji NC. Możesz dokonywać także edycji programów NC, które były generowane wcześniej w systemie CAM i przesłane do sterowania.

Spokrewnione tematy

- Obsługa strefy strefę roboczej **Program**.
Dalsze informacje: "Obsługa strefy roboczej Program.", Strona 119
- Okno **Funkcję NC wstaw**
Dalsze informacje: "Okno Funkcję NC wstaw", Strona 123

Opis funkcji

Programy NC możesz edytować wyłącznie w trybie pracy **programowanie** i w aplikacji **MDI**.



W aplikacji **MDI** możesz edytować wyłącznie program NC **\$mdi.h** bądź **\$mdi_inch.h**.

Wstawianie funkcji NC

Sterownik daje następujące możliwości wstawienia funkcji NC:

- Wstawienie funkcji NC bezpośrednio za pomocą klawiszy i przycisków
Często używany i konieczne funkcje NC, np. funkcje toru kształtowego, możesz wstawiać bezpośrednio klawiszami.
Jako alternatywę do tych przycisków sterowanie udostępnia klawiaturę ekranową a także strefę roboczą **Klawiatura** w trybie Dane wejściowe NC.
Dalsze informacje: "Klawiatura ekranowa paska sterowniczego", Strona 615
- Funkcję NC wstawić wybierając funkcję
Możesz wyselekcjonować wszystkie funkcje NC korzystając z okna **Funkcję NC wstaw**.
Dalsze informacje: "Okno Funkcję NC wstaw", Strona 123
- Wstawienie funkcji NC w edytorze tekstu
Sterownik udostępnia w edytorze tekstu automatyczne uzupełnianie.



Jeśli tryb edytora tekstu jest aktywny, to przełącznik **Edytor Klartext** znajduje się z lewej strony i jest szary.

Dalsze informacje: "Wstawianie funkcji NC", Strona 126

Edycja funkcji NC

Sterownik daje następujące możliwości edycji funkcji NC:

- Edycja funkcji NC w trybie **Edytor Klartext**.
Nowe bo właśnie utworzone jak i składniowo poprawne programy NC sterowanie otwiera standardowo w trybie **Edytor Klartext**.
- Edycja funkcji NC w kolumnie **Formularz**
Kolumna **Formularz** pokazuje nie tylko wybrane i używane, ale także wszystkie elementy składni możliwe dla aktualnej funkcji NC.
- Edycja funkcji NC w edytorze
Sterowanie próbuje korygować błędy składni automatycznie w programie NC. Jeśli automatyczne korygowanie nie jest możliwe, to sterowanie przechodzi przy edycji tego wiersza NC do trybu Edytor tekstu. Zanim będzie możliwe przejście do trybu **Edytor Klartext** musisz skorygować wszystkie błędy.

Dalsze informacje: "Edycja funkcji NC", Strona 127

Wstawianie funkcji NC

Wstawienie funkcji NC bezpośrednio za pomocą klawiszy i przycisków

Często używane funkcje NC wstawiasz w następujący sposób:



- ▶ **L** wybrać
- > Sterowanie generuje nowy wiersz NC i rozpoczyna dialog.
- ▶ Postępować zgodnie z dialogiem

Funkcję NC wstawić wybierając funkcję

Wstawiasz nową funkcję NC w następujący sposób:



Funkcję NC wstaw

- ▶ Wybierz **Funkcję NC wstaw**
- > Sterowanie otwiera okno **Funkcję NC wstaw**.
- ▶ Przejść do pożądanej funkcji NC
- > Sterowanie zaznacza wybraną NC- funkcję.

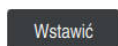

Wstawić

- ▶ **Wstawić** kliknąć
- > Sterowanie generuje nowy wiersz NC i rozpoczyna dialog.
- ▶ Postępować zgodnie z dialogiem

Wstawienie funkcji NC w trybie Edytora tekstu

Wstawiasz funkcję NC w następujący sposób:

- ▶ Wprowadzanie dowolnego znaku
- > Sterowanie wstawia wiersz NC.
- > W zależności od przełącznika **Autouzupełnianie w trybie tekstowym** sterownik pokazuje menu z możliwymi otwieraczami składni.

Dalsze informacje: "Ustawienia w strefie roboczej Program", Strona 114

- ▶ Wybierz otwieracz składni
- ▶ Opcjonalnie wpisz wartość
- > W zależności od przełącznika **Autouzupełnianie w trybie tekstowym** sterownik pokazuje menu z możliwymi elementami składni.
- ▶ Opcjonalnie wybierz element składni

Edycja funkcji NC

Edycja funkcji NC w trybie Edytor Klartext.

Wykonujesz edycję dostępnej funkcji NC w trybie **Edytor Klartext** w następujący sposób:

- ▶ Przejść do pożądanego funkcji NC
 - ▶ Nawigacja do pożądanego elementu składni
 - ▶ Sterowanie pokazuje alternatywne symbole na pasku akcji.
 - ▶ Wybrać element składni
 - ▶ W razie konieczności określić wartość
-  ▶ Zakończyć wprowadzanie danych, np. klawiszem **END**

Edycja funkcji NC w kolumnie Formularz

Jeśli tryb **Edytor Klartext** jest aktywny, to możesz używać także kolumny **Formularz**.

Możesz modyfikować funkcję NC dostępną w kolumnie **Formularz** w następujący sposób:

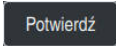
- ▶ Przejść do pożądanego funkcji NC
-  ▶ Wyświetlić kolumnę **Formularz**
- ▶ W razie konieczności wybrać alternatywny element składni, np. **LP** zamiast **L**
 - ▶ W razie konieczności zmodyfikować lub uzupełnić wartość
 - ▶ Wprowadzić ewentualnie opcjonalny element składni bądź wybrać z listy, np. funkcję dodatkową **M8**
-  ▶ Zakończyć wprowadzenie danych, np. przyciskiem **Potwierdź**

Edycja funkcji NC w edytorze

Możesz wykonać edycję dostępnej funkcji NC w trybie edytora tekstu w następujący sposób:

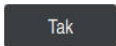
- ▶ Sterowanie podkreśla element składni zawierający błędy czerwoną linią zygzakowatą i wyświetla symbol wskazówki przed funkcją NC, np. przy **FMX** zamiast **FMAX**.
 - ▶ Przejść do pożądanego funkcji NC
-  ▶ Opcjonalnie wybierz symbol wskazówki
- ▶ Sterowanie pokazuje przynależny opis błędu.
 - ▶ Zakończeniwersza NC
 - ▶ Sterowanie otwiera okno **Autokorekta bloku NC** z propozycją skorygowania błędu.
-  ▶ Możesz przejść propozycję z **Tak** do programu NC bądź anulować autokorektę



Jeżeli dokonujesz edycji wiersza NC z błędami składni, to możesz anulować operację edycji klawiszem **ESC**.

Wskazówki

WSKAZÓWKA

Uwaga, możliwa utrata danych!

Podczas edycji programów NC poza strefą roboczą **Program** nie możesz skontrolować, czy sterownik rozpoznaje zmiany. Zmiany dokonane na sterowniku nie mogą zostać anulowane. Może to spowodować nieodwracalne usunięcie bądź zmianę danych!

► Należy dokonywać edycji programów NC wyłącznie w strefie roboczej **Program**

- Jeśli dokonujesz edycji funkcji NC, to nawigujesz za pomocą strzałek w lewo i w prawo do poszczególnych elementów składni, także w cyklach. Przy pomocy strzałek w górę i w dół sterowanie wyszukuje ten sam element składni w pozostałym programie NC.

Dalsze informacje: "Wyszukiwanie tych samych elementów składni w różnych wierszach NC", Strona 121

- Jeśli edytujesz wiersz NC i jeszcze nie zachowałeś w pamięci, to funkcje **Anulować** i **Odtworzyć** oddziałują na modyfikacje pojedynczych elementów składni funkcji NC.

Dalsze informacje: "Symbole na panelu sterowania", Strona 75

- Po naciśnięciu klawisza **Przejęcie pozycji rzeczywistej** sterowanie otwiera odczyt pozycji w przeglądzie statusu. Możesz przejść aktualną wartość osi do dialogu programowania.

Dalsze informacje: instrukcja obsługi dla użytkownika Konfigurowanie i odpracowywanie

- Należy tak zapisywać programy NC jak gdyby narzędzie się przemieszczało! Dzięki temu nie jest istotne, czy ruch wykonuje oś głowicy czy też oś stołu.
- Jeśli program NC jest wykonywany w trybie pracy **Przebieg progr.**, to nie możesz edytować tego programu NC w trybie pracy **programowanie**.
- W trybie **Edytor Klartext** możesz wstawić złamanie wierszy w obrębie komentarzy i punktów struktury.

Wskazówki w połączeniu z trybem edytora tekstu

- Sterowanie nie może zaproponować odpowiedniego rozwiązania we wszystkich przypadkach.
- Tryb edytora tekstu wspomaga wszystkie opcje nawigacji w strefie roboczej **Program**. Jeszcze szybciej możesz obsługiwać tryb edytora tekstu za pomocą gestów lub myszki, ponieważ tu możesz np. bezpośrednio kliknąć na symbol wskazówki.

Dalsze informacje: "Obsługa strefy roboczej Program.", Strona 119

- W trybie edytora tekstu możesz wstawić złamanie wiersza w dowolnym miejscu. Jeżeli następnie w trybie **Edytor Klartext** dokonujesz edycji funkcji NC to sterownik skasuje dostępne złamanie wiersza po zapisaniu do pamięci. W obrębie komentarzy i punktów struktury złamanie wierszy pozostają zachowane, także po edycji.

- Gdy programujesz cykl z funkcją automatycznego uzupełniania sterownik udostępnia opcjonalne możliwości **tylko parametry cyklu kompatybilne w dół** bądź **z opcjonalnymi parametrami cyklu**.

Po wyborze opcji **tylko parametry cyklu kompatybilne w dół** możesz później jeszcze dodać opcjonalne parametry cyklu. W tym celu wstawiasz w ostatnim wierszu złamanie wiersza.

Dalsze informacje: instrukcja obsługi dla użytkownika Cykle obróbki

5

**Specyficzne
programowanie
zależnie od
technologii**

5.1 Przełączenie trybu obróbki z FUNCTION MODE

Zastosowanie

Przy użyciu **FUNCTION MODE SET** możesz uaktywnić zdefiniowane przez producenta maszyny ustawienia, np. zmiany zakresu przemieszczenia.

Spokrewnione tematy

- Przełączenie kinematyki w aplikacji **Ustawienia**
Dalsze informacje: instrukcja obsługi dla użytkownika Konfigurowanie i odpracowywanie

Warunek

- Sterowanie jest dopasowane przez producenta maszyny
 Producent obrabiarek definiuje, jakie funkcje wewnętrzne sterowanie wykonuje podczas tej funkcji. Dla funkcji **FUNCTION MODE SET** producent maszyny musi zdefiniować opcje wyboru.

Opis funkcji

Przy przełączeniu trybów obróbki sterowanie odpracowuje makroinstrukcję, która dokonuje specyficznych dla obrabiarki ustawień odpowiednio do trybu obróbki.

Jeśli producent obrabiarek udostępnił możliwość wyboru różnych kinematyk, to można przy pomocy funkcji **FUNCTION MODE** przełączyć na odpowiednią kinematykę.

Dane wejściowe

11 FUNCTION MODE SET "Range1" ; aktywacja ustawienia producenta maszyny

Dokonujesz nawigacji do tej funkcji w następujący sposób:

Funkcję NC wstaw ► **Wszystkie funkcje** ► **Funkcje specj.** ► **FUNCTION MODE**

Funkcja NC zawiera następujące elementy składni:

Element składni	Znaczenie
FUNCTION MODE	Otwieracz składni dla trybu obróbki
MILL bądź SET	Wybrać tryb obróbki bądź ustawienie producenta maszyny
Nazwa bądź QS	Nazwa kinematyki lub ustawienie producenta maszyn Stała lub zmienna nazwa Wybór w oknie z opcjami wyboru możliwy Element składni opcjonalnie

Wskazówki

- W opcjonalnym parametrze maszynowym **CfgModeSelect** (nr 132200) producent obrabiarki definiuje ustawienia dla funkcji **FUNCTION MODE SET**. Jeśli producent maszyn nie zdefiniuje tego parametru maszynowego, to **FUNCTION MODE SET** nie jest dostępna.
- Jeśli funkcje **Płaszczyznę roboczą nachylić** (#8 / #1-01-1) bądź **TCPM** (#9 / #4-01-1) są aktywne, to nie możesz przełączyć trybu obróbki.

6

Obrabiany detal

6.1 Definiowanie obrabianego detalu za pomocą BLK FORM

Zastosowanie

Używając funkcji **BLK FORM** możesz definiować obrabiany detal dla symulacji programu NC.

Spokrewnione tematy

- Prezentacja detalu w strefie roboczej **Symulacja**
Dalsze informacje: "Strefa robocza Symulacja", Strona 641

Opis funkcji

Definiujesz obrabiany detal w odniesieniu do punktu odniesienia detalu.

Dalsze informacje: "Punkty odniesienia (bazowe) obrabiarki", Strona 104

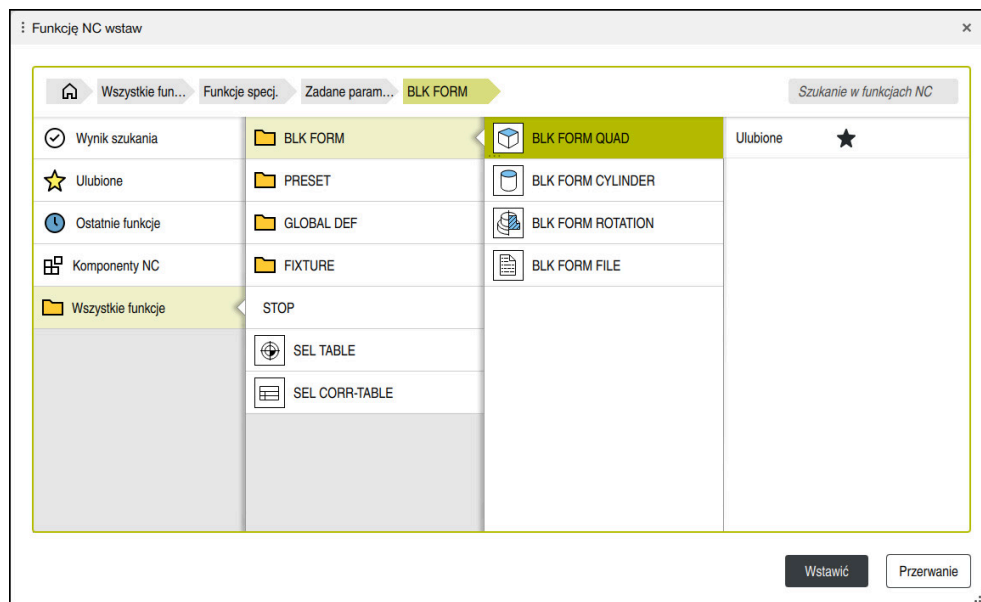





Okno **Funkcję NC wstaw** do definiowania obrabianego detalu

Gdy zapisujesz nowy program NC, sterowanie otwiera automatycznie okno **Funkcję NC wstaw** do definiowania detalu.

Dalsze informacje: "Generowanie nowego programu NC", Strona 84

Sterowanie udostępnia następujące definicje detalu:

Symbol	Znaczenie	Dalsze informacje
	BLK FORM QUAD Obrabiany detal o formie prostopadłości- nu	Strona 134
	BLK FORM CYLINDER Obrabiany detal o formie cylindra	Strona 134
	BLK FORM ROTATION Rotacyjnie symetryczny detal z definio- walnym konturem	Strona 136
	BLK FORM FILE Plik STL jako detal i opcjonalny przedmiot gotowy	Strona 138

Wskazówki

WSKAZÓWKA

Uwaga niebezpieczeństwo kolizji!

Sterowanie nie przeprowadza również przy aktywnej funkcji Dynamiczne Monitorowanie Kolizji DCM automatycznego kontrolowania kolizyjności ani z detalem, ani z narzędziem bądź innymi komponentami maszyny. Podczas odpracowywania istnieje zagrożenie kolizji!

- ▶ Przycisk **Rozszerzone kontrole** aktywować dla symulacji
- ▶ Sprawdzenie przebiegu i wykonania programu przy pomocy symulacji
- ▶ Program NC bądź fragment programu przetestować ostrożnie w trybie **Pojedynczy wiersz**.



Pełny zakres funkcji sterowania jest dostępny wyłącznie przy użyciu osi narzędzia **Z**, np. definiowanie szablonów wzorcowych **PATTERN DEF**.

Możliwe jest także stosowanie osi narzędzi narzędzi **X** i **Y** jednakże z ograniczeniami i po uprzednim przygotowaniu oraz ich konfiguracji przez producenta obrabiarki.

- Masz następujące możliwości wyboru plików lub podprogramów:
 - Podać ścieżkę pliku
 - Wprowadzić numer lub nazwę podprogramu
 - Wybrać plik lub podprogram w oknie wyboru
 - Zdefiniować ścieżkę lub nazwę podprogramu w parametrze QS
 - Zdefiniować numer podprogramu w parametrze Q, QL bądź QR

Jeśli wywołany plik znajduje się w tym samym folderze jak wywołujący program NC, to możesz podać tylko nazwę pliku.
- Aby sterowanie mogło przedstawić detal w symulacji, musi on wykazywać minimalne konieczne wymiary. Minimalny konieczny wymiar wynosi 0,1 mm bądź 0,004 cala we wszystkich osiach jak i w promieniu.
- Sterowanie pokazuje detal w symulacji dopiero wtedy, kiedy zostanie wykonane kompletne definiowanie detalu.
- Nawet jeśli po zapisaniu programu NC zamkniesz okno **Funkcję NC wstaw** lub chcesz uzupełnić definicję detalu, to w oknie **Funkcję NC wstaw** możesz w każdej chwili definiować detal.
- Funkcja **Rozszerzone kontrole** w symulacji używa do monitorowania detalu informacji z definicji detalu. Nawet jeśli kilka detali jest zamocowanych na obrabiarce, to sterowanie może monitorować tylko aktywny detal!

Dalsze informacje: "Rozszerzone kontrole w symulacji", Strona 392
- W strefie **Symulacja** możesz eksportować aktualny podgląd detalu jako plik STL. Przy pomocy tej funkcji możesz generować brakujące modele 3D, np. półgotowe przedmioty na kilku krokach roboczych.

Dalsze informacje: "Eksportowanie symulowanego detalu jako pliku STL", Strona 653

6.1.1 Detal o formie prostopadłościanu z BLK FORM QUAD

Zastosowanie

Używając funkcji **BLK FORM QUAD** możesz definiować obrabiany detal o formie prostopadłościanu. W tym celu definiujesz przy pomocy MIN-punktu i MAX-punktu przekątną przestrzenną.

Opis funkcji

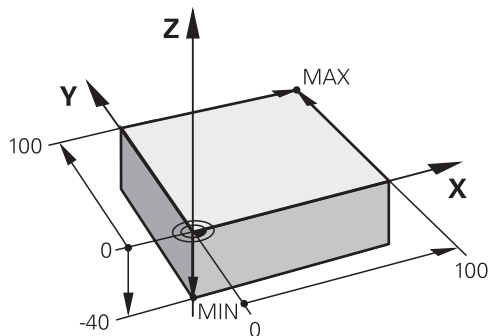

Detal o formie prostopadłościanu z MIN-punktem i MAX-punktem

Boki prostopadłościanu leżą równolegle do osi **X**, **Y** i **Z**.

Prostopadłościan definiujesz przez wprowadzenie punktu MIN w lewym dolnym przednim rogu i punktu MAX w prawym górnym tylnym rogu.

Definiujesz współrzędne punktów na osiach **X**, **Y** i **Z** wychodząc z punktu odniesienia detalu. Jeśli definiujesz współrzędną Z MAX-punktu z wartością dodatnią, to detal wykazuje naddatek.

Dalsze informacje: "Punkty odniesienia (bazowe) obrabiarki", Strona 104

Dane wejściowe

1	BLK FORM 0.1 Z X+0 Y+0 Z-40	
2	BLK FORM 0.2 X+100 Y+100 Z+0	; Obrabiany detal o formie prostopadłościanu

Funkcja NC zawiera następujące elementy składni:

Element składni	Znaczenie
BLK FORM	Otwieracz składni dla detalu o formie prostopadłościanu
0.1	Oznaczenie pierwszego wiersza NC
Z	Oś narzędzia W zależności od obrabiarki dostępne są dalsze opcje wyboru.
X Y Z	Definicja współrzędnych MIN-punktu
0.2	Oznaczenie drugiego wiersza NC
X Y Z	Definicja współrzędnych MAX-punktu

6.1.2 Cylindryczny detal z BLK FORM CYLINDER

Zastosowanie

Używając funkcji **BLK FORM CYLINDER** możesz definiować obrabiany detal o formie cylindrycznej. Możesz definiować cylinder jako pełny materiał bądź jako rurę.

Opis funkcji

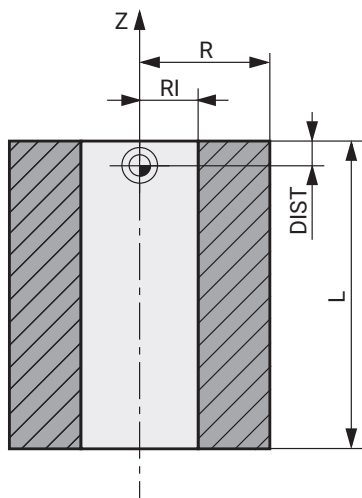

Cylindryczny detal

Definiujesz cylinder, wprowadzając przynajmniej promień bądź średnicę oraz wysokość.

Punkt odniesienia obrabianego detalu leży na płaszczyźnie roboczej w punkcie środkowym cylindra. Opcjonalnie możesz definiować naddatek i promień wewnętrzny bądź średnicę wewnętrzną detalu.

Dane wejściowe

1 BLK FORM CYLINDER Z R50 L105 DIST ; Detal o formie cylindrycznej
+5 R110

Dokonujesz nawigacji do tej funkcji w następujący sposób:

Funkcję NC wstaw ▶ Funkcje specj. ▶ Zadane parametry programowe ▶ BLK FORM ▶ BLK FORM CYLINDER

Funkcja NC zawiera następujące elementy składni:

Element składni	Znaczenie
BLK FORM CYLINDER	Otwieracz składni dla detalu o formie cylindrycznej
Z	Oś rotacji W zależności od obrabiarki dostępne są dalsze opcje wyboru.
R lub D	Promień lub średnica cylindra
L	Całkowita wysokość cylindra
DIST	Naddatek cylindra wychodząc z punkt odniesienia obrabianego detalu Element składni opcjonalnie
RI bądź DI	Promień wewnętrzny lub średnica wewnętrzna otworu rdzeniowego Element składni opcjonalnie

6.1.3 Rotacyjnie symetryczny detal z BLK FORM ROTATION

Zastosowanie

Używając funkcji **BLK FORM ROTATION** możesz definiować rotacyjnie symetryczny detal z definiowalnym konturem. Definiujesz kontur w podprogramie bądź w oddzielnym programie NC.

Opis funkcji

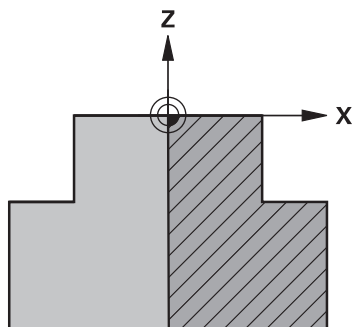

Kontur detalu z osią narzędzia **Z** i osią główną **X**

Odnosisz się od definicji detalu do opisu konturu.

W opisie konturu programuje się półwycinek konturu wokół osi narzędzia jako osi obrotu.

Dla opisu konturu obowiązują następujące warunki:

- Tylko współrzędne osi głównej i osi narzędzia
- Punkt startu w obydwu osiach zdefiniowany
- Zamknięty kontur
- Tylko dodatnie wartości w osi głównej
- Dodatnie i ujemne wartości w osi narzędzia możliwe

Punkt odniesienia obrabianego detalu leży na płaszczyźnie roboczej w punkcie środkowym detalu. Definiujesz współrzędne konturu detalu wychodząc z punktu odniesienia detalu. Możesz definiować także naddatek.

Dane wejściowe

1 BLK FORM ROTATION Z DIM_R LBL "BLANK"	; Detal rotacyjnie symetryczny
* - ...	
11 LBL "BLANK"	; Początek podprogramu
12 L X+0 Z+0	; Początek konturu
13 L X+50	; Współrzędne w dodatnim kierunku osi głównej
14 L Z+50	
15 L X+30	
16 L Z+70	
17 L X+0	
18 L Z+0	; Koniec konturu
19 LBL 0	; Koniec podprogramu

Dokonujesz nawigacji do tej funkcji w następujący sposób:

Funkcję NC wstaw ► **Funkcje specj.** ► **Zadane parametry programowe** ► **BLK FORM** ► **BLK FORM ROTATION**

Funkcja NC zawiera następujące elementy składni:

Element składni	Znaczenie
BLK FORM ROTATION	Otwieracz składni dla rotacyjnie symetrycznego detalu
Z	Oś rotacji W zależności od obrabiarki dostępne są dalsze opcje wyboru.
DIM_R lub DIM_D	Interpretowanie wartości osi głównej w opisie konturu jako promień bądź średnica
LBL bądź FILE	Nazwa bądź numer podprogramu konturu bądź ścieżka oddzielnego programu NC

Wskazówki

- Jeśli programujesz opis konturu z inkrementalnymi wartościami, to sterowanie interpretuje te wartości niezależnie od wybranego **DIM_R** bądź **DIM_D** jako promienie.
- Przy pomocy opcji software CAD Import (#42 / #1-03-1) możesz przejąć kontury z plików CAD i zachować je w pamięci jako podprogramy bądź jako oddzielne programy NC.

Dalsze informacje: instrukcja obsługi dla użytkownika Konfigurowanie i odpracowywanie

6.1.4 Plik STL jako detal z BLK FORM FILE

Zastosowanie

Możesz dołączyć modele 3D w formacie STL jako detal i opcjonalnie jako gotowy przedmiot. Ta funkcja jest przede wszystkim komfortowa w połączeniu z programami CAM, ponieważ tu oprócz programu NC dostępne są również konieczne modele 3D.

Warunek

- Max. 20 000 trójkątów na plik STL w formacie ASCII
- Max. 50 000 trójkątów na plik STL w formacie binarnym

Opis funkcji

Wymiary w programie NC pochodzą z tego samego źródła jak i wymiary modelu 3D.

Dane wejściowe

1 BLK FORM FILE "TNC:\CAD\blank.stl" TARGET "TNC:\CAD\finish.stl"	; Plik STL jako detal i opcjonalny przedmiot gotowy
--	---

Dokonujesz nawigacji do tej funkcji w następujący sposób:

Funkcję NC wstaw ► **Wszystkie funkcje** ► **Funkcje specj.** ► **Zadane parametry programowe** ► **BLK FORM** ► **BLK FORM FILE**

Funkcja NC zawiera następujące elementy składni:

Element składni	Znaczenie
BLK FORM FILE	Otwieracz składni dla pliku STL jako detalu
Plik bądź QS	Ścieżka pliku STL
TARGET	Plik STL jako przedmiot gotowy Element składni opcjonalnie
Plik bądź QS	Ścieżka pliku STL Stała bądź zmienna ścieżka

Wskazówki

- W strefie **Symulacja** możesz eksportować aktualny podgląd detalu jako plik STL. Przy pomocy tej funkcji możesz generować brakujące modele 3D, np. półgotowe przedmioty na kilku krokach roboczych.
Dalsze informacje: "Eksportowanie symulowanego detalu jako pliku STL", Strona 653
- Jeśli dołączone zostały detal i gotowy przedmiot, to możesz porównywać te modele w symulacji i łatwo rozpoznać pozostającą ewentualnie resztę materiału.
Dalsze informacje: "Porównanie modeli", Strona 659
- Sterowanie łąduje pliki STL w formacie binarnym szybciej niż pliki STL w formacie ASCII.
- Nawet jeśli w sterowniku bądź w programie NC aktywną jednostką miary są cale/ inch, to sterownik interpretuje wymiary plików 3D w mm.

7

Narzędzia

7.1 Podstawy

Aby używać funkcji sterowania, należy zdefiniować narzędzia w sterowaniu z realnymi danymi, np. promieniem. Ułatwia to programowanie i zwiększa niezawodność procesu.

Aby dodać narzędzie do systemu obrabiarki, można postępować w następującej kolejności:

- Przygotuj narzędzie i zamocuj je w odpowiednim uchwycie.
- Aby określić wymiary narzędzia, wychodząc od punktu odniesienia uchwytu narzędzia, należy zmierzyć narzędzie, np. za pomocą urządzenia do wstępnego ustawiania. Sterowanie wymaga tych wymiarów dla obliczenia torów kształtowych.

Dalsze informacje: "Punkt odniesienia suportu narzędziowego", Strona 141

- Aby móc kompletnie zdefiniować narzędzie, konieczne są dalsze dane narzędzia. Dane narzędzia możesz zaczerpnąć np. z katalogu producenta narzędzi.

Dalsze informacje: instrukcja obsługi dla użytkownika Konfigurowanie i odpracowywanie

- Zapisz wszystkie ustalone dane dla tego narzędzia w menedżerze narzędzi.

Dalsze informacje: instrukcja obsługi dla użytkownika Konfigurowanie i odpracowywanie

- W razie konieczności możesz przypisać do narzędzia suport narzędziowy dla realnej symulacji i ochrony przed kolizjami.

Dalsze informacje: instrukcja obsługi dla użytkownika Konfigurowanie i odpracowywanie

- Gdy narzędzie zostanie kompletnie zdefiniowane, to programujesz wywołanie narzędzia w obrębie programu NC.

Dalsze informacje: "Wywołanie narzędzia z TOOL CALL", Strona 145

- Jeżeli maszyna jest wyposażona w chaotyczny system wymiany narzędzi i podwójny chwytak, można skrócić czas wymiany narzędzia, wybierając je wstępnie.

Dalsze informacje: "Wstępny wybór narzędzia z TOOL DEF", Strona 151

- W razie potrzeby przed rozpoczęciem programu należy przeprowadzić kontrolę użytkownika narzędzia. Dzięki temu sprawdzasz, czy narzędzia są dostępne na obrabiarce i czy dysponują dostatecznym okresem trwałości.

Dalsze informacje: instrukcja obsługi dla użytkownika Konfigurowanie i odpracowywanie

- Jeśli dokonałeś obróbki detalu a następnie jego pomiaru, to możesz ewentualnie skorygować narzędzia.

Dalsze informacje: "Korekcja promienia narzędzia", Strona 330

7.2 Punkty odniesienia narzędzia

Sterowanie rozróżnia następujące punkty odniesienia narzędzia dla różnych obliczeń bądź aplikacji.

Spokrewnione tematy

- Punkty odniesienia obrabiarki bądź obrabianego detalu

Dalsze informacje: "Punkty odniesienia (bazowe) obrabiarki", Strona 104

7.2.1 Punkt odniesienia suportu narzędziowego

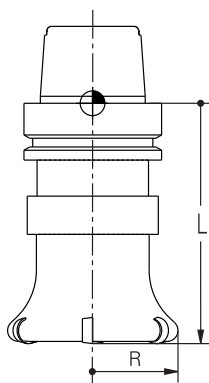

Punkt odniesienia suportu narzędziowego jest stałym punktem, zdefiniowanym przez producenta obrabiarki. Z reguły punkt odniesienia suportu narzędzia leży na nosku wrzeciona.

Wychodząc z punktu odniesienia suportu narzędziowego definiujesz wymiary narzędzia w menedżerze narzędzi, np. długość **L** i promień **R**.

Dalsze informacje: instrukcja obsługi dla użytkownika Konfigurowanie i odpracowywanie

7.2.2 Wierzchołek narzędzia TIP

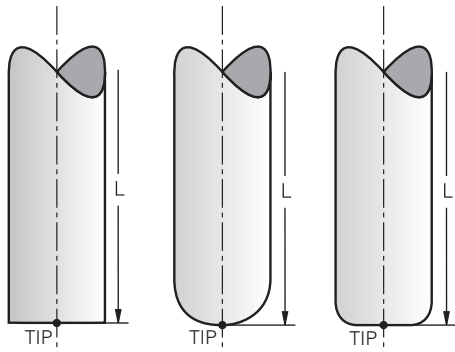

Wierzchołek narzędzia jest najbardziej oddalony od punktu odniesienia suportu narzędziowego. Wierzchołek narzędzia to początek układu współrzędnych narzędzia **T-CS**.

Dalsze informacje: "Układ współrzędnych narzędzia T-CS", Strona 249

W przypadku narzędzi frezarskich wierzchołek narzędzia leży w centrum promienia narzędzia **R** i w najdłuższym punkcie narzędzia w osi narzędzi.

Definiujesz punkt wierzchołka narzędzia w następujących kolumnach menedżera narzędzi w odniesieniu do punktu odniesienia uchwytu narzędzia:

- **L**
- **DL**

Dalsze informacje: instrukcja obsługi dla użytkownika Konfigurowanie i odpracowywanie

Wierzchołek narzędzia jest punktem pomocniczym dla lepszego uwidocznienia. Współrzędne w programie NC odnoszą się do punktu prowadzącego narzędzia.

Dalsze informacje: "Punkt prowadzenia narzędzia TLP (tool location point)", Strona 143

7.2.3 Punkt środkowy narzędzia TCP (tool center point)

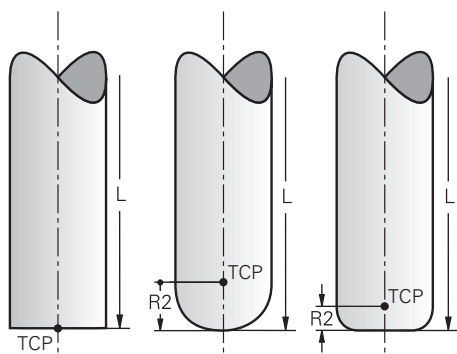

Punkt środkowy narzędzia to centrum promienia narzędzia **R**. Jeśli promień narzędzia $2 R2$ jest zdefiniowany, to punkt środkowy narzędzia, zostaje dyslokowany o tę wartość od wierzchołka narzędzia.

Definiujesz punkt środkowy narzędzia z danymi wejściowymi w menedżerze narzędzi w odniesieniu do punktu odniesienia suportu narzędzia.

Dalsze informacje: instrukcja obsługi dla użytkownika Konfigurowanie i odpracowywanie

Punkt środkowy narzędzia jest punktem pomocniczym dla lepszego uwidocznienia. Współrzędne w programie NC odnoszą się do punktu prowadzącego narzędzia.

Dalsze informacje: "Punkt prowadzenia narzędzia TLP (tool location point)", Strona 143

7.2.4 Punkt prowadzenia narzędzia TLP (tool location point)

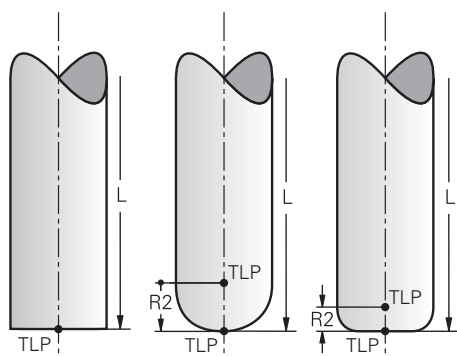

Sterowanie pozycjonuje narzędzie w punkcie jego prowadzenia. Punkt prowadzenia narzędzia jest umieszczony standardowo na wierzchołku narzędzia.

W funkcji **FUNCTION TCPM** (#9 / #4-01-1) możesz wybrać jako punkt prowadzenia narzędzia także punkt środkowy narzędzia.

Dalsze informacje: "Kompensacja ustawienia narzędzia z FUNCTION TCPM (#9 / #4-01-1)", Strona 317

7.2.5 Punkt rotacji narzędzia TRP (tool rotation point)

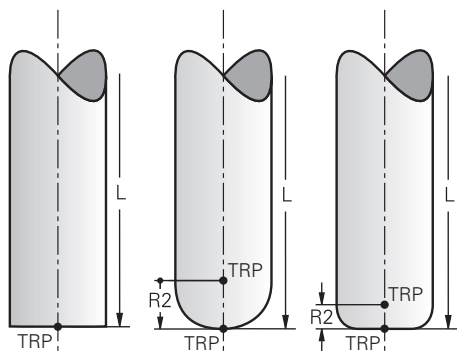

W funkcjach nachylenia z opcją **MOVE** (#8 / #1-01-1) sterowanie wykonuje odchylenia wokół punktu rotacji narzędzia. Punkt rotacji narzędzia jest umieszczony standardowo na wierzchołku narzędzia.

Jeśli w funkcjach **PLANE**-wybierasz **MOVE**, to definiujesz przy użyciu elementu składni **DIST** względną pozycję między detalem i narzędziem. Sterowanie dyslokuje punkt rotacji narzędzia o tę wartość od wierzchołka narzędzia. Jeśli nie definiujesz **DIST**, to sterowanie utrzymuje końcówkę narzędzia na stałym poziomie.

Dalsze informacje: "Pozycjonowanie osi obrotu", Strona 304

W funkcji **FUNCTION TCPM** (#9 / #4-01-1) możesz wybrać punkt rotacji narzędzia także w punkcie środkowym narzędzia.

Dalsze informacje: "Kompensacja ustawienia narzędzia z FUNCTION TCPM (#9 / #4-01-1)", Strona 317

7.2.6 Centrum promienia narzędzia 2 CR2 (center R2)

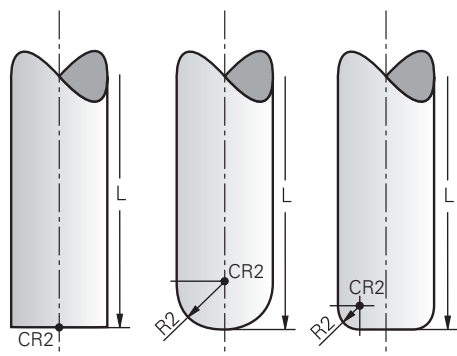

Centrum promienia narzędzia 2 sterowanie wykorzystuje w połączeniu z korekcją narzędzia 3D (#9 / #4-01-1). W przypadku prostej **LN** wektor normalny powierzchni wskazuje na ten punkt i definiuje kierunek korekcji narzędzia 3D.

Dalsze informacje: "Korekcja narzędzia 3D (#9 / #4-01-1)", Strona 337

Centrum promienia narzędzia 2 jest dyslokowany o wartość **R2**-od końcówki narzędzia i krawędzi tnącej narzędzia.

Centrum promienia narzędzia 2 jest punktem pomocniczym dla lepszego uwidocznienia. Współrzędne w programie NC odnoszą się do punktu prowadzącego narzędzia.

Dalsze informacje: "Punkt prowadzenia narzędzia TLP (tool location point)", Strona 143

7.3 Wywołanie narzędzia

7.3.1 Wywołanie narzędzia z TOOL CALL

Zastosowanie

Używając funkcji **TOOL CALL** wywołujesz narzędzie w programie NC. Jeśli narzędzie znajduje się w magazynie, to sterownik montuje to narzędzie we wrzecionie. Jeśli natomiast narzędzie nie znajduje się w magazynie, to możesz zamontować je odręcznie.

Spokrewnione tematy

- Automatyczna zmiana narzędzia z **M101**
Dalsze informacje: "Automatyczna zmiana na narzędzie zamienne z M101", Strona 481
- Tabela narzędzi **tool.t**
Dalsze informacje: instrukcja obsługi dla użytkownika Konfigurowanie i odpracowywanie
- Tabela miejsca **tool_p.tch**
Dalsze informacje: instrukcja obsługi dla użytkownika Konfigurowanie i odpracowywanie

Warunek

- Narzędzie jest zdefiniowane
Aby wywołać narzędzie, musi być ono zdefiniowane w menedżerze narzędzi.
Dalsze informacje: instrukcja obsługi dla użytkownika Konfigurowanie i odpracowywanie

Opis funkcji

Sterowanie odczytuje w momencie wywołania narzędzia przynależny wiersz menedżera narzędzi. Dane narzędzia możesz przeglądać w zakładce **Narzędz.** strefy pracy **Status**.

Dalsze informacje: instrukcja obsługi dla użytkownika Konfigurowanie i odpracowywanie



HEIDENHAIN zaleca, aby po każdym wywołaniu narzędzia wrzeciono zostało włączone z **M3** lub **M4**. Dzięki temu możesz uniknąć problemów przy wykonywaniu programu, np. przy starcie po przerwaniu programu.

Dalsze informacje: "Przegląd funkcji dodatkowych", Strona 445

Symbole

Funkcja NC **TOOL CALL** udostępnia następujące symbole:

Symbol	Znaczenie
	Otwarcie okna wyboru narzędzi
	W aplikacji Menedżer narzędzi przejście do wybranego narzędzia W razie potrzeby można zmienić narzędzie.
	Kalkulator danych skrawania otworzyć Dalsze informacje: "Kalkulator danych skrawania", Strona 637

Dane wejściowe

11 TOOL CALL 4 .1 Z S10000 F750 DL ; Wywołanie narzędzia
+0,2 DR+0,2 DR2+0,2

Dokonujesz nawigacji do tej funkcji w następujący sposób:

Funkcję NC wstaw ► **Wszystkie funkcje** ► **Narzędzia** ► **TOOL CALL**

Funkcja NC zawiera następujące elementy składni:

Element składni	Znaczenie
TOOL CALL	Otwieracz składni dla wywołania narzędzia
Numer, Nazwa bądź QS	Definicja narzędzia Stały lub zmienny numer bądź nazwa
<div style="border: 1px solid black; padding: 5px; margin: 5px 0;">  Tylko definicja narzędzia w postaci numeru jest jednoznaczna, ponieważ nazwa narzędzia może być identyczna dla kilku narzędzi! </div>	
	<p>Element składni jest zależny od technologii bądź aplikacji Wybór w oknie z opcjami wyboru możliwy Dalsze informacje: "Różnice zależne od technologii przy wywołaniu narzędzia", Strona 147</p>
.1	<p>Indeks stopni narzędzia Element składni opcjonalnie Dalsze informacje: instrukcja obsługi dla użytkownika Konfigurowanie i odpracowywanie</p>
Z	<p>Oś narzędzia Standardowo używasz osi narzędzia Z. W zależności od obrabiarki dostępne są dalsze opcje wyboru. Element składni jest zależny od technologii bądź aplikacji Dalsze informacje: "Różnice zależne od technologii przy wywołaniu narzędzia", Strona 147</p>
S lub S(VC =)	<p>Prędkość obrotowa lub szybkość skrawania Element składni opcjonalnie Wybór w oknie z opcjami wyboru możliwy Dalsze informacje: "Prędkość obrotowa wrzeciona S", Strona 149</p>
F, FZ lub FU	<p>Posuw Alternatywne dane posuwu: posuw na ząb lub posuw na jeden obrót Element składni opcjonalnie Wybór w oknie z opcjami wyboru możliwy Dalsze informacje: "Posuw F", Strona 150</p>
DL	<p>Wartość delta długości narzędzia Element składni opcjonalnie Dalsze informacje: "Korekcja narzędzia dla długości i promienia narzędzia", Strona 326</p>

Element składni	Znaczenie
DR	Wartość delta promienia narzędzia Element składni opcjonalnie Dalsze informacje: "Korekcja narzędzia dla długości i promienia narzędzia", Strona 326
DR2	Wartość delta promienia narzędzia 2 Element składni opcjonalnie Dalsze informacje: "Korekcja narzędzia dla długości i promienia narzędzia", Strona 326

Różnice zależne od technologii przy wywołaniu narzędzia

Wywołanie frezu

Możesz zdefiniować dla frezu następujące dane narzędzia:

- Stały lub zmienny numer lub nazwa narzędzia
- Indeks stopni narzędzia
- Oś narzędzia
- Prędkość obrotowa wrzeciona
- Posuw
- DL
- DR
- DR2

Dla wywołania frezu konieczne są numer bądź nazwa narzędzia, oś narzędzia oraz prędkość obrotowa wrzeciona.

Dalsze informacje: instrukcja obsługi dla użytkownika Konfigurowanie i odpracowywanie

Wywołanie sondy dotykowej detalu (#17 / #1-05-1)

Możesz zdefiniować dla sondy pomiarowej detalu następujące dane:

- Stały lub zmienny numer lub nazwa narzędzia
- Indeks stopni narzędzia
- Oś narzędzia

Dla wywołania sondy dotykowej konieczne są numer bądź nazwa narzędzia oraz oś narzędzia!

Dalsze informacje: instrukcja obsługi dla użytkownika Konfigurowanie i odpracowywanie

Aktualizacja danych narzędzi

Używając **TOOL CALL** możesz aktualizować dane aktywnego narzędzia także bez uprzedniej zmiany narzędzia, np. modyfikować dane skrawania bądź wartości delta. Jakie dane narzędzia możesz zmodyfikować zależy od technologii.

W następujących przypadkach sterowanie aktualizuje tylko dane aktywnego narzędzia:

- Bez numeru bądź nazwy narzędzia i bez osi narzędzia.
- Bez numeru bądź nazwy narzędzia i z tą samą osią narzędzia jak w poprzednim wywołaniu narzędzia



Jeśli w wywołaniu narzędzia programujesz numer bądź nazwę narzędzia albo zmienioną oś narzędzia, to sterowanie wykonuje makro zmiany narzędzia.

To może prowadzić do sytuacji, iż sterownik np. montuje narzędzie zamienne ze względu na upływający okres żywotności.

Dalsze informacje: "Automatyczna zmiana na narzędzie zamienne z M101", Strona 481

Wskazówki



Pełny zakres funkcji sterowania jest dostępny wyłącznie przy użyciu osi narzędzia **Z**, np. definiowanie szablonów wzorcowych **PATTERN DEF**.

Możliwe jest także stosowanie osi narzędzi narzędzi **X** i **Y** jednakże z ograniczeniami i po uprzednim przygotowaniu oraz ich konfiguracji przez producenta obrabiarki.

- W parametrze maszynowym **allowToolDefCall** (nr. 118705) producent obrabiarek określa, czy możesz zdefiniować w funkcjach **TOOL CALL** i **TOOL DEF** narzędzie wprowadzając nazwę, numer czy też obydwie te dane.

Dalsze informacje: "Wstępny wybór narzędzia z TOOL DEF", Strona 151

- Przy pomocy opcjonalnego parametru maszynowego **progToolCallDL** (nr 124501) producent maszyny definiuje, czy sterowanie ma uwzględniać wartości delta z wywołania narzędzia w strefie pracy **Pozycje**.

Dalsze informacje: "Korekcja narzędzia dla długości i promienia narzędzia", Strona 326

7.3.2 Dane skrawania

Zastosowanie

Dane skrawania to prędkość obrotowa wrzeciona **S** bądź alternatywnie stała prędkość skrawania **VC** i posuw **F**.

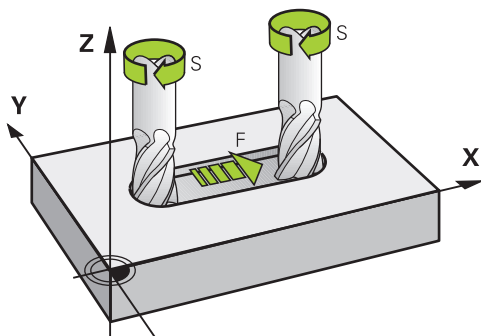

Opis funkcji

Prędkość obrotowa wrzeciona **S**

Masz następujące możliwości definiowania prędkości obrotowej wrzeciona **S**:

- Wywołanie narzędzia z **TOOL CALL**

Dalsze informacje: "Wywołanie narzędzia z TOOL CALL", Strona 145

- Klawisz **S** aplikacji **Praca ręczna**

Dalsze informacje: instrukcja obsługi dla użytkownika Konfigurowanie i odpracowywanie

Definiujesz prędkość obrotową wrzeciona **S** w jednostce obrotów wrzeciona na minutę obr/min.

Alternatywnie możesz także zdefiniować w wywołaniu narzędzia stałą prędkość skrawania **VC** w metrach na minutę m/min.

Działanie

Obroty wrzeciona bądź prędkość skrawania działają tak długo, aż zostaną one na nowo zdefiniowane w wierszu **TOOL CALL**.

Potencjometr

Używając potencjometru obrotów możesz regulować obroty wrzeciona podczas wykonania programu w zakresie od 0 % do 150 %. Ustawienie potencjometru obrotów działa wyłącznie w przypadku maszyn z bezstopniowym napędem wrzeciona. Maksymalnie możliwa prędkość obrotowa jest zależna od obrabiarki.

Dalsze informacje: "Potencjometr", Strona 73

Wskazania statusu

Sterowanie pokazuje aktualne obroty wrzeciona w następujących strefach pracy:

- Strefa robocza **Pozycje**
- Zakładka **POS** strefy roboczej **Status**

Posuw F

Dostępne są następujące możliwości definiowania posuwu **F**:

- Wywołanie narzędzia z **TOOL CALL**

Dalsze informacje: "Wywołanie narzędzia z TOOL CALL", Strona 145

- Wiersz pozycjonowania

Dalsze informacje: "Funkcje toru kształtowego", Strona 153

- Klawisz **F** aplikacji **Praca ręczna**

Dalsze informacje: instrukcja obsługi dla użytkownika Konfigurowanie i odpracowywanie

Posuw dla osi liniarnych definiujesz w milimetrach na minutę mm/min.

Posuw dla osi obrotu definiujesz w stopniach na minutę °/min.

Możesz definiować posuw z trzema miejscami po przecinku.

Alternatywnie możesz definiować prędkość posuwu w programie NC lub w wywołaniu narzędzia w następujących jednostkach:

- Posuw na ząb **FZ** w mm/ząb

Z **FZ** definiujesz dystans w milimetrach, pokonywany przez narzędzie na jeden ząb.



Jeśli używasz **FZ**, to należy zdefiniować liczbę zębów w kolumnie **CUT** menedżera narzędzi.

Dalsze informacje: instrukcja obsługi dla użytkownika Konfigurowanie i odpracowywanie

- Posuw na jeden obrót **FU** w mm/obr

Z **FU** definiujesz dystans w milimetrach, pokonywany przez narzędzie na jeden obrót wrzeciona.

Posuw zdefiniowany w wierszu **TOOL CALL** w obrębie programu NC możesz wywołać przy pomocy **F AUTO**.

Dalsze informacje: "F AUTO", Strona 150

Posuw zdefiniowany w programie NC działa to tego wiersza NC, w którym programujesz nowy posuw.

F MAX

Jeśli zdefiniowano **F MAX**, to sterownik przemieszcza na posuwie szybkim. **F MAX** działa tylko wierszami. Od następnego wiersza NC działa ostatni zdefiniowany posuw. Maksymalny posuw jest zależny od maszyny i niekiedy od osi.

Dalsze informacje: instrukcja obsługi dla użytkownika Konfigurowanie i odpracowywanie

F AUTO

Jeśli w wierszu **TOOL CALL** definiujesz posuw, to możesz z **F AUTO** używać tego posuwu w następujących wierszach pozycjonowania.

Klawisz F w aplikacji Praca ręczna

- Jeśli wprowadzono $F=0$, to działa ten posuw, który producent maszyn zdefiniował jako minimalny posuw
- Jeśli zapisany posuw przekracza zdefiniowaną w parametrze maszynowym maksymalną wartość, zdefiniowaną przez producenta obrabiarki, to działa ta zdefiniowana wartość

Dalsze informacje: instrukcja obsługi dla użytkownika Konfigurowanie i odpracowywanie

Potencjometr

Używając potencjometru posuwu możesz regulować prędkość posuwu podczas wykonania programu w zakresie od 0 % do 150 % . Ustawienie potencjometru posuwu działa tylko na zaprogramowany posuw. Jeśli zaprogramowany posuw nie został jeszcze osiągnięty, to potencjometr posuwu nie ma żadnego oddziaływania.

Dalsze informacje: "Potencjometr", Strona 73

Wskazania statusu

Sterownik pokazuje aktualny posuw w mm/min w następujących strefach pracy:

- Strefa robocza **Pozycje**
- Zakładka **POS** strefy roboczej **Status**

 W aplikacji **Praca ręczna** sterowanie pokazuje posuw pod zakładką **POS** wyłącznie z miejscami po przecinku. Sterownik pokazuje wartość posuwu łącznie sześciomiejscowo.

- TNC pokazuje posuw na torze kształtowym
 - Przy aktywnym **3D ROT** posuw torowy jest wyświetlany przy przemieszczeniu kilku osi
 - Przy nieaktywnym **3D ROT** odczyt posuwu pozostaje pusty, jeśli kilka osi zostanie przemieszczanych jednocześnie
 - Jeśli kółko ręczne jest aktywne, to podczas wykonywania programu sterowanie pokazuje posuw torowy na ekranie kółka.

Dalsze informacje: instrukcja obsługi dla użytkownika Konfigurowanie i odpracowywanie

Wskazówki

- W programie wykonywanym w calach należy wprowadzić posuw w 1/10 inch/min.
- Należy programować ruchy posuwu szybkiego używając wyłącznie funkcji NC **FMAX** a nie za pomocą bardzo dużych wartości liczbowych. Tylko w ten sposób zapewnia się, że posuw szybki działa blokami a obsługujący może regulować posuw szybki oddzielnie i niezależnie od posuwu torowego.
- Sterowanie sprawdza przed przemieszczeniem osi, czy zostały osiągnięte zdefiniowane obroty. W wierszach pozycjonowania z posuwem **FMAX** sterowanie nie kontroluje obrotów.

7.3.3 Wstępny wybór narzędzia z TOOL DEF

Zastosowanie

Za pomocą **TOOL DEF** sterowanie przygotowuje narzędzie w magazynie, co skraca czas zmiany narzędzia.

 Należy zapoznać się z instrukcją obsługi obrabiarki!
Wybór wstępnego narzędzia z **TOOL DEF** jest funkcją zależną od maszyny.

Opis funkcji

Jeżeli maszyna jest wyposażona w chaotyczny system wymiany narzędzi i podwójny chwytak, można skrócić czas wymiany narzędzia, wybierając je wstępnie. W tym celu należy zaprogramować po wierszu **TOOL CALL**-funkcję **TOOL DEF** i wybrać narzędzie, które ma być używane jako następne w programie NC . Sterowanie przygotowuje narzędzie podczas przebiegu programu.

Dane wejściowe

11 TOOL DEF 2 .1

; Wstępny wybór narzędzia

Dokonujesz nawigacji do tej funkcji w następujący sposób:

Funkcję NC wstaw ▶ Wszystkie funkcje ▶ Narzędzia ▶ TOOL DEF

Funkcja NC zawiera następujące elementy składni:

Element składni	Znaczenie
TOOL DEF	Otwieracz składni dla wstępnego wyboru narzędzia
Numer, Nazwa bądź QS	Definicja narzędzia Stały lub zmienny numer bądź nazwa Wybór w oknie z opcjami wyboru możliwy
<div style="border: 1px solid black; padding: 5px; display: inline-block;">  Tylko definicja narzędzia w postaci numeru jest jednoznaczna, ponieważ nazwa narzędzia może być identyczna dla kilku narzędzi! </div>	
.1	Indeks stopni narzędzia Element składni opcjonalnie Dalsze informacje: instrukcja obsługi dla użytkownika Konfigurowanie i odpracowywanie

Przykład zastosowania

11 TOOL CALL 5 Z S2000	; Wywołanie narzędzia
12 TOOL DEF 7	; Wstępny wybór następnego narzędzia
* - ...	
21 TOOL CALL 7	; Wywołanie wstępnie wybranego narzędzia

8

**Funkcje toru
kształtowego**

8.1 Podstawy do definiowania współrzędnych

Programujesz obrabiany detal, definiując przemieszczenia na torze kształtowym i współrzędne docelowe.

W zależności od wymiarowania na rysunku technicznym wykorzystujesz współrzędne kartezjańskie bądź biegunowe z absolutnymi lub inkrementalnymi wartościami.

8.1.1 Współrzędne kartezjańskie

Zastosowanie

Kartezjański układ współrzędnych składa się z dwóch bądź trzech osi, leżących prostokątnie do siebie. Współrzędne kartezjańskie odnoszą się do punktu zerowego układu współrzędnych, znajdującego się w punkcie przecięcia osi.

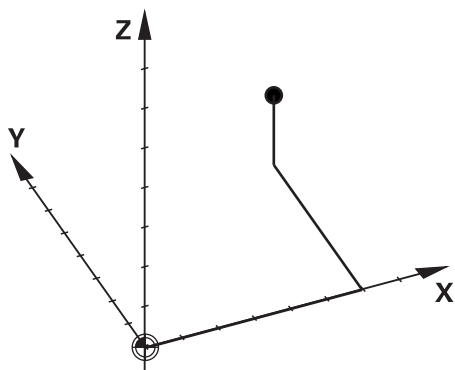

Używając współrzędnych kartezjańskich możesz jednoznacznie określić punkt w przestrzeni, definiując trzy wartości osiowe.

Opis funkcji

W programie NC definiujesz wartości w osiach linearnych **X**, **Y** i **Z**, np. prostej **L**.

```
11 L X+60 Y+50 Z+20 RL F200
```

Zaprogramowane współrzędne działają modalnie. Jeśli wartość jednej z osi pozostaje ta sama, to nie należy ponownie definiować tej wartości dla dalszych przemieszczeń na torze kształtowym.

8.1.2 Współrzędne biegunowe

Zastosowanie

Współrzędne biegunowe definiujesz w jednej z trzech płaszczyzn kartezjańskiego układu współrzędnych.

Współrzędne biegunowe odnoszą się do zdefiniowanego uprzednio bieguna.

Wychodząc z tego bieguna definiujesz punkt z odstępem do bieguna i kątem do osi bazowej kąta.

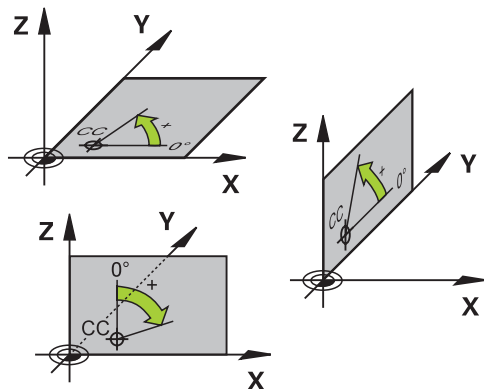

Opis funkcji

Współrzędne biegunowe możesz stosować np. w następujących sytuacjach:

- Punkty na torach kołowych
- Rysunki techniczne detalu z danymi kąta, np. w przypadku okręgów z odwiertami

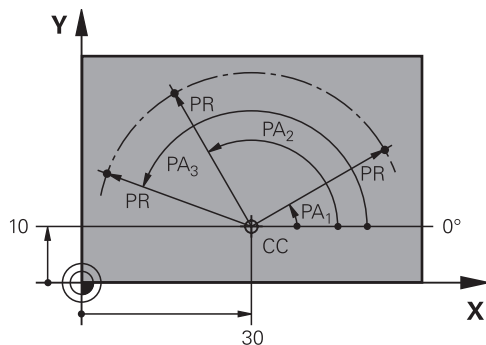

Definiujesz biegun **CC** przy pomocy współrzędnych kartezjańskich w dwóch osiach. Te osie określają płaszczyznę i oś bazową kąta.

Biegun działa modalnie w programie NC.

Oś bazowa kąta zachowuje się następująco odnośnie płaszczyzny:

Płaszczyzna	Oś odniesienia kąta
XY	+X
YZ	+Y
ZX	+Z

11 CC X+30 Y+10

Promień współrzędnych biegunowych **PR** odnosi się do bieguna. **PR** definiuje odstęp punktu od bieguna.

Kąt współrzędnych biegunowych **PA** definiuje kąt między osią bazową kąta i punktem.

11 LP PR+30 PA+10 RR F300

Zaprogramowane współrzędne działają modalnie. Jeśli wartość jednej z osi pozostaje ta sama, to nie należy ponownie definiować tej wartości dla dalszych przemieszczeń na torze kształtowym.

8.1.3 Absolutne dane wejściowe

Zastosowanie

Absolutne dane wejściowe odnoszą się zawsze do początku. Dla współrzędnych kartezjańskich początkiem jest punkt zerowy a dla współrzędnych biegunowych początkiem jest biegun jak i oś bazowa kąta.

Opis funkcji

Absolutne dane wejściowe definiują punkt, na który pozycjonuje sterowanie.

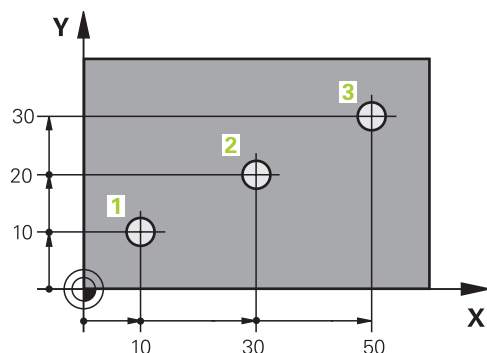

11 L X+10 Y+10 RL F200 M3

; pozycjonowanie na punkt 1

12 L X+30 Y+20

; pozycjonowanie na punkt 2

13 L X+50 Y+30

; pozycjonowanie na punkt 3

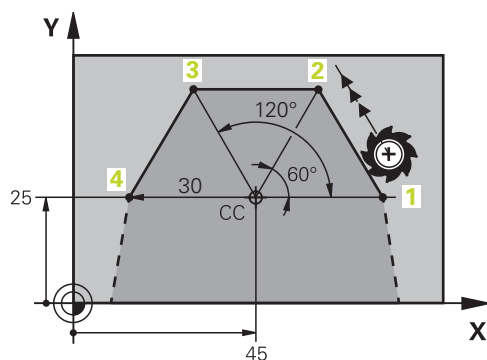

11 CC X+45 Y+25

; definiowanie bieguna kartezjańskiego w dwóch osiach

12 LP PR+30 PA+0 RR F300 M3

; pozycjonowanie na punkt 1

13 LP PA+60

; pozycjonowanie na punkt 2

14 LP PA+120

; pozycjonowanie na punkt 3

15 LP PA+180

; pozycjonowanie na punkt 4

8.1.4 Inkrementalne dane wejściowe

Zastosowanie

Inkrementalne dane wejściowe odnoszą się zawsze do zaprogramowanych ostatnio współrzędnych. Dla współrzędnych kartezjańskich są to wartości osi **X**, **Y** i **Z**, dla współrzędnych biegunowych wartości promienia współrzędnych biegunowych **PR** i kąta współrzędnych biegunowych **PA**.

Opis funkcji

inkrementalne dane wejściowe definiują wartość, o którą pozycjonuje sterowanie. Ostatnio zaprogramowane współrzędne służą przy tym jako urojony punkt zerowy układu współrzędnych.

Definiujesz współrzędne inkrementalne z **I** przed każdą daną osi.

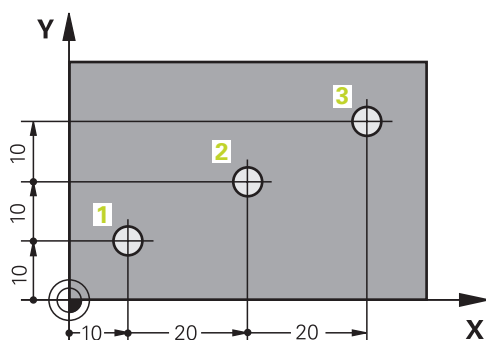

11 L X+10 Y+10 RL F200 M3	; pozycjonowanie absolutne na punkt 1
12 L IX+20 IY+10	; pozycjonowanie inkrementalnie na punkt 2
13 L IX+20 IY+10	; pozycjonowanie inkrementalnie na punkt 3

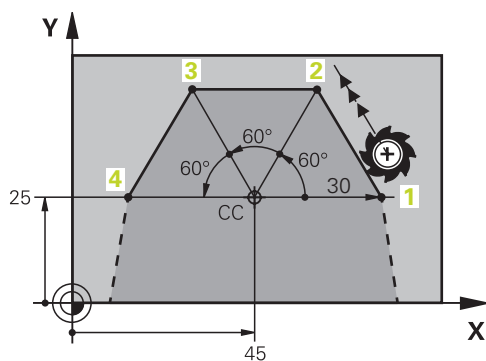

11 CC X+45 Y+25	; definiowanie bieguna kartezjańskiego i absolutnego w dwóch osiach
12 LP PR+30 PA+0 RR F300 M3	; pozycjonowanie absolutne na punkt 1
13 LP IPA+60	; pozycjonowanie inkrementalnie na punkt 2
14 LP IPA+60	; pozycjonowanie inkrementalnie na punkt 3
15 LP IPA+60	; pozycjonowanie inkrementalnie na punkt 4

8.2 Podstawy o funkcjach toru kształtowego

Zastosowanie

Podczas generowania programu NC możesz programować poszczególne elementy konturu używając funkcji toru kształtowego. W tym celu definiujesz punkty końcowe elementów konturu ze współrzędnymi.

Sterowanie określa drogę przemieszczenia używając danych o współrzędnych, danych narzędzi i korekty promienia. Sterowanie pozycjonuje jednocześnie wszystkie osie maszyny, które zaprogramowano w wierszu NC funkcji toru kształtowego.

Opis funkcji

Dodanie funkcji toru kształtowego

Szarymi przyciskami funkcji toru kształtowego rozpoczyna się dialog. Sterowanie dodaje wiersz NC do programu NC i zapytuje o wszystkie informacje, jedna po drugiej.

i W zależności od konstrukcji maszyny, przy skrawaniu porusza się albo narzędzie albo stół maszyny. Przy programowaniu funkcji toru kształtowego należy wychodzić zawsze z założenia, że narzędzie się przemieszcza!

Przemieszczenie w osi

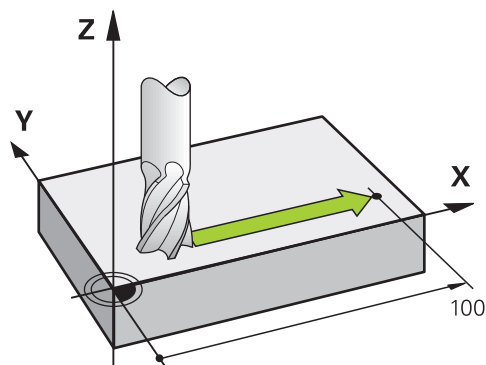

Jeśli wiersz NC zawiera dane współrzędnych, to sterowanie przemieszcza narzędzie równoległe do zaprogramowanej osi maszyny.

Przykład

```
L X+100
```

Narzędzie zachowuje współrzędne Y i Z i przemieszcza się na pozycję **+100**.

Przesunięcie w dwóch osiach

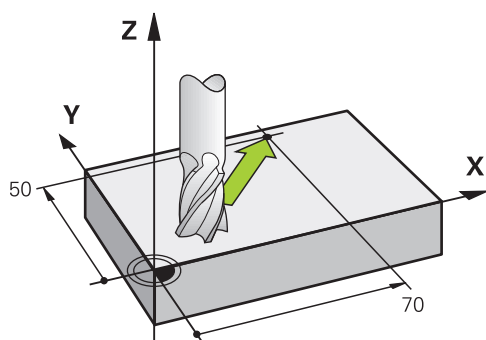

Jeśli wiersz NC zawiera dwie dane o współrzędnych, to sterowanie przemieszcza narzędzie na zaprogramowanej płaszczyźnie.

Przykład

```
L X+70 Y+50
```

Narzędzie zachowuje współrzędną Z i przemieszcza się na płaszczyźnie XY na pozycję **X+70 Y+50**.

Definiujesz płaszczyznę obróbki przy wywołaniu narzędzia **TOOL CALL** z osią narzędzia.

Dalsze informacje: "Oznaczenie osi na frezarkach", Strona 102

Przesunięcie w kilku osiach

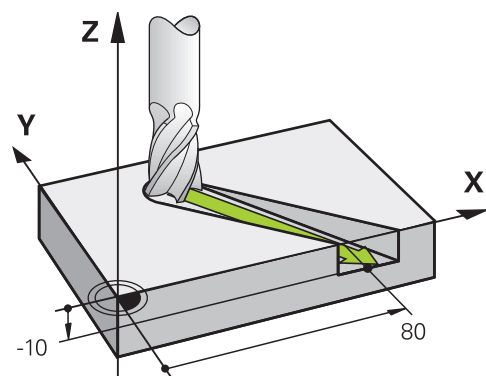

Jeśli wiersz NC zawiera dwie dane o współrzędnych, to sterowanie przemieszcza narzędzie na zaprogramowanej płaszczyźnie.

Przykład

```
L X+80 Y+0 Z-10
```

W zależności od kinematyki obrabiarki możesz zaprogramować na jednej prostej **L** do sześciu osi.

Przykład

```
L X+80 Y+0 Z-10 A+15 B+0 C-45
```



TNC7 basic może przemieszczać maks.cztery osie jednocześnie. Jeżeli przy użyciu jednego wiersza NC należy przemieszczać więcej niż cztery osie, to sterownik pokazuje komunikat o błędach.

Jeżeli pozycja osi się nie zmienia, to możesz programować mimo to więcej niż cztery osie.

Okrąg i łuk kołowy

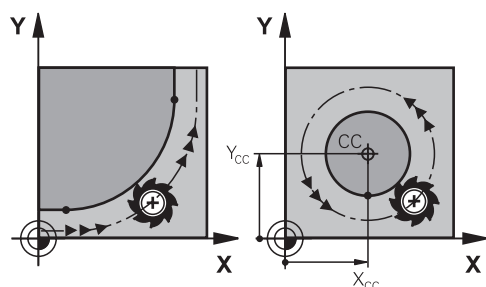

Przy pomocy funkcji toru kształtowego dla łuków kołowych programujesz ruchy okrężne płaszczynnie obróbki.

Sterownik przesuwa dwie osi maszyny jednocześnie: narzędzie porusza się względnie do detalu na torze okrężnym. Dla torów okrężnych możesz programować punkt środkowy okręgu **CC**.

Kierunek obrotu DR przy ruchach okrężnych

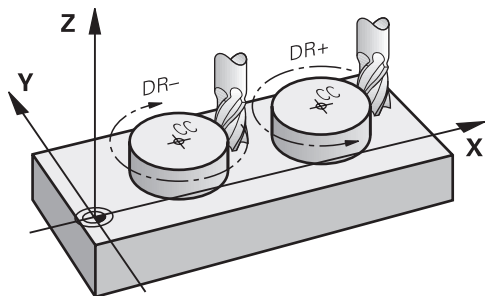

Dla ruchów okrężnych bez tangencjalnego przejścia do innego elementu konturu zapisujemy kierunek obrotu następująco:

- Obrót zgodnie z ruchem wskazówek zegara: **DR-**
- Obrót w kierunku przeciwnym do ruchu wskazówek zegara: **DR+**

Korekta promienia narzędzia

Definiujesz korektę promienia narzędzia w wierszu NC pierwszego elementu konturu.

Nie należy uaktywnić korekty promienia w wierszu NC dla toru kołowego. Należy uaktywnić korektę promienia narzędzia uprzednio w wierszu prostej.

Dalsze informacje: "Korekta promienia narzędzia", Strona 330

Pozycjonowanie wstępne

WSKAZÓWKA







Uwaga niebezpieczeństwo kolizji!

Sterowanie nie przeprowadza automatycznej kontroli kolizji pomiędzy narzędziem i obrabianym detalem. Błędne pozycjonowanie wstępne może dodatkowo prowadzić do uszkodzeń konturu. Podczas ruchu najazdowego istnieje niebezpieczeństwo kolizji!

- ▶ Zaprogramować odpowiednią pozycję wstępną
- ▶ Sprawdzić tor przebiegu konturu przy pomocy symulacji graficznej

8.3 Funkcje toru kształtowego ze współzrędnymi prostokątnymi

8.3.1 Przegląd funkcji toru kształtowego

Klawisz	Funkcja	Dalsze informacje
	Prosta L (line)	Strona 162
	Fazka CHF (chamfer) Fazka pomiędzy dwoma prostymi	Strona 165
	Zaokrąglenie RND (rounding of corner) Tor kołowy z tangencjalnym przyleganiem do poprzedniego i następnego elementu konturu	Strona 166
	Punkt środkowy okręgu CC (circle center)	Strona 167
	Tor kołowy C (circle) Tor kołowy wokół punktu środkowego okręgu CC do punktu końcowego	Strona 169
	Tor kołowy CR (circle by radius) Tor kołowy z określonym promieniem	Strona 171
	Tor kołowy CT (circle tangential) Tor kołowy ze stycznym przyleganiem do poprzedniego elementu konturu	Strona 174

8.3.2 Prosta L

Zastosowanie

Przy pomocy prostej **L** programujesz przemieszczenie po prostej w dowolnym kierunku.

Spokrewnione tematy

- Programowanie prostej za pomocą współzrędných biegunowych

Dalsze informacje: "Prosta LP", Strona 181

Opis funkcji

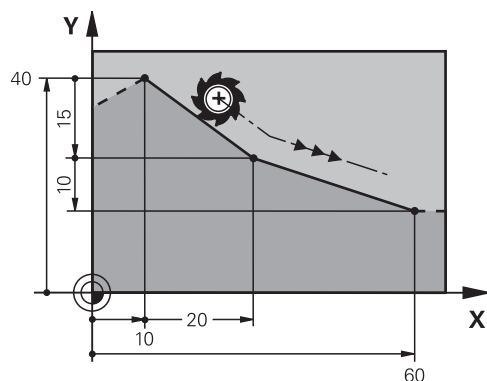

Sterowanie przemieszcza narzędzie po prostej od jego aktualnej pozycji do zdefiniowanego punktu końcowego. Punkt startu jest punktem końcowym poprzedniego bloku NC.

W zależności od kinematyki obrabiarki możesz zaprogramować na jednej prostej **L** do sześciu osi.

TNC7 basic może przemieszczać maks. cztery osie jednocześnie. Jeżeli przy użyciu jednego wiersza NC należy przemieszczać więcej niż cztery osie, to sterownik pokazuje komunikat o błędach. Jeżeli pozycja osi się nie zmienia, to możesz programować mimo to więcej niż cztery osie.

Dane wejściowe

11 L X+50 Y+50 R0 FMAX M3

; Prosta bez korekty promienia na posuwie szybkim

Dokonujesz nawigacji do tej funkcji w następujący sposób:

Funkcję NC wstaw ► **Wszystkie funkcje** ► **Funkcje toru kształt.** ► **L**

Funkcja NC zawiera następujące elementy składni:

Element składni	Znaczenie
L	Otwieracz składni dla prostej
X, Y, Z, A, B, C, U, V, W	Punkt końcowy prostej jako stały lub zmienny numer czyli wartość numeryczna w uproszczeniu także dalej w instrukcji Dane wejściowe absolutne lub przyrostowe Element składni opcjonalnie
&X, &Y, &Z	Punkt końcowy prostej w anulowanej z PARAXMODE osi głównej jako stały lub zmienny numer Dalsze informacje: "Wybór trzech osi liniowych dla obróbki przy użyciu FUNCTION PARAXMODE", Strona 416 Element składni opcjonalnie
R0, RL, RR	Korekta promienia narzędzia Dalsze informacje: "Korekcja promienia narzędzia", Strona 330 Element składni opcjonalnie
F, FMAX, FZ, FU, FAUTO	Posuw Dalsze informacje: "Posuw F", Strona 150 Stały lub zmienny numer Element składni opcjonalnie
M	Funkcja dodatkowa Dalsze informacje: "Funkcje dodatkowe", Strona 443 Stały lub zmienny numer Element składni opcjonalnie

Wskazówki

- W kolumnie **Formularz** możesz przełączać między składnią wprowadzania współrzędnych kartezjańskich i biegunowych.
Dalsze informacje: "Kolumna Formularz w strefie Program", Strona 122
- Klawiszem **Przejęcie pozycji rzeczywistej** programujesz prostą **L** ze wszystkimi wartościami osiowymi. Wartości te są odpowiednikiem trybu **Poz. rzecz. (RZECZ)** wyświetlacza pozycji.

Przykład

11 L Z+100 R0 FMAX M3

12 L X+10 Y+40 RL F200

13 L IX+20 IY-15

14 L X+60 IY-10

8.3.3 Fazka CHF

Zastosowanie

Używając funkcji sfazowania **CHF** możesz wstawić sfazowanie między dwoma prostymi. Wielkość sfazowania odnosi się do punktu przecięcia, programowanego za pomocą prostych.

Warunki

- Proste na płaszczyźnie roboczej przed i po sfazowaniu
- Identyczna korekta narzędzia przed i po sfazowaniu
- Sfazowanie wykonywalne przy pomocy używanego na danym etapie narzędzia

Opis funkcji

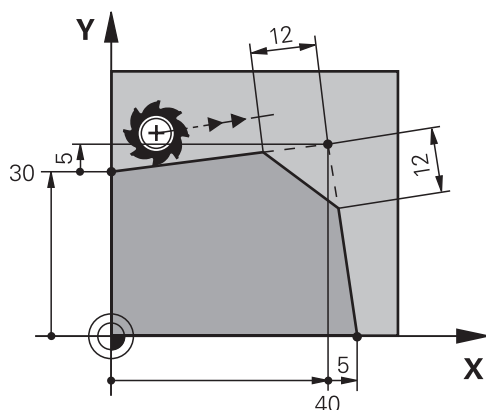

Przez skrawanie dwóch prostych powstają naroża konturu. Te naroża konturu możesz sfazować ukośnie. Przy tym kąt naroża nie jest istotny, definiujesz długość, o którą każda prosta zostaje skrócona. Sterowanie nie najeżdża na punkt narożny.

Jeśli w wierszu **CHF**-programujesz posuw, to ten posuw działa podczas obróbki fazki.

Dane wejściowe

11 CHF 1 F200

; fazka o wielkości 1 mm

Dokonujesz nawigacji do tej funkcji w następujący sposób:

Funkcję NC wstaw ► **Wszystkie funkcje** ► **Funkcje toru kształt.** ► **CHF**

Funkcja NC zawiera następujące elementy składni:

Element składni	Znaczenie
CHF	Otwieracz składni dla sfazowania
1	Wielkość sfazowania Stały lub zmienny numer
F, FAUTO	Posuw Dalsze informacje: "Posuw F", Strona 150 Stały lub zmienny numer Element składni opcjonalnie

Przykład

7 L X+0 Y+30 RL F300 M3
8 L X+40 IY+5
9 CHF 12 F250
10 L IX+5 Y+0

8.3.4 Zaokrąglenie RND

Zastosowanie

Używając funkcji zaokrąglenia **RND** możesz wstawić zaokrąglenie między dwoma prostymi. Zaokrąglenie odnosi się do punktu przecięcia, programowanego za pomocą prostych.

Warunki

- Funkcje toru kształtowego przed i po zaokrągleniu
- Identyczna korekta narzędzia przed i po zaokrągleniu
- Zaokrąglenie wykonywalne przy pomocy używanego na danym etapie narzędzia

Opis funkcji

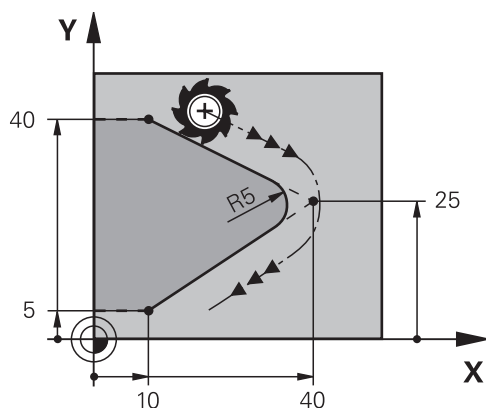

Programujesz zaokrąglenie między dwoma funkcjami toru kształtowego. Tor kołowy przylega tangencjalnie do poprzedniego i następnego elementu konturu. Sterowanie nie najeżdża na punkt przecięcia.

Jeśli w wierszu **RND**-programujesz posuw, to ten posuw działa podczas wykonania zaokrąglenia.

Dane wejściowe

11 RND R3 F200

; Promień o wielkości 3 mm

Dokonujesz nawigacji do tej funkcji w następujący sposób:

Funkcję NC wstaw ► **Wszystkie funkcje** ► **Funkcje toru kształt.** ► **RND**

Funkcja NC zawiera następujące elementy składni:

Element składni	Znaczenie
RND	Otwieracz składni dla promienia
R	Wielkość promienia Stały lub zmienny numer
F, FAUTO	Posuw Dalsze informacje: "Posuw F", Strona 150 Stały lub zmienny numer Element składni opcjonalnie

Przykład

5 L X+10 Y+40 RL F300 M3

6 L X+40 Y+25

7 RND R5 F100

8 L X+10 Y+5

8.3.5 Punkt środkowy okręgu CC**Zastosowanie**

Przy pomocy funkcji punktu środkowego okręgu **CC** określasz daną pozycję jako punkt środkowy okręgu.

Spokrewnione tematy

- Programowanie bieguna jako referencji dla współzrędných biegunowych

Dalsze informacje: "Początek układu współzrędných biegunowych biegun CC", Strona 180

Opis funkcji

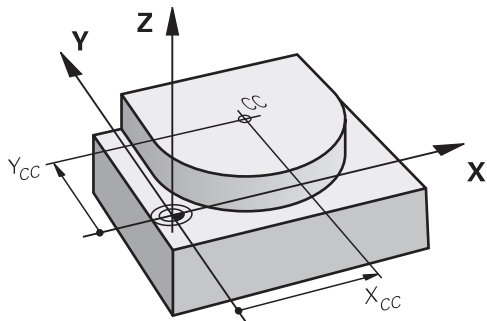

Punkt środkowy okręgu definiujesz poprzez wprowadzenie współzrędnymi z max. dwoma osiami. Jeśli nie wprowadzisz współzrędnymi, to sterowanie przejmuje ostatnio zdefiniowaną pozycję. Punkt środkowy okręgu pozostaje tak długo aktywny, aż zostanie zaprogramowany nowy punkt środkowy okręgu. Sterowanie nie najeżdża na punkt środkowy okręgu.

Przed programowaniem toru okrężnego konieczny jest punkt środkowy okręgu **C**.



Sterowanie wykorzystuje funkcję **CC** jednocześnie jako biegun dla współzrędnymi biegunowych.

Dalsze informacje: "Początek układu współzrędnymi biegunowych biegun CC", Strona 180

Dane wejściowe

11 CC X+0 Y+0

; Punkt środkowy okręgu

Dokonujesz nawigacji do tej funkcji w następujący sposób:

Funkcję NC wstaw ► **Wszystkie funkcje** ► **Funkcje toru kształt.** ► **CC**

Funkcja NC zawiera następujące elementy składni:

Element składni	Znaczenie
CC	Otwieracz składni dla punktu środkowego okręgu
X, Y, Z, U, V, W	Współzrędnymi punktu środkowego okręgu Stały lub zmienny numer Dane wejściowe absolutne lub przyrostowe Element składni opcjonalnie

Przykład

5 CC X+25 Y+25

lub

10 L X+25 Y+25

11 CC

8.3.6 Tor kołowy C

Zastosowanie

Przy pomocy do funkcji toru kołowego **C** programujesz tor okrężny wokół punktu środkowego okręgu.

Spokrewnione tematy

- Programowanie toru kołowego za pomocą współzrędných biegunowych

Dalsze informacje: "Tor kołowy CP wokół bieguna CC", Strona 184

Warunek

- Zdefiniowany punkt środkowy okręgu **CC**

Dalsze informacje: "Punkt środkowy okręgu CC", Strona 167

Opis funkcji

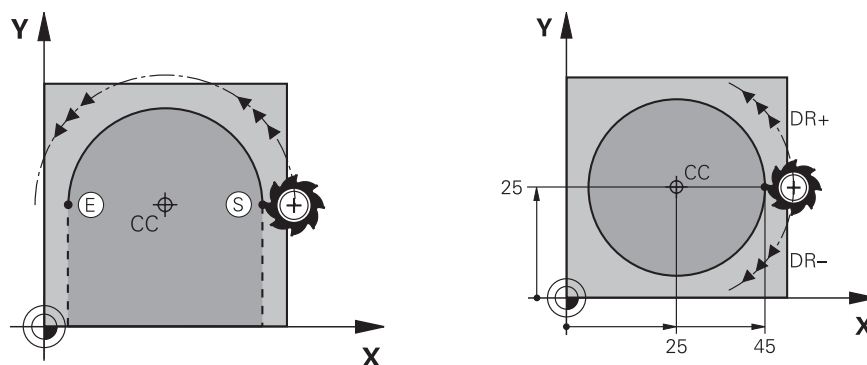

Sterowanie przemieszcza narzędzie po torze okrężnym od jego aktualnej pozycji do zdefiniowanego punktu końcowego. Punkt startu jest punktem końcowym poprzedniego bloku NC. Można definiować nowy punkt końcowy z max. dwoma osiami.

Jeśli programujesz koło pełne, to definiujesz dla punktu startu i punktu końcowego te same współrzędne. Punkty te muszą leżeć na torze kołowym.



W parametrze maszynowym **circleDeviation** (nr 200901) możesz definiować dopuszczalne odchylenie promienia okręgu. Dopuszczalne maksymalne odchylenie wynosi 0,016 mm.

Podając kierunek obrotu definiujesz, czy sterowanie ma przejeżdżać po torze kołowym w kierunku wskazówek zegara bądź w kierunku przeciwnym do wskazówek.

Definicja kierunku obrotu:

- W kierunku RWZ: kierunek obrotu **DR-** (z korektą promienia **RL**)
- W kierunku przeciwnym do RWZ: kierunek obrotu **DR+** (z korektą promienia **RL**)

Dane wejściowe

11 C X+50 Y+50 LIN_Z-3 DR- RL F250
M3

; Tor kołowy z liniową superpozycją osi Z

Dokonujesz nawigacji do tej funkcji w następujący sposób:

Funkcję NC wstaw ► **Wszystkie funkcje** ► **Funkcje toru kształt.** ► **C**

Funkcja NC zawiera następujące elementy składni:

Element składni	Znaczenie
C	Otwieracz składni dla toru kołowego wokół punktu środkowego okręgu
X, Y, Z, A, B, C, U, V, W	Punkt końcowy toru kołowego Stały lub zmienny numer Dane wejściowe absolutne lub przyrostowe Element składni opcjonalnie
LIN_X, LIN_Y, LIN_Z, LIN_A, LIN_B, LIN_C, LIN_U, LIN_V lub LIN_W	Oś i wartość liniowej superpozycji Stały lub zmienny numer Dane wejściowe absolutne lub przyrostowe Dalsze informacje: "Liniowa superpozycja toru kołowego", Strona 176 Element składni opcjonalnie
DR	Kierunek rotacji toru kołowego Element składni opcjonalnie
R0, RL, RR	Korekta promienia narzędzia Dalsze informacje: "Korekcja promienia narzędzia", Strona 330 Element składni opcjonalnie
F, FMAX, FZ, FU, FAUTO	Posuw Dalsze informacje: "Posuw F", Strona 150 Stały lub zmienny numer Element składni opcjonalnie
M	Funkcja dodatkowa Dalsze informacje: "Funkcje dodatkowe", Strona 443 Stały lub zmienny numer Element składni opcjonalnie

Wskazówka

W kolumnie **Formularz** możesz przełączać między składnią wprowadzania współrzędnych kartezjańskich i biegunowych.

Dalsze informacje: "Kolumna Formularz w strefie Program", Strona 122

Przykład

5 CC X+25 Y+25

6 L X+45 Y+25 RR F200 M3

7 C X+45 Y+25 DR+

8.3.7 Tor kołowy CR

Zastosowanie

Przy pomocy do funkcji toru kołowego **CR** programujesz tor okrężny przy pomocy promienia.

Opis funkcji

Sterowanie przemieszcza narzędzie po torze kołowym, z promieniem **R**, od jego aktualnej pozycji do zdefiniowanego punktu końcowego. Punkt startu jest punktem końcowym poprzedniego bloku NC. Można definiować nowy punkt końcowy z max. dwoma osiami.

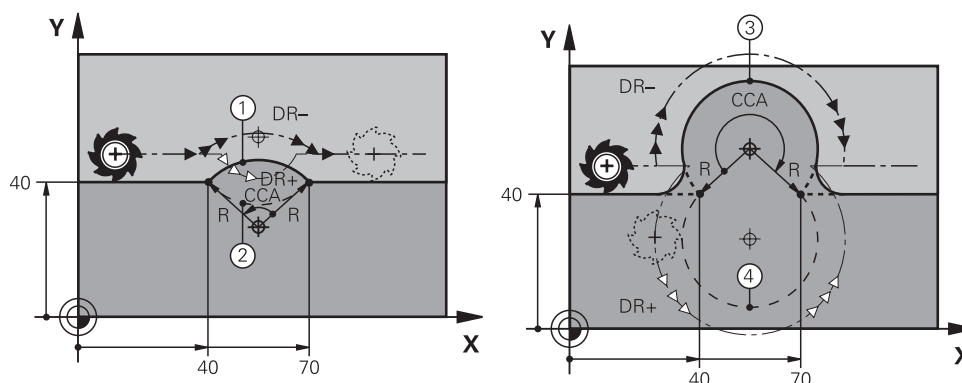

Punkt startu i punkt końcowy mogą być połączone ze sobą przy pomocy czterech różnych łuków kołowych z takim samym promieniem. Prawidłowy tor kołowy definiujesz za pomocą kąta punktu środkowego **CCA** promienia toru kołowego **R** i kierunku obrotu **DR**.

Znak liczby promienia toru kołowego **R** decyduje, czy sterowanie wybiera kąt środkowy większy lub mniejszy niż 180° .

Promień ma następujące oddziaływanie na kąt środkowy:

- Mniejszy tor kołowy: **CCA** $<180^\circ$
Promień ma dodatni znak liczby **R** >0
- Większy tor kołowy: **CCA** $>180^\circ$
Promień ma ujemny znak liczby **R** <0

Podając kierunek obrotu definiujesz, czy sterowanie ma przejeżdżać po torze kołowym w kierunku wskazówek zegara bądź w kierunku przeciwnym do wskazówek.

Definicja kierunku obrotu:

- W kierunku RWZ: kierunek obrotu **DR-** (z korektą promienia **RL**)
- W kierunku przeciwnym do RWZ: kierunek obrotu **DR+** (z korektą promienia **RL**)

10 L X+40 Y+40 RL F200 M3

11 CR X+70 Y+40 R+20 DR- ; tor kołowy 1

lub

11 CR X+70 Y+40 R+20 DR+ ; tor kołowy 2

lub

11 CR X+70 Y+40 R-20 DR- ; tor kołowy 3

lub

11 CR X+70 Y+40 R-20 DR+ ; tor kołowy 4

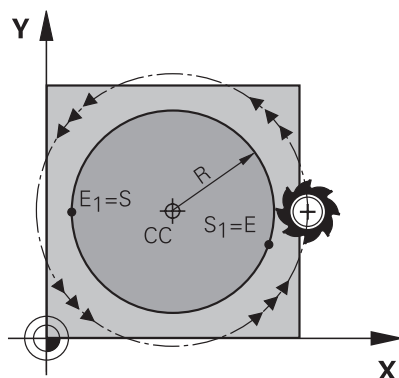

Dla koła pełnego należy zaprogramować dwa tory kołowe jeden po drugim. Punkt końcowy pierwszego toru kołowego jest punktem startu drugiego. Punkt końcowy drugiego toru kołowego jest punktem startu pierwszego.

Dane wejściowe

11 CR X+50 Y+50 R+25 LIN_Z-2 DR- RL ; tor kołowy z linearną superpozycją osi Z
F250 M3

Dokonujesz nawigacji do tej funkcji w następujący sposób:

Funkcję NC wstaw ► **Wszystkie funkcje** ► **Funkcje toru kształt.** ► **CR**

Funkcja NC zawiera następujące elementy składni:

Element składni	Znaczenie
CR	Otwieracz składni dla toru kołowego z promieniem
X, Y, Z, A, B, C, U, V, W	Punkt końcowy toru kołowego Dane wejściowe absolutne lub przyrostowe Element składni opcjonalnie
R	Promień toru kołowego jako stały lub zmienny numer
LIN_X, LIN_Y, LIN_Z, LIN_A, LIN_B, LIN_C, LIN_U, LIN_V lub LIN_W	Oś i wartość liniowej superpozycji Dane wejściowe absolutne lub przyrostowe Dalsze informacje: "Liniowa superpozycja toru kołowego", Strona 176 Element składni opcjonalnie
DR	Kierunek rotacji toru kołowego Element składni opcjonalnie
R0, RL, RR	Korekta promienia narzędzia Dalsze informacje: "Korekcja promienia narzędzia", Strona 330 Element składni opcjonalnie
F, FMAX, FZ, FU, FAUTO	Posuw Dalsze informacje: "Posuw F", Strona 150 Stały lub zmienny numer Element składni opcjonalnie
M	Funkcja dodatkowa Dalsze informacje: "Funkcje dodatkowe", Strona 443 Stały lub zmienny numer Element składni opcjonalnie

Wskazówka

Odstęp pomiędzy punktem startu i punktem końcowym nie może być większy niż sama średnica okręgu.

8.3.8 Tor kołowy CT

Zastosowanie

Przy pomocy funkcji toru kołowego **CT** programujesz tor okrężny, przylegający stycznie do uprzednio zaprogramowanego elementu konturu.

Spokrewnione tematy

- Programowanie przylegającego stycznie toru kołowego za pomocą współrzędnych biegunowych

Dalsze informacje: "Tor kołowy CTP", Strona 186

Warunek

- Zaprogramowany poprzedni element konturu
Przed torem kołowym **CT** musi być zaprogramowany taki element konturu, który może przylegać stycznie do toru kołowego. W tym celu konieczne są przynajmniej dwa wiersze NC.

Opis funkcji

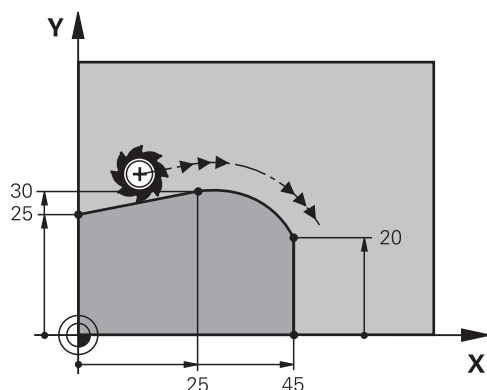

Sterowanie przemieszcza narzędzie po torze kołowym, z tangencjalnym przejściem, od jego aktualnej pozycji do zdefiniowanego punktu końcowego. Punkt startu jest punktem końcowym poprzedniego bloku NC. Można definiować nowy punkt końcowy z max. dwoma osiami.

Jeśli elementy konturu przechodzą płynnie od jednego do drugiego bez punktów załamania bądź punktów narożnych, to mowa jest o przejściu tangencjalnym.

Dane wejściowe

11 CT X+50 Y+50 LIN_Z-2 RL F250 M3 ; Tor kołowy z liniową superpozycją osi Z

Dokonujesz nawigacji do tej funkcji w następujący sposób:

Funkcję NC wstaw ► **Wszystkie funkcje** ► **Funkcje toru kształt.** ► **CT**

Funkcja NC zawiera następujące elementy składni:

Element składni	Znaczenie
CT	Otwieracz składni dla toru kołowego z przejściem tangencjalnym
X, Y, Z, A, B, C, U, V, W	Punkt końcowy toru kołowego Dane wejściowe absolutne lub przyrostowe Element składni opcjonalnie
LIN_X, LIN_Y, LIN_Z, LIN_A, LIN_B, LIN_C, LIN_U, LIN_V lub LIN_W	Oś i wartość liniowej superpozycji Dane wejściowe absolutne lub przyrostowe Dalsze informacje: "Liniowa superpozycja toru kołowego", Strona 176 Element składni opcjonalnie
R0, RL, RR	Korekta promienia narzędzia Dalsze informacje: "Korekcja promienia narzędzia", Strona 330 Element składni opcjonalnie
F, FMAX, FZ, FU, FAUTO	Posuw Dalsze informacje: "Posuw F", Strona 150 Stały lub zmienny numer Element składni opcjonalnie
M	Funkcja dodatkowa Dalsze informacje: "Funkcje dodatkowe", Strona 443 Stały lub zmienny numer Element składni opcjonalnie

Wskazówka

- Element konturu i tor kołowy powinny zawierać obydwie współrzędne płaszczyzny, na której zostaje wykonany tor kołowy.
- W kolumnie **Formularz** możesz przełączać między składnią wprowadzania współrzędnych kartezjańskich i biegunowych.

Dalsze informacje: "Kolumna Formularz w strefie Program", Strona 122

Przykład

7 L X+0 Y+25 RL F300 M3

8 L X+25 Y+30

9 CT X+45 Y+20

10 L Y+0

8.3.9 Liniowa superpozycja toru kołowego

Zastosowanie

Możesz superpozycjonować liniowo przemieszczenie zaprogramowane na płaszczyźnie roboczej, przez co powstaje przemieszczenie przestrzenne.

Jeśli superpozycjonujesz tor kołowy liniowo, to powstaje tor helix. Tor helix to cylindryczna spirala, np. gwint.

Spokrewnione tematy

- Liniowa superpozycja toru kołowego, programowanego za pomocą współrzędnych biegunowych

Dalsze informacje: "Liniowa superpozycja toru kołowego", Strona 188

Opis funkcji

Możesz liniowo nałożyć na siebie następujące tory kołowe:

- Tor kołowy **C**
Dalsze informacje: "Tor kołowy C", Strona 169
- Tor kołowy **CR**
Dalsze informacje: "Tor kołowy CR", Strona 171
- Tor kołowy **CT**
Dalsze informacje: "Tor kołowy CT", Strona 174



Tangencjalne przejście (styczne) toru kołowego **CT** wpływa tylko na osie płaszczyzny okręgu, a nie dodatkowo na superpozycję liniową.

Wykonujesz nałożenie torów kołowych o współrzędnych prostokątnych z ruchem liniowym poprzez programowanie dodatkowo opcjonalnego elementu syntaktyki **LIN**. Możesz definiować oś główną, oś obrotu bądź oś równoległą, np. **LIN_Z**.

Wskazówki

- W ustawieniach w strefie roboczej **Program** możesz skryć dane wejściowe elementu syntaktyki **LIN**.
Dalsze informacje: "Ustawienia w strefie roboczej Program", Strona 114
- Alternatywnie możesz nałożyć także ruchy liniowe przy użyciu trzeciej osi, przez co powstanie rampa. Za pomocą rampy możesz np. wchodzić w materiał narzędziem nie tnącym przez środek.
Dalsze informacje: "Prosta L", Strona 162

Przykład

Używając powtórzeń części programu możesz programować helix za pomocą elementu składni **LIN**.

Ten przykład pokazuje gwint M8 o głębokości 10 mm.

Skok gwintu wynosi 1,25 mm, dlatego też koniecznych jest osiem zwojów gwintu dla uzyskania głębokości 10 mm. Dodatkowo pierwszy zwoj gwintu jest programowany jako droga najazdu.

11 L Z+1.25 FMAX	; pozycjonowanie wstępne na osi narzędzia
12 L X+4 Y+0 RR F500	; pozycjonowanie wstępne na płaszczyźnie
13 CC X+0 Y+0	; aktywacja bieguna
14 LBL 1	
15 C X+4 Y+0 ILIN_Z-1.25 DR-	; wytwarzanie pierwszego zwoju gwintu
16 LBL CALL 1 REP 8	; wytwarzanie ośmiu zwojów gwintu, REP 8 = liczba pozostałych zabiegów obróbkowych

To rozwiązanie wykorzystuje skok gwintu bezpośrednio jako inkrement głębokości wcięcia na jeden obrót.

REP pokazuje liczbę koniecznych powtórzeń, koniecznych do osiągnięcia obliczonych dziesięciu wcięć w materiał.

Dalsze informacje: "Podprogramy i powtórzenia części programu z etykietą (label) LBL", Strona 222

8.3.10 Tor kołowy na innej płaszczyźnie

Zastosowanie

Możesz programować także tory kołowe, nie leżące na aktywnej płaszczyźnie obróbki.

Opis funkcji

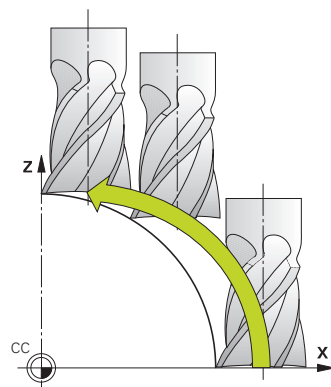

Tory kołowe na innej płaszczyźnie programujesz przy pomocy osi płaszczyzny obróbki i osi narzędzia.

Dalsze informacje: "Oznaczenie osi na frezarkach", Strona 102

Możesz programować tory kołowe na innej płaszczyźnie za pomocą następujących funkcji:

- C
- CR
- CT

i Jeśli używasz funkcji **C** dla torów kołowych na innej płaszczyźnie, to należy najpierw określić punkt środkowy okręgu **CC** z osią płaszczyzny roboczej i osią narzędzia.

Jeśli te tory kołowe są poddawane rotacji, to powstają okręgi przestrzenne. Sterowanie wykonuje przemieszczenie przy obróbce okręgów przestrzennych w trzech osiach.

Przykład

```

3 TOOL CALL 1 Z S4000
4 ...
5 L X+45 Y+25 Z+25 RR F200 M3
6 CC X+25 Z+25
7 C X+45 Z+25 DR+

```

8.3.11 Przykład: kartezjańskie funkcje toru kształtowego

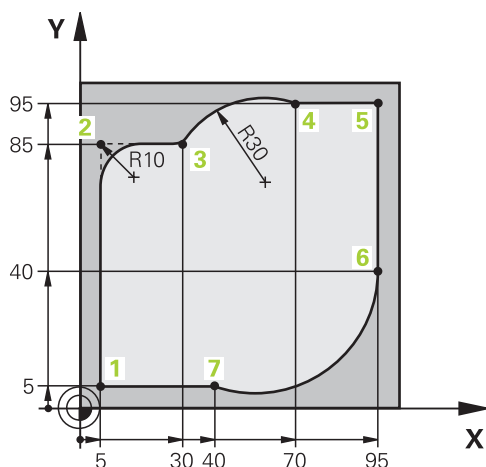









0 BEGIN PGM CIRCULAR MM	
1 BLK FORM 0.1 Z X+0 Y+0 Z-20	
2 BLK FORM 0.2 X+100 Y+100 Z+0	; definicja obrabianego detalu dla symulacji obróbki
3 TOOL CALL 1 Z S4000	; wywołanie narzędzia z osią narzędziową i prędkością obrotową wrzeciona
4 L Z+250 R0 FMAX	; przenieść narzędzie w osi wrzeciona na posuwie szybkim FMAX
5 L X-10 Y-10 R0 FMAX	; pozycjonowanie wstępne narzędzia
6 L Z-5 R0 F1000 M3	; przemieszczenie na głębokość obróbki z posuwem F=1000 mm/min
7 APPR LCT X+5 Y+5 R5 RL F300	; dosunąć narzędzie do konturu do punktu 1 po torze kołowym z tangencjalnym przejściem
8 L X+5 Y+85	; programować pierwszą prostą dla naroża 2
9 RND R10 F150	; programować zaokrąglenie z R = 10 mm, posuw F = 150 mm/min
10 L X+30 Y+85	; najechać punkt 3 punkt startu toru kołowego CR
11 CR X+70 Y+95 R+30 DR-	; najechać punkt 4 punkt końcowy toru kołowego CR z promieniem R = 30 mm
12 L X+95	; dosunąć narzędzie do punktu 5
13 L X+95 Y+40	; najechać punkt 6 punkt startu toru kołowego CT
14 CT X+40 Y+5	; najazd punktu 7 punkt końcowy toru kołowego CT, łuk kołowy z tangencjalnym przejściem w punkcie 6, sterowanie oblicza samodzielnie promień
15 L X+5	; dosunąć narzędzie do ostatniego punktu 1 konturu
16 DEP LCT X-20 Y-20 R5 F1000	; odjazd od konturu po torze kołowym z przejściem tangencjalnym
17 L Z+250 R0 FMAX M2	; przemieszczenie narzędzia, koniec programu
18 END PGM CIRCULAR MM	

8.4 Funkcje toru kształtowego przy pomocy współrzędnych biegunowych

8.4.1 Przegląd współrzędnych biegunowych

Za pomocą współrzędnych biegunowych możesz programować pozycję z kątem **PA** i odstępem **PR** od zdefiniowanego uprzednio bieguna **CC**.

Przegląd funkcji toru kształtowego ze współrzędnymi biegunowymi

Klawisz	Funkcja	Dalsze informacje
 + 	Prosta LP (line polar)	Strona 181
 + 	Tor kołowy CP (circle polar) Tor kołowy wokół punktu środkowego okręgu bądź bieguna CC do punktu końcowego okręgu	Strona 184
 + 	Tor kołowy CTP (circle tangential polar) Tor kołowy ze stycznym przyleganiem do poprzedniego elementu konturu	Strona 186
 + 	Helix z torem kołowym CP (circle polar) Nakładanie się toru kołowego z prostą	Strona 188

8.4.2 Początek układu współrzędnych biegunowych biegun CC

Zastosowanie

Przed programowaniem ze współrzędnymi biegunowymi należy zdefiniować biegun **CC**. Wszystkie współrzędne biegunowe odnoszą się do bieguna.

Spokrewnione tematy

- Programowanie punktu środkowego okręgu jako referencji dla toru kołowego **C**
Dalsze informacje: "Punkt środkowy okręgu **CC**", Strona 167

Opis funkcji

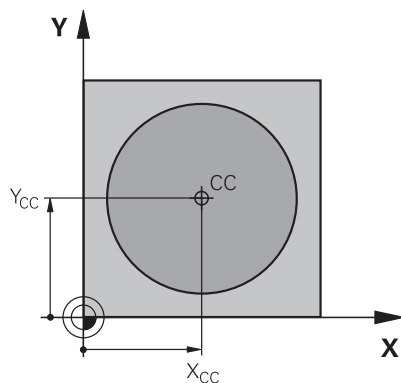

Przy pomocy funkcji **CC** określasz daną pozycję jako biegun. Biegun definiujesz poprzez wprowadzenie współrzędnych z max. dwoma osiami. Jeśli nie wprowadzisz współrzędnych, to sterowanie przejmuje ostatnio zdefiniowaną pozycję. Biegun pozostaje tak długo aktywny, aż zostanie określony nowy biegun. Sterowanie nie najeżdża na tę pozycję.

Dane wejściowe

11 CC X+0 Y+0

;biegun

Dokonujesz nawigacji do tej funkcji w następujący sposób:

Funkcję NC wstaw ► **Wszystkie funkcje** ► **Funkcje toru kształt.** ► **CC**

Funkcja NC zawiera następujące elementy składni:

Element składni	Znaczenie
CC	Otwieracz składni dla biegun
X, Y, Z, U, V, W	Współrzędne biegun Stały lub zmienny numer Dane wejściowe absolutne lub przyrostowe Element składni opcjonalnie

Przykład

11 CC X+30 Y+10

8.4.3 Prosta LP

Zastosowanie

Przy pomocy funkcji prostej **LP** programujesz przemieszczenie po prostej w dowolnym kierunku przy pomocy współrzędnych biegunowych.

Spokrewnione tematy

- Programowanie prostej ze współzrędnymi kartezjańskimi
Dalsze informacje: "Prosta L", Strona 162

Warunek

- Biegun **CC**
Przed rozpoczęciem programowania ze współzrędnymi biegunowymi, należy określić biegun **CC**.
Dalsze informacje: "Początek układu współzrędnymi biegunowymi biegun CC", Strona 180

Opis funkcji

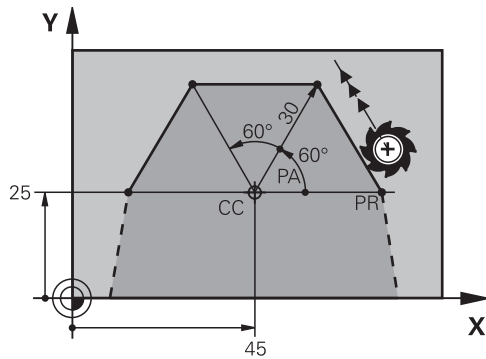

Sterownik przemieszcza narzędzie po prostej od jego aktualnej pozycji do zdefiniowanego punktu końcowego. Punkt startu jest punktem końcowym poprzedniego bloku NC.

Definiujesz prostą z promieniem współrzędnych biegunowych **PR** i kątem współrzędnych biegunowych **PA**. Promień współrzędnych biegunowych **PR** to odstęp punktu końcowego do bieguna.

Znak liczby **PA** jest określony przez oś bazową (odniesienia) kąta:

- Kąt osi bazowej kąta do **PR** w kierunku przeciwnym do wskazówek zegara: **PA**>0
- Kąt osi bazowej kąta do **PR** w kierunku wskazówek zegara: **PA**<0

Dane wejściowe

11 LP PR+50 PA+0 RO FMAX M3

; prosta bez korekty promienia na posuwie szybkim

Dokonujesz nawigacji do tej funkcji w następujący sposób:

Funkcję NC wstaw ► Wszystkie funkcje ► Funkcje toru kształt. ► L

Funkcja NC zawiera następujące elementy składni:

Element składni	Znaczenie
LP	Otwieracz składni dla prostej ze współrzędnymi biegunowymi
PR	Promień współrzędne biegunowe Stały lub zmienny numer Dane wejściowe absolutne lub przyrostowe Element składni opcjonalnie
PA	Kąt współrzędne biegunowe Stały lub zmienny numer Dane wejściowe absolutne lub przyrostowe Element składni opcjonalnie
RO, RL, RR	Korekta promienia narzędzia Dalsze informacje: "Korekcja promienia narzędzia", Strona 330 Element składni opcjonalnie
F, FMAX, FZ, FU, FAUTO	Posuw Dalsze informacje: "Posuw F", Strona 150 Stały lub zmienny numer Element składni opcjonalnie
M	Funkcja dodatkowa Dalsze informacje: "Funkcje dodatkowe", Strona 443 Stały lub zmienny numer Element składni opcjonalnie

Wskazówka

W kolumnie **Formularz** możesz przełączać między składnią wprowadzania współrzędnych kartezjańskich i biegunowych.**Dalsze informacje:** "Kolumna Formularz w strefie Program", Strona 122

Przykład

12 CC X+45 Y+25**13 LP PR+30 PA+0 RR F300 M3****14 LP PA+60****15 LP IPA+60****16 LP PA+180**

8.4.4 Tor kołowy CP wokół bieguna CC

Zastosowanie

Przy pomocy do funkcji toru kołowego **CP** programujesz tor okrężny wokół zdefiniowanego bieguna.

Spokrewnione tematy

- Programowanie toru kołowego ze współzrędnymi kartezjańskimi

Dalsze informacje: "Tor kołowy C", Strona 169

Warunek

- Biegun **CC**

Przed rozpoczęciem programowania ze współzrędnymi biegunowymi, należy określić biegun **CC**.

Dalsze informacje: "Początek układu współrzędnych biegunowych biegun CC", Strona 180

Opis funkcji

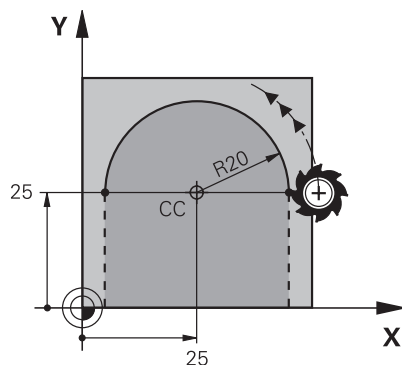

Sterownik przemieszcza narzędzie po torze okrężnym od jego aktualnej pozycji do zdefiniowanego punktu końcowego. Punkt startu jest punktem końcowym poprzedniego bloku NC.

Odstęp punktu startu do bieguna to automatycznie zarówno promień współrzędnych biegunowych **PR** jak i promień toru kołowego. Definiujesz, pod jakim kątem współrzędnych biegunowych **PA** sterowanie przemieszcza się z tym promieniem.

Dane wejściowe

11 CP PA+50 Z-2 DR- RL F250 M3 ; tor kołowy

Dokonujesz nawigacji do tej funkcji w następujący sposób:

Funkcję NC wstaw ► **Wszystkie funkcje** ► **Funkcje toru kształt.** ► **C**

Funkcja NC zawiera następujące elementy składni:

Element składni	Znaczenie
CP	Otwieracz składni dla toru kołowego wokół bieguna
PA	Kąt współrzędne biegunowe Dane wejściowe absolutne lub przyrostowe Element składni opcjonalnie
X, Y, Z, A, B, C, U, V, W	Oś i wartość liniowej superpozycji Dane wejściowe absolutne lub przyrostowe Dalsze informacje: "Liniowa superpozycja toru kołowego", Strona 188 Element składni opcjonalnie
DR	Kierunek rotacji toru kołowego Element składni opcjonalnie
R0, RL, RR	Korekta promienia narzędzia Dalsze informacje: "Korekcja promienia narzędzia", Strona 330 Element składni opcjonalnie
F, FMAX, FZ, FU, FAUTO	Posuw Dalsze informacje: "Posuw F", Strona 150 Stały lub zmienny numer Element składni opcjonalnie
M	Funkcja dodatkowa Dalsze informacje: "Funkcje dodatkowe", Strona 443 Stały lub zmienny numer Element składni opcjonalnie

Wskazówki

- W kolumnie **Formularz** możesz przełączać między składnią wprowadzania współrzędnych kartezjańskich i biegunowych.
- Jeśli definiujesz **PA** inkrementalnie, to należy wprowadzić kierunek obrotu z tym samym znakiem liczby.
Należy uwzględnić ten sposób postępowania przy importowaniu programów NC starszych modeli sterowań i dopasować w razie konieczności programy NC .

Przykład

18 LP PR+20 PA+0 RR F250 M3

19 CC X+25 Y+25

20 CP PA+180 DR+

8.4.5 Tor kołowy CTP

Zastosowanie

Przy pomocy funkcji **CTP** programujesz tor kołowy ze współrzędnymi biegunowymi, przylegający stycznie do uprzednio zaprogramowanego elementu konturu.

Spokrewnione tematy

- Programowanie przylegającego stycznie toru kołowego za pomocą współrzędnych kartezjańskich

Dalsze informacje: "Tor kołowy CT", Strona 174

Warunki

- Biegun **CC**

Przed rozpoczęciem programowania ze współrzędnymi biegunowymi, należy określić biegun **CC**.

Dalsze informacje: "Początek układu współrzędnych biegunowych biegun CC", Strona 180

- Zaprogramowany poprzedni element konturu

Przed torem kołowym **CTP** musi być zaprogramowany taki element konturu, który może przylegać stycznie do toru kołowego. W tym celu konieczne są przynajmniej dwa bloki pozycjonowania.

Opis funkcji

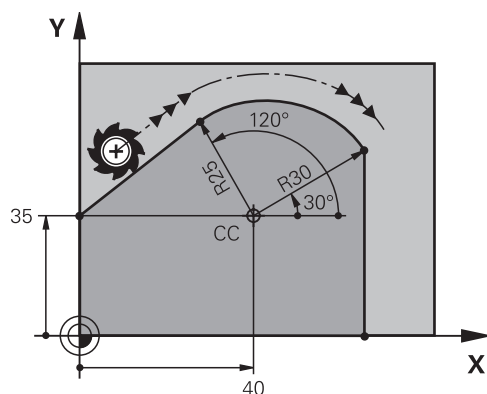

Sterownik przemieszcza narzędzie po torze kołowym z tangencjalnym przejściem, od jego aktualnej pozycji do zdefiniowanego biegunowo punktu końcowego. Punkt startu jest punktem końcowym poprzedniego bloku NC.

Jeśli elementy konturu przechodzą płynnie od jednego do drugiego bez punktów załamania bądź punktów narożnych, to mowa jest o przejściu tangencjalnym.

Dane wejściowe

11 CTP PR+30 PA+50 Z-2 DR- RL F250 ; tor kołowy
M3

Dokonujesz nawigacji do tej funkcji w następujący sposób:

Funkcję NC wstaw ► **Wszystkie funkcje** ► **Funkcje toru kształt.** ► **CT**

Funkcja NC zawiera następujące elementy składni:

Element składni	Znaczenie
CTP	Otwieracz składni dla toru kołowego z przejściem tangencjalnym
PR	Promień współrzędne biegunowe Dane wejściowe absolutne lub przyrostowe Element składni opcjonalnie
PA	Kąt współrzędne biegunowe Dane wejściowe absolutne lub przyrostowe Element składni opcjonalnie
X, Y, Z, A, B, C, U, V, W	Oś i wartość liniowej superpozycji Dane wejściowe absolutne lub przyrostowe Dalsze informacje: "Liniowa superpozycja toru kołowego", Strona 188 Element składni opcjonalnie
DR	Kierunek rotacji toru kołowego Element składni opcjonalnie
R0, RL, RR	Korekta promienia narzędzia Dalsze informacje: "Korekcja promienia narzędzia", Strona 330 Element składni opcjonalnie
F, FMAX, FZ, FU, FAUTO	Posuw Dalsze informacje: "Posuw F", Strona 150 Stały lub zmienny numer Element składni opcjonalnie
M	Funkcja dodatkowa Dalsze informacje: "Funkcje dodatkowe", Strona 443 Stały lub zmienny numer Element składni opcjonalnie

Wskazówki

- Biegun **nie** jest punktem środkowym koła konturowego!
- W kolumnie **Formularz** możesz przełączać między składnią wprowadzania współrzędnych kartezjańskich i biegunowych.

Dalsze informacje: "Kolumna Formularz w strefie Program", Strona 122

Przykład

12 L X+0 Y+35 RL F250 M3
13 CC X+40 Y+35
14 LP PR+25 PA+120
15 CTP PR+30 PA+30
16 L Y+0

8.4.6 Liniowa superpozycja toru kołowego

Zastosowanie

Możesz superpozycjonować liniowo przemieszczenie zaprogramowane na płaszczyźnie roboczej, przez co powstaje przemieszczenie przestrzenne.

Jeśli superpozycjonujesz tor kołowy liniowo, to powstaje tor helix. Tor helix to cylindryczna spirala, np. gwint.

Spokrewnione tematy

- Liniowa superpozycja toru kołowego, programowanego za pomocą współrzędnych kartezjańskich

Dalsze informacje: "Liniowa superpozycja toru kołowego", Strona 176

Warunki

Ruchy po torze kształtowym dla helix możesz programować tylko przy użyciu toru kołowego **CP**.

Dalsze informacje: "Tor kołowy CP wokół bieguna CC", Strona 184

Opis funkcji

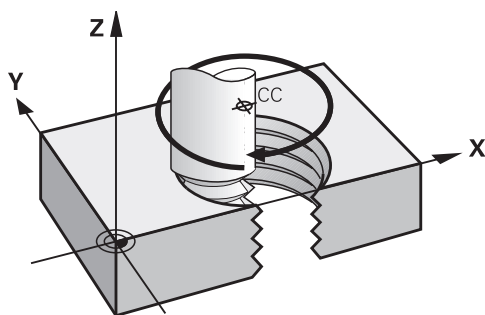

Helix powstaje z nakładania się ruchu okrężnego **CP** i prostopadłego do niego ruchu prostoliniowego. Tor kołowy **CP** programujesz na płaszczyźnie roboczej.

Helix należy używać w następujących przypadkach:

- Gwinty wewnętrzne i zewnętrzne o większych przekrojach
- Rowki smarowe

Zależności różnych form gwintów

Tabela przedstawia dla różnych form gwintów istniejące zależności między kierunkiem pracy, kierunkiem obrotu i korektą promienia:

Gwint wewnętrzny	Kierunek pracy (obróbki)	Kierunek obrotu	Korekcja promienia
prawoskrętny	Z+	DR+	RL
	Z-	DR-	RR
lewoskrętny	Z+	DR-	RR
	Z-	DR+	RL

Gwint zewnętrzny	Kierunek pracy (obróbki)	Kierunek obrotu	Korekcja promienia
prawoskrętny	Z+	DR+	RR
	Z-	DR-	RL
lewoskrętny	Z+	DR-	RL
	Z-	DR+	RR

Programowanie Helix

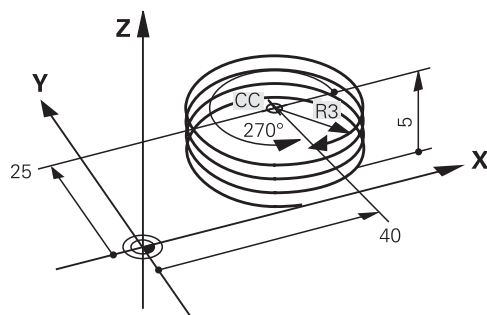

Proszę wprowadzić kierunek obrotu **DR** i inkrementalny (przyrostowy) kąt całkowity **IPA** z tym samym znakiem liczby, w przeciwnym razie narzędzie może przemieszczać się po niewłaściwym torze.

Helix programujesz w następujący sposób:



▶ **C** wybrać



▶ **P** wybrać



▶ **I** wybrać

▶ Przyrostowy kąt całkowity **IPA** określić

▶ Przyrostową całkowitą wysokość **IZ** określić

▶ Wybrać kierunek obrotu

▶ Wybór korekty promienia

▶ W razie konieczności zdefiniować posuw

▶ W razie konieczności zdefiniować funkcję dodatkową

Przykład

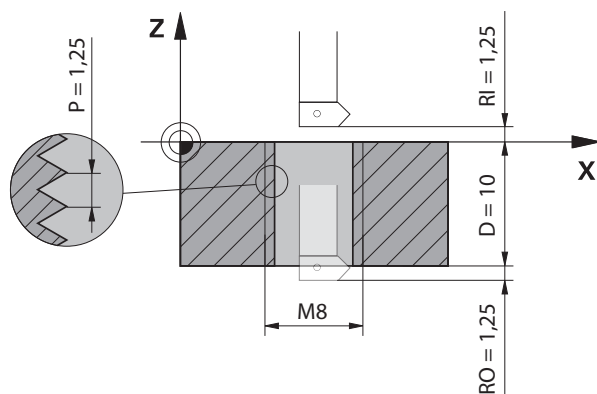

Ten przykład zawiera następujące wymagania:

- Gwint **M8**
- Frez do gwintów tnący lewostronnie

Następujące informacje możesz zaczerpnąć z rysunku technicznego i specyfikacji wymagań:

- Obróbka wewnętrzna
- Gwint prawostronny
- Korekta promienia **RR**

Informacje pochodne wymagają kierunku pracy Z-.

Dalsze informacje: "Zależności różnych form gwintów", Strona 189

Należy określić i obliczyć następujące wartości:

- Inkrementalna całkowita głębokość obróbki
- Liczba zwojów gwintu
- Przyrostowy kąt całkowity

Formuła	Definicja
$IZ = D + RI + RO$	Inkrementalna całkowita głębokość obróbki IZ wynika z głębokości gwintu D (depth) jak i z opcjonalnych wartości dobiegu gwintu RI (run-in) oraz wybiegu gwintu RO (run-out).
$n = IZ \div P$	Liczba zwojów gwintu n (number) wynika z inkrementalnej całkowitej głębokości obróbki IZ podzielonej przez skok P (pitch).
$IPA = n \times 360^\circ$	Inkrementalny kąt całkowity IPA wynika z liczby zwojów gwintu n (number) pomnożonej przez 360° dla pełnego obrotu.

11 L Z+1,25 RO FMAX	; pozycjonowanie wstępne na osi narzędzia
12 L X+4 Y+0 RR F500	; pozycjonowanie wstępne na płaszczyźnie
13 CC X+0 Y+0	; aktywacja bieguna
14 CP IPA-3600 IZ-12.5 DR-	; wytwarzanie gwintu

Alternatywnie możesz programować gwint także używając funkcji powtórzenia części programu.

Dalsze informacje: "Podprogramy i powtórzenia części programu z etykietą (label) LBL", Strona 222

Dalsze informacje: "Przykład", Strona 177

8.4.7 Przykład: biegunowa prosta

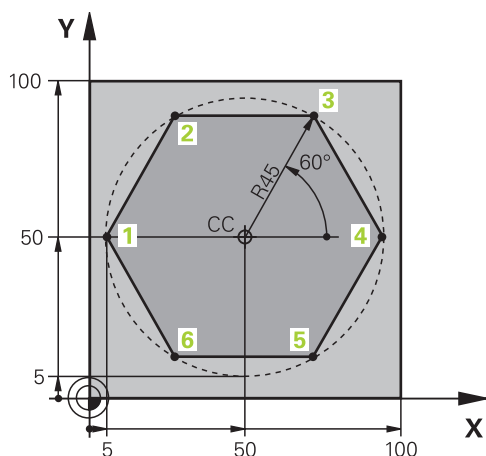

0 BEGIN PGM LINEARPO MM	
1 BLK FORM 0.1 Z X+0 Y+0 Z-20	
2 BLK FORM 0.2 X+100 Y+100 Z+0	; definicja detalu
3 TOOL CALL 1 Z S4000	; wywołanie narzędzia
4 CC X+50 Y+50	; zdefiniować punkt odniesienia dla współrzędnych biegunowych
5 L Z+250 R0 FMAX	; przemieszczenie narzędzia
6 LP PR+60 PA+180 R0 FMAX	; pozycjonowanie wstępne narzędzia
7 L Z-5 R0 F1000 M3	; przemieścić narzędzie na głębokość obróbki
8 APPR PLCT PR+45 PA+180 R5 RL F250	; dosunąć narzędzie do konturu do punktu 1 po torze kołowym z tangencjalnym przejściem
9 LP PA+120	; dosunąć narzędzie do punktu 2
10 LP PA+60	; dosunąć narzędzie do punktu 3
11 LP PA+0	; dosunąć narzędzie do punktu 4
12 LP PA-60	; dosunąć narzędzie do punktu 5
13 LP PA-120	; dosunąć narzędzie do punktu 6
14 LP PA+180	; dosunąć narzędzie do punktu 1
15 DEP PLCT PR+60 PA+180 R5 F1000	; odjazd od konturu po torze kołowym z przejściem tangencjalnym
16 L Z+250 R0 FMAX M2	; przemieszczenie narzędzia, koniec programu
17 END PGM LINEARPO MM	



8.5 Podstawy do funkcji najazdu i odjazdu

Dzięki użyciu funkcji najazdu i odjazdu możesz unikać śladów przypadkowego nacinania na detalu, ponieważ narzędzie płynnie oraz miękko najeżdża i opuszcza kontur.





Funkcje najazdu i odjazdu obejmują kilka funkcji toru kształtowego, dzięki czemu programy NC są krótsze. Zdefiniowane elementy składni **APPR** i **DEP** dają możliwość łatwiejszego znalezienia konturów w programie NC.

8.5.1 Przegląd funkcji najazdu i odjazdu

Folder **APPR** okna **Funkcję NC wstaw** zawiera następujące funkcje:

Symbol	Funkcja	Dalsze informacje
	APPR LT lub APPR PLT Najazd konturu za pomocą linii prostej o stycznym połączeniu kartezjańskim lub biegunowym	Strona 194
	APPR LN lub APPR PLN Najazd konturu za pomocą linii prostej prostopadłe do pierwszego punktu konturu kartezjański lub biegunowy	Strona 197
	APPR CT lub APPR PCT Najazd konturu za pomocą toru kołowego o stycznym połączeniu kartezjańskim lub biegunowym	Strona 199
	APPR LCT lub APPR PLCT Najazd konturu za pomocą toru kołowego o stycznym połączeniu i odcinkiem prostej kartezjańskim lub biegunowym	Strona 202

Folder **DEP** okna **Funkcję NC wstaw** zawiera następujące funkcje:

Symbol	Funkcja	Dalsze informacje
	DEP LT Odjazd od konturu po prostej z połączeniem stycznym	Strona 204
	DEP LN Odjazd od konturu po prostej prostopadłe do ostatniego punktu konturu	Strona 205
	DEP CT Odjazd od konturu po torze kołowym z połączeniem stycznym	Strona 206
	DEP LCT lub DEP PLCT Odsunięcie od konturu za pomocą toru kołowego o stycznym połączeniu i odcinkiem prostej kartezjańskim lub biegunowym	Strona 206



W formularzu bądź klawiszem **P** możesz przełączać między wprowadzaniem współrzędnych kartezjańskich lub biegunowych.

Dalsze informacje: "Podstawy do definiowania współrzędnych", Strona 154

Najazd do linii Helix i odsunięcie

Przy zbliżaniu się i opuszczaniu linii Helix narzędzie przemieszcza się na przedłużeniu linii śrubowej i w ten sposób powraca po stycznym torze kołowym na kontur. Należy używać w tym celu funkcji **APPR CT** i **DEP CT**.

Dalsze informacje: "Liniowa superpozycja toru kołowego", Strona 188

8.5.2 Pozycje przy zbliżaniu się i odsunięciu

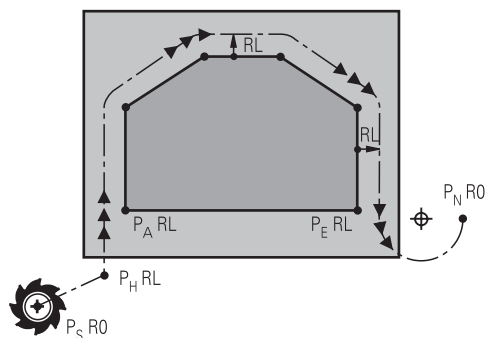

WSKAZÓWKA

Uwaga niebezpieczeństwo kolizji!

Sterowanie przejeżdża od aktualnej pozycji (punkt startu P_S) do punktu pomocniczego P_H z ostatnio zaprogramowanym posuwem. Jeśli w ostatnim wierszu pozycjonowania przed funkcją najazdu zaprogramowano **FMAX**, to sterowanie najeżdża także punkt pomocniczy P_H na biegu szybkim.

- ▶ Przed funkcją najazdu zaprogramować inny posuw niż **FMAX**.

Sterownik wykorzystuje następujące pozycje przy zbliżaniu się do konturu i opuszczaniu konturu:

- Punkt startu P_S
Punkt startu P_S programujesz przed funkcją najazdu bez korekty promienia. Pozycja punktu startu leży poza konturem.
 - Punkt pomocniczy P_H
Określone funkcje najazdu i odjazdu wymagają dodatkowo wstawienia punktu pomocniczego P_H . Sterowanie oblicza punkt pomocniczy automatycznie na podstawie dostępnych danych.
Aby ustalić punkt pomocniczy P_H sterownik musi znać następną funkcję toru kształtowego. Jeśli funkcja toru kształtowego nie jest podawana, to sterowanie zatrzymuje obróbkę bądź symulację wyświetlając komunikat o błędach.
 - Pierwszy punkt konturu P_A
Pierwszy punkt konturu P_A programujesz w funkcji najazdu wraz z korektą promienia **RR** bądź **RL**.
- i** Jeśli programujesz **RO**, to sterowanie zatrzymuje obróbkę bądź symulację z komunikatem o błędach.
Taka reakcja odbiega od zachowania sterownika iTNC 530.
- Ostatni punkt konturu P_E
Ostatni punkt konturu P_E programujesz przy pomocy dowolnej funkcji toru kształtowego.
 - Punkt końcowy P_N
Pozycja P_N leży poza konturem i wynika z danych, zawartych w bloku funkcji odjazdu. Funkcja odjazdu anuluje automatycznie korektę promienia.

WSKAZÓWKA**Uwaga niebezpieczeństwo kolizji!**

Sterowanie nie przeprowadza automatycznej kontroli kolizji pomiędzy narzędziem i obrabianym detalem. Błędne pozycjonowania wstępne i błędne punkty pomocnicze P_H mogą dodatkowo prowadzić do uszkodzeń konturu. Podczas ruchu najazdowego istnieje niebezpieczeństwo kolizji!

- ▶ Zaprogramować odpowiednią pozycję wstępną
- ▶ Punkt pomocniczy P_H , przebieg i kontur sprawdzić przy pomocy symulacji graficznej

Definicje

Skrót	Definicja
APPR (approach)	Funkcja najazdu
DEP (departure)	Funkcja odjazdu
L (line)	Linia
C (circle)	Okrąg
T (tangential)	Równomierne, płynne przejście
N (normal)	Prostopadła

8.6 Funkcje najazdu i odjazdu ze współrzędnymi prostokątnymi

8.6.1 Funkcja najazdu APPR LT

Zastosowanie

Za pomocą funkcji NC **APPR LT** sterowanie zbliża się do konturu po prostej tangencjalnie do pierwszego elementu konturu.

Programujesz współrzędne pierwszego punktu konturu we współrzędnych kartezjańskich.

Spokrewnione tematy

- **APPR PLT** ze współrzędnymi biegunowymi

Dalsze informacje: "Funkcja najazdu APPR PLT", Strona 210

Opis funkcji

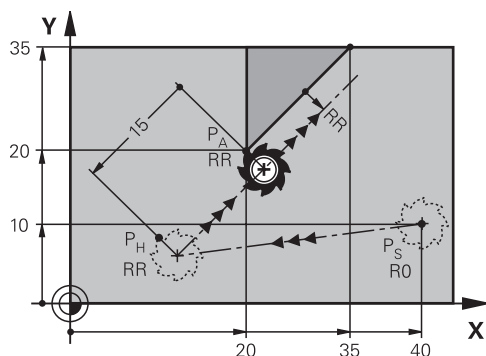

Funkcja NC obejmuje następujące kroki:

- Prosta od punktu startu P_S do punktu pomocniczego P_H
- Prosta od punktu pomocniczego P_H do pierwszego punktu konturu P_A

Dane wejściowe

11 APPR LT X+20 Y+20 LEN15 RR F300 ; najazd konturu po stycznej

Dokonujesz nawigacji do tej funkcji w następujący sposób:

Funkcję NC wstaw ► **Wszystkie funkcje** ► **Funkcje toru kształt.** ► **APPR** ► **APPR LT**

Funkcja NC zawiera następujące elementy składni:

Element składni	Znaczenie
APPR LT	Otwieracz składni liniowej funkcji najazdu tangencjalnie do konturu
X, Y, Z, A, B, C, U, V, W	Wprowadzić współrzędne pierwszego punktu konturu Stały lub zmienny numer Dane wejściowe absolutne lub przyrostowe Element składni opcjonalnie
LEN	Odległość punktu pomocniczego P_H do konturu Stały lub zmienny numer Element składni opcjonalnie
R0, RL, RR	Korekta promienia narzędzia Dalsze informacje: "Korekcja promienia narzędzia", Strona 330 Element składni opcjonalnie
F, FMAX, FZ, FU, FAUTO	Posuw Dalsze informacje: "Posuw F", Strona 150 Stały lub zmienny numer Element składni opcjonalnie
M	Funkcja dodatkowa Dalsze informacje: "Funkcje dodatkowe", Strona 443 Stały lub zmienny numer Element składni opcjonalnie

Wskazówka

W kolumnie **Formularz** możesz przełączać między składnią wprowadzania współrzędnych kartezjańskich i biegunowych.

Dalsze informacje: "Kolumna Formularz w strefie Program", Strona 122

Przykład APPR LT

11 L X+40 Y+10 R0 F300 M3	; najazd P_S z R0
12 APPR LT X+20 Y+20 Z-10 LEN15 RR F100	; najazd P_A z RR , dystans P_H do P_A : LEN15
13 L X+35 Y+35	; zakończenie pierwszego elementu konturu

8.6.2 Funkcja najazdu APPR LN

Zastosowanie

Za pomocą funkcji NC **APPR LN** sterowanie zbliża się do konturu po prostej prostopadłej pierwszego elementu konturu.

Programujesz współrzędne pierwszego punktu konturu we współrzędnych kartezjańskich.

Spokrewnione tematy

- **APPR PLN** ze współrzędnymi biegunowymi

Dalsze informacje: "Funkcja najazdu APPR PLN", Strona 212

Opis funkcji

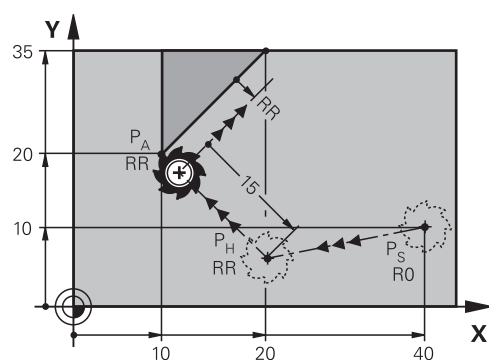

Funkcja NC obejmuje następujące kroki:

- Prosta od punktu startu P_S do punktu pomocniczego P_H
- Prosta od punktu pomocniczego P_H do pierwszego punktu konturu P_A

Dane wejściowe

11 APPR LN X+20 Y+20 LEN+15 RR F300 ; najazd konturu liniowo prostopadle

Dokonujesz nawigacji do tej funkcji w następujący sposób:

Funkcję NC wstaw ► **Wszystkie funkcje** ► **Funkcje toru kształt.** ► **APPR** ► **APPR LN**

Funkcja NC zawiera następujące elementy składni:

Element składni	Znaczenie
APPR LN	Otwieracz składni dla liniowej funkcji najazdu prostopadle do konturu
X, Y, Z, A, B, C, U, V, W	Wprowadzić współrzędne pierwszego punktu konturu Stały lub zmienny numer Dane wejściowe absolutne lub przyrostowe Element składni opcjonalnie
LEN	Odległość punktu pomocniczego P_H do konturu Stały lub zmienny numer Element składni opcjonalnie
R0, RL, RR	Korekta promienia narzędzia Dalsze informacje: "Korekcja promienia narzędzia", Strona 330 Element składni opcjonalnie
F, FMAX, FZ, FU, FAUTO	Posuw Dalsze informacje: "Posuw F", Strona 150 Stały lub zmienny numer Element składni opcjonalnie
M	Funkcja dodatkowa Dalsze informacje: "Funkcje dodatkowe", Strona 443 Stały lub zmienny numer Element składni opcjonalnie

Wskazówka

W kolumnie **Formularz** możesz przełączać między składnią wprowadzania współrzędnych kartezjańskich i biegunowych.

Dalsze informacje: "Kolumna Formularz w strefie Program", Strona 122

Przykład APPR LN

11 L X+40 Y+10 R0 F300 M3	; najazd P_S z R0
12 APPR LN X+10 Y+20 Z-10 LEN+15 RR F100	; najazd P_A z RR , dystans P_H do P_A : LEN+15
13 L X+20 Y+35	; zakończenie pierwszego elementu konturu

8.6.3 Funkcja najazdu APPR CT

Zastosowanie

Za pomocą funkcji NC **APPR CT** sterowanie zbliża się do konturu po torze kołowym tangencjalnie do pierwszego elementu konturu.

Programujesz współrzędne pierwszego punktu konturu we współrzędnych kartezjańskich.

Spokrewnione tematy

- **APPR PCT** ze współrzędnymi biegunowymi

Dalsze informacje: "Funkcja najazdu APPR PCT", Strona 214

Opis funkcji

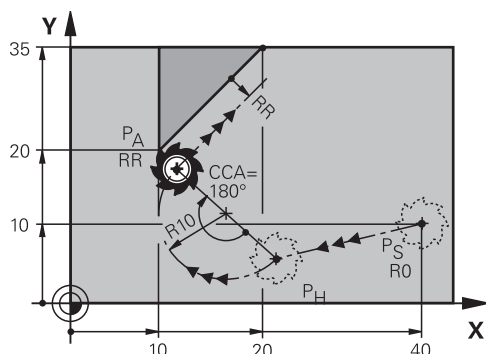

Funkcja NC obejmuje następujące kroki:

- Prosta od punktu startu P_S do punktu pomocniczego P_H
Dystans punktu pomocniczego P_H do pierwszego punktu konturu P_A wynika z kąta środkowego **CCA** i promienia **R**.
- Tor kołowy od punktu pomocniczego P_H do pierwszego punktu konturu P_A
Tor kołowy jest definiowany poprzez kąt środkowy **CCA** i promień **R**.
Kierunek rotacji toru kołowego zależy od aktywnej korekty promienia i znaku liczby promienia **R**.

Tabela przedstawia zależność między korektą promienia narzędzia, znakiem liczby promienia **R** i kierunkiem obrotu:

Korekcja promienia	Znak liczby promienia	Kierunek obrotu
RL	Pozytywny	W kierunku przeciwnym do ruchu wskazówek zegara
RL	Negatywny	Zgodnie z ruchem wskazówek zegara:
RR	Pozytywny	Zgodnie z ruchem wskazówek zegara:
RR	Negatywny	W kierunku przeciwnym do ruchu wskazówek zegara



Jeśli zmienisz znak liczby promienia **R**, to zmieni się pozycja punktu pomocniczego P_H .

Dla kąta punktu środkowego **CCA** obowiązują:

- Tylko dodatnie wartości wejściowe
- Maksymalna wprowadzana wartość 360°

Dane wejściowe

11 APPR CT X+20 Y+20 CCA80 R+5 RR
F300

; najazd konturu okrężnie po stycznej

Dokonujesz nawigacji do tej funkcji w następujący sposób:

Funkcję NC wstaw ► **Wszystkie funkcje** ► **Funkcje toru kształt.** ► **APPR** ► **APPR CT**

Funkcja NC zawiera następujące elementy składni:

Element składni	Znaczenie
APPR CT	Otwieracz składni kołowej funkcji najazdu tangencjalnie do konturu
X, Y, Z, A, B, C, U, V, W	Wprowadzić współrzędne pierwszego punktu konturu Stały lub zmienny numer Dane wejściowe absolutne lub przyrostowe Element składni opcjonalnie
CCA	Kąt środkowy jako stały lub zmienny numer Dane wejściowe absolutne lub przyrostowe Element składni opcjonalnie
R	Kąt środkowy jako stały lub zmienny numer Element składni opcjonalnie
R0, RL, RR	Korekta promienia narzędzia Dalsze informacje: "Korekcja promienia narzędzia", Strona 330 Element składni opcjonalnie
F, FMAX, FZ, FU, FAUTO	Posuw Dalsze informacje: "Posuw F", Strona 150 Stały lub zmienny numer Element składni opcjonalnie
M	Funkcja dodatkowa Dalsze informacje: "Funkcje dodatkowe", Strona 443 Stały lub zmienny numer Element składni opcjonalnie

Wskazówka

W kolumnie **Formularz** możesz przełączać między składnią wprowadzania współrzędnych kartezjańskich i biegunowych.

Dalsze informacje: "Kolumna Formularz w strefie Program", Strona 122

Przykład APPR CT

11 L X+40 Y+10 R0 F300 M3

; najazd P_S z **R0**

12 APPR CT X+10 Y+20 Z-10 CCA180 R
+10 RR F100

; najazd P_A z **CCA180** i **RR**, dystans P_H do
 P_A : **R+10**

13 L X+20 Y+35

; zakończenie pierwszego elementu konturu

8.6.4 Funkcja najazdu APPR LCT

Zastosowanie

Za pomocą funkcji NC **APPR LCT** sterowanie zbliża się do konturu po prostej a następnie po torze kołowym tangencjalnie do pierwszego elementu konturu.

Programujesz współrzędne pierwszego punktu konturu we współrzędnych kartezjańskich.

Spokrewnione tematy

- **APPR PLCT** ze współrzędnymi biegunowymi

Dalsze informacje: "Funkcja najazdu APPR PLCT", Strona 217

Opis funkcji

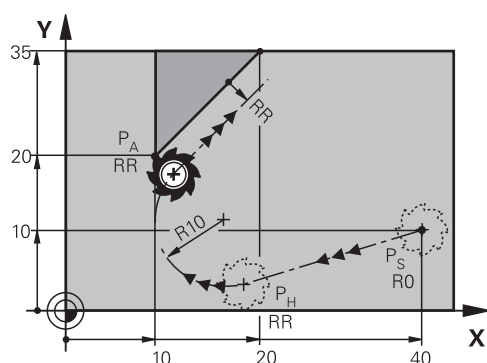

Funkcja NC obejmuje następujące kroki:

- Prosta od punktu startu P_S do punktu pomocniczego P_H
Prosta jest styczna do toru kołowego.
Punkt pomocniczy P_H jest ustalany z punktu startu P_S , promienia R i pierwszego punktu konturu P_A .
- Tor kołowy na płaszczyźnie roboczej od punktu pomocniczego P_H do pierwszego punktu konturu P_A
Tym samym jest on poprzez promień R jednoznacznie określony.

Jeśli w funkcji najazdu programujesz współrzędną Z , to narzędzie przemieszcza się od punktu startu P_S w trzech osiach symultanicznie do punktu pomocniczego P_H .

Dane wejściowe

11 APPR LCT X+20 Y+20 Z-10 R5 RR
F300

; najazd konturu liniowo i okrężnie po stycznej

Dokonujesz nawigacji do tej funkcji w następujący sposób:

Funkcję NC wstaw ► **Wszystkie funkcje** ► **Funkcje toru kształt.** ► **APPR** ► **APPR LCT**

Funkcja NC zawiera następujące elementy składni:

Element składni	Znaczenie
APPR LCT	Otwieracz składni linearnej i kołowej funkcji najazdu tangencjalnie do konturu
X, Y, Z, A, B, C, U, V, W	Wprowadzić współrzędne pierwszego punktu konturu Stały lub zmienny numer Dane wejściowe absolutne lub przyrostowe Element składni opcjonalnie
R	Kąt środkowy jako stały lub zmienny numer Element składni opcjonalnie
R0, RL, RR	Korekta promienia narzędzia Dalsze informacje: "Korekcja promienia narzędzia", Strona 330 Element składni opcjonalnie
F, FMAX, FZ, FU, FAUTO	Posuw Dalsze informacje: "Posuw F", Strona 150 Stały lub zmienny numer Element składni opcjonalnie
M	Funkcja dodatkowa Dalsze informacje: "Funkcje dodatkowe", Strona 443 Stały lub zmienny numer Element składni opcjonalnie

Wskazówka

W kolumnie **Formularz** możesz przełączać między składnią wprowadzania współrzędnych kartezjańskich i biegunowych.

Dalsze informacje: "Kolumna Formularz w strefie Program", Strona 122

Przykład APPR LCT

11 L X+40 Y+10 R0 F300 M3

; najazd P_S z **R0**

12 APPR LCT X+10 Y+20 Z-10 R10 RR
F100

; najazd P_A z **RR**, dystans P_H do P_A : **R10**

13 L X+20 Y+35

; zakończenie pierwszego elementu konturu

8.6.5 Funkcja odjazdu DEP LT

Zastosowanie

Za pomocą funkcji NC **DEP LT** sterowanie opuszcza kontur po prostej tangencjalnie do ostatniego elementu konturu.

Opis funkcji

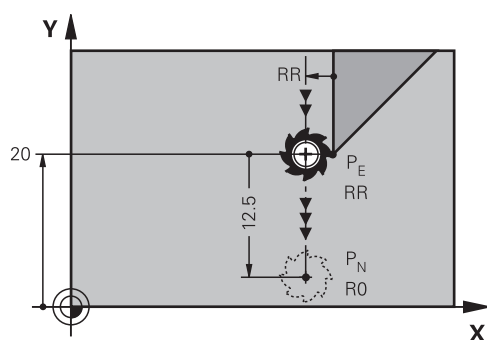

Narzędzie przemieszcza się po prostej od ostatniego punktu konturu P_E do punktu końcowego P_N .

Dane wejściowe

11 DEP LT LEN5 F300

; opuszczeniu konturu po stycznej liniowo

Dokonujesz nawigacji do tej funkcji w następujący sposób:

Funkcję NC wstaw ► **Wszystkie funkcje** ► **Funkcje toru kształt.** ► **DEP** ► **DEP LT**

Funkcja NC zawiera następujące elementy składni:

Element składni	Znaczenie
DEP LT	Otwieracz składni liniowej funkcji odjazdu tangencjalnie do konturu
LEN	Odległość punktu pomocniczego P_H do konturu Stały lub zmienny numer Element składni opcjonalnie
F, FMAX, FZ, FU, FAUTO	Posuw Dalsze informacje: "Posuw F", Strona 150 Stały lub zmienny numer Element składni opcjonalnie
M	Funkcja dodatkowa Dalsze informacje: "Funkcje dodatkowe", Strona 443 Stały lub zmienny numer Element składni opcjonalnie

Przykład DEP LT

11 L Y+20 RR F100

; najazd ostatniego elementu konturu P_E z **RR**

12 DEP LT LEN12.5 F100

; najazd P_N , dystans P_E do P_N : **LEN12.5**

8.6.6 Funkcja odjazdu DEP LN

Zastosowanie

Za pomocą funkcji NC **DEP LN** sterowanie opuszcza kontur po prostej prostopadle do ostatniego elementu konturu.

Opis funkcji

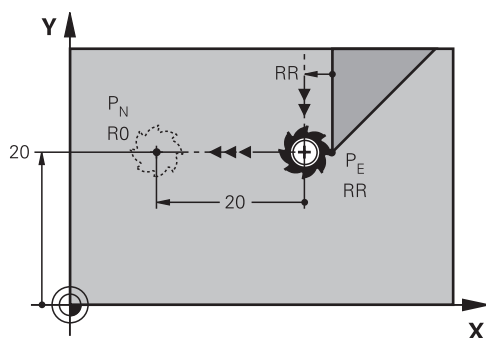

Narzędzie przemieszcza się po prostej od ostatniego punktu konturu P_E do punktu końcowego P_N .

Punkt końcowy P_N ma odstęp **LEN** włącznie z promieniem narzędzia do ostatniego punktu konturu P_E .

Dane wejściowe

11 DEP LN LEN+10 F300

; opuszczeniu konturu prostopadle liniowo

Dokonujesz nawigacji do tej funkcji w następujący sposób:

Funkcję NC wstaw ► **Wszystkie funkcje** ► **Funkcje toru kształt.** ► **DEP** ► **DEP LN**

Funkcja NC zawiera następujące elementy składni:

Element składni	Znaczenie
DEP LN	Otwieracz składni dla liniowej funkcji odjazdu prostopadle do konturu
LEN	Odległość punktu pomocniczego P_H do konturu Stały lub zmienny numer Element składni opcjonalnie
F, FMAX, FZ, FU, FAUTO	Posuw Dalsze informacje: "Posuw F", Strona 150 Stały lub zmienny numer Element składni opcjonalnie
M	Funkcja dodatkowa Dalsze informacje: "Funkcje dodatkowe", Strona 443 Stały lub zmienny numer Element składni opcjonalnie

Przykład DEP LN

11 L Y+20 RR F100

; najazd ostatniego elementu konturu P_E z
RR

12 DEP LN LEN+20 F100

; najazd P_N , dystans P_E do P_N : **LEN+20**

8.6.7 Funkcja odjazdu DEP CT

Zastosowanie

Za pomocą funkcji NC **DEP CT** sterowanie opuszcza kontur na torze kołowym tangencjalnie do ostatniego elementu konturu.

Opis funkcji

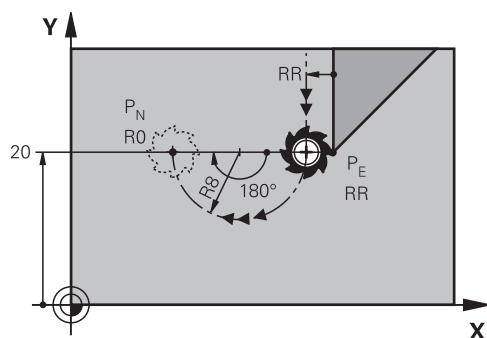

Narzędzie przemieszcza się po torze kołowym od ostatniego punktu konturu P_E do punktu końcowego P_N .

Tor kołowy jest definiowany poprzez kąt środkowy **CCA** i promień **R**.

Kierunek rotacji toru kołowego zależy od aktywnej korekty promienia i znaku liczby promienia **R**.

Tabela przedstawia zależność między korektą promienia narzędzia, znakiem liczby promienia **R** i kierunkiem obrotu:

Korekcja promienia	Znak liczby promienia	Kierunek obrotu
RL	Pozytywny	W kierunku przeciwnym do ruchu wskazówek zegara
RL	Negatywny	Zgodnie z ruchem wskazówek zegara:
RR	Pozytywny	Zgodnie z ruchem wskazówek zegara:
RR	Negatywny	W kierunku przeciwnym do ruchu wskazówek zegara



Jeśli zmienisz znak liczby promienia **R**, to zmieni się pozycja punktu pomocniczego P_H .

Dla kąta punktu środkowego **CCA** obowiązują:

- Tylko dodatnie wartości wejściowe
- Maksymalna wprowadzana wartość 360°

Dane wejściowe**11 DEP CT CCA30 R+8**

; opuszczenie konturu po stycznej kołowo

Dokonujesz nawigacji do tej funkcji w następujący sposób:

Funkcję NC wstaw ▶ Wszystkie funkcje ▶ Funkcje toru kształt. ▶ DEP ▶ DEP CT

Funkcja NC zawiera następujące elementy składni:

Element składni	Znaczenie
DEP CT	Otwieracz składni kołowej funkcji odjazdu tangencjalnie do konturu
CCA	Kąt środkowy jako stały lub zmienny numer
R	Kąt środkowy jako stały lub zmienny numer
F, FMAX, FZ, FU, FAUTO	Posuw Dalsze informacje: "Posuw F", Strona 150 Stały lub zmienny numer Element składni opcjonalnie
M	Funkcja dodatkowa Dalsze informacje: "Funkcje dodatkowe", Strona 443 Stały lub zmienny numer Element składni opcjonalnie

Przykład DEP CT**11 L Y+20 RR F100**; najazd ostatniego elementu konturu P_E z **RR****12 DEP CT CCA180 R+8 F100**; najazd P_N z **CCA180**, dystans P_E do P_N : **R+8****8.6.8 Funkcja odjazdu DEP LCT****Zastosowanie**Za pomocą funkcji NC **DEP LCT** sterowanie opuszcza kontur na torze kołowym a następnie po prostej tangencjalnie do ostatniego elementu konturu.Programujesz w tym celu kartezjańskie współzrędnne punktu końcowego P_N .**Spokrewnione tematy**

- **DEP LCT** ze współzrędnymi biegunowymi

Dalsze informacje: "Funkcja odjazdu DEP PLCT", Strona 219

Opis funkcji

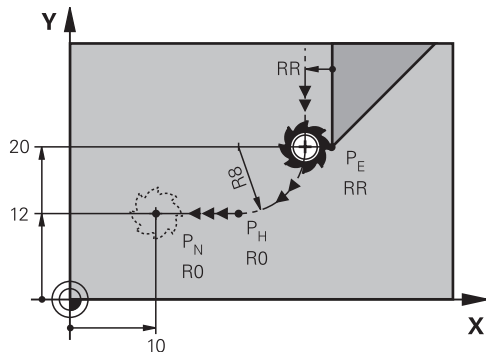

Funkcja NC obejmuje następujące kroki:

- Tor kołowy od ostatniego punktu konturu P_E do punktu pomocniczego P_H
Punkt pomocniczy P_H jest ustalany z punktu startu P_E , promienia R i punktu końcowego P_N .
- Po prostej od punktu pomocniczego P_H do punktu końcowego P_N

Jeśli w funkcji odjazdu programujesz współrzędną Z , to narzędzie przemieszcza się od punktu pomocniczego P_H w trzech osiach symultanicznie do punktu końcowego P_N .

Dane wejściowe

11 DEP LCT X-10 Y-0 R15

; opuszczeniu konturu liniowo i kołowo po stycznej

Dokonujesz nawigacji do tej funkcji w następujący sposób:

Funkcję NC wstaw ▶ **Wszystkie funkcje** ▶ **Funkcje toru kształt.** ▶ **DEP** ▶ **DEP LCT**

Funkcja NC zawiera następujące elementy składni:

Element składni	Znaczenie
DEP LCT	Otwieracz składni liniowej i kołowej funkcji odjazdu tangencjalnie do konturu
X, Y, Z, A, B, C, U, V, W	Współrzędne ostatniego punktu konturu Dane wejściowe absolutne lub przyrostowe Element składni opcjonalnie
R	Kąt środkowy jako stały lub zmienny numer
F, FMAX, FZ, FU, FAUTO	Posuw Dalsze informacje: "Posuw F", Strona 150 Stały lub zmienny numer Element składni opcjonalnie
M	Funkcja dodatkowa Dalsze informacje: "Funkcje dodatkowe", Strona 443 Stały lub zmienny numer Element składni opcjonalnie

Wskazówka

W kolumnie **Formularz** możesz przełączać między składnią wprowadzania współrzędnych kartezjańskich i biegunowych.

Dalsze informacje: "Kolumna Formularz w strefie Program", Strona 122

Przykład DEP LCT

11 L Y+20 RR F100	; najazd ostatniego elementu konturu P_E z RR
12 DEP LCT X+10 Y+12 R8 F100	; najazd P_N , dystans P_E do P_N : R8

8.7 Funkcje najazdu i odjazdu ze współzrędnymi biegunowymi

8.7.1 Funkcja najazdu APPR PLT

Zastosowanie

Za pomocą funkcji NC **APPR PLT** sterowanie zbliża się do konturu po prostej tangencjalnie do pierwszego elementu konturu.

Programujesz współrzędne pierwszego punktu konturu we współzrędnym biegunowym.

Spokrewnione tematy

- **APPR LT** ze współzrędnymi biegunowymi

Dalsze informacje: "Funkcja najazdu APPR LT", Strona 194

Warunek

- Biegun **CC**

Przed rozpoczęciem programowania ze współzrędnymi biegunowymi, należy określić biegun **CC**.

Dalsze informacje: "Początek układu współzrędnym biegunowym biegun CC", Strona 180

Opis funkcji

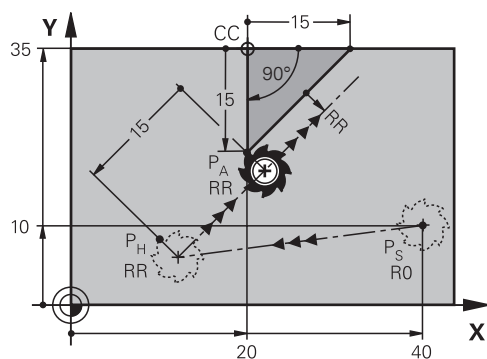

Funkcja NC obejmuje następujące kroki:

- Prosta od punktu startu P_S do punktu pomocniczego P_H
- Prosta od punktu pomocniczego P_H do pierwszego punktu konturu P_A

Dane wejściowe

11 APPR PLT PR+15 PA-90 LEN15 RR
F200

; najazd konturu po stycznej liniowo

Dokonujesz nawigacji do tej funkcji w następujący sposób:

Funkcję NC wstaw ► **Wszystkie funkcje** ► **Funkcje toru kształt.** ► **APPR** ► **APPR PLT**

Funkcja NC zawiera następujące elementy składni:

Element składni	Znaczenie
APPR PLT	Otwieracz składni liniowej funkcji najazdu tangencjalnie do konturu
PR	Promień współrzędne biegunowe Dane wejściowe absolutne lub przyrostowe Element składni opcjonalnie
PA	Kąt współrzędne biegunowe Dane wejściowe absolutne lub przyrostowe Element składni opcjonalnie
LEN	Odległość punktu pomocniczego P_H do konturu Stały lub zmienny numer Element składni opcjonalnie
R0, RL, RR	Korekta promienia narzędzia Dalsze informacje: "Korekcja promienia narzędzia", Strona 330 Element składni opcjonalnie
F, FMAX, FZ, FU, FAUTO	Posuw Dalsze informacje: "Posuw F", Strona 150 Stały lub zmienny numer Element składni opcjonalnie
M	Funkcja dodatkowa Dalsze informacje: "Funkcje dodatkowe", Strona 443 Stały lub zmienny numer Element składni opcjonalnie

Wskazówka

W kolumnie **Formularz** możesz przełączać między składnią wprowadzania współrzędnych kartezjańskich i biegunowych.

Dalsze informacje: "Kolumna Formularz w strefie Program", Strona 122

Przykład APPR PLT

11 L X+10 Y+10 R0 F300 M3	; najazd P_S z R0
12 CC X+50 Y+20	Ustawienie bieguna
13 APPR PLT PR+30 PA+180 LEN10 RL F300	; najazd P_A z RL, dystans P_H do P_A : LEN10
14 LP PR+30 PA+125	; zakończenie pierwszego elementu konturu

8.7.2 Funkcja najazdu APPR PLN

Zastosowanie

Za pomocą funkcji NC **APPR PLN** sterowanie zbliża się do konturu po prostej prostopadłej pierwszego elementu konturu.

Programujesz współrzędne pierwszego punktu konturu we współrzędnych biegunowych.

Spokrewnione tematy

- **APPR LN** ze współrzędnymi biegunowymi
Dalsze informacje: "Funkcja najazdu APPR LN", Strona 197

Warunek

- Biegun **CC**
Przed rozpoczęciem programowania ze współrzędnymi biegunowymi, należy określić biegun **CC**.
Dalsze informacje: "Początek układu współrzędnych biegunowych biegun CC", Strona 180

Opis funkcji

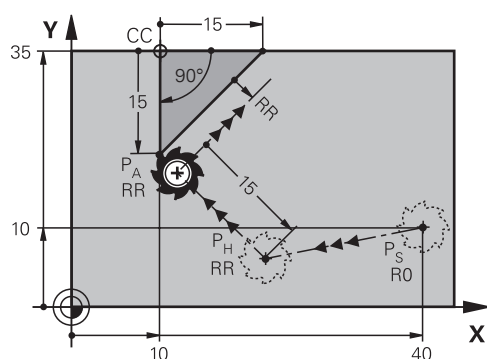

Funkcja NC obejmuje następujące kroki:

- Prosta od punktu startu P_S do punktu pomocniczego P_H
- Prosta od punktu pomocniczego P_H do pierwszego punktu konturu P_A

Dane wejściowe

11 APPR PLN PR+15 PA-90 LEN+15 RL F300	; najazd konturu liniowo prostopadle
--	--------------------------------------

Dokonujesz nawigacji do tej funkcji w następujący sposób:

Funkcję NC wstaw ► **Wszystkie funkcje** ► **Funkcje toru kształt.** ► **APPR** ► **APPR PLN**

Funkcja NC zawiera następujące elementy składni:

Element składni	Znaczenie
APPR PLN	Otwieracz składni dla liniowej funkcji najazdu prostopadle do konturu
PR	Promień współrzędne biegunowe Dane wejściowe absolutne lub przyrostowe Element składni opcjonalnie
PA	Kąt współrzędne biegunowe Dane wejściowe absolutne lub przyrostowe Element składni opcjonalnie
LEN	Odległość punktu pomocniczego P_H do konturu Dane wejściowe absolutne lub przyrostowe Element składni opcjonalnie
R0, RL, RR	Korekta promienia narzędzia Dalsze informacje: "Korekcja promienia narzędzia", Strona 330 Element składni opcjonalnie
F, FMAX, FZ, FU, FAUTO	Posuw Dalsze informacje: "Posuw F", Strona 150 Stały lub zmienny numer Element składni opcjonalnie
M	Funkcja dodatkowa Dalsze informacje: "Funkcje dodatkowe", Strona 443 Stały lub zmienny numer Element składni opcjonalnie

Wskazówka

W kolumnie **Formularz** możesz przełączać między składnią wprowadzania współrzędnych kartezjańskich i biegunowych.

Dalsze informacje: "Kolumna Formularz w strefie Program", Strona 122

Przykład APPR PLN

11 L X-5 Y+25 R0 F300 M3	; najazd P_S z R0
12 CC X+50 Y+20	Ustawienie bieguna
13 APPR PLN PR+30 PA+180 LEN+10 RL F300	; najazd P_A z RL, dystans P_H do P_A ; LEN+10
14 LP PR+30 PA+125	; zakończenie pierwszego elementu konturu

8.7.3 Funkcja najazdu APPR PCT

Zastosowanie

Za pomocą funkcji NC **APPR PCT** sterowanie zbliża się do konturu po torze kołowym tangencjalnie do pierwszego elementu konturu.

Programujesz współrzędne pierwszego punktu konturu we współrzędnych biegunowych.

Spokrewnione tematy

- **APPR CT** ze współrzędnymi biegunowymi
Dalsze informacje: "Funkcja najazdu APPR CT", Strona 199

Warunek

- Biegun **CC**
Przed rozpoczęciem programowania ze współrzędnymi biegunowymi, należy określić biegun **CC**.
Dalsze informacje: "Początek układu współrzędnych biegunowych biegun CC", Strona 180

Opis funkcji

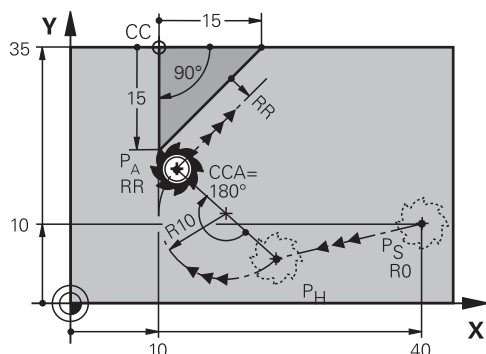

Funkcja NC obejmuje następujące kroki:

- Prosta od punktu startu P_S do punktu pomocniczego P_H
Dystans punktu pomocniczego P_H do pierwszego punktu konturu P_A wynika z kąta środkowego **CCA** i promienia **R**.
- Tor kołowy od punktu pomocniczego P_H do pierwszego punktu konturu P_A
Tor kołowy jest definiowany poprzez kąt środkowy **CCA** i promień **R**.
Kierunek rotacji toru kołowego zależy od aktywnej korekty promienia i znaku liczby promienia **R**.

Tabela przedstawia zależność między korektą promienia narzędzia, znakiem liczby promienia **R** i kierunkiem obrotu:

Korekcja promienia	Znak liczby promienia	Kierunek obrotu
RL	Pozytywny	W kierunku przeciwnym do ruchu wskazówek zegara
RL	Negatywny	Zgodnie z ruchem wskazówek zegara:
RR	Pozytywny	Zgodnie z ruchem wskazówek zegara:
RR	Negatywny	W kierunku przeciwnym do ruchu wskazówek zegara



Jeśli zmienisz znak liczby promienia **R**, to zmieni się pozycja punktu pomocniczego P_H .

Dla kąta punktu środkowego **CCA** obowiązują:

- Tylko dodatnie wartości wejściowe
- Maksymalna wprowadzana wartość 360°

Dane wejściowe

11 APPR PCT PR+15 PA-90 CCA180 R
+10 RL F300

; najazd konturu okrężnie po stycznej

Dokonujesz nawigacji do tej funkcji w następujący sposób:

Funkcję NC wstaw ► **Wszystkie funkcje** ► **Funkcje toru kształt.** ► **APPR** ► **APPR PCT**

Funkcja NC zawiera następujące elementy składni:

Element składni	Znaczenie
APPR PCT	Otwieracz składni kołowej funkcji najazdu tangencjalnie do konturu
PR	Promień współzrędnne biegunowe Dane wejściowe absolutne lub przyrostowe Element składni opcjonalnie
PA	Kąt współzrędnne biegunowe Dane wejściowe absolutne lub przyrostowe Element składni opcjonalnie
CCA	Kąt środkowy jako stały lub zmienny numer Dane wejściowe absolutne lub przyrostowe Element składni opcjonalnie
R	Kąt środkowy jako stały lub zmienny numer Element składni opcjonalnie
R0, RL, RR	Korekta promienia narzędzia Dalsze informacje: "Korekcja promienia narzędzia", Strona 330 Element składni opcjonalnie
F, FMAX, FZ, FU, FAUTO	Posuw Dalsze informacje: "Posuw F", Strona 150 Stały lub zmienny numer Element składni opcjonalnie
M	Funkcja dodatkowa Dalsze informacje: "Funkcje dodatkowe", Strona 443 Stały lub zmienny numer Element składni opcjonalnie

Wskazówka

W kolumnie **Formularz** możesz przełączać między składnią wprowadzania współzrędnnych kartezjańskich i biegunowych.

Dalsze informacje: "Kolumna Formularz w strefie Program", Strona 122

Dane wejściowe

11 APPR PLCT PR+15 PA-90 R10 RL
F300

; najazd konturu liniowo i kołowo po stycznej

Dokonujesz nawigacji do tej funkcji w następujący sposób:

Funkcję NC wstaw ► **Wszystkie funkcje** ► **Funkcje toru kształt.** ► **APPR** ► **APPR PLCT**

Funkcja NC zawiera następujące elementy składni:

Element składni	Znaczenie
APPR PLCT	Otwieracz składni linearnej i kołowej funkcji najazdu tangencjalnie do konturu
PR	Promień współzrędnne biegunowe Dane wejściowe absolutne lub przyrostowe Element składni opcjonalnie
PA	Kąt współzrędnne biegunowe Dane wejściowe absolutne lub przyrostowe Element składni opcjonalnie
R	Kąt środkowy jako stały lub zmienny numer Element składni opcjonalnie
R0, RL, RR	Korekta promienia narzędzia Dalsze informacje: "Korekcja promienia narzędzia", Strona 330 Element składni opcjonalnie
F, FMAX, FZ, FU, FAUTO	Posuw Dalsze informacje: "Posuw F", Strona 150 Stały lub zmienny numer Element składni opcjonalnie
M	Funkcja dodatkowa Dalsze informacje: "Funkcje dodatkowe", Strona 443 Stały lub zmienny numer Element składni opcjonalnie

Wskazówka

W kolumnie **Formularz** możesz przełączać między składnią wprowadzania współzrędnnych kartezjańskich i biegunowych.

Dalsze informacje: "Kolumna Formularz w strefie Program", Strona 122

Przykład APPR PLCT

11 L X+10 Y+10 R0 F300 M3

; najazd P_S z **R0**

12 CC X+50 Y+20

Ustawienie bieguna

13 APPR PLCT PR+30 PA+180 R20 RL
F300

; najazd P_A z **RL**, dystans P_H do P_A : **R20**

14 LP PR+30 PA+125

; zakończenie pierwszego elementu konturu

8.7.5 Funkcja odjazdu DEP PLCT

Zastosowanie

Za pomocą funkcji NC **DEP PLCT** sterowanie opuszcza kontur na torze kołowym a następnie po prostej tangencjalnie do ostatniego elementu konturu.

Programujesz w tym celu współrzędne punktu końcowego P_N we współrzędnych biegunowych.

Spokrewnione tematy

- **DEP LCT** ze współrzędnymi biegunowymi

Dalsze informacje: "Funkcja odjazdu DEP LCT", Strona 207

Warunek

- Biegun **CC**

Przed rozpoczęciem programowania ze współrzędnymi biegunowymi, należy określić biegun **CC**.

Dalsze informacje: "Początek układu współrzędnych biegunowych biegun CC", Strona 180

Opis funkcji

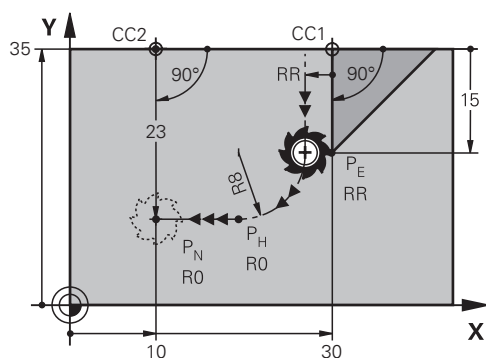

Funkcja NC obejmuje następujące kroki:

- Tor kołowy od ostatniego punktu konturu P_E do punktu pomocniczego P_H
Punkt pomocniczy P_H jest ustalany z punktu startu P_E , promienia R i punktu końcowego P_N .
- Po prostej od punktu pomocniczego P_H do punktu końcowego P_N

Jeśli w funkcji odjazdu programujesz współrzędną Z , to narzędzie przemieszcza się od punktu pomocniczego P_H w trzech osiach symultanicznie do punktu końcowego P_N .

Dane wejściowe

11 DEP PLCT PR15 PA-90 R8

; opuszczeniu konturu liniowo i kołowo po stycznej

Dokonujesz nawigacji do tej funkcji w następujący sposób:

Funkcję NC wstaw ▶ Wszystkie funkcje ▶ Funkcje toru kształt. ▶ DEP ▶ DEP PLCT

Funkcja NC zawiera następujące elementy składni:

Element składni	Znaczenie
DEP PLCT	Otwieracz składni liniowej i kołowej funkcji odjazdu tangencjalnie do konturu
PR	Promień współrzędne biegunowe Dane wejściowe absolutne lub przyrostowe Element składni opcjonalnie
PA	Kąt współrzędne biegunowe Dane wejściowe absolutne lub przyrostowe Element składni opcjonalnie
R	Kąt środkowy jako stały lub zmienny numer
F, FMAX, FZ, FU, FAUTO	Posuw Dalsze informacje: "Posuw F", Strona 150 Stały lub zmienny numer Element składni opcjonalnie
M	Funkcja dodatkowa Dalsze informacje: "Funkcje dodatkowe", Strona 443 Stały lub zmienny numer Element składni opcjonalnie

Wskazówka

W kolumnie **Formularz** możesz przełączać między składnią wprowadzania współrzędnych kartezjańskich i biegunowych.

Dalsze informacje: "Kolumna Formularz w strefie Program", Strona 122

Przykład DEP PLCT

11 CC X+50 Y+20	; ustawienie bieguna
12 LP PR+30 PA+0 RL F300	; najazd ostatniego elementu konturu P_E z RL
13 DEP PLCT PR+50 PA+0 R5	; najazd P_N , dystans P_E do P_N : R5

9

**Techniki programo-
wania**

9.1 Podprogramy i powtórzenia części programu z etykietą (label) LBL

Zastosowanie

Raz zaprogramowane kroki obróbki można przy pomocy podprogramów i powtórzeń części programu ponownie wykonać. Przy pomocy podprogramów wstawiasz kontury lub kompletne etapy obróbki po zakończeniu programu i wywołujesz je w programie NC. Przy pomocy powtórzeń części programu możesz powtórzyć pojedyncze wiersze lub kilka wierszy NC podczas programu NC. Podprogramy i powtórzenia części programu możesz także kombinować:

Programujesz podprogramy i powtórzenia części programu używając funkcji **LBL**.



Spokrewnione tematy

- Wykonywanie programów NC w obrębie innego programu NC.
Dalsze informacje: "Wywołać program NC z CALL PGM", Strona 226
- Skoki warunkowe jako decyzje jeśli-to
Dalsze informacje: "Folder Polecenia skoku", Strona 509

Opis funkcji

Definiujesz etapy obróbki dla podprogramów i powtórzeń części programu z etykietą (label) **LBL**.

W połączeniu z etykietami sterowanie udostępnia następujące klawisze i symbole:

Klawisz lub symbol	Funkcja
	Generowanie LBL
	Wywołanie LBL : skok do etykiety w programie NC
	Przy LBL -numer: następny wolny numer przydzielić automatycznie

Definiowanie etykiety (label) z LBL SET

Używając funkcji **LBL SET** możesz definiować nową etykietę w programie NC.

Każda etykieta musi być jednoznacznie identyfikowalna w programie NC za pomocą numeru lub nazwy. Jeśli numer bądź nazwa występują dwa razy w programie NC, to sterowanie wyświetla ostrzeżenie przed wierszem NC.

LBL 0 odznacza koniec podprogramu. Ten numer może jako jedyny występować dowolnie często w programie NC.

Dane wejściowe

11 LBL "Reset"	; podprogram do resetowania transformacji współrzędnych
12 TRANS DATUM RESET	
13 LBL 0	

Dokonujesz nawigacji do tej funkcji w następujący sposób:

Funkcję NC wstaw ▶ Wszystkie funkcje ▶ Label ▶ LBL SET

Funkcja NC zawiera następujące elementy składni:

Element składni	Znaczenie
LBL	Otwieracz składni dla etykiety (label)
Numer bądź Nazwa	Numer lub nazwa etykiety Stały lub zmienny numer bądź nazwa Dane wejściowe: 0...65535 bądź szerokość tekstu 32 Przy pomocy symbolu możesz automatycznie wprowadzić następny wolny numer. Dalsze informacje: "Opis funkcji", Strona 222

Wywołanie etykiety z CALL LBL

Używając funkcji **CALL LBL** wywołujesz etykietę w programie NC.

Gdy sterowanie odczytuje **CALL LBL**, to wykonuje ono skok do zdefiniowanej etykiety i wykonuje program NC dalej od tego wiersza NC. Kiedy sterowanie odczytuje **LBL 0**, to wykonuje skok z powrotem do następnego wiersza NC po **CALL LBL**.

W przypadku powtórzenia części programu możesz opcjonalnie zdefiniować, iż sterowanie wykona ten skok wielokrotnie.

Dane wejściowe

11 CALL LBL 1 REP2	; Label 1 wywołać dwukrotnie
--------------------	------------------------------

Dokonujesz nawigacji do tej funkcji w następujący sposób:

Funkcję NC wstaw ▶ Wszystkie funkcje ▶ Label ▶ CALL LBL

Funkcja NC zawiera następujące elementy składni:

Element składni	Znaczenie
CALL LBL	Otwieracz składni dla wywołania etykiety (label)
Numer, Nazwa bądź QS	Numer lub nazwa etykiety Stały lub zmienny numer bądź nazwa Dane wejściowe: 1...65535 bądź szerokość tekstu 32 lub 0...1999 Możesz wybierać etykietę w menu ze wszystkich etykiet dostępnych w programie NC .
REP	Liczba powtórzeń, wykonywanych przez sterowanie do następnego wiersza NC Element składni opcjonalnie

Podprogramy

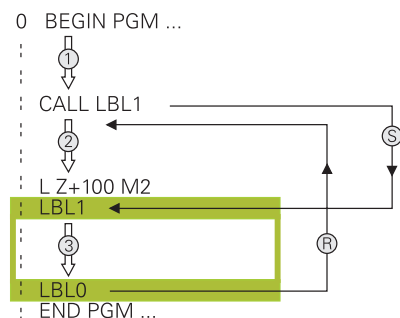

Używając funkcji podprogramu możesz dowolnie często wywołać fragmenty programu NC w różnych miejscach w programie NC, np. kontur bądź pozycje obróbki.

Podprogram rozpoczyna się z etykiety **LBL** i zostaje zakończony z **LBL 0**. Z **CALL LBL** wywołujesz podprogram z dowolnego miejsca programu NC. Przy tym nie mogą być definiowane powtórzenia z **REP**.

Sterownik odpracowuje program NC następująco:

- 1 Sterownik wykonuje program NC do funkcji **CALL LBL**.
- 2 Sterownik wykonuje skok do początku zdefiniowanego podprogramu **LBL**.
- 3 Sterownik wykonuje podprogram do końca podprogramu **LBL 0**.
- 4 Następnie sterowanie wykonuje skok do następnego wiersza NC po **CALL LBL** i kontynuuje wykonanie programu NC.

Dla podprogramów obowiązują następujące warunki ramowe:

- Podprogram nie może sam się wywołać
- **CALL LBL 0** jest niedozwolony, ponieważ odpowiada wywołaniu końca podprogramu.
- Należy programować podprogramy za blokiem NC z M2 lub M30
Jeśli podprogramy w programie NC znajdują się przed wierszem NC z M2 lub M30, to zostają one przynajmniej raz odpracowane bez wywołania

Sterownik pokazuje informacje do aktywnego podprogramu w zakładce **LBL** strefy pracy **Status**.

Dalsze informacje: instrukcja obsługi dla użytkownika Konfigurowanie i odpracowywanie

Powtórzenia części programu

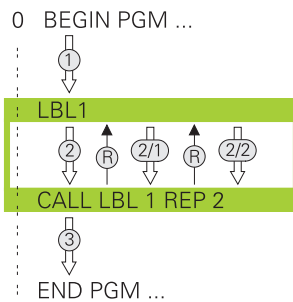

Używając powtórzenia części programu możesz dowolnie często wykonywać określoną część programu NC, np. obróbkę konturu z inkrementalnym wcięciem w materiał.

Powtórzenie części programu rozpoczyna się z etykiety **LBL** i zostaje zakończone po ostatnim zaprogramowanym powtórzeniu **REP** wywołania etykiety **CALL LBL**.

Sterownik odpracowuje program NC następująco:

- 1 Sterowanie wykonuje program NC do funkcji **CALL LBL**.
Przy tym sterowanie wykonuje już raz tę część programu, ponieważ przewidziana do wykonania część znajduje się przed funkcją **CALL LBL**.
- 2 Sterowanie wykonuje skok do początku powtórzenia części programu **LBL**.
- 3 Sterowanie powtarza tak często tę część programu, jako to zaprogramowano pod **REP**.
- 4 Potem sterowanie wykonuje program NC do końca programu

Dla powtórzenia części programu obowiązują następujące warunki ramowe:

- Należy programować powtórzenia części programu przed końcem programu z **M30** lub **M2**.
- Dla powtórzenia części programu nie możesz definiować **LBL 0**.
- Części programu zostają wykonywane przez TNC o jeden raz więcej niż zaprogramowano powtórzeń, ponieważ pierwsze powtórzenie rozpoczyna się po pierwszej obróbce.

Sterowanie pokazuje informacje do aktywnego powtórzenia części programu w zakładce **LBL** strefy pracy **Status**.

Dalsze informacje: instrukcja obsługi dla użytkownika Konfigurowanie i odpracowywanie









Wskazówki

- Sterowanie pokazuje funkcję NC **LBL SET** standardowo w schemacie.
Dalsze informacje: "Kolumna Struktura im Arbeitsbereich Program", Strona 622
- Daną część programu można powtarzać łącznie do 65 534 razy
- Następujące znaki są dozwolone w nazwie etykiety: # \$ % & , - _ . 0 1 2 3 4 5 6 7 8 9 @ a b c d e f g h i j k l m n o p q r s t u v w x y z- A B C D E F G H I J K L M N O P Q R S T U V W X Y Z
- Następujące znaki nie są dozwolone w nazwie etykiety: <spacja> ! " ' () * + ; : < = > ? [/] ^ ` { | } ~

9.2 Funkcje wyboru

9.2.1 Przegląd funkcji wyboru

Folder **Selekcja** okna **Funkcję NC wstaw** zawiera następujące funkcje:

Symbol	Znaczenie	Dalsze informacje
	Program NC z CALL PGM wywołać	Strona 226
	Tabele punktów zerowych z SEL TABLE wybrać	Strona 257
	Tabele punktów z SEL PATTERN wybrać	Patrz instrukcja obsługi dla użytkownika Cykle obróbki
	Program konturu z SEL CONTOUR wybrać	Patrz instrukcja obsługi dla użytkownika Cykle obróbki
	Program NC z SEL PGM wybrać	Strona 228
	Ostatnio wybrany plik z CALL SELECTED PGM wywołać	Strona 228
	Dowolny program NC z SEL CYCLE wybrać jako cykl obróbki	Patrz instrukcja obsługi dla użytkownika Cykle obróbki
	Wybór tabeli korekcyjnej z SEL CORR-TABLE	Strona 333
	Plik z OPEN FILE otworzyć	Strona 372

Powiązanie kilku konturów za pomocą **CONTOUR DEF**

9.2.2 Wywołać program NC z CALL PGM

Zastosowanie

Używając funkcji NC **CALL PGM** wywołujesz z programu NC inny, oddzielny program NC. Sterownik wykonuje ten wywołany program NC z tego miejsca, z którego nastąpiło wywołanie w programie NC. W ten sposób możesz, np. wykonywać obróbkę z różnymi transformacjami.

Spokrewnione tematy

- Wywołanie programu z cyklem **12 PGM CALL**
Dalsze informacje: instrukcja obsługi dla użytkownika Cykle obróbki
- Wywołanie programu po poprzedniej selekcji
Dalsze informacje: "Program NC wybrać i wywołać z SEL PGM i CALL SELECTED PGM", Strona 228
- Wykonanie kilku programów NC jako listy zleceń
Dalsze informacje: "Obróbka palet i listy zleceń", Strona 665

Opis funkcji

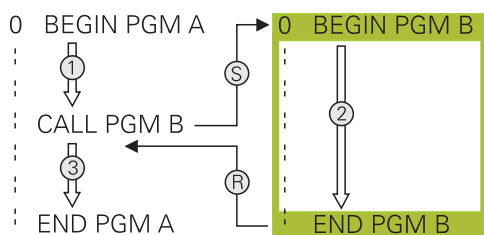

Sterowanie odpracowuje program NC następująco:

- 1 Sterowanie wykonuje wywołujący program NC aż zostanie wywołany inny program NC z **CALL PGM**.
- 2 Następnie sterowanie wykonuje wywołany program NC do ostatniego wiersza NC.
- 3 Potem sterowanie wykonuje ponownie wywołujący program NC od następnego wiersza NC po **CALL PGM**.

Dla wywołania programów obowiązują następujące warunki ramowe:

- Wywołany program NC nie może zawierać wywołania **CALL PGM** do wywołującego programu NC. Inaczej powstanie niekończąca się pętla.
- Wywołany program NC nie może zawierać funkcji dodatkowej **M30** bądź **M2**. Jeżeli w wywołanym programie NC zdefiniowano podprogramy z etykietami/labels, to możesz zastąpić **M30** bądź **M2** bezwarunkową funkcją skoku. Dzięki temu sterowanie nie wykonuje np. podprogramów bez wywołania.

Dalsze informacje: "Skok bezwarunkowy", Strona 510

Jeśli wywołany program NC zawiera funkcję dodatkową, to sterowanie wydaje komunikat o błędach.

- Wywołany program NC musi być kompletny. Jeśli brak wiersza NC **END PGM**, to sterowanie wydaje komunikat o błędach.

Dane wejściowe

11 CALL PGM reset.h

; wywołanie programu NC

Dokonujesz nawigacji do tej funkcji w następujący sposób:

Funkcję NC wstaw ▶ **Wszystkie funkcje** ▶ **Selekcja** ▶ **CALL PGM**

Funkcja NC zawiera następujące elementy składni:

Element składni	Znaczenie
CALL PGM	Otwieracz składni dla wywołania programu NC
Plik	Ścieżka wywołanego programu NC Wybór w oknie z opcjami wyboru możliwy

Wskazówki

WSKAZÓWKA

Uwaga niebezpieczeństwo kolizji!

Sterowanie nie przeprowadza automatycznej kontroli kolizji pomiędzy narzędziem i obrabianym detalem. Jeśli przeliczenia współrzędnych w wywoływanych programach NC nie zostaną docelowo zresetowane, to oddziałują te transformacje również na wywołujący program NC. Podczas obróbki istnieje niebezpieczeństwo kolizji!

- ▶ Zastosowane transformacje współrzędnych w tym samym programie NC ponownie zresetować
 - ▶ W razie konieczności sprawdzić przy pomocy symulacji graficznej
- Ścieżka wywołania programu łącznie z nazwą programu NC może zawierać max. 255 znaków.
 - Jeśli wywoływany plik znajduje się w tym samym folderze jak plik wywołujący, to możesz wprowadzić tylko nazwę pliku bez ścieżki. Jeśli wybierasz plik w menu, to sterowanie działa w ten sposób automatycznie.
 - Jeśli chcemy programować zmienne wywołania programu w połączeniu z parametrami stringu, to należy używać funkcji NC **SEL PGM**.
Dalsze informacje: "Program NC wybrać i wywołać z SEL PGM i CALL SELECTED PGM", Strona 228
 - Parametry Q działają zasadniczo globalnie przy wywołaniu programu, np. z **CALL PGM**. Należy uwzględnić, iż zmiany w parametrach Q działają wywołanym programie NC także na wywołujący program NC. Należy używać w razie potrzeby parametrów QL, działających tylko w aktywnym programie NC.
 - Podczas gdy sterowanie odpracowuje wywołujący program NC, edycja wszystkich wywołanych programów NC jest zaryglowana.

9.2.3 Program NC wybrać i wywołać z SEL PGM i CALL SELECTED PGM

Zastosowanie

Używając funkcji **SEL PGM** wybierasz inny, oddzielny program NC, który wywołujesz w innym miejscu w aktywnym programie NC. Sterowanie odpracowuje ten wybrany program NC od tego miejsca, w którym wywoływany jest ten program w wywołującym programie NC przy pomocy **CALL SELECTED PGM**.

Spokrewnione tematy

- Bezpośrednie wywołanie programu NC
Dalsze informacje: "Wywołać program NC z CALL PGM", Strona 226

Opis funkcji

Sterowanie odpracowuje program NC następująco:

- 1 Sterowanie wykonuje program NC , aż zostanie wywołany inny program NC z **CALL PGM** . Kiedy sterowanie odczytuje **SEL PGM** , zapamiętuje sobie ten zdefiniowany program NC.
- 2 Kiedy sterowanie odczytuje **CALL SELECTED PGM** , wywołuje ono wówczas wybrany uprzednio program NC w tym miejscu.
- 3 Następnie sterowanie wykonuje wywołany program NC do ostatniego wiersza NC .
- 4 Potem sterowanie wykonuje ponownie wywołujący program NC od następnego wiersza NC po **CALL SELECTED PGM** .

Dla wywołania programów obowiązują następujące warunki ramowe:

- Wywołany program NC nie może zawierać wywołania **CALL PGM** do wywołującego programu NC. Inaczej powstanie niekończąca się pętla.
- Wywołany program NC nie może zawierać funkcji dodatkowej **M30** bądź **M2**. Jeżeli w wywołanym programie NC zdefiniowano podprogramy z etykietami/ labels, to możesz zastąpić **M30** bądź **M2** bezwarunkową funkcją skoku. Dzięki temu sterowanie nie wykonuje np. podprogramów bez wywołania.

Dalsze informacje: "Skok bezwarunkowy", Strona 510

Jeśli wywołany program NC zawiera funkcję dodatkową, to sterowanie wydaje komunikat o błędach.

- Wywołany program NC musi być kompletny. Jeśli brak wiersza NC **END PGM**, to sterowanie wydaje komunikat o błędach.

Dane wejściowe

11 SEL PGM "reset.h"	; wybór programu NC dla wywołania
* - ...	
21 CALL SELECTED PGM	; wywołanie wybranego programu NC

SEL PGM

Dokonujesz nawigacji do tej funkcji w następujący sposób:

Funkcję NC wstaw ▶ **Wszystkie funkcje** ▶ **Selekcja** ▶ **SEL PGM**

Funkcja NC zawiera następujące elementy składni:

Element składni	Znaczenie
SEL PGM	Otwieracz składni do wyboru wywołującego programu NC
Nazwa bądź QS	Ścieżka wywołującego programu NC Stała bądź zmienna ścieżka Wybór w oknie z opcjami wyboru możliwy

CALL SELECTED PGM

Dokonujesz nawigacji do tej funkcji w następujący sposób:

Funkcję NC wstaw ▶ **Wszystkie funkcje** ▶ **Selekcja** ▶ **CALL SELECTED PGM**

Funkcja NC zawiera następujące elementy składni:

Element składni	Znaczenie
CALL SELECTED PGM	Składnia dla wywołania wybranego programu NC

Wskazówki

- W ramach funkcji NC **SEL PGM** możesz wybrać program NC także z parametrami QS i dzięki temu elastycznie sterować wywołaniem programu.
- Jeśli z **CALL SELECTED PGM** wywołany program NC nie jest dostępny, to sterowanie przerywa wykonanie programu bądź symulację z komunikatem o błędach. Aby uniknąć niepożądanych przerw w wykonaniu programu, możesz za pomocą funkcji NC **FN 18: SYSREAD (ID10 NR110 und NR111)** sprawdzać wszystkie ścieżki na początku programu.

Dalsze informacje: "Odczytanie danych systemowych z FN 18: SYSREAD", Strona 518

- Jeśli wywoływany plik znajduje się w tym samym folderze jak plik wywołujący, to możesz wprowadzić tylko nazwę pliku bez ścieżki. Jeśli wybierasz plik w menu, to sterowanie działa w ten sposób automatycznie.
- Parametry Q działają zasadniczo globalnie przy wywołaniu programu, np. z **CALL PGM**. Należy uwzględnić, iż zmiany w parametrach Q działają wywołanym programie NC także na wywołujący program NC. Należy używać w razie potrzeby parametrów QL, działających tylko w aktywnym programie NC.
- Podczas gdy sterowanie odpracowuje wywołujący program NC, edycja wszystkich wywołanych programów NC jest zaryglowana.

9.3 Moduły NC do ponownego wykorzystania

Zastosowanie

Możesz zapisać do 200 kolejnych wierszy NC jako moduły NC do pamięci i używając okna **Funkcję NC wstaw** wstawiać je podczas programowania. W przeciwieństwie do wywołanych programów NC możesz te moduły NC dopasować po wstawieniu, bez modyfikowania samego modułu.

Spokrewnione tematy

- Okno **Funkcję NC wstaw**
Dalsze informacje: "Wstawianie sekcji okna Funkcja NC.", Strona 123
- Zaznaczanie i kopiowanie wierszy NC w menu kontekstowym
Dalsze informacje: "Menu kontekstowe", Strona 630
- Wywołanie niezmienionych programów NC
Dalsze informacje: "Wywołać program NC z CALL PGM", Strona 226

Opis funkcji

Moduły NC możesz wykorzystywać w trybie pracy **programowanie** i w aplikacji **MDI**.

Sterowanie zachowuje moduły NC jako kompletne programy NC w folderze **TNC:\system\PGM-Templates**. Możesz utworzyć także podfoldery, aby posortować moduły NC.

Dostępne są następujące możliwości utworzenia modułu NC:

- Zachowanie zaznaczonych wierszy NC przy użyciu przycisku **Utworzyć komponent NC**
Dalsze informacje: "Menu kontekstowe w strefie roboczej Program", Strona 633
- Utworzenie nowego programu NC w folderze **TNC:\system\PGM-Templates**
- Kopiowanie dostępnego programu NC do foldera **TNC:\system\PGM-Templates**

Jeśli generujesz moduł NC przy użyciu przycisku **Utworzyć komponent NC**, to sterowanie otwiera okno **Zachować komponent NC**.

Okno **Zachować komponent NC** udostępnia następujące możliwości wprowadzenia:

- Definiowanie nazwy komponentu NC
- Wybór lokalizacji w pamięci komponentu NC

Jeżeli utworzono podfolder w folderze **TNC:\system\PGM-Templates** to sterownik udostępnia menu ze wszystkimi folderami.

Sterownik pokazuje wszystkie foldery i komponenty NC alfabetycznie w oknie **Funkcję NC wstaw** pod **Komponenty NC**. Pożądany moduł NC możesz wstawić na pozycji kursora oraz dopasować w programie NC.

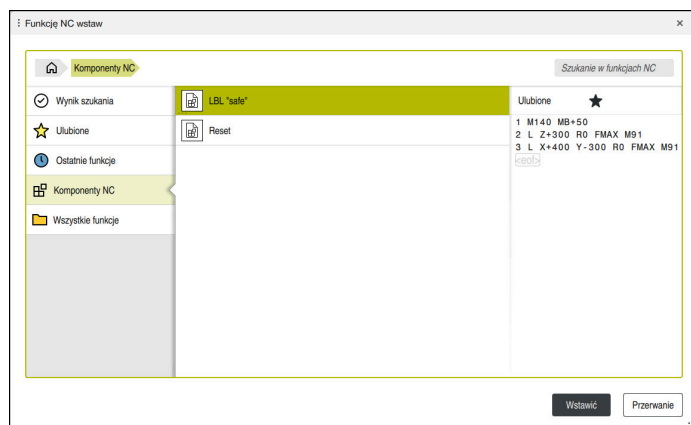

Komponenty NC w oknie **Funkcję NC wstaw**

Gdy otwierasz moduł NC jako własną zakładkę w trybie pracy **programowanie**, to możesz zmodyfikować treść modułu NC.

Wskazówki

- Dla każdego komponentu NC w obrębie folderu należy zdefiniować jednoznaczną nazwę. Jeżeli chcesz zapisać moduł NC do pamięci pod już nadaną raz nazwą, to sterowanie otwiera okno **Nadpisać komponent NC**. Sterowanie zapytuje, czy chcesz nadpisać dostępny moduł NC.
- Po przeciągnięciu w oknie **Funkcję NC wstaw** komponentu NC w prawo, sterownik udostępnia następujące funkcje pliku:
 - Edycja
 - Zmiana nazwy
 - Usuwanie
 - Aktywacja i dezaktywacja zabezpieczenia od zapisu
 - Otwórz ścieżkę w trybie pracy **Pliki**
 - Zaznacz jako Ulubione

Dalsze informacje: "Menu kontekstowe w oknie Funkcję NC wstaw", Strona 634

- Jeżeli komponent NC jest zabezpieczony od zapisu, to nie możesz zmienić jego nazwy bądź go skasować. Możesz modyfikować komponent NC ale po każdej zmianie należy zapisać do pamięci jako nowy plik.
Jeżeli zabezpieczenie od zapisu jest aktywne, to sterownik pokazuje symbol obok komponentu NC.
- Jeżeli zabezpieczasz za pomocą funkcji **NC/PLC Backup** partycję **TNC:**, to kopia zapasowa zawiera także moduły NC.
Dalsze informacje: instrukcja obsługi dla użytkownika Konfigurowanie i odprowadzanie
- Jeżeli wstawisz komponent NC do programu NC, to sterownik nie konwersuje jednostki miary mm i inch/cale. Należy zwrócić uwagę, aby jednostka miary komponentu NC i programu NC były identyczne.

9.4 Pakietowanie technik programowania

Zastosowanie

Techniki programowania możesz kombinować ze sobą, np. w powtórzeniu części programu wywołać inny, oddzielny program NC bądź podprogram.

Jeżeli po każdym wywołaniu powracasz do początku, to możesz używać płaszczyzny pakietowania. A jeżeli przed powrotem do początku programujesz dalsze wywołanie, to trafiasz o jedną płaszczyznę na głębszy poziom pakietowania.

Spokrewnione tematy

- Podprogramy
Dalsze informacje: "Podprogramy", Strona 224
- Powtórzenia części programu
Dalsze informacje: "Powtórzenia części programu", Strona 225
- Wywołanie oddzielnego programu NC.
Dalsze informacje: "Funkcje wyboru", Strona 226

Opis funkcji

Należy uwzględnić maksymalne głębokości pakietowania:

- Maksymalna głębokość pakietowania dla wywołań podprogramów: 19
- Maksymalna głębokość pakietowania dla wywołań zewnętrznych programów NC: 19, przy czym **CYCL CALL** działa jak wywołanie zewnętrznego programu
- Powtórzenia części programu można dowolnie często pakietować

9.4.1 Przykład

Wywołanie podprogramu w obrębie podprogramu

0 BEGIN PGM UPGMS MM	
* - ...	
11 CALL LBL "UP1"	; wywołanie podprogramu LBL "UP1"
* - ...	
21 L Z+100 R0 FMAX M30	; ostatni wiersz programu głównego z M30
22 LBL "UP1"	; początek podprogramu "UP1"
* - ...	
31 CALL LBL 2	; wywołanie podprogramu LBL 2
* - ...	
41 LBL 0	; koniec podprogramu "UP1"
42 LBL 2	; początek podprogramu LBL 2
* - ...	
51 LBL 0	; koniec podprogramu LBL 2
52 END PGM UPGMS MM	

Sterowanie odpracowuje program NC następująco:

- 1 Program NC UPGMS zostaje wykonany do bloku NC 11.
- 2 Podprogram UP1 zostaje wywołany i wykonany do bloku NC 31.
- 3 Podprogram 2 zostaje wywołany i wykonany do bloku NC 51. Koniec podprogramu 2 i skok powrotny do podprogramu, z którego został on wywołany.
- 4 Podprogram UP1 zostaje wykonany od bloku NC 32 do bloku NC 41. Koniec podprogramu UP1 i skok powrotny do programu NC UPGMS.
- 5 Program NC UPGMS zostaje wykonany od bloku NC 12 do bloku NC 21. Koniec programu i skokiem powrotnym do wiersza NC 0.

Powtórzenia części programu w obrębie powtórzenia części programu

0 BEGIN PGM REPS MM	
* - ...	
11 LBL 1	; początek części programu 1
* - ...	
21 LBL 2	; początek części programu 2
* - ...	
31 CALL LBL 2 REP 2	; wywołanie części programu 2 i dwukrotne powtórzenie
* - ...	
41 CALL LBL 1 REP 1	; wywołanie części programu 1 włącznie z częścią 2 i jednokrotne powtórzenie
* - ...	
51 END PGM REPS MM	

Sterowanie odpracowuje program NC następująco:

- 1 Program NC REPS zostaje wykonany do bloku NC 31.
- 2 Część programu pomiędzy blokiem NC 31 i blokiem NC 21 zostanie dwa razy powtórzona, czyli wykonana łącznie trzy razy.
- 3 Program NC REPS zostaje wykonany od bloku NC 32 do bloku NC 41.
- 4 Część programu pomiędzy blokiem NC 41 i blokiem NC 11 zostanie raz powtórzona, czyli dwa razy wykonana (zawiera powtórzenie części programu pomiędzy blokiem NC 21 i blokiem NC 31).
- 5 Program NC REPS zostaje wykonany od bloku NC 42 do bloku NC 51. Koniec programu i skokiem powrotnym do wiersza NC 0.

Wywołanie podprogramu w obrębie powtórzenia części programu

0 BEGIN PGM UPGREP MM	
* - ...	
11 LBL 1	; początek części programu 1
12 CALL LBL 2	; wywołanie podprogramu 2
13 CALL LBL 1 REP 2	; wywołanie części programu 1 i dwukrotne powtórzenie
* - ...	
21 L Z+100 R0 FMAX M30	; ostatni blok NC programu głównego z M30
22 LBL 2	; początek podprogramu 2
* - ...	
31 LBL 0	; koniec podprogramu 2
32 END PGM UPGREP MM	

Sterowanie odpracowuje program NC następująco:

- 1 Program NC UPGREP zostaje wykonany do bloku NC 12.
- 2 Podprogram 2 zostaje wywołany i wykonany do bloku NC 31.
- 3 Część programu pomiędzy blokiem NC 13 i blokiem NC 11 (włącznie z podprogramem 2) zostanie dwa razy powtórzona, czyli wykonana łącznie trzy razy.
- 4 Program NC UPGREP zostaje wykonany od bloku NC 14 do bloku NC 21. Koniec programu i skokiem powrotnym do wiersza NC 0.

10

**Transformacje
współrzędnych**

10.1 Układy odniesienia

10.1.1 Przegląd

Aby sterownik mógł prawidłowo pozycjonować oś, potrzebuje jednoznacznych współrzędnych. Jednoznaczne współrzędne wymagają oprócz zdefiniowanych wartości także układu odniesienia, w którym te wartości obowiązują.

Sterowanie rozróżnia następujące układy odniesienia:

Skrót	Znaczenie	Dalsze informacje
M-CS	Układ współrzędnych obrabiarki machine coordinate system	Strona 238
B-CS	Bazowy układ współrzędnych basic coordinate system	Strona 241
W-CS	Układ współrzędnych detalu workpiece coordinate system	Strona 243
WPL-CS	Układ współrzędnych płaszczyzny robotycznej working plane coordinate system	Strona 245
I-CS	Wejściowy układ współrzędnych input coordinate system	Strona 248
T-CS	Układ współrzędnych narzędzia tool coordinate system	Strona 249

Sterownik wykorzystuje różne układy odniesienia dla różnych aplikacji. Dzięki temu może on np. zmieniać narzędzie zawsze na tej samej pozycji, ale jednocześnie dopasować obróbkę w programie NC do położenia obrabianego detalu.

Wszystkie układy odniesienia bazują na sobie. Układ współrzędnych obrabiarki **M-CS** jest przy tym referencyjnym układem odniesienia. Położenie i orientacja następnych układów odniesienia są określone wychodząc z tego układu poprzez transformacje.

Definicja

Transformacje

Translatoryjne transformacje umożliwiają przesunięcie wzdłuż łańcucha liczb. Rotacyjne transformacje umożliwiają rotację o dany punkt.

10.1.2 Podstawowe informacje do układów współrzędnych

Rodzaje układów współrzędnych

Aby otrzymać jednoznaczne współrzędne, należy zdefiniować najpierw punkt we wszystkich osiach układu współrzędnych:

Osie	Funkcja
Jeden	W jednowymiarowym układzie współrzędnych punkt na linii liczbowej definiuje się za pomocą określenia współrzędnej. Przykład: na obrabiarce enkoder długości wyraża linię liczbową.
Dwa	W dwuwymiarowym układzie współrzędnych definiujesz za pomocą dwóch współrzędnych punkt na płaszczyźnie.
Trzy	W trójwymiarowym układzie współrzędnych definiujesz za pomocą trzech współrzędnych punkt w przestrzeni.

Jeśli osie leżą prostopadłe wobec siebie, to tworzą one wówczas kartezjański układ odniesienia.

Przy pomocy reguły prawej ręki możesz przedstawić trójwymiarowy kartezjański układ współrzędnych. Końcówki palców wskazują w dodatnich kierunkach osi.

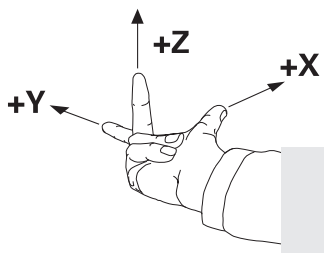

Początek układu współrzędnych

Jednoznaczne współrzędne wymagają zdefiniowanego punktu odniesienia, do którego odnoszą się wartości wychodząc z 0. Ten punkt jest początkiem układu współrzędnych, leżącego dla wszystkich trójwymiarowych kartezjańskich układów współrzędnych sterownika w punkcie przecięcia osi. Początek układu współrzędnych ma w związku z tym współrzędne **X+0, Y+0 i Z+0**.

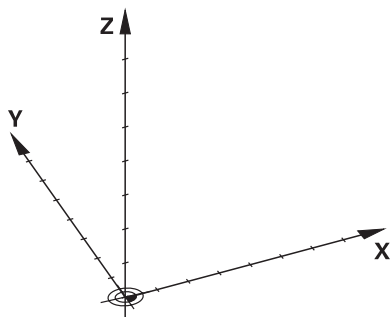

10.1.3 Układ współrzędnych obrabiarki M-CS

Zastosowanie

W układzie współrzędnych obrabiarki **M-CS** programujesz stałe pozycje, np. bezpieczną pozycję dla swobodnego przemieszczenia od materiału. Także producent obrabiarek definiuje stałe pozycje w **M-CS**, np. punkt zmiany narzędzia.

Opis funkcji

Właściwości układu współrzędnych obrabiarki M-CS

Układ współrzędnych obrabiarki **M-CS** odpowiada opisowi kinematyki i tym samym odzwierciedla rzeczywistą mechanikę obrabiarki. Fizyczne osie obrabiarki nie muszą leżeć dokładnie prostopadle do siebie i tym samym nie odpowiadają kartezjańskiemu układowi współrzędnych. Układ **M-CS** składa się z tego względu z kilku jednowymiarowych układów współrzędnych, odpowiadających położeniu osi obrabiarki.

Producent obrabiarki definiuje położenie i orientację jednowymiarowych układów współrzędnych w opisie kinematyki.

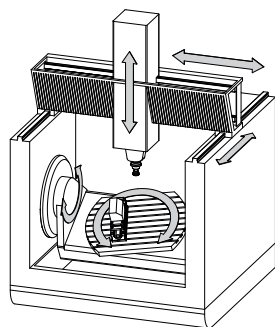

Początkiem układu współrzędnych **M-CS** jest punkt zerowy obrabiarki. Producent obrabiarek definiuje punkt zerowy obrabiarki w konfiguracji maszyny.

Wartości w konfiguracji obrabiarki definiują położenia zerowe układów pomiarowych i odpowiednich osi maszyny. Punkt zerowy obrabiarki leży niekoniecznie w teoretycznym punkcie przecięcia fizycznych osi. Może on tym samym leżeć także poza zakresem przemieszczenia.

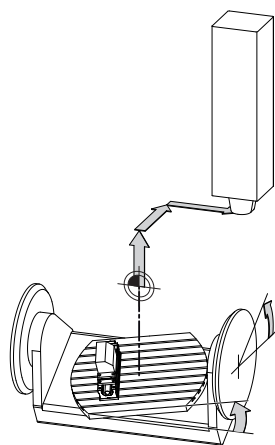

Pozycja punktu zerowego na obrabiarce

Transformacje w układzie współrzędnych obrabiarki M-CS

Możesz definiować następujące transformacje w układzie współrzędnych obrabiarki **M-CS** :

- Poosiowe dyslokacje w kolumnach **OFFS**-tablicy punktów odniesienia

Dalsze informacje: instrukcja obsługi dla użytkownika Konfigurowanie i odpracowywanie



Producent maszyn konfiguruje kolumny **OFFS**tabeli punktów odniesienia odpowiednio do danej obrabiarki.

- Poosiowa dyslokacja w osiach obrotowych i równoległych przy użyciu tabeli punktów zerowych

Dalsze informacje: "Tabela punktów zerowych", Strona 256

- Poosiowa dyslokacja w osiach obrotowych i równoległych przy użyciu funkcji **TRANS DATUM**

Dalsze informacje: "Przesunięcie punktu zerowego z TRANS DATUM", Strona 259



Producent maszyn może definiować dalsze transformacje.

Dalsze informacje: "Wskazówka", Strona 240

Wyświetlacz położenia

Następujące tryby odczytu położenia odnoszą się do układu współrzędnych obrabiarki **M-CS**:

- **Poz.zad.układ maszynowy (REFZAD)**
- **Poz.rz.układ maszynowy (REFRZECZ)**

Różnica między wartościami trybów **REFRZECZ**- i **RZECZ**osi wynika ze wszystkich nazwanych offsetów (dyslokacji) jaki i wszystkich aktywnych transformacji w dalszych układach odniesienia.

Programowanie współrzędnych w układzie współrzędnych obrabiarki M-CS

Przy użyciu funkcji dodatkowej **M91** programujesz współrzędne w odniesieniu do punktu zerowego obrabiarki.

Dalsze informacje: "Przemieszczenie w układzie współrzędnych obrabiarki M-CS z M91", Strona 448

Wskazówka

Producent maszyn może definiować następujące dodatkowe transformacje w układzie współrzędnych obrabiarki **M-CS**:

- Addytywny dyslokacje osi dla osi równoległych z **OEM-offset**
- Poosiowe dyslokacje w kolumnach **OFFS** tablicy punktów odniesienia palet

Dalsze informacje: "Tabela punktów odniesienia palet", Strona 681

WSKAZÓWKA

Uwaga niebezpieczeństwo kolizji!

W zależności od obrabiarki sterowanie może dysponować także dodatkową tablicą punktów odniesienia palet. Wartości w tablicy punktów odniesienia palet zdefiniowane przez producenta obrabiarki działają jeszcze przed określonymi przez technologa wartościami z tablicy punktów odniesienia. Czy i który punkt odniesienia palety jest aktywny pokazuje sterownik w strefie roboczej **Pozycje**. Ponieważ wartości z tablicy punktów odniesienia palet nie są widoczne oraz nie są edytowalne poza aplikacją **Konfiguracja** istnieje zagrożenie kolizją podczas wszystkich rodzajów przemieszczenia!

- ▶ Zwrócić uwagę na informacje w dokumentacji producenta obrabiarek
- ▶ Należy stosować punkty odniesienia palet wyłącznie w połączeniu z paletami
- ▶ Punkty odniesienia palet należy zmieniać wyłącznie po uzgodnieniu tego z producentem maszyn
- ▶ Przed obróbką należy sprawdzić punkt odniesienia palety w aplikacji **Konfiguracja**

Przykład

Ten przykład pokazuje różnicę między przemieszczeniem z i bez **M91**. Przykład uwidacznia zachowanie z osią Y jako osią klinową, nie leżącą prostopadle do płaszczyzny ZX.

Ruchy przemieszczeniowe bez M91

11 L IY+10

Programowanie następuje w w kartezyjskim wejściowym układzie współrzędnych **I-CS**. Odczyty **RZECZ** i **ZADA**, odczytu położenia pokazują wyłącznie przemieszczenie osi Y w **I-CS**.

Sterowanie określa na podstawie zdefiniowanych wartości konieczne toru przemieszczenia osi maszyny. Ponieważ osie maszyny nie leżą prostopadle wobec siebie, sterownik przemieszcza osie **Y** i **Z**.

Ponieważ układ współrzędnych obrabiarki **M-CS** przedstawia osie obrabiarki, to tryby **REFRZECZ** i **RFNOMIN** odczytu położenia pokazują przemieszczenia osi Y i osi Z w **M-CS**.

Ruchy przemieszczeniowe z M91

11 L IY+10 M91

Sterownik przemieszcza oś maszyny **Y** o 10 mm. Odczyty **REFRZECZ** i **RFNOMIN** wyświetlacza położenia pokazują tylko przemieszczenie osi Y w **M-CS**.

Układ **I-CS** jest w przeciwieństwie do **M-CS** kartezyjskim układem współrzędnych, osie obydwu układów odniesienia nie są zgodne. Odczyty **RZECZ** i **ZADA**, wyświetlacza położenia pokazują przemieszczenia osi Y i osi Z w **I-CS**.

10.1.4 Bazowy układ współrzędnych B-CS

Zastosowanie

W bazowym układzie współrzędnych **B-CS** definiujesz położenie i orientację obrabianego detalu. Określasz wartości np. przy pomocy sondy dotykowej 3D. Sterowanie zachowuje te wartości w tabeli punktów odniesienia.

Opis funkcji

Właściwości bazowego układu współrzędnych B-CS

Bazowy układ współrzędnych **B-CS** to trójwymiarowy kartezjański układ współrzędnych, którego początek to koniec opisu kinematyki.

Producent maszyn definiuje początek układu współrzędnych i orientację **B-CS**.

Transformacje w bazowym układzie współrzędnych B-CS

Następujące kolumny tablicy punktów odniesienia działają w bazowym układzie **B-CS**:

- X
- Y
- Z
- SPA
- SPB
- SPC

Określasz położenie i orientację układu współrzędnych detalu **W-CS** np. za pomocą sondy dotykowej 3D. Sterownik zachowuje ustalone wartości jako transformacje bazowe w **B-CS** w tablicy punktów odniesienia.

Dalsze informacje: instrukcja obsługi dla użytkownika Konfigurowanie i odpracowywanie

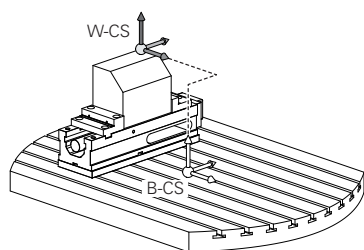

Producent maszyn konfiguruje kolumny **BAZOWE TRANSFORM.** tablicy punktów odniesienia odpowiednio do danej obrabiarki.

Dalsze informacje: "Wskazówka", Strona 242

Wskazówka

Producent obrabiarki może definiować dodatkowe transformacje bazowe w tabeli punktów odniesienia palet.

WSKAZÓWKA

Uwaga niebezpieczeństwo kolizji!

W zależności od obrabiarki sterowanie może dysponować także dodatkową tablicą punktów odniesienia palet. Wartości w tablicy punktów odniesienia palet zdefiniowane przez producenta obrabiarki działają jeszcze przed określonymi przez technologa wartościami z tablicy punktów odniesienia. Czy i który punkt odniesienia palety jest aktywny pokazuje sterownik w strefie roboczej **Pozycje**. Ponieważ wartości z tablicy punktów odniesienia palet nie są widoczne oraz nie są edytowalne poza aplikacją **Konfiguracja** istnieje zagrożenie kolizją podczas wszystkich rodzajów przemieszczenia!

- ▶ Zwrócić uwagę na informacje w dokumentacji producenta obrabiarek
- ▶ Należy stosować punkty odniesienia palet wyłącznie w połączeniu z paletami
- ▶ Punkty odniesienia palet należy zmieniać wyłącznie po uzgodnieniu tego z producentem maszyn
- ▶ Przed obróbką należy sprawdzić punkt odniesienia palety w aplikacji **Konfiguracja**

10.1.5 Układ współrzędnych detalu W-CS

Zastosowanie

W układzie współrzędnych obrabianego detalu **W-CS** definiujesz położenie i orientację płaszczyzny roboczej. W tym celu programujesz transformacje i nachylasz płaszczyznę roboczą.

Opis funkcji

Właściwości układu współrzędnych detalu W-CS

Układ współrzędnych detalu **W-CS** to trójwymiarowy kartezjański układ współrzędnych, którego początkiem jest aktywny punkt odniesienia detalu z tablicy punktów odniesienia.

Zarówno położenie jak i orientacja układu **W-CS** są definiowane za pomocą transformacji bazowych w tabeli punktów odniesienia.

Dalsze informacje: instrukcja obsługi dla użytkownika Konfigurowanie i odpracowywanie

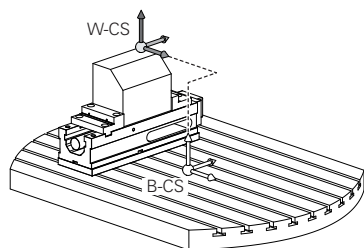

Transformacje w układzie współrzędnych obrabianego detalu W-CS

HEIDENHAIN zaleca stosowanie następujących transformacji w układzie współrzędnych obrabianego detalu **W-CS**:

- Osie **X, Y, Z** funkcji **TRANS DATUM** przed nachyleniem płaszczyzny roboczej
Dalsze informacje: "Przesunięcie punktu zerowego z TRANS DATUM", Strona 259
- Kolumny **X, Y, Z** tabeli punktów zerowych przed nachyleniem płaszczyzny roboczej
Dalsze informacje: "Tabela punktów zerowych", Strona 256
- Funkcja **TRANS MIRROR** bądź cykl **8 ODBICIE LUSTRZANE** przed nachyleniem płaszczyzny obróbki z kątami przestrzennymi
Dalsze informacje: "Odbicie lustrzane z TRANS MIRROR", Strona 261
Dalsze informacje: instrukcja obsługi dla użytkownika Cykle obróbki
- Funkcje **PLANE** do nachylenia płaszczyzny obróbki (#8 / #1-01-1)
Dalsze informacje: "Nachylenie płaszczyzny roboczej z funkcjami PLANE- (#8 / #1-01-1)", Strona 269



Programy NC ze starszych modeli sterowników, zawierające cykl **19 PLASZCZ.ROBOCZA** możesz w dalszym ciągu odpracowywać.

Przy pomocy tych transformacji zmieniasz położenie i orientację układu współrzędnych płaszczyzny obróbki **WPL-CS**.

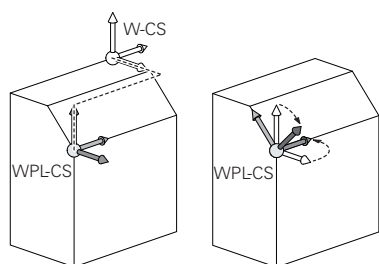

WSKAZÓWKA

Uwaga niebezpieczeństwo kolizji!

Sterowanie reaguje różnie na rodzaj i kolejność zaprogramowanych transformacji. W przypadku nieodpowiednich funkcji mogą powstawać nieprzewidziane przemieszczenia bądź kolizje.

- ▶ Należy programować tylko zalecane transformacje w odpowiednim układzie odniesienia
- ▶ Używać funkcji nachylenia z kątami przestrzennymi zamiast z kątami osiowymi
- ▶ Należy przetestować program NC przy pomocy symulacji



Producent obrabiarki definiuje w parametrze maszynowym **planeOrientation** (nr 201202), czy sterowanie interpretuje wartości wejściowe cyklu **19 PŁASZCZ.ROBOCZA** jako kąty bryłowe czy też jako kąty osiowe.

Rodzaj funkcji nachylenia ma następujący wpływ na wynik:

- Jeśli nachylasz używając kątów przestrzennych (funkcje **PLANE**-poza **PLANE AXIAL**, cykl **19**), to zaprogramowane wcześniej transformacje zmieniają położenie punktu zerowego detalu i orientację osi obrotu:
 - Przesunięcie przy pomocy funkcji **TRANS DATUM** zmienia położenie punktu zerowego detalu.
 - Odbicie lustrzane zmienia orientację osi obrotu. Cały program NC łącznie z kątami bryłowymi zostaje odbity lustrzanie.
- Jeśli nachylasz używając kątów osiowych (**PLANE AXIAL**, cykl **19**), to zaprogramowane wcześniej odbicie lustrzane nie ma żadnego wpływu na orientację osi obrotu. Przy pomocy tych funkcji pozycjonujesz bezpośrednio osie maszyny.

Wskazówki

- Wartości zaprogramowane w programie NC odnoszą się do wejściowego układu współrzędnych **I-CS**. Jeśli nie definiujesz transformacji w programie NC, to początek i położenie układu współrzędnych detalu **W-CS**, układu współrzędnych płaszczyzny roboczej **WPL-CS** i układu **I-CS** są identyczne.

Dalsze informacje: "Wejściowy układ współrzędnych I-CS", Strona 248
- Przy obróbce czysto 3-osiowej układ współrzędnych detalu **W-CS** i układ współrzędnych płaszczyzny roboczej **WPL-CS** są identyczne. Wszystkie transformacje oddziałują w tym przypadku na wejściowy układ współrzędnych **I-CS**.

Dalsze informacje: "Układ współrzędnych płaszczyzny roboczej WPL-CS", Strona 245
- Wynik następujących po sobie transformacji zależy od kolejności programowania.

10.1.6 Układ współrzędnych płaszczyzny roboczej WPL-CS

Zastosowanie

W układzie współrzędnych płaszczyzny roboczej **WPL-CS** definiujesz położenie i orientację wejściowego układu współrzędnych **I-CS** i tym samym referencję dla wartości współrzędnych w programie NC. W tym celu programujesz transformacje po nachyleniu płaszczyzny obróbki.

Dalsze informacje: "Wejściowy układ współrzędnych I-CS", Strona 248

Opis funkcji

Właściwości układu współrzędnych płaszczyzny roboczej WPL-CS

Układ współrzędnych płaszczyzny roboczej **WPL-CS** to trójwymiarowy kartezjański układ współrzędnych. Początek współrzędnych układu **WPL-CS** definiujesz za pomocą transformacji w układzie współrzędnych obrabianego detalu **W-CS**.

Dalsze informacje: "Układ współrzędnych detalu W-CS", Strona 243

Jeśli w **W-CS** nie zdefiniowano transformacji, to położenie i orientacja **W-CS** i **WPL-CS** są identyczne.

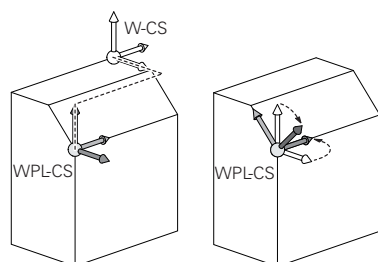

Transformacje w układzie współrzędnych płaszczyzny obróbki WPL-CS

HEIDENHAIN zaleca stosowanie następujących transformacji w układzie współrzędnych płaszczyzny roboczej **WPL-CS**:

- Osie **X, Y, Z** funkcji **TRANS DATUM**
Dalsze informacje: "Przesunięcie punktu zerowego z TRANS DATUM", Strona 259
- Funkcja **TRANS MIRROR** bądź cykl **8 ODBICIE LUSTRZANE**
Dalsze informacje: "Odbicie lustrzane z TRANS MIRROR", Strona 261
Dalsze informacje: instrukcja obsługi dla użytkownika Cykle obróbki
- Funkcja **TRANS ROTATION** bądź cykl **10 OBROT**
Dalsze informacje: "Rotacja z TRANS ROTATION", Strona 264
Dalsze informacje: instrukcja obsługi dla użytkownika Cykle obróbki
- Funkcja **TRANS SCALE** bądź cykl **11 WSPOLCZYNNIK SKALI**
Dalsze informacje: "Skalowanie z TRANS SCALE", Strona 265
Dalsze informacje: instrukcja obsługi dla użytkownika Cykle obróbki
- Cykl **26 OSIOWO-SPEC.SKALA**
Dalsze informacje: instrukcja obsługi dla użytkownika Cykle obróbki
- Funkcja **PLANE RELATIV** (#8 / #1-01-1)
Dalsze informacje: "PLANE RELATIV", Strona 295

Przy pomocy tych transformacji zmieniasz położenie i orientację wejściowego układu współrzędnych **I-CS**.

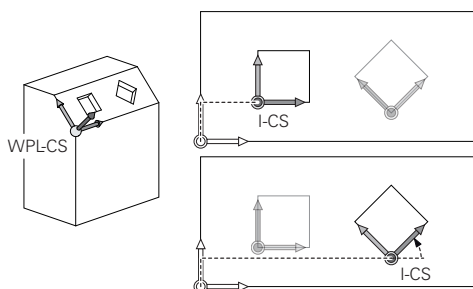

WSKAZÓWKA

Uwaga niebezpieczeństwo kolizji!

Sterowanie reaguje różnie na rodzaj i kolejność zaprogramowanych transformacji. W przypadku nieodpowiednich funkcji mogą powstawać nieprzewidziane przemieszczenia bądź kolizje.

- ▶ Należy programować tylko zalecane transformacje w odpowiednim układzie odniesienia
- ▶ Używać funkcji nachylenia z kątami przestrzennymi zamiast z kątami osiowymi
- ▶ Należy przetestować program NC przy pomocy symulacji

Wskazówki

- Wartości zaprogramowane w programie NC odnoszą się do wejściowego układu współrzędnych **I-CS**. Jeśli nie definiujesz transformacji w programie NC, to początek i położenie układu współrzędnych detalu **W-CS**, układu współrzędnych płaszczyzny roboczej **WPL-CS** i układu **I-CS** są identyczne.

Dalsze informacje: "Wejściowy układ współrzędnych I-CS", Strona 248

- Przy obróbce czysto 3-osiowej układ współrzędnych detalu **W-CS** i układ współrzędnych płaszczyzny roboczej **WPL-CS** są identyczne. Wszystkie transformacje oddziałują w tym przypadku na wejściowy układ współrzędnych **I-CS**.
- Wynik następujących po sobie transformacji zależy od kolejności programowania.
- Jako funkcja **PLANE**- (#8 / #1-01-1) działa **PLANE RELATIV** w układzie współrzędnych detalu **W-CS** i ustawia układ współrzędnych płaszczyzny obróbki **WPL-CS**. Wartości addytywnego nachylenia odnoszą się przy tym zawsze do aktualnego układu **WPL-CS**.

10.1.7 Wejściowy układ współrzędnych I-CS

Zastosowanie

Wartości zaprogramowane w programie NC odnoszą się do wejściowego układu współrzędnych **I-CS**. Za pomocą wierszy pozycjonowania programujesz pozycję narzędzia.

Opis funkcji

Właściwości wejściowego układu współrzędnych I-CS

Wejściowy układ współrzędnych **I-CS** to trójwymiarowy kartezjański układ współrzędnych. Początek układu **I-CS** definiujesz przy pomocy transformacji układu współrzędnych płaszczyzny roboczej **WPL-CS**.

Dalsze informacje: "Układ współrzędnych płaszczyzny roboczej WPL-CS", Strona 245

Jeśli w układzie **WPL-CS** nie zdefiniowano transformacji, to położenie i orientacja **WPL-CS** i **I-CS** są identyczne.

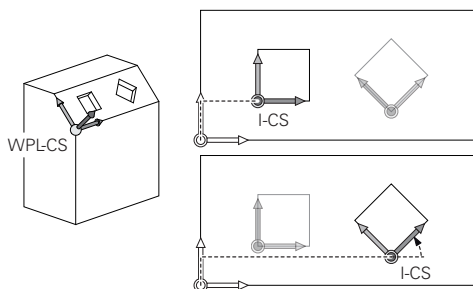

Wiersze pozycjonowania w wejściowym układzie współrzędnych I-CS

W wejściowym układzie współrzędnych **I-CS** definiujesz przy pomocy wierszy pozycjonowania pozycję narzędzia. Pozycja narzędzia definiuje położenie układu współrzędnych narzędzia **T-CS**.

Dalsze informacje: "Układ współrzędnych narzędzia T-CS", Strona 249

Możesz definiować następujące wiersze pozycjonowania:

- Wiersze pozycjonowania równoległe do osi
- Funkcje toru kształtowego we współrzędnych prostokątnych lub biegunowych
- Proste **LN** ze współzrędnymi kartezjańskimi i wektorami normalnych powierzchni (#9 / #4-01-1)
- Cykle

11 X+48 R+	; równoległy do osi wiersz pozycjonowania
11 L X+48 Y+102 Z-1.5 RO	; funkcja toru kształtowego L
11 LN X+48 Y+102 Z-1.5 NX-0.04658107 NY0.00045007 NZ0.8848844 RO	; wiersz prostej LN ze współzrędnymi kartezjańskimi i wektorem normalnym powierzchni

Wyświetlacz położenia

Następujące tryby odczytu położenia odnoszą się do wejściowego układu współrzędnych **I-CS**:

- **Pozycja zadana (ZAD)**
- **Poz. rzecz. (RZECZ)**

Wskazówki

- Wartości zaprogramowane w programie NC odnoszą się do wejściowego układu współrzędnych **I-CS**. Jeśli nie definiujesz transformacji w programie NC, to początek i położenie układu współrzędnych detalu **W-CS**, układu współrzędnych płaszczyzny roboczej **WPL-CS** i układu **I-CS** są identyczne.
- Przy obróbce czysto 3-osiowej układ współrzędnych detalu **W-CS** i układ współrzędnych płaszczyzny roboczej **WPL-CS** są identyczne. Wszystkie transformacje oddziałują w tym przypadku na wejściowy układ współrzędnych **I-CS**.

Dalsze informacje: "Układ współrzędnych płaszczyzny roboczej WPL-CS", Strona 245

10.1.8 Układ współrzędnych narzędzia T-CS

Zastosowanie

W układzie współrzędnych narzędzia **T-CS** sterowanie wykonuje korekty narzędzia i ustawienie narzędzia.

Opis funkcji

Właściwości układu współrzędnych narzędzia T-CS

Układ współrzędnych narzędzia **T-CS** to trójwymiarowy kartezjański układ współrzędnych, którego początkiem jest punkt wierzchołka narzędzia TIP.

Definiujesz wierzchołek narzędzia z danymi wejściowymi w menedżerze narzędzi w odniesieniu do punktu odniesienia uchwytu narzędzia. Producent obrabiarki definiuje punkt odniesienia uchwytu narzędzia z reguły na nosku narzędzia.

Dalsze informacje: "Punkty odniesienia (bazowe) obrabiarki", Strona 104

Definiujesz punkt wierzchołka narzędzia w następujących kolumnach menedżera narzędzi w odniesieniu do punktu odniesienia uchwytu narzędzia:

- L**
- DL**

Dalsze informacje: "Punkt odniesienia suportu narzędziowego", Strona 141

Pozycję narzędzia i tym samym położenie **T-CS** definiujesz za pomocą wierszy pozycjonowania w wejściowym układzie współrzędnych **I-CS**.

Dalsze informacje: "Wejściowy układ współrzędnych I-CS", Strona 248

Używając funkcji dodatkowych możesz programować także w innych układach odniesienia, np. z **M91** w układzie współrzędnych obrabiarki **M-CS**.

Dalsze informacje: "Przemieszczenie w układzie współrzędnych obrabiarki M-CS z M91", Strona 448

Orientacja **T-CS** jest w większości przypadków identyczna do orientacji **I-CS**.

Jeśli następujące funkcje są aktywne, to orientacja **T-CS** jest zależna od ustawienia narzędzia:

- Funkcja dodatkowa **M128** (#9 / #4-01-1)

Dalsze informacje: "Automatyczne kompensowanie ustawienia narzędzia z M128 (#9 / #4-01-1)", Strona 467

- Funkcja **FUNCTION TCPM** (#9 / #4-01-1)

Dalsze informacje: "Kompensacja ustawienia narzędzia z FUNCTION TCPM (#9 / #4-01-1)", Strona 317

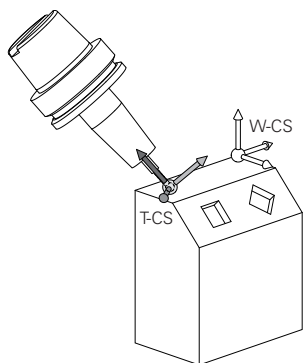

Przy pomocy funkcji dodatkowej **M128** definiujesz ustawienie narzędzia w układzie współrzędnych obrabiarki **M-CS** stosując kąty osi. Działanie przystawienia narzędzia zależy od kinematyki obrabiarki.

Dalsze informacje: "Wskazówki", Strona 470

11 L X+10 Y+45 A+10 C+0 R0 M128

; wiersz prostej z funkcją dodatkową **M128** i kątami osi

Możesz definiować przystawienie narzędzia także w układzie współrzędnych płaszczyzny roboczej **WPL-CS**, np. używając funkcji **FUNCTION TCPM** lub prostej **LN**.

**11 FUNCTION TCPM F TCP AXIS SPAT
PATHCTRL AXIS**

; funkcja **FUNCTION TCPM** z kątami przestrzennymi

12 L A+0 B+45 C+0 R0 F2500

**11 LN X+48 Y+102 Z-1.5
NX-0.04658107 NY0.00045007
NZ0.8848844 TX0 TY-0.34090025
TZ0.93600126 R0 M128**

; wiersz prostej **LN** z wektorem normalnym powierzchni i orientacją narzędzia

Transformacje w układzie współrzędnych narzędzia T-CS

Następujące korekty narzędzia działają w układzie współrzędnych narzędzia **T-CS**:

- Wartości korekcyjne z menedżera narzędzi

Dalsze informacje: "Korekcja narzędzia dla długości i promienia narzędzia", Strona 326

- Wartości korekcyjne z wywołania narzędzia

Dalsze informacje: "Korekcja narzędzia dla długości i promienia narzędzia", Strona 326

- Wartości tablic korekcyjnych ***.tco**

Dalsze informacje: "Korekcja narzędzia z tablicami korekcyjnymi", Strona 333

- Korekta 3D narzędzia przy użyciu wektorów normalnych powierzchni (#9 / #4-01-1)

Dalsze informacje: "Korekcja narzędzia 3D (#9 / #4-01-1)", Strona 337

10.2 Funkcje NC do zarządzania punktami odniesienia

10.2.1 Przegląd

Aby wpłynąć bezpośrednio w programie NC na już ustawiony punkt odniesienia w tabeli punktów odniesienia, sterowanie udostępnia następujące funkcje:

- Aktywować punkt odniesienia
- Kopiować punkt odniesienia
- Korygować punkt odniesienia

10.2.2 Aktywacja punktu odniesienia z PRESET SELECT

Zastosowanie

Przy pomocy funkcji **PRESET SELECT** możesz aktywować punkt odniesienia, zdefiniowany w tabeli punktów odniesienia, jako nowy punkt odniesienia.

Warunek

- Tablica punktów odniesienia zawiera wartości
 - Dalsze informacje:** instrukcja obsługi dla użytkownika Konfigurowanie i odpracowywanie
- Punkt odniesienia obrabianego detalu ustawiony
 - Dalsze informacje:** instrukcja obsługi dla użytkownika Konfigurowanie i odpracowywanie

Opis funkcji

Punkt odniesienia możesz aktywować albo podając numer punktu odniesienia albo w kolumnie **DOC**.

WSKAZÓWKA

Uwaga niebezpieczeństwo kolizji!

W zależności od parametru maszynowego **CfgColumnDescription** (nr 105607) możesz w kolumnie **DOC** tabeli punktów odniesienia definiować wielokrotnie tę samą treść. Po aktywacji punktu odniesienia w kolumnie **DOC** w takim przypadku sterownik wybiera punkt odniesienia o najniższym numerze wiersza. Jeżeli sterownik nie wybiera pożądanego punktu odniesienia, to istnieje zagrożenie kolizji.

- ▶ Treści kolumny **DOC** należy definiować jednoznacznie
- ▶ Aktywacja punktu odniesienia tylko z numerem wiersza

Przy pomocy elementu składni **KEEP TRANS** możesz zdefiniować, czy sterowanie zachowuje następujące transformacje:

- Funkcja **TRANS DATUM**
- Cykl **8 ODBICIE LUSTRZANE** i funkcja **TRANS MIRROR**
- Cykl **10 OBROT** i funkcja **TRANS ROTATION**
- Cykl **11 WSPOLCZYNNIK SKALI** i funkcja **TRANS SCALE**
- Cykl **26 OSIOWO-SPEC.SKALA**

Dane wejściowe

11 PRESET SELECT #3 KEEP TRANS WP

; aktywacja wiersza 3 tabeli punktów odniesienia jako punkt odniesienia detalu i odbiór wygenerowanych transformacji

Dokonujesz nawigacji do tej funkcji w następujący sposób:

Funkcję NC wstaw ▶ **Wszystkie funkcje** ▶ **Funkcje specj.** ▶ **Zadane parametry programowe** ▶ **PRESET** ▶ **PRESET SELECT**

Funkcja NC zawiera następujące elementy składni:

Element składni	Znaczenie
PRESET SELECT	Otwieracz składni dla aktywacji punktu odniesienia
#, Nazwa bądź QS	Wybierz wiersz z tabeli punktów odniesienia Stały lub zmienny numer bądź nazwa Wybór w oknie z opcjami wyboru możliwy Przy Nazwa sterowanie pokazuje w menu wyboru tylko wiersze tabeli punktów odniesienia, dla których zdefiniowana jest kolumna DOC .
KEEP TRANS	Zachować proste transformacje Element składni opcjonalnie
WP bądź PAL	Aktywacja punktu odniesienia dla detalu bądź palety Element składni opcjonalnie

Wskazówki

WSKAZÓWKA

Uwaga, niebezpieczeństwo znacznych szkód!

Nie zdefiniowane pola w tabeli punktów odniesienia zachowują się inaczej niż zdefiniowane z wartością **0** pola: z **0** zdefiniowane pola nadpisują przy aktywowaniu poprzednią wartość, dla niezdefiniowanych pól pozostaje zachowana poprzednia wartość. Jeżeli poprzednia wartość pozostaje niezmienna, to istnieje zagrożenie kolizji!

- ▶ Przed aktywowaniem punktu odniesienia sprawdzić, czy wszystkie kolumny są wypełnione wartościami
- ▶ W nie zdefiniowanych kolumnach wprowadzić wartości, np. **0**
- ▶ Alternatywnie zlecić producentowi maszyn zdefiniowanie **0** jako wartości domyślnej dla kolumn

- Jeśli programujesz **PRESET SELECT** bez opcjonalnych parametrów, to sposób postępowania jest identyczny jak w cyklu **247 USTAWIENIE PKT.BAZ**.

Dalsze informacje: instrukcja obsługi dla użytkownika Cykle obróbki

- Jeśli punkt odniesienia palety się zmienia, to należy na nowo ustawić punkt odniesienia obrabianego detalu.

Dalsze informacje: "Tabela punktów odniesienia palet", Strona 681

- W opcjonalnym parametrze maszynowym **CfgColumnDescription** (nr 105607) producent maszyn definiuje, czy treści kolumny **DOC** tabeli punktów odniesienia muszą być jednoznaczne. Jeżeli zdefiniowano parametr maszynowy z wartością **TRUE** to możesz wprowadzić treść tylko jeden raz.

10.2.3 Kopiowanie punktu odniesienia z PRESET COPY

Zastosowanie

Przy pomocy funkcji **PRESET COPY** możesz kopiować punkt odniesienia, zdefiniowany w tabeli punktów odniesienia i aktywować ten skopiowany punkt odniesienia.

Warunek

- Tablica punktów odniesienia zawiera wartości
Dalsze informacje: instrukcja obsługi dla użytkownika Konfigurowanie i odpracowywanie
- Punkt odniesienia obrabianego detalu ustawiony
Dalsze informacje: instrukcja obsługi dla użytkownika Konfigurowanie i odpracowywanie

Opis funkcji

Przewidziany do kopiowania punkt odniesienia możesz wybrać albo podając numer punktu odniesienia albo przez wpis w kolumnie **DOC**.

Dane wejściowe

11 PRESET COPY #1 TO #3 SELECT
TARGET KEEP TRANS

; kopiowanie wiersza 1 tabeli punktów odniesienia do wiersza 3 jako punkt odniesienia detalu i odbiór wygenerowanych transformacji

Dokonujesz nawigacji do tej funkcji w następujący sposób:

Funkcję NC wstaw ▶ **Wszystkie funkcje** ▶ **Funkcje specj.** ▶ **Zadane parametry programowe** ▶ **PRESET** ▶ **PRESET COPY**

Funkcja NC zawiera następujące elementy składni:

Element składni	Znaczenie
PRESET COPY	Otwieracz składni dla kopiowania i aktywacji punktu odniesienia detalu
#, Nazwa bądź QS	Wybierz przewidziany do kopiowania wiersz z tabeli punktów odniesienia Stały lub zmienny numer bądź nazwa Możesz wybierać wiersz w menu. Przy nazwie sterowanie pokazuje w menu wyboru tylko wiersze tabeli punktów odniesienia, dla których zdefiniowana jest kolumna DOC .
TO #, Nazwa bądź QS	Wybrać nowy wiersz z tabeli punktów odniesienia Stały lub zmienny numer bądź nazwa Wybór w oknie z opcjami wyboru możliwy Przy Nazwa sterowanie pokazuje w menu wyboru tylko wiersze tabeli punktów odniesienia, dla których zdefiniowana jest kolumna DOC .
SELECT TARGET	Aktywacja skopiowanego wiersza tabeli punktów odniesienia jako punkt odniesienia detalu Element składni opcjonalnie
KEEP TRANS	Zachować proste transformacje Element składni opcjonalnie

WSKAZÓWKA

Uwaga niebezpieczeństwo kolizji!

W zależności od parametru maszynowego **CfgColumnDescription** (nr 105607) możesz w kolumnie **DOC** tabeli punktów odniesienia definiować wielokrotnie tę samą treść. Po aktywacji punktu odniesienia w kolumnie **DOC** w takim przypadku sterownik wybiera punkt odniesienia o najniższym numerze wiersza. Jeżeli sterownik nie wybiera pożądanego punktu odniesienia, to istnieje zagrożenie kolizji.

- ▶ Treści kolumny **DOC** należy definiować jednoznacznie
- ▶ Aktywacja punktu odniesienia tylko z numerem wiersza

10.2.4 Korygowanie punktu odniesienia z PRESET CORR

Zastosowanie

Za pomocą funkcji **PRESET CORR** możesz korygować aktywny punkt odniesienia.

Warunek

- Tablica punktów odniesienia zawiera wartości
 - Dalsze informacje:** instrukcja obsługi dla użytkownika Konfigurowanie i odpracowywanie
- Punkt odniesienia obrabianego detalu ustawiony
 - Dalsze informacje:** instrukcja obsługi dla użytkownika Konfigurowanie i odpracowywanie

Opis funkcji

Jeśli w jednym bloku NC korygowane są zarówno rotacja podstawowa jak i przesunięcie, to sterowanie koryguje najpierw przesunięcie a następnie rotację podstawową.

Wartości korekcji odnoszą się do aktywnego układu odniesienia. Jeśli korygujesz wartości OFFS, to wartości odnoszą się do układu współrzędnych obrabiarki **M-CS**.

Dalsze informacje: "Układy odniesienia", Strona 236

Dane wejściowe

11 PRESET CORR X+10 SPC+45

; skorygować punkt odniesienia detalu w **X** o +10 mm i w **SPC** o +45°

Dokonujesz nawigacji do tej funkcji w następujący sposób:

Funkcję NC wstaw ► **Wszystkie funkcje** ► **Funkcje specj.** ► **Zadane parametry programowe** ► **PRESET** ► **PRESET CORR**

Funkcja NC zawiera następujące elementy składni:

Element składni	Znaczenie
PRESET CORR	Otwieracz składni dla korygowania punktu odniesienia detalu
X, Y, Z	Wartości korekcyjne w osiach głównych Element składni opcjonalnie
SPA, SPB, SPC	Wartości korekcyjne dla kąta przestrzennego Element składni opcjonalnie
X_OFFS, Y_OFFS, Z_OFFS, A_OFFS, B_OFFS, C_OFFS, U_OFFS, V_OFFS, W_OFFS	Wartości korekcyjne dla offsetów w odniesieniu do punktu zerowego obrabiarki Element składni opcjonalnie

10.3 Tabela punktów zerowych

Zastosowanie

W tabeli punktów zerowych zachowujesz pozycje odnoszące się do detalu. Aby móc używać tablicy punktów zerowych, należy ją aktywować. W obrębie programu NC możesz wywołać punkty zerowe, aby np. przeprowadzić obróbkę dla kilku detali na tej samej pozycji. Aktywny wiersz tabeli punktów zerowych służy jako punkt zerowy detalu w programie NC.

Spokrewnione tematy

- Treść i generowanie tabeli punktów zerowych
Dalsze informacje: "Tabela punktów zerowych *.d", Strona 707
- Edycja tabeli punktów zerowych podczas przebiegu programu
Dalsze informacje: instrukcja obsługi dla użytkownika Konfigurowanie i odpracowywanie
- Tabela punktów odniesienia
Dalsze informacje: instrukcja obsługi dla użytkownika Konfigurowanie i odpracowywanie

Opis funkcji

Punkty zerowe z tabeli punktów zerowych odnoszą się do aktualnego punktu odniesienia detalu. Wartości współrzędnych z tabeli punktów zerowych działają wyłącznie w postaci wartości absolutnych.

Tabele punktów zerowych stosujesz w następujących sytuacjach:

- Częste stosowanie tej samej dyslokacji punktu zerowego
- Przy powtarzających się zabiegach obróbkowych na różnych detalach
- Przy powtarzających się zabiegach obróbkowych na różnych pozycjach detalu

Odręczna aktywacja tabeli punktów zerowych



Możesz uaktywnić tabelę punktów zerowych odręcznie dla trybu pracy **Przebieg progr.**

W trybie pracy **Przebieg progr.** okno **Ustawienia programu** zawiera sekcję **Tabele**. W tej sekcji możesz wybrać dla wykonania programu zarówno tabelę punktów zerowych jak i obydwie tablice korekcyjne w oknie.

Jeśli dokonujesz aktywacji tablicy, to sterowanie zaznacza tę tablicę ze statusem **M**.

10.3.1 Tabela punktów zerowych w programie NC aktywacja

Aktywujesz tabelę punktów zerowych w programie NC w następujący sposób:

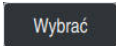
-  ▶ **Funkcję NC wstaw** wybrać
- ▶ Sterowanie otwiera okno **Funkcję NC wstaw**.
-  ▶ **SEL TABLE** wybrać
- ▶ Sterowanie otwiera pasek akcji.
-  ▶ **Wybór** kliknąć
- ▶ Sterowanie otwiera okno dla wyboru pliku.
- ▶ Wybierz tabelę punktów zerowych
-  ▶ **Wybrać** kliknąć

Jeśli tabela punktów zerowych nie jest zachowana w tym samym folderze jak program NC, należy wprowadzić kompletną nazwę ścieżki. W oknie **Ustawienia programu** możesz definiować, czy sterowanie generuje absolutne czy też relatywne ścieżki.

Dalsze informacje: "Ustawienia w strefie roboczej Program", Strona 114

-  Jeśli wprowadzasz odręcznie nazwę tabeli punktów zerowych, należy uwzględnić:
- Jeśli tabela punktów zerowych jest w tym samym folderze jak program NC należy wprowadzić tylko nazwę pliku.
 - Jeśli tabela punktów zerowych nie jest w tym samym folderze jak program NC należy zdefiniować kompletną nazwę ścieżki.

Definicja

Format pliku	Definicja
.d	Tabela punktów zerowych

10.4 Funkcje NC dla transformacji współrzędnych

10.4.1 Przegląd

Sterowanie udostępnia następujące funkcje **TRANS**:

Syntaktyka	Znaczenie	Dalsze informacje
TRANS DATUM	Przesunięcie punktu zerowego obrabianego detalu	Strona 259
TRANS MIRROR	Odbicie lustrzane osi	Strona 261
TRANS ROTATION	Rotacja o oś narzędzia	Strona 264
TRANS SCALE	Skalowanie konturów i pozycji	Strona 265
TRANS RESET	Reset transformacji współrzędnych	Strona 266

Należy definiować funkcje w kolejności tabeli i resetować je w odwrotnej kolejności. Kolejność programowania wpływa na wynik.

Należy przesunąć np. najpierw punkt zerowy detalu a następnie wykonać odbicie lustrzane konturu. Jeśli kolejność zostanie odwrócona, to kontur jest odbijany lustrzanie w pierwotnym punkcie zerowym detalu.

Wszystkie funkcje **TRANS** działają w odniesieniu do punktu zerowego detalu. Punkt zerowy detalu to początek wejściowego układu współrzędnych **I-CS**.

Dalsze informacje: "Wejściowy układ współrzędnych I-CS", Strona 248

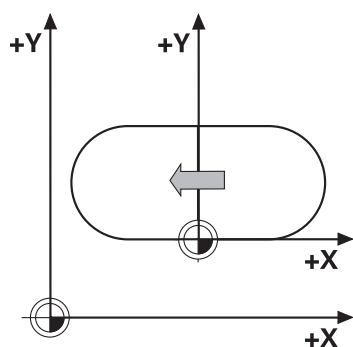

Spokrewnione tematy

- Cykle dla transformacji współrzędnych
Dalsze informacje: instrukcja obsługi dla użytkownika Cykle obróbki
- **PLANE**-funkcje (#8 / #1-01-1)
Dalsze informacje: "Nachylenie płaszczyzny roboczej z funkcjami PLANE- (#8 / #1-01-1)", Strona 269
- Układy odniesienia
Dalsze informacje: "Układy odniesienia", Strona 236

10.4.2 Przesunięcie punktu zerowego z TRANS DATUM

Zastosowanie

Za pomocą funkcji **TRANS DATUM** przesuwasz punkt zerowy detalu albo używając stałych bądź zmiennych współrzędnych albo poprzez podanie wiersza w tabeli punktów zerowych.

Przy pomocy funkcji **TRANS DATUM RESET** resetujesz przesunięcie punktu zerowego.

Spokrewnione tematy

- Zawartość tabeli punktów zerowych
Dalsze informacje: "Tabela punktów zerowych *.d", Strona 707
- Aktywacja tabeli punktów zerowych
Dalsze informacje: "Tabela punktów zerowych w programie NC aktywacja", Strona 257
- Punkty odniesienia (bazowe) obrabiarki
Dalsze informacje: "Punkty odniesienia (bazowe) obrabiarki", Strona 104

Opis funkcji

TRANS DATUM AXIS

Przy pomocy funkcji **TRANS DATUM AXIS** definiujemy przesunięcie punktu zerowego poprzez zapis wartości w odpowiedniej osi. W jednym bloku NC można definiować do dziewięciu współrzędnych, dane przyrostowe są również możliwe.

Wynik dyslokacji punktu zerowego sterowanie pokazuje w strefie pracy **Pozycje**.

Dalsze informacje: instrukcja obsługi dla użytkownika Konfigurowanie i odpracowywanie

TRANS DATUM TABLE

Przy pomocy funkcji **TRANS DATUM TABLE** definiujesz przesunięcie punktu zerowego wybierając wiersz w tabeli punktów zerowych.

Opcjonalnie możesz określić ścieżkę tabeli punktów zerowych. Jeśli nie definiujesz ścieżki, to sterowanie stosuje tabelę punktów zerowych aktywowaną z **SEL TABLE**.

Dalsze informacje: "Tabela punktów zerowych w programie NC aktywacja", Strona 257

Przesunięcie punktu zerowego i ścieżkę tabeli punktów zerowych sterowanie pokazuje w zakładce **TRANS** strefy roboczej **Status**.

Dalsze informacje: instrukcja obsługi dla użytkownika Konfigurowanie i odpracowywanie

TRANS DATUM RESET

Przy pomocy funkcji **TRANS DATUM RESET** resetujemy przesunięcie punktu zerowego. Przy tym jest niezbyt istotne, jak zdefiniowano uprzednio punkt zerowy.

Dane wejściowe

11 TRANS DATUM AXIS X+10 Y+25 Z+42 ; punkt zerowy przesunąć w osiach **X, Y i Z**

Dokonujesz nawigacji do tej funkcji w następujący sposób:

Funkcję NC wstaw ► **Wszystkie funkcje** ► **Funkcje specj.** ► **Funkcje** ► **TRANSFORM** ► **TRANS DATUM**

Funkcja NC zawiera następujące elementy składni:

Element składni	Znaczenie
TRANS DATUM	Otwieracz składni dla przesunięcia punktu zerowego
AXIS, TABLE bądź RESET	Przesunięcia punktu zerowego z danymi wejściowymi współrzędnych, przy użyciu tabeli punktów zerowych lub resetowanie przesunięcia punktu zerowego
X, Y, Z, A, B, C, U, V lub W	Możliwe osie do wprowadzenia współrzędnych Stały lub zmienny numer Tylko przy wyborze AXIS
TABLINE	Wiersz tabeli punktów zerowych Stały lub zmienny numer Tylko przy wyborze TABLE
Nazwa bądź QS	Ścieżka tabeli punktów zerowych Stała bądź zmienna ścieżka Wybór w oknie z opcjami wyboru możliwy Element składni opcjonalnie Tylko przy wyborze TABLE

Wskazówki

- Funkcja **TRANS DATUM** zastępuje cykl **7 PUNKT BAZOWY**. Jeśli importujesz program NC ze starszej wersji sterowania, to sterowanie zmienia cykl **7** przy edycji na funkcję NC **TRANS DATUM**.
- Jeżeli wykonujesz absolutną dyslokację punktu zerowego używając **TRANS DATUM** bądź cyklu **7 PUNKT BAZOWY**, to sterowanie nadpisuje wartości aktualnego przesunięcia punktu zerowego. Wartości inkrementalne sterowanie przelicza z wartościami aktualnego przesunięcia punktu zerowego.
- Absolutne wartości odnoszą się do punktu odniesienia detalu. Wartości inkrementalne odnoszą się do punktu zerowego obrabianego detalu.
Dalsze informacje: "Punkty odniesienia (bazowe) obrabiarki", Strona 104
- Dyslokacja punktu zerowego w osiach **A, B, C, U, V** i **W** działa jak offset. HEIDENHAIN zaleca przystawienie osi obrotu przy użyciu funkcji **PLANE** bądź rotacji podstawowej 3D.
Dalsze informacje: instrukcja obsługi dla użytkownika Konfigurowanie i odprowadzanie
- Przy pomocy parametru maszynowego **transDatumCoordSys** (nr 127501) producent obrabiarki definiuje, do jakiego układu odniesienia odnoszą się wartości odczytu pozycji.
Dalsze informacje: "Układy odniesienia", Strona 236

10.4.3 Odbicie lustrzane z TRANS MIRROR

Zastosowanie

Przy pomocy funkcji **TRANS MIRROR** dokonujesz odbicia lustrzanego konturów bądź pozycji względem jednej lub kilku osi.

Przy pomocy funkcji **TRANS MIRROR RESET** możesz resetować to odbicie lustrzane.

Spokrewnione tematy

- Cykl 8 ODBICIE LUSTRZANE

Dalsze informacje: instrukcja obsługi dla użytkownika Cykle obróbki

Opis funkcji

Odbicie lustrzane działa modalnie od jego zdefiniowania w programie NC.

Sterowanie odbija lustrzanie kontury lub pozycje względem aktywnego punktu zerowy detalu. Jeśli punkt zerowy leży poza konturem, to sterowanie odbija lustrzanie również odcinek do punktu zerowego.

Dalsze informacje: "Punkty odniesienia (bazowe) obrabiarki", Strona 104

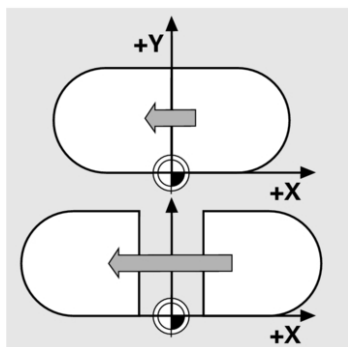

Jeśli tylko jedna oś ma być poddana odbiciu lustrzanemu, zmienia się kierunek obiegu narzędzia. Zdefiniowany w cyklu kierunek obiegu zostaje zachowany, np. w obrębie cykli OCM (#167 / #1-02-1).

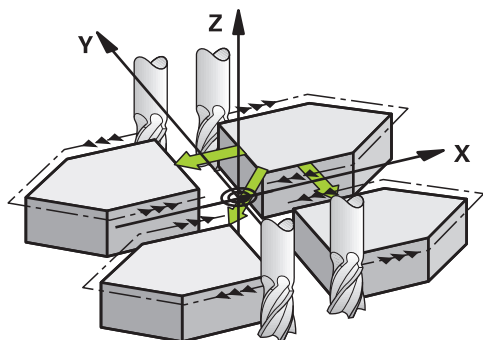

W zależności od wybranych wartości osi **AXIS** sterowanie wykonuje odbicie lustrzane następujących płaszczyzn obróbki:

- **X:** sterowanie odbija lustrzanie płaszczyznę obróbki **YZ**
- **Y:** sterowanie odbija lustrzanie płaszczyznę obróbki **ZX**
- **Z:** sterowanie odbija lustrzanie płaszczyznę obróbki **XY**

Dalsze informacje: "Oznaczenie osi na frezarkach", Strona 102

Możesz wybrać do trzech wartości osi.

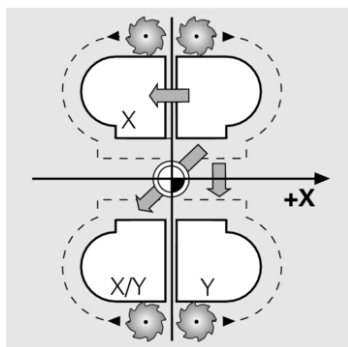

Sterowanie pokazuje aktywne odbicie lustrzane w zakładce **TRANS** strefy roboczej **Status**.

Dalsze informacje: instrukcja obsługi dla użytkownika Konfigurowanie i odpracowywanie

Dane wejściowe

11 TRANS MIRROR AXIS X	; odbicie lustrzane X-współrzędnych wokół osi Y
-------------------------------	---

Funkcja NC zawiera następujące elementy składni:

Element składni	Znaczenie
TRANS MIRROR	Otwieracz składni dla odbicia lustrzanego
AXIS bądź RESET	Wprowadzić odbicie lustrzane wartości osi bądź zresetować odbicie
X, Y lub Z	Wartości osi, które należy odbić lustrzanie Tylko przy wyborze AXIS

Wskazówki

- Tej funkcji możesz używać wyłącznie w trybie obróbki **FUNCTION MODE MILL**.
Dalsze informacje: "Przełączenie trybu obróbki z FUNCTION MODE", Strona 130
- Jeśli wykonujesz odbicie lustrzane przy użyciu **TRANS MIRROR** bądź cyklu **8 ODBICIE LUSTRZANE**, to sterowanie nadpisuje aktualne odbicie lustrzane.
Dalsze informacje: instrukcja obsługi dla użytkownika Cykle obróbki

Wskazówki w połączeniu z osiami nachylenia

WSKAZÓWKA

Uwaga niebezpieczeństwo kolizji!

Sterowanie reaguje różnie na rodzaj i kolejność zaprogramowanych transformacji. W przypadku nieodpowiednich funkcji mogą powstawać nieprzewidziane przemieszczenia bądź kolizje.

- ▶ Należy programować tylko zalecane transformacje w odpowiednim układzie odniesienia
- ▶ Używać funkcji nachylenia z kątami przestrzennymi zamiast z kątami osiowymi
- ▶ Należy przetestować program NC przy pomocy symulacji

Rodzaj funkcji nachylenia ma następujący wpływ na wynik:

- Jeśli nachylasz używając kątów przestrzennych (funkcje **PLANE**-poza **PLANE AXIAL**, cykl **19**), to zaprogramowane wcześniej transformacje zmieniają położenie punktu zerowego detalu i orientację osi obrotu:
 - Przesunięcie przy pomocy funkcji **TRANS DATUM** zmienia położenie punktu zerowego detalu.
 - Odbicie lustrzane zmienia orientację osi obrotu. Cały program NC łącznie z kątami bryłowymi zostaje odbity lustrzanie.
- Jeśli nachylasz używając kątów osiowych (**PLANE AXIAL**, cykl **19**), to zaprogramowane wcześniej odbicie lustrzane nie ma żadnego wpływu na orientację osi obrotu. Przy pomocy tych funkcji pozycjonujesz bezpośrednio osie maszyny.

Dalsze informacje: "Układ współrzędnych detalu W-CS", Strona 243

10.4.4 Rotacja z TRANS ROTATION

Zastosowanie

Przy pomocy funkcji **TRANS ROTATION** obracasz kontury bądź pozycje o określony kąt.

Przy pomocy funkcji **TRANS ROTATION RESET** możesz resetować ten obrót.

Spokrewnione tematy

- Cykl 10 OBROT

Dalsze informacje: instrukcja obsługi dla użytkownika Cykle obróbki

Opis funkcji

Obrót działa modalnie od jego zdefiniowania w programie NC.

Sterowanie obraca obróbkę na płaszczyźnie roboczej wokół aktywnego punktu zerowego detalu.

Dalsze informacje: "Punkty odniesienia (bazowe) obrabiarki", Strona 104

Sterowanie obraca wejściowy układ współrzędnych **I-CS** w następujący sposób:

- Wychodząc z osi odniesienia kąta, odpowiada osi głównej
- Wokół osi narzędzia

Dalsze informacje: "Oznaczenie osi na frezarkach", Strona 102

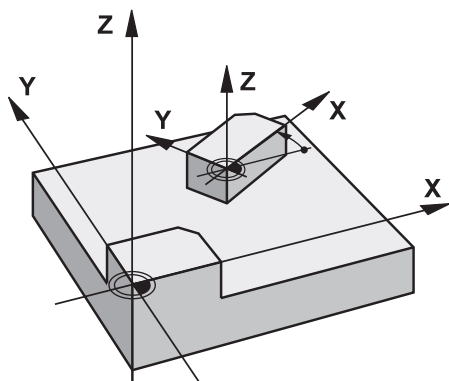

Możesz zaprogramować obrót w następujący sposób:

- Absolutnie w odniesieniu do dodatniej osi głównej
- Inkrementalnie, w odniesieniu do ostatnio aktywnego obrotu

Sterowanie pokazuje aktywny obrót w zakładce **TRANS** strefy roboczej **Status**.

Dalsze informacje: instrukcja obsługi dla użytkownika Konfigurowanie i odpracowywanie

Dane wejściowe

11 TRANS ROTATION ROT+90

; Obracać obróbkę o 90°

Funkcja NC zawiera następujące elementy składni:

Element składni	Znaczenie
TRANS ROTATION	Otwieracz składni dla obrotu
ROT bądź RESET	Wprowadzić absolutny bądź inkrementalny kąt obrotu albo zresetować obrót Stały lub zmienny numer

Wskazówki

- Tej funkcji możesz używać wyłącznie w trybie obróbki **FUNCTION MODE MILL**.
Dalsze informacje: "Przełączenie trybu obróbki z FUNCTION MODE", Strona 130
- Jeżeli wykonujesz absolutną rotację przy użyciu **TRANS ROTATION** bądź cyklu **10 OBROT**, to sterowanie nadpisuje wartości aktualnej rotacji. Wartości inkrementalne sterowanie przelicza z wartościami aktualnej rotacji.
Dalsze informacje: instrukcja obsługi dla użytkownika Cykle obróbki

10.4.5 Skalowanie z TRANS SCALE

Zastosowanie

Przy pomocy funkcji **TRANS SCALE** dokonujesz skalowania konturów bądź dystansów do punktu zerowego a także tym samym możesz powiększać lub zmniejszać równomiernie. W ten sposób można np. uwzględnić współczynniki kurczenia i nadwymiarowości.

Przy pomocy funkcji **TRANS SCALE RESET** możesz resetować to skalowanie.

Spokrewnione tematy

- Cykl 11 **WSPOLCZYNNIK SKALI**
Dalsze informacje: instrukcja obsługi dla użytkownika Cykle obróbki

Opis funkcji

Skalowanie działa modalnie od jego zdefiniowania w programie NC.

W zależności od położenia punktu zerowego detalu sterowanie wykonuje skalowanie w następujący sposób:

- Punkt zerowy detalu w centrum konturu:
Sterowanie skaluje kontur we wszystkich kierunkach równomiernie.
- Punkt zerowy detalu z lewej u dołu konturu:
Sterowanie skaluje kontur w kierunku dodatnim osi X i Y.
- Punkt zerowy detalu z prawej u góry konturu:
Sterowanie skaluje kontur w ujemnym kierunku osi X i Y.

Dalsze informacje: "Punkty odniesienia (bazowe) obrabiarki", Strona 104

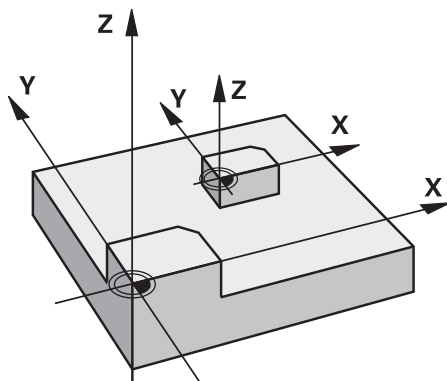

Jeśli faktor skalowania **SCL** jest mniejszy od 1 to sterowanie zmniejsza kontur. Jeśli faktor skalowania **SCL** jest większy od 1 to sterowanie powiększa kontur.

Sterowanie uwzględnia przy skalowaniu wszystkie dane współrzędnych i dane wymiarowe z cykli.

Sterowanie pokazuje aktywne skalowanie w zakładce **TRANS** strefy roboczej **Status**.

Dalsze informacje: instrukcja obsługi dla użytkownika Konfigurowanie i odpracowywanie

Dane wejściowe

11 TRANS SCALE SCL1.5

; Powiększenie obróbki o faktor skali 1.5

Funkcja NC zawiera następujące elementy składni:

Element składni	Znaczenie
TRANS SCALE	Otwieracz składni dla skalowania
SCL bądź RESET	Wprowadzić faktor skalowania bądź zresetować skalowanie Stały lub zmienny numer

Wskazówki

- Tej funkcji możesz używać wyłącznie w trybie obróbki **FUNCTION MODE MILL**.
Dalsze informacje: "Przełączenie trybu obróbki z FUNCTION MODE", Strona 130
- Jeżeli wykonujesz skalowanie przy użyciu **TRANS SCALE** bądź cyklu **11 WSPOLCZYNNIK SKALI**, to sterowanie nadpisuje aktualny faktor skali.
Dalsze informacje: instrukcja obsługi dla użytkownika Cykle obróbki
- Jeśli zmniejszasz kontur z promieniami wewnętrznymi, to należy zwrócić uwagę na wybór właściwych narzędzi. W przeciwnym razie pozostaje ewentualnie reszta materiału.

10.4.6 Reset z TRANS RESET

Zastosowanie

Za pomocą funkcji NC **TRANS RESET** resetujesz jednocześnie wszystkie proste transformacje współrzędnych.

Spokrewnione tematy

- Funkcje NC do transformacji współrzędnych
Dalsze informacje: "NC-Funktionen zur Koordinatentransformation", Strona
- Cykle dla transformacji współrzędnych
Dalsze informacje: instrukcja obsługi dla użytkownika Cykle obróbki

Opis funkcji

Sterownik wykonuje reset następujących prostych transformacji współrzędnych:

Transformacja-współrzędnych	Syntaktyka	Dalsze informacje
Przesunięcie punktu zerowego	TRANS DATUM	Strona 259
Odbicie lustrzane	TRANS MIRROR Cykl 8 ODBICIE LUSTRZANE	Strona 261 Patrz instrukcja obsługi dla użytkownika Cykle obróbki
Obrót	TRANS ROTATION Cykl 10 OBROT	Strona 264 Patrz instrukcja obsługi dla użytkownika Cykle obróbki
Skalowanie	TRANS SCALE Cykl 11 WSPOLCZYNNIK SKALI Cykl 26 OSIOWO-SPEC.SKALA	Strona 265 Patrz instrukcja obsługi dla użytkownika Cykle obróbki Patrz instrukcja obsługi dla użytkownika Cykle obróbki



Sterownik resetuj również proste transformacje współrzędnych, zdefiniowane przez producenta maszyn.

Dane wejściowe

11 TRANS RESET

; Reset prostych transformacji współrzędnych

Dokonujesz nawigacji do tej funkcji w następujący sposób:

Funkcję NC wstaw ▶ **Wszystkie funkcje** ▶ **Funkcje specj.** ▶ **Funkcje** ▶ **TRANSFORM** ▶ **TRANS RESET**

Funkcja NC zawiera następujące elementy składni:

Element składni	Znaczenie
TRANS RESET	Otwieracz składni do resetowania prostych transformacji współrzędnych

10.5 Nachylenie płaszczyzny roboczej (#8 / #1-01-1)

10.5.1 Podstawy

Dzięki nachyleniu płaszczyzny roboczej możliwe jest na obrabiarkach z osiami obrotu wykonanie obróbki kilku stron detalu w jednym układzie zamocowania. Przy pomocy funkcji nachylenia możesz wyjustować także ukośnie zamocowany detal.

Możesz nachylić płaszczyznę roboczą tylko przy aktywnej osi narzędzia **Z**.

Funkcje sterowania dla nachylania płaszczyzny obróbki stanowią transformację współrzędnych. Przy tym płaszczyzna obróbki leży zawsze prostopadłe do kierunku osi narzędzia.

Dalsze informacje: "Układ współrzędnych płaszczyzny roboczej WPL-CS", Strona 245

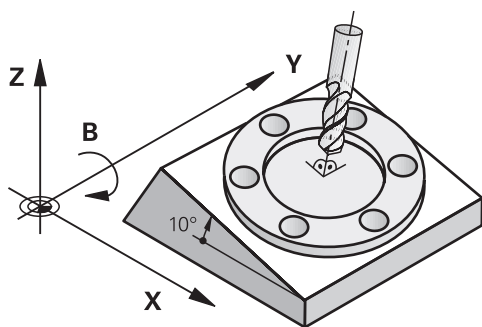

Dla pochylenia płaszczyzny obróbki są dwie funkcje do dyspozycji:

- Odręczne nachylenie w oknie **3D-rotacja** aplikacji **Praca ręczna**
Dalsze informacje: instrukcja obsługi dla użytkownika Konfigurowanie i odpracowywanie
- Sterowane nachylenie przy pomocy funkcji **PLANE**-w programie NC
Dalsze informacje: "Nachylenie płaszczyzny roboczej z funkcjami PLANE- (#8 / #1-01-1)", Strona 269



Programy NC ze starszych modeli sterowników, zawierające cykl **19 PLASZCZ.ROBOCZA** możesz w dalszym ciągu odpracowywać.

Wskazówki dotyczącego różnych rodzajów kinematyki obrabiarki

Jeśli żadna z transformacji nie jest aktywna i płaszczyzna robocza nie jest nachylona, to linearne osie maszyny przemieszczają się równoległe do bazowego układu współrzędnych **B-CS**. Przy tym obrabiarki zachowują się niemal identycznie niezależnie od kinematyki.

Dalsze informacje: "Bazowy układ współrzędnych B-CS", Strona 241

Jeśli nachylnas płaszczyznę roboczą, to sterowanie przemieszcza osie maszyny zależnie od kinematyki.

Proszę uwzględnić następujące aspekty odnośnie kinematyki obrabiarki:

- Maszyna ze stołem obrotowym

Przy takiej kinematyce osie obrotowe stołu wykonują ruch nachylenia i pozycja detalu w przestrzeni obrabiarki zmienia się. Liniowe osie obrabiarki przemieszczają się w nachylonym układzie współrzędnych płaszczyzny roboczej **WPL-CS** tak samo jak i w nienachylonym **B-CS**.

Dalsze informacje: "Układ współrzędnych płaszczyzny roboczej WPL-CS", Strona 245

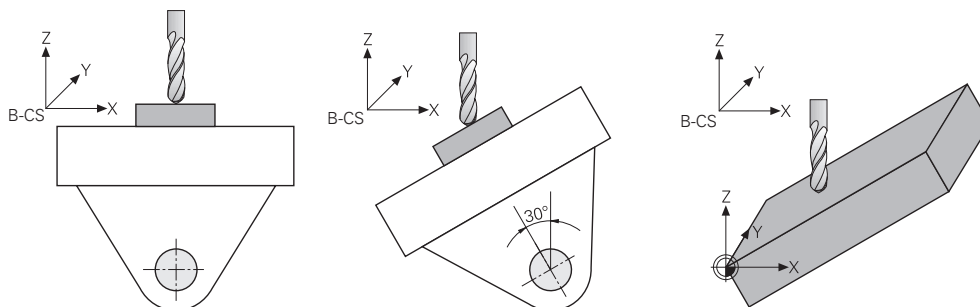

- Maszyna ze osiami obrotowymi głowicy

Przy takiej kinematyce osie obrotowe głowicy wykonują ruch nachylenia i pozycja detalu w przestrzeni obrabiarki pozostaje taka sama. W nachylonym układzie **WPL-CS** przemieszczają się, zależnie od kąta obrotu, przynajmniej dwie liniowe osie obrabiarki nie równoległe do nienachylonego **B-CS**.

Dalsze informacje: "Układ współrzędnych płaszczyzny roboczej WPL-CS", Strona 245

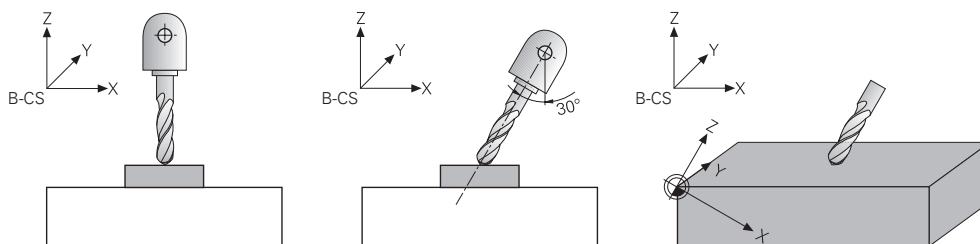

10.5.2 Nachylenie płaszczyzny roboczej z funkcjami PLANE- (#8 / #1-01-1)

Podstawy

Zastosowanie

Dzięki nachyleniu płaszczyzny roboczej możliwe jest na obrabiarkach z osiami obrotu wykonanie obróbki kilku stron detalu w jednym układzie zamocowania.

Przy pomocy funkcji nachylenia możesz wyjustować także ukośnie zamocowany detal.

Spokrewnione tematy

- Rodzaje obróbki w zależności od liczby osi
Dalsze informacje: "Rodzaje obróbki w zależności od liczby osi", Strona 430
- Nachyloną płaszczyznę roboczą można przejść w trybie pracy **Manualnie** w oknie **3D-rotacja**
Dalsze informacje: instrukcja obsługi dla użytkownika Konfigurowanie i odpracowywanie

Warunki

- Maszyna z osiami obrotowymi
 Dla obróbki 3+2-osiowej konieczne są przynajmniej dwie osie obrotu. Możliwe jest również użycie zdejmowalnych osi jako stołu nasadzanego.
- Opis kinematyki
 Sterownik potrzebuje do obliczania kąta nachylenia opis kinematyki, generowany przez producenta obrabiarki.
- Opcja software rozszerzone funkcje grupa 1 (#8 / #1-01-1)
- Narzędzie z osią narzędzia **Z**

Opis funkcji

Wraz z nachyleniem płaszczyzny roboczej definiujesz orientację układu współrzędnych płaszczyzny roboczej **WPL-CS**.

Dalsze informacje: "Układy odniesienia", Strona 236



Pozycję punktu zerowego detalu i tym samym położenie układu współrzędnych płaszczyzny roboczej **WPL-CS** definiujesz przy pomocy funkcji **TRANS DATUM** przed nachyleniem płaszczyzny roboczej w układzie współrzędnych obrabianego detalu **W-CS**.

Dyslokacja punktu zerowego działa zawsze w aktywnym **WPL-CS**, czyli niekiedy także po funkcji nachylenia. Jeśli przesuwasz punkt zerowy detalu dla nachylenia, to konieczny jest niekiedy reset aktywnej funkcji nachylenia.

Dalsze informacje: "Przesunięcie punktu zerowego z TRANS DATUM", Strona 259

W praktyce różne rysunki techniczne detalu zawierają różne dane kątów, dlatego też sterownik udostępnia różne funkcje **PLANE**-z różnymi możliwościami definiowania kątów.

Dalsze informacje: "Przegląd funkcji PLANE-", Strona 271

Dodatkowo do geometrycznej definicji płaszczyzny roboczej określasz dla każdej funkcji **PLANE**, jak sterowanie ma pozycjonować osie obrotu.

Dalsze informacje: "Pozycjonowanie osi obrotu", Strona 304

Jeśli z geometrycznej definicji płaszczyzny roboczej nie wynika jednoznaczna pozycja nachylenia, to możesz wybrać pożądane rozwiązanie sytuacji nachylenia.

Dalsze informacje: "Rozwiązania obracania", Strona 308

W zależności od zdefiniowanych kątów i kinematyki obrabiarki możesz wybrać, czy sterowanie pozycjonuje osie obrotu czy też wyłącznie orientuje układ współrzędnych płaszczyzny roboczej **WPL-CS**.

Dalsze informacje: "Rodzaje transformacji", Strona 312

Wskazanie statusu

Strefa robocza Pozycje

Kiedy tylko płaszczyzna robocza zostaje nachylona, ogólne wskazanie statusu otrzymuje symbol w strefie **Pozycje**.

Dalsze informacje: instrukcja obsługi dla użytkownika Konfigurowanie i odpracowywanie



Jeśli prawidłowo dezaktywujesz bądź zresetujesz funkcję nachylenia, symbol dla nachylonej płaszczyzny roboczej nie powinien się więcej pojawiać.

Dalsze informacje: "PLANE RESET", Strona 299

Strefa robocza Status

Kiedy płaszczyzna robocza będzie nachylona, to zakładki **POS** i **TRANS** strefy pracy **Status** zawierają informacje o aktywnej orientacji płaszczyzny roboczej.

Jeśli definiujesz płaszczyznę roboczą za pomocą kątów osi, to sterowanie pokazuje zdefiniowane wartości osi. Dla wszystkich alternatywnych możliwości definiowania wyświetlane są wynikające kąty przestrzenne.

Dalsze informacje: instrukcja obsługi dla użytkownika Konfigurowanie i odpracowywanie

Przegląd funkcji PLANE-

Sterowanie udostępnia następujące funkcje **PLANE**:

Element-składni	Funkcja	Dalsze informacje
SPATIAL	Definiuje płaszczyznę roboczą za pomocą trzech kątów przestrzennych	Strona 274
PROJECTED	Definiuje płaszczyznę roboczą za pomocą dwóch kątów projekcji i jednego kąta rotacji	Strona 280
EULER	Definiuje płaszczyznę roboczą za pomocą trzech kątów Eulera	Strona 284
VECTOR	Definiuje płaszczyznę roboczą za pomocą dwóch wektorów	Strona 287
POINTS	Definiuje płaszczyznę roboczą za pomocą współrzędnych trzech punktów	Strona 290
RELATIV	Definiuje płaszczyznę roboczą za pomocą pojedynczego, działającego przyrostowo kąta przestrzennego	Strona 295
AXIAL	Definiuje płaszczyznę roboczą za pomocą maks trzech absolutnych bądź inkrementalnych kątów osi	Strona 300
RESET	Resetuje nachylenie płaszczyzny roboczej	Strona 299

Wskazówki

WSKAZÓWKA**Uwaga niebezpieczeństwo kolizji!**

Sterowanie próbuje osiągnąć przy włączeniu obrabiarki stan wyłączenia nachylonej płaszczyzny. Pod pewnymi warunkami nie jest to możliwe. Ta sytuacja ma miejsce, np. jeśli nachylenie następuje pod kątem osiowym a obrabiarka jest skonfigurowana na kąt przestrzenny lub jeśli dokonano zmian w kinematyce.

- ▶ Nachylenie, jeśli to możliwe, zresetować przed wyłączeniem
- ▶ Przy ponownym włączeniu sprawdzić stan nachylenia

WSKAZÓWKA**Uwaga niebezpieczeństwo kolizji!**

Cykl **8 ODBICIE LUSTRZANE** może rozmaicie działać w połączeniu z funkcją **Płaszczyznę roboczą nachylić**. Decydującymi przy tym są kolejność programowania, odbite lustrzanie osie i stosowana funkcja nachylenia. Podczas operacji nachylenia i następujących zabiegów obróbki istnieje zagrożenie kolizji!

- ▶ Sprawdzić przebieg i pozycje przy pomocy symulacji graficznej
- ▶ Program NC lub fragment programu ostrożnie przetestować w trybie pracy **Wykonanie progr., pojedynczy blok**.

Przykłady

- 1 Cykl **8 ODBICIE LUSTRZANE** zaprogramowany przed funkcją nachylenia bez osi obrotu:
 - Nachylenie wykorzystywanej **PLANE**-funkcji (poza **PLANE AXIAL**) zostaje odbite lustrzanie
 - Odbicie lustrzane działa po nachyleniu z **PLANE AXIAL** lub po cyklu **19**
- 2 Cykl **8 ODBICIE LUSTRZANE** zaprogramowany przed funkcją nachylenia z osią obrotu:
 - Odbite lustrzanie osi obrotu nie ma wpływu na nachylenie stosowanej **PLANE**-funkcji, wyłącznie ruch osi obrotu jest odbijany lustrzanie

WSKAZÓWKA**Uwaga niebezpieczeństwo kolizji!**

Osie obrotu ze sprzęgłem Hirtha muszą dla nachylenia zostać wysunięte z ząbienia. Podczas wysuwania i ruchu nachylenia istnieje zagrożenie kolizji!

- ▶ Wysunąć narzędzie z materiału zanim zostanie zmienione położenie osi obrotu

- Jeżeli używamy funkcji **PLANE** przy aktywnym **M120**, to sterowanie anuluje korekcję promienia i tym samym także funkcję **M120** automatycznie.
- Wykonaj reset wszystkich funkcji **PLANE** zawsze za pomocą **PLANE RESET**. Gdy definiujesz np. wszystkie kąty przestrzenne z 0, to sterownik resetuje tylko te kąty a nie funkcję nachylenia.
- Jeżeli przy użyciu funkcji **M138** limitujesz liczbę osi obrotu, to przez to mogą zostać ograniczone możliwości nachylenia na maszynie. Czy sterowanie kąta anulowanych osi uwzględnia czy ustawia na 0, określa producent obrabiarek.

- Sterownik obsługuje funkcje nachylenia tylko przy aktywnej osi narzędzia **Z**.
- W razie potrzeby możesz poddawać edycji cykl **19 PLASZCZ.ROBOCZA**. Nie możesz jednakże ponownie wstawiać tego cyklu, ponieważ sterowanie nie proponuje tego cyklu więcej do programowania.

Nachylenie płaszczyzny roboczej bez osi obrotu



Należy zapoznać się z instrukcją obsługi obrabiarki!

Ta funkcja musi zostać aktywowana przez producenta maszyn i przez niego dopasowana.

Producent maszyn musi uwzględnić dokładny kąt, np. zamontowanej głowicy kątovej, w opisie kinematyki.

Można ustawić zaprogramowaną płaszczyznę obróbki także bez osi obrotu prostopadle do narzędzia, np. aby dopasować płaszczyznę obróbki do zamontowanej głowicy kątovej.

Przy pomocy funkcji **PLANE SPATIAL** i opcji zachowania przy pozycjonowaniu **STAY** nachylamy płaszczyznę obróbki pod zapisanym przez producenta maszyn kątem.

Przykład zamontowana głowica kątovej ze stałym kierunkiem narzędzia **Y**:

Przykład

11 TOOL CALL 5 Z S4500

12 PLANE SPATIAL SPA+0 SPB-90 SPC+0 STAY



Kąt nachylenia musi pasować dokładnie do kąta narzędzia, w przeciwnym razie sterowanie wydaje meldunek o błędach.

PLANE SPATIAL

Zastosowanie

Za pomocą funkcji **PLANE SPATIAL** definiujesz płaszczyznę roboczą używając trzech kątów przestrzennych.



Kąty przestrzenne to najczęściej stosowana możliwość definiowania płaszczyzny roboczej. Definicja nie jest specyficzna dla danej obrabiarki, czyli nie zależy od dostępnych osi obrotu.

Spokrewnione tematy

- Definiowanie pojedynczego, działającego inkrementalnie kąta bryłowego

Dalsze informacje: "PLANE RELATIV ", Strona 295

- Dane wejściowe kąta osi

Dalsze informacje: "PLANE AXIAL", Strona 300

Opis funkcji

Kąty przestrzenne definiują płaszczyznę roboczą jako trzy niezależne od siebie rotacje w układzie współrzędnych obrabianego detalu **W-CS**, czyli w nienachylonej płaszczyźnie roboczej.

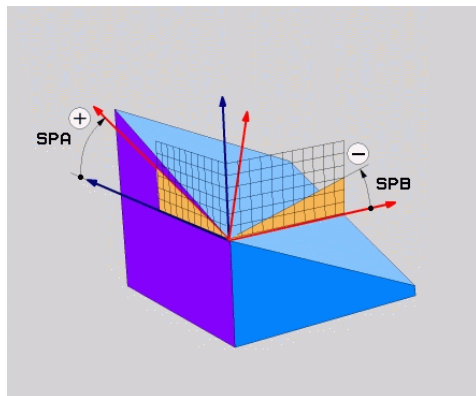

Kąty bryłowe **SPA** i **SPB**

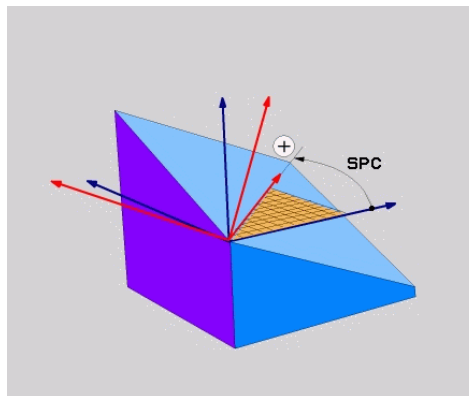

Kąt bryłowy **SPC**

Nawet jeśli jeden lub kilka kątów mają wartość 0, to muszą być zdefiniowane wszystkie trzy kąty.

Ponieważ kąty bryłowe są programowane niezależnie od fizycznie dostępnych osi obrotu, nie jest konieczne rozróżnianie między osiami obrotowymi stołu i głowicy odnośnie znaku liczby. Stosujesz zawsze regułę prawej ręki.

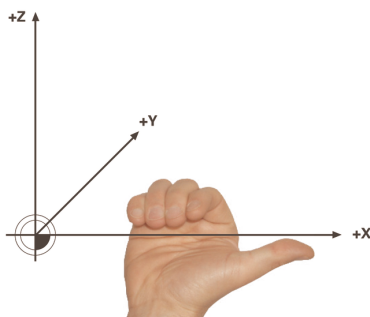

Proszę trzymać prawą dłoń tak, aby kciuk pokazywał w dodatnim kierunku osi, wokół której ma następować rotacja. Pozostałe zagięte palce wskazują na dodatni kierunek obrotu.

Wprowadzanie kątów bryłowych jako trzech niezależnych od siebie rotacji w układzie współrzędnych obrabianego detalu **W-CS** w kolejności programowania **A-B-C** jest nie lada wyzwaniem dla wielu technologów. Trudność polega na jednoczesnym uwzględnianiu dwóch układów współrzędnych, niezmiennego **W-CS** jak i zmienianego układu współrzędnych płaszczyzny roboczej **WPL-CS**.

Dlatego też alternatywnie możesz definiować kąty przestrzenne, wyobrażając sobie trzy kolejne obroty w sekwencji **C-B-A**. Ta alternatywa umożliwia obserwację wyłącznie jednego układu współrzędnych, zmodyfikowanego układu współrzędnych płaszczyzny roboczej **WPL-CS**.

Dalsze informacje: "Wskazówki", Strona 278

i Odpowiada on trzem programowanym kolejno jedna za drugą funkcjom **PLANE RELATIV**, najpierw z **SPC**, a następnie z **SPB** a na koniec z **SPA**. Działające inkrementalnie kąty bryłowe **SPB** i **SPA** odnoszą się do układu współrzędnych płaszczyzny roboczej **WPL-CS**, czyli do nachylonej płaszczyzny roboczej.
Dalsze informacje: "PLANE RELATIV", Strona 295

Przykład zastosowania

Przykład

11 PLANE SPATIAL SPA+45 SPB+0 SPC+0 TURN MB MAX FMAX SYM- TABLE ROT

Stan wyjściowy

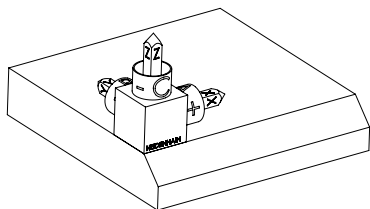

Stan wyjściowy pokazuje położenie i orientację jeszcze nienachylonego układu współrzędnych płaszczyzny roboczej **WPL-CS**. Położenie definiuje punkt zerowy obrabianego detalu, który w przykładzie został przesunięty na górną krawędź fazki. Aktywny punkt zerowy obrabianego detalu definiuje także pozycję, według której sterownik orientuje bądź wokół której obraca **WPL-CS**.

Orientacja osi narzędzia

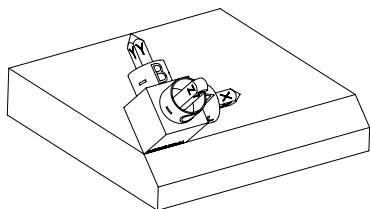

Za pomocą zdefiniowanego kąta przestrzennego **SPA+45** sterowanie orientuje nachyloną oś Z układu **WPL-CS** prostopadle do powierzchni fazki. Obrót o kąt **SPA** następuje wokół nienachylonej osi X.

Ustawienie nachylonej osi X odpowiada orientacji nienachylonej osi X.

Orientacja nachylonej osi Y jest automatyczna, ponieważ wszystkie osie leżą prostopadle do siebie.

i Jeśli programujesz obróbkę fazki w podprogramie, to możesz wytwarzać fazę obwiedniową z czterema definicjami płaszczyzn obróbki.

Jeśli przykład definiuje płaszczyznę roboczą pierwszej fazki, to należy programować pozostałe fazki za pomocą następujących kątów przestrzennych:

- **SPA+45, SPB+0** i **SPC+90** dla drugiej fazki
Dalsze informacje: "Wskazówki", Strona 278
- **SPA+45, SPB+0** i **SPC+180** dla trzeciej fazki
- **SPA+45, SPB+0** i **SPC+270** dla czwartej fazki

Wartości odnoszą się do nienachylonego układu współrzędnych obrabianego detalu **W-CS**.

Proszę uwzględnić, iż przed każdym definiowaniem płaszczyzny roboczej należy dyslokować punkt zerowy obrabianego detalu.

Dane wejściowe

11 PLANE SPATIAL SPA+45 SPB+0 SPC+0 TURN MB MAX FMAX SYM- TABLE ROT

Funkcja NC zawiera następujące elementy składni:

Element składni	Znaczenie
PLANE SPATIAL	Otwieracz składni dla definicji płaszczyzny roboczej za pomocą trzech kątów przestrzennych
SPA	Obrót wokół osi X układu współrzędnych obrabianego detalu W-CS Dane wejściowe: -360.000000...+360.000000
SPB	Obrót wokół osi Y układu W-CS Dane wejściowe: -360.000000...+360.000000
SPC	Obrót wokół osi Z układu W-CS Dane wejściowe: -360.000000...+360.000000
MOVE, TURN bądź STAY	Rodzaj pozycjonowania osi obrotu <div style="border: 1px solid black; padding: 5px; margin-top: 10px;">i W zależności od wyboru możesz definiować opcjonalne elementy składni MB, DIST i F, F AUTO bądź FMAX.</div> Dalsze informacje: "Pozycjonowanie osi obrotu", Strona 304
SYM bądź SEQ	Wybór jednoznacznego rozwiązania nachylenia Dalsze informacje: "Rozwiązania obracania", Strona 308 Element składni opcjonalnie
COORD ROT bądź TABLE ROT	Rodzaj transformacji Dalsze informacje: "Rodzaje transformacji", Strona 312 Element składni opcjonalnie

Wskazówki

Porównanie punktów widzenia na przykładzie szfowania

Przykład

11 PLANE SPATIAL SPA+45 SPB+0 SPC+90 TURN MB MAX FMAX SYM- TABLE ROT

Metoda A-B-C

Stan wyjściowy

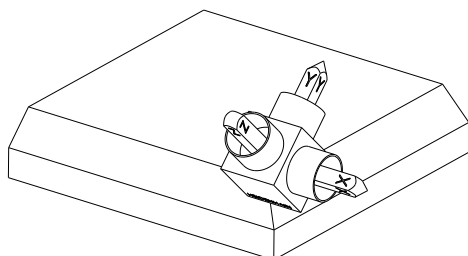
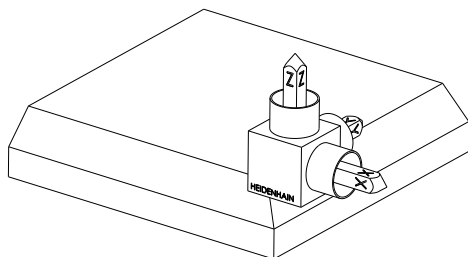

SPA+45

Orientacja osi narzędzia **Z**

Obrót wokół osi X nienachylonego układu współrzędnych obrabianego detalu **W-CS**

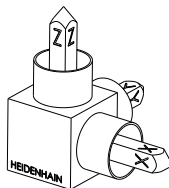

SPB+0

Obrót wokół osi Y nienachylonego układu **W-CS**

Bez obrotu przy wartości 0

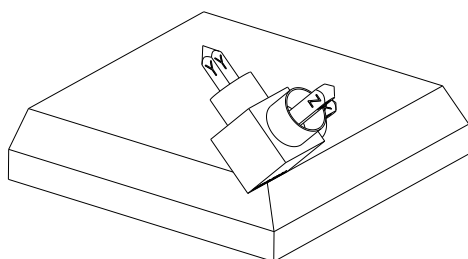

SPC+90

Orientacja osi głównej **X**

Obrót wokół osi Z nienachylonego układu **W-CS**

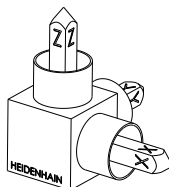

Metoda C-B-A

Stan wyjściowy

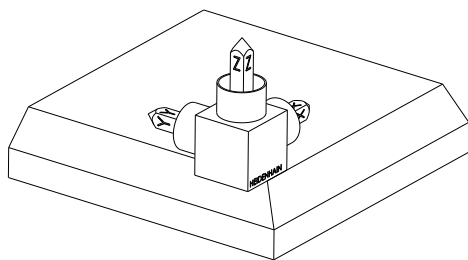
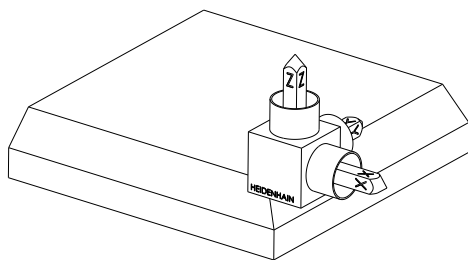

SPC+90

Orientacja osi głównej **X**

Obrót wokół osi Z układu współrzędnych detalu **W-CS**, czyli na nienachylonej płaszczyźnie roboczej

SPB+0

Obrót wokół osi Y w układzie współrzędnych płaszczyzny roboczej

WPL-CS, czyli na nachylonej płaszczyźnie roboczej

Bez obrotu przy wartości 0

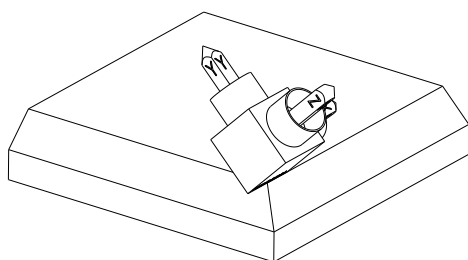

SPA+45

Orientacja osi narzędzia **Z**

Obrót wokół osi X w układzie **WPL-CS**, czyli na nachylonej płaszczyźnie roboczej

Obydwie metody prowadzą do identycznego wyniku.

Definicja

Skrót	Definicja
SP np. w SPA	Przestrzennie

PLANE PROJECTED

Zastosowanie

Za pomocą funkcji **PLANE PROJECTED** definiujesz płaszczyznę roboczą używając dwóch kątów przestrzennych. Używając dodatkowego kąta rotacji ustawiasz opcjonalnie oś X na nachylonej płaszczyźnie roboczej.

Opis funkcji

Kąty projekcji definiują płaszczyznę roboczą jako dwa niezależne od siebie kąty na płaszczyznach roboczych **ZX** i **YZ** nienachylonego układu współrzędnych detalu **W-CS**.

Dalsze informacje: "Oznaczenie osi na frezarkach", Strona 102

Używając dodatkowego kąta rotacji ustawiasz opcjonalnie oś X na nachylonej płaszczyźnie roboczej.

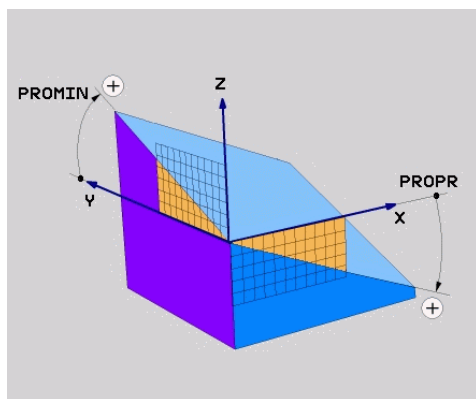

Kąty projekcji **PROMIN** i **PROPR**

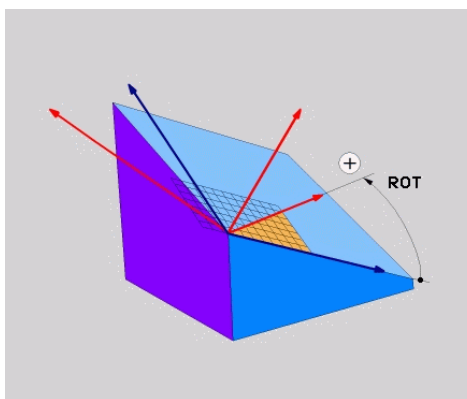

Kąt rotacji **ROT**

Nawet jeśli jeden lub kilka kątów mają wartość 0, to muszą być zdefiniowane wszystkie trzy kąty.

Wprowadzenie kątów projekcji jest proste w przypadku prostokątnych detali, ponieważ krawędzie detalu odpowiadają kątom projekcji.

W przypadku nieprostokątnych detali ustalasz kąty projekcji, wyobrażając sobie płaszczyzny robocze **ZX** i **YZ** jako przezroczyste płyty ze skalami kątowymi. Spoglądając na detal od przodu przez płaszczyznę **ZX**, różnica między osią X i krawędzią detalu odpowiada kątowi projekcji **PROPR**. Wykorzystując tę metodę ustalasz także kąt projekcji **PROMIN**, spoglądając na detal z lewej strony.



Jeśli używasz **PLANE PROJECTED** dla obróbki wielościennej bądź wewnętrznej, to należy wykorzystywać zasłonięte krawędzie detalu bądź dokonywać projekcji. W takich przypadkach należy wyobrazić sobie detal jako zupełnie przezroczysty.

Dalsze informacje: "Wskazówki", Strona 283

Przykład zastosowania

Przykład

11 PLANE PROJECTED PROPR+0 PROMIN+45 ROT+0 TURN MB MAX FMAX SYM- TABLE ROT

Stan wyjściowy

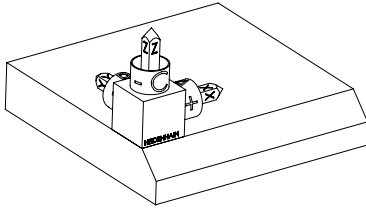

Stan wyjściowy pokazuje położenie i orientację jeszcze nienachylonego układu współrzędnych płaszczyzny roboczej **WPL-CS**. Położenie definiuje punkt zerowy obrabianego detalu, który w przykładzie został przesunięty na górną krawędź fazki. Aktywny punkt zerowy obrabianego detalu definiuje także pozycję, według której sterownik orientuje bądź wokół której obraca **WPL-CS**.

Orientacja osi narzędzia

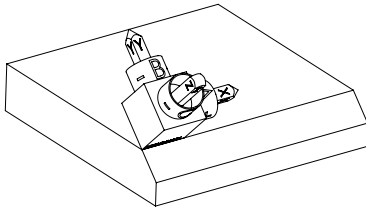

Za pomocą zdefiniowanego kąta projekcji **PROMIN+45** sterowanie orientuje oś Z układu **WPL-CS** prostopadle do powierzchni fazki. Kąt z **PROMIN** działa na płaszczyźnie roboczej **YZ**. Ustawienie nachylonej osi X odpowiada orientacji nienachylonej osi X. Orientacja nachylonej osi Y jest automatyczna, ponieważ wszystkie osie leżą prostopadle do siebie.



Jeśli programujesz obróbkę fazki w podprogramie, to możesz wytwarzać fazę obwiedniową z czterema definicjami płaszczyzn obróbki.

Jeśli przykład definiuje płaszczyznę roboczą pierwszej fazki, to należy programować pozostałe fazki za pomocą następujących kątów projekcji i kątów przestrzennych:

- **PROPR+45, PROMIN+0 i ROT+90** dla drugiej fazki
- **PROPR+0, PROMIN-45 i ROT+180** dla trzeciej fazki
- **PROPR-45, PROMIN+0 i ROT+270** dla czwartej fazki

Wartości odnoszą się do nienachylonego układu współrzędnych obrabianego detalu **W-CS**.

Proszę uwzględnić, iż przed każdym definiowaniem płaszczyzny roboczej należy dyslokować punkt zerowy obrabianego detalu.

Dane wejściowe

11 PLANE PROJECTED PROPR+0 PROMIN+45 ROT+0 TURN MB MAX FMAX SYM- TABLE ROT

Funkcja NC zawiera następujące elementy składni:

Element składni	Znaczenie
PLANE PROJECTED	Otwieracz składni dla definicji płaszczyzny roboczej za pomocą dwóch kątów projekcji i jednego kąta rotacji
PROPR	Kąt na płaszczyźnie roboczej ZX , czyli wokół osi Y układu współrzędnych obrabianego detalu W-CS Dane wejściowe: -89.999999...+89.9999
PROMIN	Kąt na płaszczyźnie roboczej YZ , czyli wokół osi X układu W-CS Dane wejściowe: -89.999999...+89.9999
ROT	Obrót wokół osi Z nachylonego układu współrzędnych płaszczyzny roboczej WPL-CS Dane wejściowe: -360.000000...+360.000000
MOVE, TURN bądź STAY	Rodzaj pozycjonowania osi obrotu <div style="border: 1px solid black; padding: 5px; margin-top: 10px;"> W zależności od wyboru możesz definiować opcjonalne elementy składni MB, DIST i F, F AUTO bądź FMAX.</div>
SYM bądź SEQ	Wybór jednoznacznego rozwiązania nachylenia Dalsze informacje: "Rozwiązania obracania", Strona 308 Element składni opcjonalnie
COORD ROT bądź TABLE ROT	Rodzaj transformacji Dalsze informacje: "Rodzaje transformacji", Strona 312 Element składni opcjonalnie

Wskazówki

Sposób postępowania w przypadku zakrytych krawędzi detalu na przykładzie odwiertu ukośnego

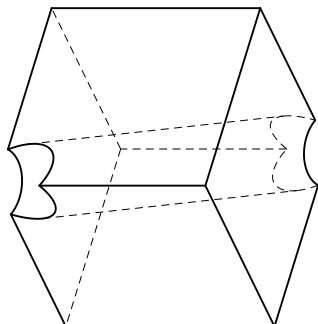

Sześcian z ukośnym otworem

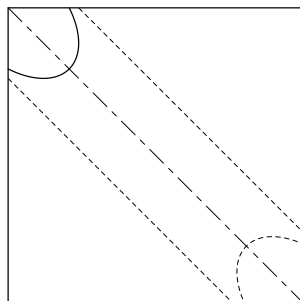

Widok z przodu, czyli projekcja na płaszczyźnie roboczej **ZX**.

Przykład

11 PLANE PROJECTED PROPR-45 PROMIN+45 ROT+0 TURN MB MAX FMAX SYM-TABLE ROT

Porównanie kąta projekcji i kąta bryłowego

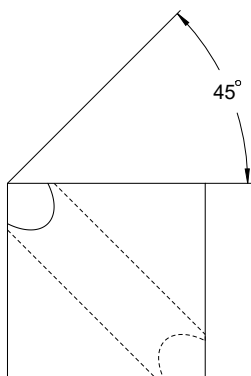

Wyobrażając sobie, że obrabiany detal jest przezroczysty, można łatwo określić kąty projekcji.

Obydwa kąty projekcji wynoszą 45°.



Przy definiowaniu znaku liczby należy uwzględnić, że płaszczyzna robocza leży prostopadłe do osi środkowej odwiertu.

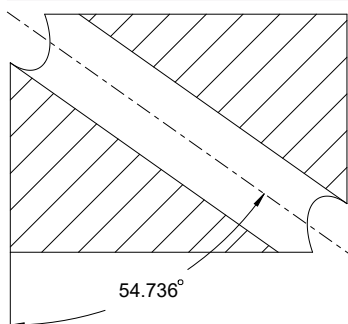

Przy definiowaniu płaszczyzny roboczej za pomocą kątów bryłowych należy uwzględnić ukośną przestrzenną.

Na pełnym przekroju wzdłuż osi odwiertu widać, że oś nie tworzy trójkąta równoramiennego z dolną i lewą krawędzią detalu. Dlatego też, np. kąt bryłowy **SPA+45** prowadzi do nieprawidłowego wyniku.

Definicja

Skrót	Definicja
PROPR	Płaszczyzna główna
PROMIN	Płaszczyzna pomocnicza
ROT	Kąt rotacji

PLANE EULER

Zastosowanie

Za pomocą funkcji **PLANE EULER** definiujesz płaszczyznę roboczą używając trzech kątów Eulera.

Opis funkcji

Kąty Eulera definiują płaszczyznę obróbki jako trzy kolejne obroty wychodząc z nienachylonego układu współrzędnych obrabianego detalu **W-CS**.

Używając trzeciego kąta Eulera ustawiasz opcjonalnie nachyloną oś X.

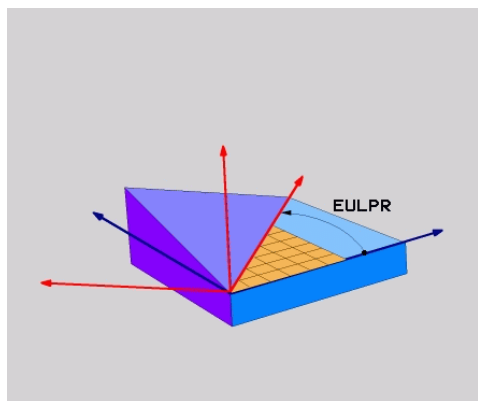

Kąt Eulera **EULPR**

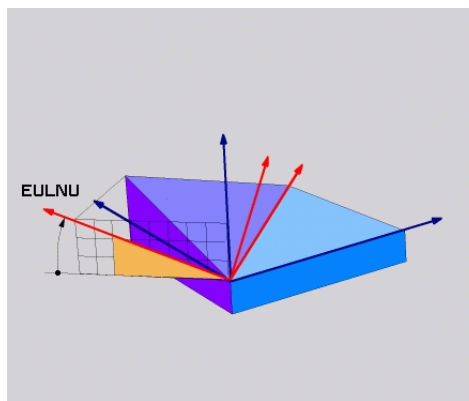

Kąt Eulera **EULNU**

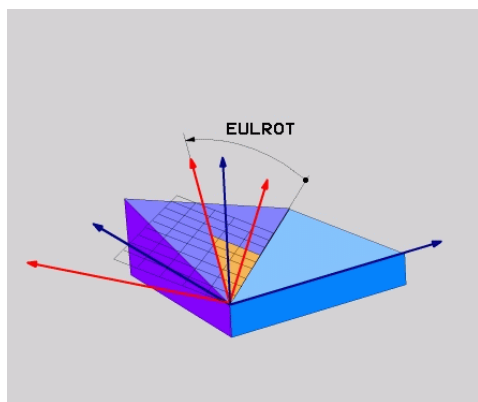

Kąt Eulera **EULROT**

Nawet jeśli jeden lub kilka kątów mają wartość 0, to muszą być zdefiniowane wszystkie trzy kąty.

Kolejne obroty następują najpierw wokół nienachylonej osi Z, następnie wokół nachylonej osi X a na końcu wokół nachylonej osi Z.



Ten sposób widzenia odpowiada on trzem programowanym kolejno jedna za drugą funkcjom **PLANE RELATIV**, najpierw z **SPC**, a następnie z **SPA** a na koniec z **SPC**.

Dalsze informacje: "PLANE RELATIV", Strona 295

Ten sam wynik możesz osiągnąć także przy pomocy funkcji **PLANE SPATIAL**-z kątami bryłowymi **SPC** i **SPA** jak i wykonywanej następnie rotacji, np. przy użyciu funkcji **TRANS ROTATION**.

Dalsze informacje: "PLANE SPATIAL", Strona 274

Dalsze informacje: "Rotacja z TRANS ROTATION", Strona 264

Przykład zastosowania

Przykład

11 PLANE EULER EULPR+0 EULNU45 EULROTO TURN MB MAX FMAX SYM- TABLE ROT

Stan wyjściowy

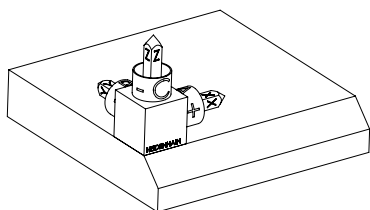

Stan wyjściowy pokazuje położenie i orientację jeszcze nienachylonego układu współrzędnych płaszczyzny roboczej **WPL-CS**. Położenie definiuje punkt zerowy obrabianego detalu, który w przykładzie został przesunięty na górną krawędź fazki. Aktywny punkt zerowy obrabianego detalu definiuje także pozycję, według której sterownik orientuje bądź wokół której obraca **WPL-CS**.

Orientacja osi narzędzia

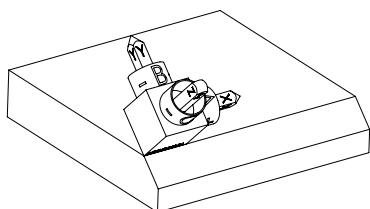

Przy użyciu zdefiniowanego kąta Eulera **EULNU** sterownik orientuje oś Z układu **WPL-CS** prostopadle do powierzchni fazki. Obrót o kąt **EULNU** następuje wokół nienachylonej osi X.

Ustawienie nachylonej osi X odpowiada orientacji nienachylonej osi X.

Orientacja nachylonej osi Y jest automatyczna, ponieważ wszystkie osie leżą prostopadle do siebie.



Jeśli programujesz obróbkę fazki w podprogramie, to możesz wytwarzać fazę obwiedniową z czterema definicjami płaszczyzn obróbki.

Jeśli przykład definiuje płaszczyznę roboczą pierwszej fazki, to należy programować pozostałe fazki za pomocą następujących kątów Eulera:

- **EULPR+90, EULNU45 i EULROTO** dla drugiej fazki
- **EULPR+180, EULNU45 i EULROTO** dla trzeciej fazki
- **EULPR+270, EULNU45 i EULROTO** dla czwartej fazki

Wartości odnoszą się do nienachylonego układu współrzędnych obrabianego detalu **W-CS**.

Proszę uwzględnić, iż przed każdym definiowaniem płaszczyzny roboczej należy dyslokować punkt zerowy obrabianego detalu.

Dane wejściowe

Przykład

11 PLANE EULER EULPR+0 EULNU45 EULROTO TURN MB MAX FMAX SYM- TABLE ROT

Funkcja NC zawiera następujące elementy składni:

Element składni	Znaczenie
PLANE EULER	Otwieracz składni dla definicji płaszczyzny roboczej za pomocą trzech kątów Eulera
EULPR	Obrót wokół osi Z układu współrzędnych obrabianego detalu W-CS Dane wejściowe: -180.000000...+180.000000
EULNU	Obrót wokół osi X układu współrzędnych płaszczyzny roboczej WPL-CS Dane wejściowe: 0...180.000000
EULROT	Obrót wokół osi Z nachylonego układu W-CS Dane wejściowe: 0...360.000000
MOVE, TURN bądź STAY	Rodzaj pozycjonowania osi obrotu <div style="border: 1px solid black; padding: 5px; margin-top: 10px;">i W zależności od wyboru możesz definiować opcjonalne elementy składni MB, DIST i F, F AUTO bądź FMAX.</div>
SYM bądź SEQ	Wybór jednoznacznego rozwiązania nachylenia Dalsze informacje: "Rozwiązania obracania", Strona 308 Element składni opcjonalnie
COORD ROT bądź TABLE ROT	Rodzaj transformacji Dalsze informacje: "Rodzaje transformacji", Strona 312 Element składni opcjonalnie

Definicja

Skrót	Definicja
EULPR	Kąt precesji
EULNU	Kąt nutacji
EULROT	Kąt rotacji

PLANE VECTOR

Zastosowanie

Za pomocą funkcji **PLANE VECTOR** definiujesz płaszczyznę roboczą używając dwóch wektorów.

Spokrewnione tematy

- Formaty wyjściowe programów NC

Dalsze informacje: "Formaty wyjściowe programów NC", Strona 428

Opis funkcji

Wektory definiują płaszczyznę obróbki jako dwa niezależne od siebie dane kierunku wychodząc z nienachylonego układu współrzędnych obrabianego detalu **W-CS**.

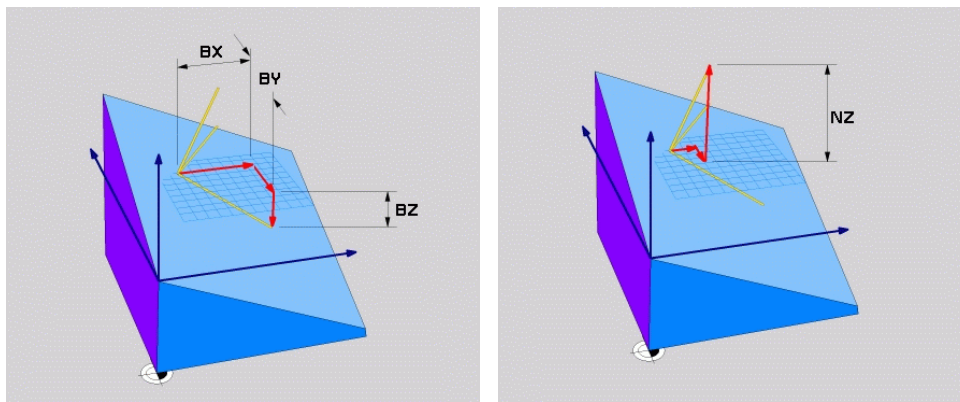

Wektor bazowy z komponentami **BX, BY** i **BZ** definiuje kierunek nachylonej osi X. Komponent **NZ** wektora normalnego definiuje kierunek nachylonej osi Z i tym samym pośrednio płaszczyznę roboczą. Wektor normalny leży prostopadle do nachylonej płaszczyzny roboczej.

Nawet jeśli jeden lub kilka komponentów mają wartość 0, to muszą być zdefiniowane wszystkie sześć komponentów.



Nie muszą być wprowadzane normowane wektory. Możesz wykorzystywać wymiary z rysunku technicznego bądź dowolne wartości, nie zmieniające wzajemnej zależności komponentów.

Dalsze informacje: "Przykład zastosowania", Strona 288

Wektor bazowy z komponentami **BX, BY** i **BZ** definiuje kierunek nachylonej osi X. Wektor normalny z komponentami **NX, NY** i **NZ** definiuje kierunek nachylonej osi Z i tym samym pośrednio płaszczyznę roboczą. Wektor normalny leży prostopadle do nachylonej płaszczyzny roboczej.

Przykład zastosowania

Przykład

11 PLANE VECTOR BX+1 BY+0 BZ+0 NX+0 NY-1 NZ+1 TURN MB MAX FMAX SYM-TABLE ROT

Stan wyjściowy

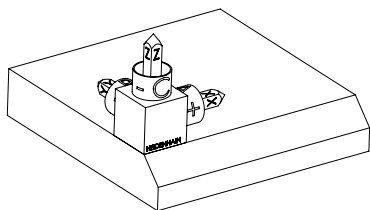

Stan wyjściowy pokazuje położenie i orientację jeszcze nienachylonego układu współrzędnych płaszczyzny roboczej **WPL-CS**. Położenie definiuje punkt zerowy obrabianego detalu, który w przykładzie został przesunięty na górną krawędź fazki. Aktywny punkt zerowy obrabianego detalu definiuje także pozycję, według której sterownik orientuje bądź wokół której obraca **WPL-CS**.

Orientacja osi narzędzia

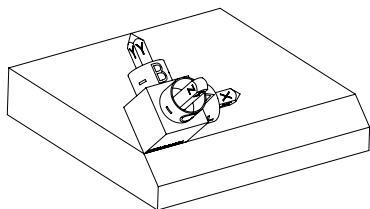

Za pomocą zdefiniowanego wektora normalnego z komponentami **NX+0, NY-1** i **NZ+1** sterownik orientuje oś Z układu współrzędnych płaszczyzny roboczej **WPL-CS** prostopadle do powierzchni fazki.

Ustawienie nachylonej osi X odpowiada poprzez komponent **BX+1** orientacji nienachylonej osi X.

Orientacja nachylonej osi Y jest automatyczna, ponieważ wszystkie osie leżą prostopadle do siebie.



Jeśli programujesz obróbkę fazki w podprogramie, to możesz wytwarzać fazę obwiedniową z czterema definicjami płaszczyzn obróbki.

Jeśli przykład definiuje płaszczyznę roboczą pierwszej fazki, to należy programować pozostałe fazki za pomocą następujących komponentów wektorów:

- **BX+0, BY+1** i **BZ+0** jak i **NX+1, NY+0** i **NZ+1** dla drugiej fazki
- **BX-1, BY+0** i **BZ+0** jak i **NX+0, NY+1** i **NZ+1** dla trzeciej fazki
- **BX+0, BY-1** i **BZ+0** jak i **NX-1, NY+0** i **NZ+1** dla czwartej fazki

Wartości odnoszą się do nienachylonego układu współrzędnych obrabianego detalu **W-CS**.

Proszę uwzględnić, iż przed każdym definiowaniem płaszczyzny roboczej należy dyslokować punkt zerowy obrabianego detalu.

Dane wejściowe

11 PLANE VECTOR BX+1 BY+0 BZ+0 NX+0 NY-1 NZ+1 TURN MB MAX FMAX SYM-
TABLE ROT

Funkcja NC zawiera następujące elementy składni:

Element składni	Znaczenie
PLANE VECTOR	Otwieracz składni dla definicji płaszczyzny roboczej za pomocą dwóch wektorów
BX, BY i BZ	Komponenty wektora bazowego odniesione do układu współrzędnych obrabianego detalu W-CS dla orientacji nachylonej osi X Dane wejściowe: -99.999999...+99.999999
NX, NY i NZ	Komponenty wektora normalnego w odniesieniu do układu współrzędnych W-CS dla orientacji nachylonej osi Z Dane wejściowe: -99.999999...+99.999999
MOVE, TURN bądź STAY	Rodzaj pozycjonowania osi obrotu <div style="border: 1px solid black; padding: 5px; margin-top: 10px;">i W zależności od wyboru możesz definiować opcjonalne elementy składni MB, DIST i F, F AUTO bądź FMAX.</div> Dalsze informacje: "Pozycjonowanie osi obrotu", Strona 304
SYM bądź SEQ	Wybór jednoznacznego rozwiązania nachylenia Dalsze informacje: "Rozwiązania obracania", Strona 308 Element składni opcjonalnie
COORD ROT bądź TABLE ROT	Rodzaj transformacji Dalsze informacje: "Rodzaje transformacji", Strona 312 Element składni opcjonalnie

Wskazówki

- Jeśli komponenty wektora normalnego zawierają bardzo małe wartości, np. 0 bądź 0.0000001, to sterowanie nie może określić nachylenia płaszczyzny roboczej. W takich przypadkach sterowanie przerywa obróbkę komunikatem o błędach. To zachowanie nie jest konfigurowalne.
- Sterowanie oblicza wewnętrznie z wprowadzonych przez operatora wartości normowane wektory.

Wskazówka odnośnie nie prostopadłych wektorów

Aby definicja płaszczyzny obróbki była jednoznaczna, wektory muszą być zaprogramowane prostopadle do siebie.

Za pomocą opcjonalnego parametru maszynowego **autoCorrectVector** (nr 201207) producent obrabiarki definiuje zachowanie sterowania dla nieprostopadłych wektorów.

Alternatywnie do komunikatu o błędach, sterownik może skorygować nie prostopadły wektor bazowy bądź zastąpić go innym wektorem. Sterowanie nie zmienia przy tym wektora normalnego.

Standardowy sposób korygowania nieprostopadłego wektora bazowego przez sterowanie:

- Sterowanie wykonuje projekcję wektora bazowego wzdłuż wektora normalnego na płaszczyznę roboczą, zdefiniowaną przez wektor normalny.

Zachowanie korekcyjne sterowania w przypadku nieprostopadłego wektora bazowego, który dodatkowo jest zbyt krótki, równoległy lub antyrównoległy do wektora normalnego:

- Jeśli wektor normalnej zawiera wartość 0 w komponencie **NX**, to wektor bazowy odpowiada pierwotnej osi X.
- Jeśli wektor normalnej zawiera wartość 0 w komponencie **NY**, to wektor bazowy odpowiada pierwotnej osi Y.

Definicja

Skrót	Definicja
B np. w BX	Wektor bazowy
N np. w NX	Wektor normalny

PLANE POINTS**Zastosowanie**

Za pomocą funkcji **PLANE POINTS** definiujesz płaszczyznę roboczą używając trzech punktów.

Spokrewnione tematy

- Wyjustowanie płaszczyzny przy użyciu cyklu sondy **431 POMIAR PŁASZCZYZNY**
Dalsze informacje: instrukcja obsługi dla użytkownika Cykle pomiarowe dla detalu i narzędzia

Opis funkcji

Punkty definiują płaszczyznę obróbki za pomocą jej współrzędnych w nienachylonym układzie obrabianego detalu **W-CS**.

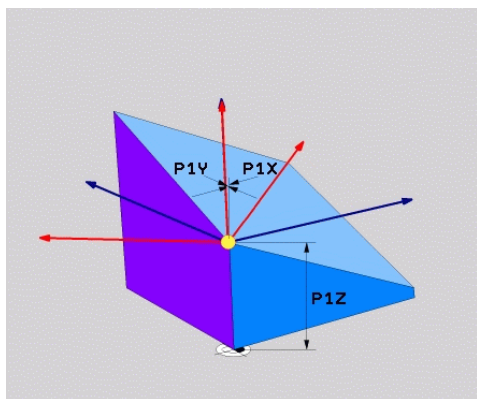

Pierwszy punkt o współrzędnych **P1X**, **P1Y** i **P1Z**

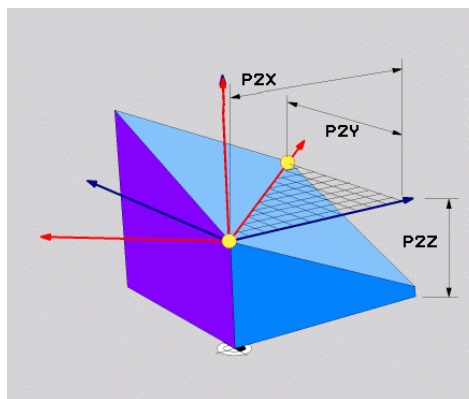

Drugi punkt o współrzędnych **P2X**, **P2Y** i **P2Z**

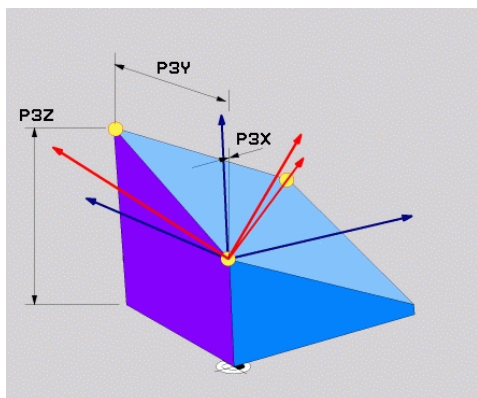

Trzeci punkt o współrzędnych **P3X**, **P3Y** i **P3Z**

Nawet jeśli jedna bądź kilka współrzędnych mają wartość 0, należy zdefiniować wszystkie dziewięć współrzędnych.

Pierwszy punkt o współrzędnych **P1X**, **P1Y** i **P1Z** definiuje pierwszy punkt nachylonej osi X.



Możesz sobie wyobrazić, że za pomocą pierwszego punktu można znaleźć początek nachylonej osi X, a tym samym zdefiniować punkt orientacji układu współrzędnych płaszczyzny roboczej **WPL-CS**.

Proszę zwrócić uwagę, aby przy definiowaniu pierwszego punktu nie dyslokować punktu zerowego obrabianego detalu. Jeśli chcesz programować poszczególne współrzędne pierwszego punktu z wartością 0, to ewentualnie należy wcześniej dyslokować punkt zerowy obrabianego detalu na tę pozycję.

Drugi punkt o współrzędnych **P2X**, **P2Y** i **P2Z** definiuje drugi punkt nachylonej osi X i tym samym także jej orientację.



Na zdefiniowanej płaszczyźnie roboczej orientacja nachylonej osi Y wynika automatycznie, ponieważ obydwie osie leżą prostokątnie do siebie.

Trzeci punkt o współrzędnych **P3X**, **P3Y** i **P3Z** określa nachylenie pochylonej płaszczyzny roboczej.

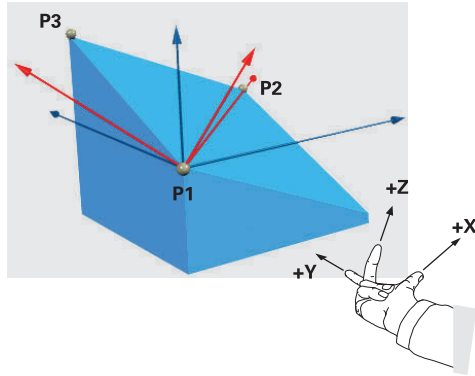

Aby dodatni kierunek osi narzędzia był skierowany od obrabianego detalu, muszą być spełnione następujące warunki dotyczące położenia tych trzech punktów:

- Punkt 2 znajduje się z prawej strony od punktu 1
- Punkt 3 znajduje się powyżej linii łączącej punkty 1 i 2

Przykład zastosowania

Przykład

11 PLANE POINTS P1X+0 P1Y+0 P1Z+0 P2X+1 P2Y+0 P2Z+0 P3X+0 P3Y+1 P3Z+1
TURN MB MAX FMAX SYM- TABLE ROT

Stan wyjściowy

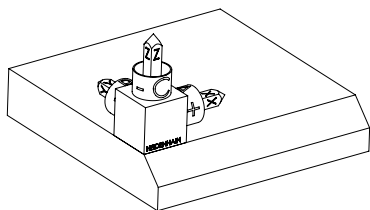

Stan wyjściowy pokazuje położenie i orientację jeszcze nienachylonego układu współrzędnych płaszczyzny roboczej **WPL-CS**. Położenie definiuje punkt zerowy obrabianego detalu, który w przykładzie został przesunięty na górną krawędź fazki. Aktywny punkt zerowy obrabianego detalu definiuje także pozycję, według której sterownik orientuje bądź wokół której obraca **WPL-CS**.

Orientacja osi narzędzia

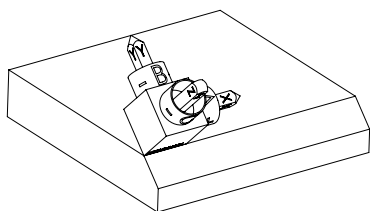

Za pomocą obydwu pierwszych punktów **P1** i **P2** sterownik orientuje oś X układu **WPL-CS**. Ustawienie nachylonej osi X odpowiada orientacji nienachylonej osi X. **P3** definiuje nachylenie pochylonej płaszczyzny roboczej. Orientacja nachylonych osi Y i Z jest automatyczna, ponieważ wszystkie osie leżą prostopadle do siebie.



Możesz wykorzystywać wymiary z rysunku technicznego bądź wprowadzać dowolne wartości, nie zmieniające wzajemnej zależności danych wejściowych.

W przykładzie możesz definiować **P2X** również z szerokością detalu **+100**. Również **P3Y** i **P3Z** możesz programować z szerokością fazki **+10**.



Jeśli programujesz obróbkę fazki w podprogramie, to możesz wytwarzać fazę obwiedniową z czterema definicjami płaszczyzn obróbki.

Jeśli przykład definiuje płaszczyznę roboczą pierwszej fazki, to należy programować pozostałe fazki za pomocą następujących punktów:

- **P1X+0, P1Y+0, P1Z+0** jak i **P2X+0, P2Y+1, P2Z+0** i **P3X-1, P3Y+0, P3Z+1** dla drugiej fazki
- **P1X+0, P1Y+0, P1Z+0** jak i **P2X-1, P2Y+0, P2Z+0** i **P3X+0, P3Y-1, P3Z+1** dla trzeciej fazki
- **P1X+0, P1Y+0, P1Z+0** jak i **P2X+0, P2Y-1, P2Z+0** i **P3X+1, P3Y+0, P3Z+1** dla czwartej fazki

Wartości odnoszą się do nienachylonego układu współrzędnych obrabianego detalu **W-CS**.

Proszę uwzględnić, iż przed każdym definiowaniem płaszczyzny roboczej należy dyslokować punkt zerowy obrabianego detalu.

Dane wejściowe

11 PLANE POINTS P1X+0 P1Y+0 P1Z+0 P2X+1 P2Y+0 P2Z+0 P3X+0 P3Y+1 P3Z+1
TURN MB MAX FMAX SYM- TABLE ROT

Funkcja NC zawiera następujące elementy składni:

Element składni	Znaczenie
PLANE POINTS	Otwieracz składni dla definicji płaszczyzny roboczej za pomocą trzech punktów
P1X, P1Y i P1Z	Współrzędne pierwszego punktu nachylonej osi X w odniesieniu do układu współrzędnych obrabianego detalu W-CS Dane wejściowe: -999999999.999999... +999999999.999999
P2X, P2Y i P2Z	Współrzędne drugiego punktu w odniesieniu do układu współrzędnych W-CS dla orientacji nachylonej osi X Dane wejściowe: -999999999.999999... +999999999.999999
P3X, P3Y i P3Z	Współrzędne trzeciego punktu w odniesieniu do układu współrzędnych W-CS dla orientacji nachylonej płaszczyzny roboczej Dane wejściowe: -999999999.999999... +999999999.999999
MOVE, TURN bądź STAY	Rodzaj pozycjonowania osi obrotu <div style="border: 1px solid black; padding: 5px; margin-top: 10px;">i W zależności od wyboru możesz definiować opcjonalne elementy składni MB, DIST i F, F AUTO bądź FMAX.</div> Dalsze informacje: "Pozycjonowanie osi obrotu", Strona 304
SYM bądź SEQ	Wybór jednoznacznego rozwiązania nachylenia Dalsze informacje: "Rozwiązania obracania", Strona 308 Element składni opcjonalnie
COORD ROT bądź TABLE ROT	Rodzaj transformacji Dalsze informacje: "Rodzaje transformacji", Strona 312 Element składni opcjonalnie

Definicja

Skrót	Definicja
P np. w P1X	Punkt

PLANE RELATIV

Zastosowanie

Za pomocą funkcji **PLANE RELATIV** definiujesz płaszczyznę roboczą używając jednego kąta przestrzennego

Ten zdefiniowany kąt działa zawsze w odniesieniu do wejściowego układu współrzędnych **I-CS**.

Dalsze informacje: "Układy odniesienia", Strona 236

Opis funkcji

Względny kąt przestrzenny definiuje płaszczyznę roboczą jako obrót w aktywnym układzie odniesienia.

Jeżeli płaszczyzna robocza nie jest nachylona, to zdefiniowany kąt bryłowy odnosi się do nienachylonego układu współrzędnych obrabianego detalu **W-CS**.

Jeśli płaszczyzna robocza jest nachylona, to względny kąt bryłowy odnosi się do nachylonego układu współrzędnych płaszczyzny roboczej **WPL-CS**.



Z **PLANE RELATIV** możesz programować np. fazkę na nachylonej powierzchni detalu, nachylając dalej płaszczyznę roboczą o kąt fazki.

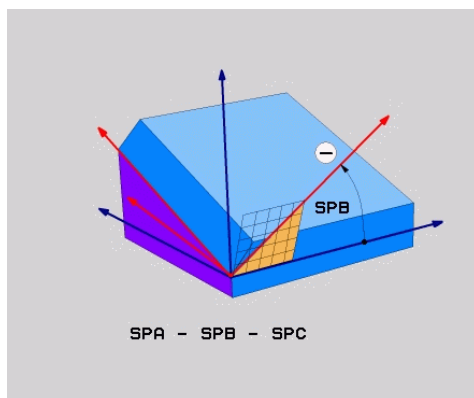

Addytywny kąt przestrzenny **SPB**

W każdej funkcji **PLANE RELATIVE** definiujesz wyłącznie jeden kąt bryłowy. Jednakże możesz programować dowolnie dużo funkcji **PLANE RELATIV** jedna po drugiej.

Jeśli po funkcji **PLANE RELATIV** chcesz powrócić do uprzednio aktywnej płaszczyzny obróbki, to definiujesz dodatkowo funkcję **PLANE RELATIV** z tym samym kątem ale przeciwnym znakiem liczby.

Przykład zastosowania

Przykład

11 PLANE RELATIV SPA+45 TURN MB MAX FMAX SYM- TABLE ROT

Stan wyjściowy

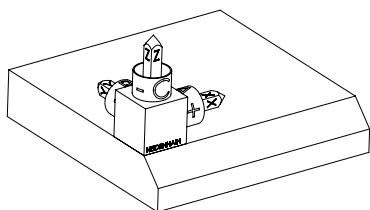

Stan wyjściowy pokazuje położenie i orientację jeszcze nienachylonego układu współrzędnych płaszczyzny roboczej **WPL-CS**. Położenie definiuje punkt zerowy obrabianego detalu, który w przykładzie został przesunięty na górną krawędź fazki. Aktywny punkt zerowy obrabianego detalu definiuje także pozycję, według której sterownik orientuje bądź wokół której obraca **WPL-CS**.

Orientacja osi narzędzia

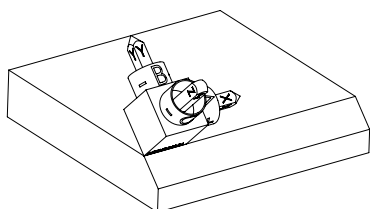

Za pomocą kąta przestrzennego **SPA+45** sterowanie orientuje oś Z układu **WPL-CS** prostopadle do powierzchni fazki. Obrót o kąt **SPA** następuje wokół nienachylonej osi X.

Ustawienie nachylonej osi X odpowiada orientacji nienachylonej osi X.

Orientacja nachylonej osi Y jest automatyczna, ponieważ wszystkie osie leżą prostopadle do siebie.



Jeśli programujesz obróbkę fazki w podprogramie, to możesz wytwarzać fazę obwiedniową z czterema definicjami płaszczyzn obróbki.

Jeśli przykład definiuje płaszczyznę roboczą pierwszej fazki, to należy programować pozostałe fazki za pomocą następujących kątów przestrzennych:

- Pierwsza funkcja PLANE RELATIVE z **SPC+90** i dalsze względne nachylenie z **SPA+45** dla drugiej fazki
- Pierwsza funkcja PLANE RELATIVE z **SPC+180** i dalsze względne nachylenie z **SPA+45** dla trzeciej fazki
- Pierwsza funkcja PLANE RELATIVE z **SPC+270** i dalsze względne nachylenie z **SPA+45** dla czwartej fazki

Wartości odnoszą się do nienachylonego układu współrzędnych obrabianego detalu **W-CS**.

Proszę uwzględnić, iż przed każdym definiowaniem płaszczyzny roboczej należy dyslokować punkt zerowy obrabianego detalu.



Jeśli chcesz dalej przesuwać punkt zerowy detalu na nachylonej płaszczyźnie roboczej, to należy definiować wartości przyrostowe.

Dalsze informacje: "Wskazówka", Strona 298

Dane wejściowe

11 PLANE RELATIV SPA+45 TURN MB MAX FMAX SYM- TABLE ROT

Funkcja NC zawiera następujące elementy składni:

Element składni	Znaczenie
PLANE RELATIV	Otwieracz składni dla definicji płaszczyzny roboczej za pomocą względnego kąta bryłowego
SPA, SPB bądź SPC	Obrót wokół osi X, Y lub Z układu współrzędnych obrabianego detalu W-CS Dane wejściowe: -360.000000...+360.000000
	<div style="border: 1px solid black; padding: 5px;"> <p>i Jeśli płaszczyzna robocza jest nachylona, to obrót wokół osi X, Y lub Z działa w układzie współrzędnych płaszczyzny roboczej WPL-CS</p> </div>
MOVE, TURN bądź STAY	Rodzaj pozycjonowania osi obrotu
	<div style="border: 1px solid black; padding: 5px;"> <p>i W zależności od wyboru możesz definiować opcjonalne elementy składni MB, DIST i F, F AUTO bądź FMAX.</p> </div> <p>Dalsze informacje: "Pozycjonowanie osi obrotu", Strona 304</p>
SYM bądź SEQ	Wybór jednoznacznego rozwiązania nachylenia Dalsze informacje: "Rozwiązania obracania", Strona 308 Element składni opcjonalnie
COORD ROT bądź TABLE ROT	Rodzaj transformacji Dalsze informacje: "Rodzaje transformacji", Strona 312 Element składni opcjonalnie

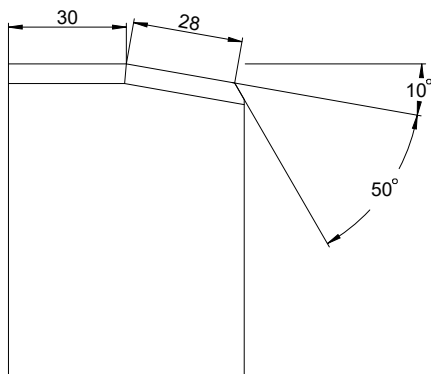
Wskazówka**Inkrementalna dyslokacja punktu zerowego na przykładzie sfazowania**

Sfazowanie 50° na nachylonej powierzchni detalu

Przykład

11 TRANS DATUM AXIS X+30

12 PLANE RELATIV SPB+10 TURN MB MAX FMAX SYM- TABLE ROT

13 TRANS DATUM AXIS IX+28

14 PLANE RELATIV SPB+50 TURN MB MAX FMAX SYM- TABLE ROT

Taki sposób działania ma tę zaletę, iż można programować bezpośrednio przy użyciu wymiarów z rysunku technicznego.

Definicja

Skrót	Definicja
SP np. w SPA	Przestrzenie

PLANE RESET

Zastosowanie

Za pomocą funkcji **PLANE RESET** wykonujesz reset wszystkich kątów nachylenia i dezaktywujesz nachylenie płaszczyzny roboczej.

Opis funkcji

Funkcja **PLANE RESET** wykonuje zawsze dwa podzadania:

- Reset wszystkich kątów nachylenia, niezależnie od wybranej funkcji nachylenia bądź rodzaju kątów

Funkcja nie resetuje wartości offsetu!

Dalsze informacje: instrukcja obsługi dla użytkownika Konfigurowanie i odpracowywanie

- Dezaktywacja nachylenia płaszczyzny roboczej



To podzadanie nie jest wykonywane przez żadną inną funkcję nachylenia!

Nawet jeśli w ramach dowolnej funkcji nachylenia programujesz wszystkie dane kątów o wartości 0, to nachylenia płaszczyzny roboczej pozostaje aktywne.

Używając opcjonalnego pozycjonowania osi obrotu możesz jako trzecie podzadanie wykonać odchylenie powrotne osi obrotu w położenie wyjściowe.

Dalsze informacje: "Pozycjonowanie osi obrotu", Strona 304

Dane wejściowe

11 PLANE RESET TURN MB MAX FMAX

Funkcja NC zawiera następujące elementy składni:

Element składni	Znaczenie
PLANE RESET	Otwieracz składni dla resetu wszystkich kątów nachylenia i dezaktywacji aktywnej funkcji nachylenia
MOVE, TURN bądź STAY	Rodzaj pozycjonowania osi obrotu



W zależności od wyboru możesz definiować opcjonalne elementy składni **MB, DIST** i **F, F AUTO** bądź **FMAX**.

Dalsze informacje: "Pozycjonowanie osi obrotu", Strona 304

Wskazówki

- Przed każdym wykonaniem programu należy upewnić się, aby żadne niepożądane transformacje współrzędnych nie były aktywne. W razie konieczności możesz odręcznie dezaktywować nachylenie płaszczyzny roboczej także za pomocą okna **3D-rotacja**.

Dalsze informacje: instrukcja obsługi dla użytkownika Konfigurowanie i odpracowywanie



We wskazaniu statusu możesz sprawdzić osiągnięty stan sytuacji nachylenia.

Dalsze informacje: "Wskazanie statusu", Strona 271

- Używając funkcji sondy pomiarowej możesz zapisać do pamięci ukośne położenie detalu jako rotację podstawową 3D w tabeli punktów odniesienia, np. **Płaszczyzna (PL)**. W programie NC należy następnie ustawić detal przy pomocy funkcji nachylenia, np. z **PLANE SPATIAL SPA+0 SPB+0 SPC+0 TURN FMAX**. Przy wykonywaniu obróbki nie należy używać **PLANE RESET** ponieważ sterownik nie uwzględni wówczas rotacji podstawowej 3D.

Dalsze informacje: "PLANE SPATIAL", Strona 274

PLANE AXIAL

Zastosowanie

Za pomocą funkcji **PLANE AXIAL** definiujesz płaszczyznę roboczą używając jednego do maks. trzech absolutnych bądź inkrementalnych kątów osi.

Dla każdej osi obrotu dostępnej na obrabiarce możesz programować kąt osi.



Dzięki możliwości programowania tylko jednego kąta osi, możesz stosować **PLANE AXIAL** także na maszynach z tylko jedną osią obrotu.

Należy uwzględnić, iż programy NC z kątami osi są zawsze zależne od kinematyki i tym samym neutralne odnośnie maszyny!

Spokrewnione tematy

- Programowanie niezależnie od kinematyki przy użyciu kątów przestrzennych

Dalsze informacje: "PLANE SPATIAL", Strona 274

Opis funkcji

Kąty osi definiują zarówno położenie płaszczyzny obróbki jak i zadane współrzędne osi obrotu.

Kąty osiowe muszą odpowiadać dostępnym na obrabiarce osiom. Jeśli programuje się kąty osiowe dla niedostępnych osi obrotu, to sterowanie wydaje meldunek o błędach.

Ponieważ kąty przestrzenne są zależne od kinematyki, konieczne jest rozróżnianie między osiami obrotowymi stołu i głowicy odnośnie znaku liczby.

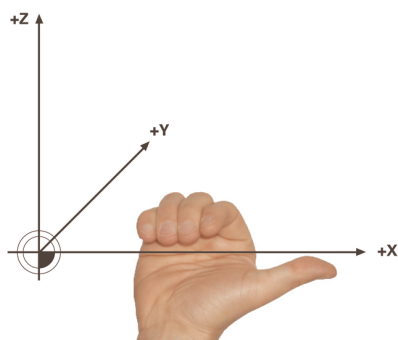

Rozszerzona reguła prawej ręki dla osi obrotowych głowicy

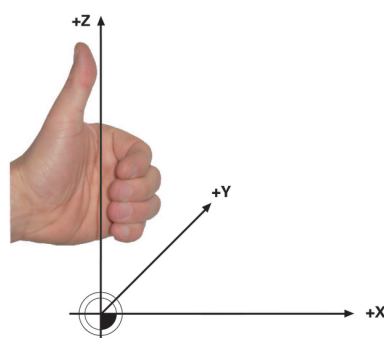

Rozszerzona reguła lewej ręki osi obrotowych stołu

Kciuk odpowiedniej dłoni pokazuje w dodatnim kierunku osi, wokół której ma nastąpić rotacja. Pozostałe zagięte palce wskazują na dodatni kierunek obrotu.

Należy pamiętać, że w przypadku osi obrotowych połączonych jedna nad drugą, położenie pierwszej osi obrotowej zmienia również położenie drugiej osi obrotowej.

Przykład zastosowania

Poniższy przykład dotyczy maszyny z układem kinematycznym stołu AC, której dwie osie obrotowe są zamontowane pod kątem prostym i jedna nad drugą.

Przykład

11 PLANE AXIAL A+45 TURN MB MAX FMAX

Stan wyjściowy

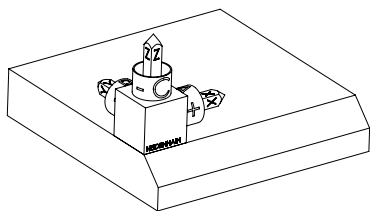

Stan wyjściowy pokazuje położenie i orientację jeszcze nienachylonego układu współrzędnych płaszczyzny roboczej **WPL-CS**. Położenie definiuje punkt zerowy obrabianego detalu, który w przykładzie został przesunięty na górną krawędź fazki. Aktywny punkt zerowy obrabianego detalu definiuje także pozycję, według której sterownik orientuje bądź wokół której obraca **WPL-CS**.

Orientacja osi narzędzia

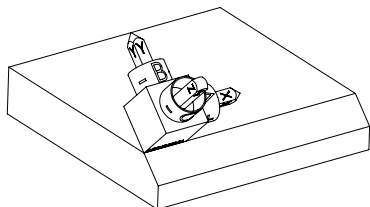

Przy użyciu zdefiniowanego kąta osi **A** sterownik orientuje oś Z układu **WPL-CS** prostopadle do powierzchni fazki. Obrót o kąt **A** następuje wokół nienachylonej osi X.



Aby narzędzie leżało prostopadle do powierzchni fazki, oś obrotowa stołu A musi odchyłać się do tyłu.

Zgodnie z rozszerzoną regułą lewej ręki dla osi stołu, znak liczby wartości osi A musi być dodatni.

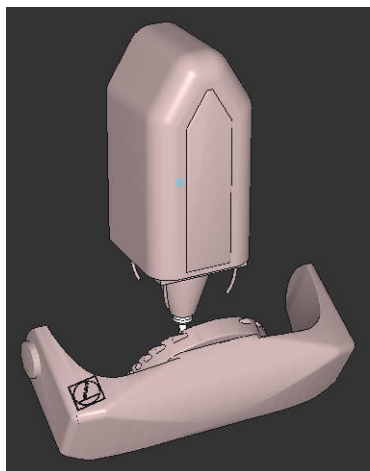

Ustawienie nachylonej osi X odpowiada orientacji nienachylonej osi X.

Orientacja nachylonej osi Y jest automatyczna, ponieważ wszystkie osie leżą prostopadle do siebie.



Jeśli programujesz obróbkę fazki w podprogramie, to możesz wytwarzać fazę obwiedniową z czterema definicjami płaszczyzn obróbki.

Jeśli przykład definiuje płaszczyznę roboczą pierwszej fazki, to należy programować pozostałe fazki za pomocą następujących kątów osi:

- **A+45** i **C+90** dla drugiej fazki
- **A+45** i **C+180** dla trzeciej fazki
- **A+45** i **C+270** dla czwartej fazki

Wartości odnoszą się do nienachylonego układu współrzędnych obrabianego detalu **W-CS**.

Proszę uwzględnić, iż przed każdym definiowaniem płaszczyzny roboczej należy dyslokować punkt zerowy obrabianego detalu.

Dane wejściowe

11 PLANE AXIAL A+45 TURN MB MAX FMAX

Funkcja NC zawiera następujące elementy składni:

Element składni	Znaczenie
PLANE AXIAL	Otwieracz składni dla definicji płaszczyzny roboczej za pomocą jednego do maks. trzech kątów osi
A	Jeśli oś A jest dostępna, to pozycja zadana osi obrotu A Dane wejściowe: -99999999.99999999... +99999999.99999999 Element składni opcjonalnie
B	Jeśli oś B jest dostępna, to pozycja zadana osi obrotu B Dane wejściowe: -99999999.99999999... +99999999.99999999 Element składni opcjonalnie
C	Jeśli oś C jest dostępna, to pozycja zadana osi obrotu C Dane wejściowe: -99999999.99999999... +99999999.99999999 Element składni opcjonalnie
MOVE, TURN bądź STAY	Rodzaj pozycjonowania osi obrotu



W zależności od wyboru możesz definiować opcjonalne elementy składni **MB, DIST i F, F AUTO** bądź **FMAX**.

Dalsze informacje: "Pozycjonowanie osi obrotu", Strona 304



Dane wejściowe **SYM** bądź **SEQ** jak i **COORD ROT** lub **TABLE ROT** są możliwe, jednakże w połączeniu z **PLANE AXIAL** nie mają żadnego oddziaływania.

Wskazówki



Należy zapoznać się z instrukcją obsługi obrabiarki!
Jeśli obrabiarka pozwala na definicje kątów przestrzennych, to można po **PLANE AXIAL** programować dalej z **PLANE RELATIV**.

- Kąty osiowe funkcji **PLANE AXIAL** działają modalnie. Jeśli programujemy inkrementalny kąt osiowy, to sterowanie dodaje tę wartość do aktualnego kąta osiowego. Jeśli w dwóch następujących po sobie funkcjach **PLANE AXIAL** programuje się dwie różne osie obrotu, to z obydwu zdefiniowanych kątów osiowych wynika nowa płaszczyzna obróbki.
- Funkcja **PLANE AXIAL** nie uwzględnia w obliczeniach rotacji podstawowej.
- W połączeniu z **PLANE AXIAL** zaprogramowane transformacje odbicie lustrzane, obracanie i skalowanie nie mają żadnego wpływu na położenie punktu nachylenia lub orientację osi obrotu.
Dalsze informacje: "Transformacje w układzie współrzędnych obrabianego detalu W-CS", Strona 243
- Bez zastosowania systemu CAM, funkcja **PLANE AXIAL** jest komfortowa w użyciu tylko w połączeniu z osiami obrotu ustawionymi prostokątnie.

Pozycjonowanie osi obrotu

Zastosowanie

Typ pozycjonowania osi obrotu określa, w jaki sposób sterowanie wychyla osie obrotowe do obliczonych wartości osi.

Wybór zależy np. od następujących aspektów:

- Narzędzie znajduje się podczas odchylenia w pobliżu detalu?
- Narzędzie znajduje się podczas odchylenia na bezpiecznej pozycji?
- Osie obrotowe mogą być automatycznie pozycjonowane?

Opis funkcji

Sterowanie udostępnia trzy rodzaje pozycjonowania osi obrotowych, z których musisz jeden wybrać.

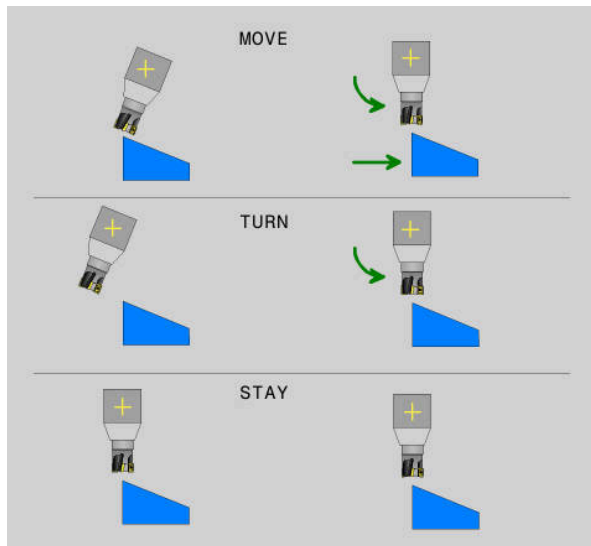

Rodzaje pozycjonowania-osi	Znaczenie
MOVE	Jeśli odchylenie następuje w pobliżu detalu, to należy wykorzystać tę możliwość. Dalsze informacje: "Pozycjonowanie osi obrotowych MOVE", Strona 306
TURN	Jeśli element jest tak duży, iż zakres przemieszczenia nie wystarczy dla ruchu kompensacyjnego osi liniowych, to należy stosować tę możliwość. Dalsze informacje: "Pozycjonowanie osi obrotowych TURN", Strona 306
STAY	Sterowanie nie pozycjonuje żadnej osi. Dalsze informacje: "Pozycjonowanie osi obrotowych STAY", Strona 307

Pozycjonowanie osi obrotowych MOVE

Sterowanie pozycjonuje osie obrotowe i wykonuje ruchy kompensacyjne w głównych osiach liniowych.

Dzięki ruchom kompensacyjnym nie zmienia się położenie względne między narzędziem i detalem podczas pozycjonowania.

TNC7 basic może przemieszczać maks.cztery osie jednocześnie. Jeżeli przy użyciu jednego wiersza NC należy przemieszczać więcej niż cztery osie, to sterownik pokazuje komunikat o błędach. Należy uwzględnić, iż ruch kompensacyjny następuje ewentualnie w trzech osiach łącznie.

WSKAZÓWKA

Uwaga niebezpieczeństwo kolizji!

Punkt obrotu leży na osi narzędzia. Przy dużych średnicach narzędzie może wchodzić w materiał podczas obracania. Podczas ruchu nachylenia istnieje niebezpieczeństwo kolizji!

- ▶ Zwrócić uwagę na dostatecznie dużo odstęp pomiędzy narzędziem i detalem

Jeśli nie definiujesz **DIST** lub definiujesz o wartości 0, to punkt obrotu i tym samym centrum dla ruchu kompensacyjnego leży na czubku narzędzia.

Jeśli definiujesz **DIST** o wartości większej od 0, to dyslokujesz centrum obrotu w osi narzędzia o tę wartość od czubka narzędzia.



Jeśli chcesz obracać o określony punkt na detalu, należy zapewnić następujące warunki:

- Narzędzie znajduje się przed obracaniem bezpośrednio nad pożądanym punktem na detalu.
- Wartość zdefiniowana w **DIST** odpowiada dokładnie odległości między czubkiem narzędzia i pożądanym punktem obrotu.

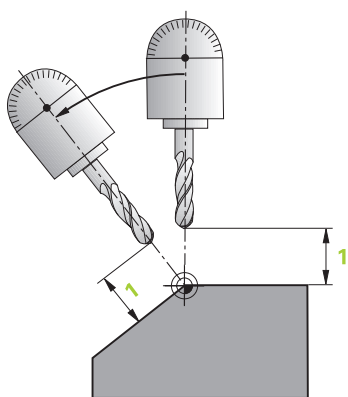

Pozycjonowanie osi obrotowych TURN

Sterowanie pozycjonuje wyłącznie osie obrotowe. Należy pozycjonować narzędzie po obracaniu.

Pozycjonowanie osi obrotowych STAY

Należy pozycjonować zarówno osie obrotowe jak i narzędzie po obracaniu.



Sterowanie wykonuje automatycznie także przy **STAY** orientowanie układu współrzędnych płaszczyzny roboczej **WPL-CS**.

Jeśli wybierasz **STAY**, to należy obracać osie obrotowe w oddzielnym wierszu pozycjonowania po funkcji **PLANE**.

Należy stosować w wierszu pozycjonowania wyłącznie kąty osi obliczone przez sterownik:

- **Q120** dla kąta osi A
- **Q121** dla kąta osi B
- **Q122** dla kąta osi C

Używając zmiennych unikasz błędów danych wejściowych i błędów w obliczeniach. Poza tym nie jest konieczne dokonywanie żadnych modyfikacji, po zmianach wartości w ramach funkcji **PLANE**.

Przykład

11 L A+Q120 C+Q122 FMAX

Dane wejściowe

MOVE

11 PLANE SPATIAL SPA+45 SPB+0 SPC+0 MOVE DISTO FMAX

Wybór opcji **MOVE** umożliwia definicję następujących elementów składni:

Element składni	Znaczenie
DIST	Odstęp między punktem obrotu i czubkiem narzędzia Dane wejściowe: 0...99999999.9999999 Element składni opcjonalnie
F, F AUTO bądź FMAX	Definicja posuwu dla automatycznego pozycjonowania osi obrotu Element składni opcjonalnie

TURN

11 PLANE SPATIAL SPA+45 SPB+0 SPC+0 TURN MB MAX FMAX

Wybór opcji **TURN** umożliwia definicję następujących elementów składni:

Element składni	Znaczenie
MB	Wycofanie w aktualnym kierunku osi narzędzia przed pozycjonowaniem osi obrotowej Możesz wprowadzać działające przyrostowo wartości lub wybierając MAX zdefiniować wycofanie do granicy zakresu przemieszczenia. Dane wejściowe: 0...99999999.9999999 bądź MAX Element składni opcjonalnie
F, F AUTO bądź FMAX	Definicja posuwu dla automatycznego pozycjonowania osi obrotu Element składni opcjonalnie

STAY

11 PLANE SPATIAL SPA+45 SPB+0 SPC+0 STAY

Wybór opcji **STAY** nie daje możliwości definiowania dalszych elementów składni.

Wskazówka

WSKAZÓWKA

Uwaga niebezpieczeństwo kolizji!

Sterowanie nie przeprowadza automatycznej kontroli kolizji pomiędzy narzędziem i obrabianym detalem. W przypadku błędnego lub brakującego pozycjonowania wstępnego przed obróceniem istnieje podczas ruchu nachylenia niebezpieczeństwo kolizji!

- ▶ Przed obracaniem zaprogramować bezpieczną pozycję
- ▶ Program NC lub fragment programu ostrożnie przetestować w trybie pracy
Wykonanie progr., pojedynczy blok.

Rozwiązania obracania

Zastosowanie

Z **SYM (SEQ)** wybierasz pożądaną opcję wśród kilku możliwych rozwiązań obracania.



Jednoznaczne rozwiązanie obracania definiujesz wyłącznie za pomocą kątów osi.

Wszystkie inne możliwości definiowania mogą, zależnie od maszyny, prowadzić do kilku rozwiązań obracania.

Opis funkcji

Sterowanie udostępnia dwie możliwości, z których możesz wybrać jedną.

Opcjowy wybór	Znaczenie
SYM	Z SYM wybierasz możliwość rozwiązania w odniesieniu do punktu symetrii osi master. Dalsze informacje: "Rozwiązanie obracania SYM", Strona 310
SEQ	Z SEQ wybierasz możliwość rozwiązania w odniesieniu do położenia podstawowego osi master. Dalsze informacje: "Rozwiązanie obracania SEQ", Strona 310

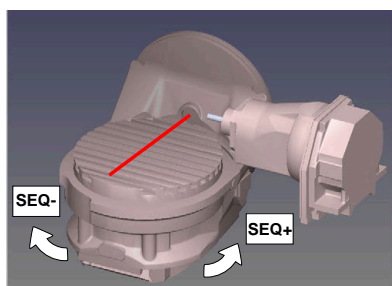

Baza dla **SEQ**

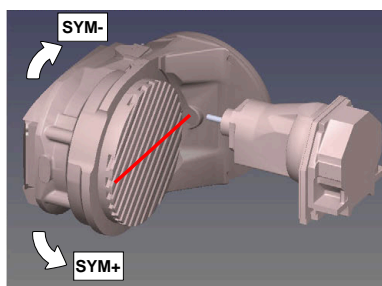

Baza dla **SYM**

Jeśli wybrane przez obsługującego z **SYM (SEQ)** rozwiązanie nie leży w zakresie przemieszczenia obrabiarki, to sterowanie wydaje komunikat o błędach **Kąt nie dozwolony**.

Wprowadzenie **SYM** lub **SEQ** jest opcjonalne.

Jeśli **SYM (SEQ)** nie jest zdefiniowana, to sterowanie określa rozwiązanie w następujący sposób:

- 1 Określenie, czy obydwie możliwości rozwiązania leżą w zakresie przemieszczenia osi obrotu
- 2 Dwie możliwości rozwiązania: wychodząc z aktualnej pozycji osi obrotu wybrać wariant rozwiązania z najkrótszą drogą
- 3 Jedna możliwość rozwiązania: wybrać jedyną możliwość
- 4 Brak możliwości rozwiązania: wydawanie komunikatu o błędach **Kąt nie dozwolony**

Rozwiązanie obracania SYM

Przy pomocy funkcji **SYM** wybierana jest możliwość rozwiązania w odniesieniu do punktu symetrii osi master:

- **SYM+** pozycjonuje oś master w dodatniej półprzestrzeni wychodząc z punktu symetrii
- **SYM-** pozycjonuje oś master w ujemnej półprzestrzeni wychodząc z punktu symetrii

SYM wykorzystuje w przeciwieństwie do **SEQ** punkt symetrii osi master jako referencję. Każda oś master posiada dwa położenia symetrii, leżące o 180° od siebie (częściowo tylko jedno położenie symetrii w zakresie przemieszczenia).



Należy określić punkt symetrii w następujący sposób:

- ▶ **PLANE SPATIAL** wykonać pod dowolnym kątem przestrzennym i **SYM+**.
- ▶ Kąt osi master zachować w parametrze Q, np. -80
- ▶ Powtórzyć funkcję **PLANE SPATIAL** z **SYM-**
- ▶ Kąt osi master zachować w parametrze Q, np. -100
- ▶ Utworzyć wartość średnią, np. -90
Wartość średnia odpowiada punktowi symetrii.

Rozwiązanie obracania SEQ

Przy pomocy funkcji **SEQ** wybierana jest możliwość rozwiązania w położenia podstawowego osi master:

- **SEQ+** pozycjonuje oś master w dodatnim zakresie nachylenia wychodząc z położenia podstawowego
- **SEQ-** pozycjonuje oś master w ujemnym zakresie nachylenia wychodząc z położenia podstawowego

SEQ wychodzi z położenia bazowego (0°) osi master. Oś master to pierwsza oś obrotu wychodząc od narzędzia lub ostatnia oś wychodząc od stołu (w zależności od konfiguracji maszyny). Jeśli obydwie opcje rozwiązania leżą w dodatnim lub ujemnym zakresie, to sterowanie wykorzystuje automatycznie bliższe rozwiązanie (krótszą drogę). Jeśli konieczne jest drugie rozwiązanie, to należy wykonać prepozycjonowanie osi master przed nachyleniem płaszczyzny obróbki (w zakresie drugiego rozwiązania) lub pracować z **SYM**.

Przykłady

Maszyna ze stołem obrotowym C i stołem nachylnym A. Zaprogramowana funkcja: PLANE SPATIAL SPA+0 SPB+45 SPC+0

Wyłącznik końcowy	Pozycja startu	SYM = SEQ	Wynik ustawienia osi
Brak	A+0, C+0	nie zaprog.	A+45, C+90
Brak	A+0, C+0	+	A+45, C+90
Brak	A+0, C+0	-	A-45, C-90
Brak	A+0, C-105	nie zaprog.	A-45, C-90
Brak	A+0, C-105	+	A+45, C+90
Brak	A+0, C-105	-	A-45, C-90
-90 < A < +10	A+0, C+0	nie zaprog.	A-45, C-90
-90 < A < +10	A+0, C+0	+	Komunikat o błędach
-90 < A < +10	A+0, C+0	-	A-45, C-90

Obrabiarka ze stołem obrotowym B i stołem nachylnym A (wyłącznik krańcowy A +180 i -100). Zaprogramowana funkcja: PLANE SPATIAL SPA-45 SPB+0 SPC+0

SYM	SEQ	Wynik ustawienia osi	Podgląd kinematyki
+		A-45, B+0	
-		Komunikat o błędach	Brak rozwiązania na ograniczonym zakresie
	+	Komunikat o błędach	Brak rozwiązania na ograniczonym zakresie
	-	A-45, B+0	



Położenie punktu symetrii jest zależne od kinematyki. Jeśli dokonywana jest zmiana kinematyki (np. zmiana głowicy), to zmienia się położenie punktu symetrii.

W zależności od kinematyki dodatni kierunek obrotu **SYM** nie odpowiada dodatniemu kierunkowi obrotu **SEQ**. Należy określić z tego też względu na każdej obrabiarce położenie punktu symetrii i kierunek obrotu **SYM** przed programowaniem.

Rodzaje transformacji

Zastosowanie

Z **COORD ROT** i **TABLE ROT** wpływasz na orientację układu współrzędnych płaszczyzny roboczej **WPL-CS** wykorzystując pozycję tzw. swobodnej osi obrotu.



Dowolna oś obrotu staje się wolną osią obrotu przy następującej konstelacji:

- oś obrotu nie ma wpływu na przystawienie narzędzia, ponieważ oś rotacji i oś narzędzia leżą w tej sytuacji nachylenia równolegle
- oś obrotu jest w łańcuchu kinematycznym wychodząc od obrabianego przedmiotu pierwszą osią obrotu

Działanie rodzajów transformacji **COORD ROT** oraz **TABLE ROT** jest tym samym zależne od zaprogramowanych kątów przestrzennych i kinematyki maszyny.

Opis funkcji

Sterowanie udostępnia dwie opcje wyboru.

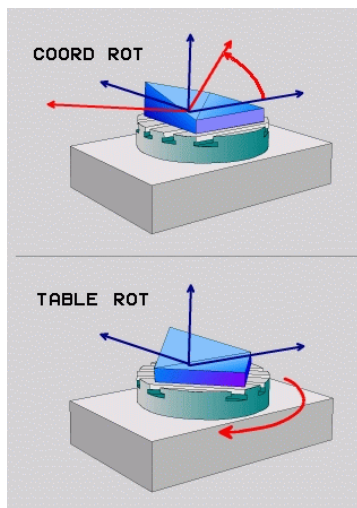

Opcjwyboru	Znaczenie
COORD ROT	<ul style="list-style-type: none"> > Sterowanie pozycjonuje wolną oś obrotu na 0 > Sterowanie orientuje układ współrzędnych płaszczyzny obróbki odpowiednio do zaprogramowanego kąta przestrzennego
TABLE ROT	<p>TABLE ROT z:</p> <ul style="list-style-type: none"> ■ SPA i SPB równe 0 ■ SPC równe lub nierówne 0 > Sterowanie orientuje wolną oś obrotu odpowiednio do zaprogramowanego kąta przestrzennego > Sterowanie orientuje układ współrzędnych płaszczyzny obróbki odpowiednio do bazowego układu współrzędnych <p>TABLE ROT z:</p> <ul style="list-style-type: none"> ■ Przynajmniej SPA lub SPB nierówne 0 ■ SPC równe lub nierówne 0 > Sterowanie nie pozycjonuje wolnej osi toczenia, pozycja przed nachyleniem płaszczyzny obróbki pozostaje zachowana > Ponieważ obrabiany przedmiot nie był przy tym pozycjonowany, sterowanie orientuje układ współrzędnych płaszczyzny obróbki odpowiednio do zaprogramowanego kąta przestrzennego

Jeśli w sytuacji nachylenia nie powstaje żadna wolna oś obrotu, to rodzaje transformacji **COORD ROT** i **TABLE ROT** nie wykazują działania.

Wprowadzenie **COORD SYM** lub **TABLE ROT** jest opcjonalne.

Jeśli nie wybrano żadnego rodzaju transformacji, to sterowanie wykorzystuje dla funkcji **PLANE** rodzaj transformacji **COORD ROT**

Przykład

Następujący przykład pokazuje działanie rodzaju transformacji **TABLE ROT** w połączeniu z wolną osią obrotu.

11 L B+45 RO FMAX	; pozycjonowanie wstępne osi obrotu
12 PLANE SPATIAL SPA-90 SPB+20 SPC +0 TURN F5000 TABLE ROT	; obrót płaszczyzny obróbki

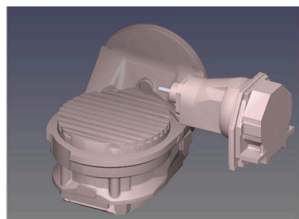

Początek

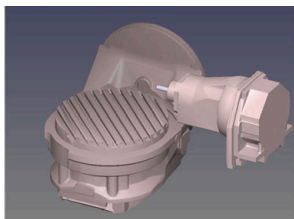

A = 0, B = 45

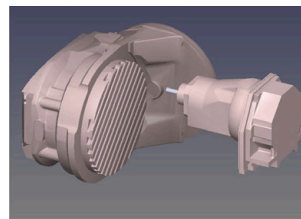

A = -90, B = 45

- > Sterowanie pozycjonuje oś B na +45
- > Przy zaprogramowanej sytuacji nachylenia ze SPA-90 oś B staje się wolną osią obrotu
- > Sterowanie nie pozycjonuje wolnej osi obrotu, pozycja osi B przed nachyleniem płaszczyzny obróbki pozostaje zachowana
- > Ponieważ obrabiany przedmiot nie był przy tym pozycjonowany, sterowanie orientuje układ współrzędnych płaszczyzny obróbki odpowiednio do zaprogramowanego kąta przestrzennego SPB+20

Wskazówki

- Dla zachowania przy pozycjonowaniu poprzez rodzaje transformacji **COORD ROT** oraz **TABLE ROT** jest bez znaczenia, czy wolna oś obrotu znajduje się w stole czy też w głowicy.
- Wynikająca pozycja wolnej osi obrotu jest m.in. zależna od aktywnej rotacji podstawowej.
- Orientacja układu współrzędnych płaszczyzny obróbki jest dodatkowo zależna od zaprogramowanej rotacji, np. za pomocą cyklu **100BROT**.

10.6 Przystawiona obróbka (#9 / #4-01-1)

Zastosowanie

Jeśli podczas obróbki narzędzie zostanie ustawione, można bezkolizyjnie obrabiać trudno dostępne miejsca na obrabianym detalu.

Spokrewnione tematy

- Kompensacja ustawienia narzędzia z **FUNCTION TCPM** (#9 / #4-01-1)
Dalsze informacje: "Kompensacja ustawienia narzędzia z FUNCTION TCPM (#9 / #4-01-1)", Strona 317
- Kompensacja ustawienia narzędzia z **M128** (#9 / #4-01-1)
Dalsze informacje: "Automatyczne kompensowanie ustawienia narzędzia z M128 (#9 / #4-01-1)", Strona 467
- Nachylenie płaszczyzny roboczej (#8 / #1-01-1)
Dalsze informacje: "Nachylenie płaszczyzny roboczej (#8 / #1-01-1)", Strona 268
- Punkty odniesienia na narzędziu
Dalsze informacje: "Punkty odniesienia narzędzia", Strona 141
- Układy odniesienia
Dalsze informacje: "Układy odniesienia", Strona 236

Warunki

- Maszyna z osiami obrotowymi
- Opis kinematyki
Sterownik potrzebuje do obliczania kąta nachylenia opis kinematyki, generowany przez producenta obrabiarki.
- Opcja software rozszerzone funkcje grupa 2 (#9 / #4-01-1)

Opis funkcji

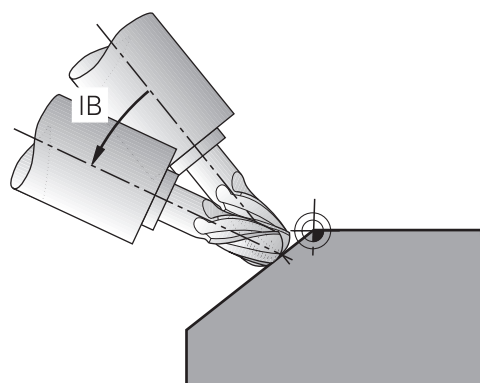

Używając funkcji **FUNCTION TCPM** możesz przeprowadzić obróbkę z odpowiednim ustawieniem. Przy tym płaszczyzna robocza może być także nachylona.

Dalsze informacje: "Nachylenie płaszczyzny roboczej (#8 / #1-01-1)", Strona 268

Możesz realizować przystawioną obróbkę za pomocą następujących funkcji:

- Przemieszczenie osi obrotu przyrostowo
Dalsze informacje: "Przystawiona obróbka z przyrostowym (inkrementalnym) przemieszczeniem", Strona 316
- Wektory normalne
Dalsze informacje: "Ustawiona obróbka z wektorami normalnymi", Strona 316

Przystawiona obróbka z przyrostowym (inkrementalnym) przemieszczeniem

Możesz realizować przystawioną obróbkę, modyfikując przy aktywnej funkcji **FUNCTION TCPM** bądź **M128** dodatkowo do normalnych ruchów liniowych kąta ustawienia, np. **L X100 Y100 IB-17 F1000 G01 G91 X100 Y100 IB-17 F1000**. Przy tym podczas ustawienia narzędzia pozostaje niezmienione położenie względne punktu obrotu narzędzia.

Przykład

* - ...	
12 L Z+50 R0 FMAX	; pozycjonować na bezpieczną wysokość
13 PLANE SPATIAL SPA+0 SPB+45 SPC +0 MOVE DIST50 F1000	; zdefiniować i aktywować funkcję PLANE
14 FUNCTION TCPM F TCP AXIS POS PATHCTRL AXIS	; TCPM aktywować
15 L IB-17 F1000	; przystawić narzędzie
* - ...	

Ustawiona obróbka z wektorami normalnymi

W przypadku ustawionej odpowiednio obróbki z wektorami normalnymi realizujesz ustawienie narzędzia za pomocą prostej **LN**.

Aby wykonać ustawioną obróbkę z wektorami normalnymi, należy uaktywnić funkcję **FUNCTION TCPM** bądź funkcję dodatkową **M128**.

Przykład

* - ...	
12 L Z+50 R0 FMAX	; pozycjonować na bezpieczną wysokość
13 PLANE SPATIAL SPA+0 SPB+45 SPC +0 MOVE DIST50 F1000	; obrót płaszczyzny obróbki
14 FUNCTION TCPM F TCP AXIS POS PATHCTRL AXIS	; TCPM aktywować
15 LN X+31.737 Y+21,954 Z+33,165 NX+0,3 NY+0 NZ+0,9539 F1000 M3	; nastawić narzędzie wektorem normalnym
* - ...	

10.7 Kompensacja ustawienia narzędzia z FUNCTION TCPM (#9 / #4-01-1)

Zastosowanie

Przy pomocy funkcji **FUNCTION TCPM** wpływasz na sposób pozycjonowania sterowania. Kiedy aktywujesz **FUNCTION TCPM** sterowanie kompensuje zmienione ustawienia narzędzia za pomocą ruchów kompensacyjnych osi liniowych.

Możesz z **FUNCTION TCPM** np. zmienić przystawienie narzędzia podczas obróbki, podczas gdy pozycja punktu prowadzenia narzędzia względem konturu pozostaje taka sama.



Zamiast **M128** HEIDENHAIN zaleca o wiele bardziej wydajną funkcję **FUNCTION TCPM**.

Spokrewnione tematy

- Kompensowanie ustawienia narzędzia z **M128**
Dalsze informacje: "Automatyczne kompensowanie ustawienia narzędzia z M128 (#9 / #4-01-1)", Strona 467
- Obrót płaszczyzny obróbki
Dalsze informacje: "Nachylenie płaszczyzny roboczej (#8 / #1-01-1)", Strona 268
- Punkty odniesienia na narzędziu
Dalsze informacje: "Punkty odniesienia narzędzia", Strona 141
- Układy odniesienia
Dalsze informacje: "Układy odniesienia", Strona 236

Warunki

- Maszyna z osiami obrotowymi
- Opis kinematyki
Sterownik potrzebuje do obliczenia kąta nachylenia opis kinematyki, generowany przez producenta obrabiarki.
- Opcja software rozszerzone funkcje grupa 2 (#9 / #4-01-1)

Opis funkcji

Funkcja **FUNCTION TCPM** jest udoskonaloną wersją funkcji **M128**, przy pomocy której można określić zachowanie sterowania przy pozycjonowaniu osi obrotu.

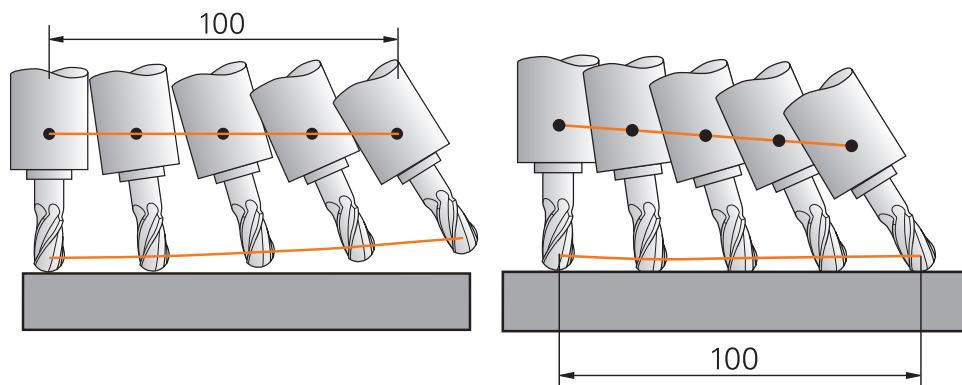

Postępowanie bez **TCPM**

Postępowanie z **TCPM**

TNC7 basic może przemieszczać maks.cztery osie jednocześnie. Jeżeli przy użyciu jednego wiersza NC należy przemieszczać więcej niż cztery osie, to sterownik pokazuje komunikat o błędach. Należy uwzględnić, iż ruch kompensacyjny następuje ewentualnie w trzech osiach włącznie.

Jeśli **FUNCTION TCPM** jest aktywna, to sterowanie wyświetla w odczycie pozycji symbol **TCPM**.

Dalsze informacje: instrukcja obsługi dla użytkownika Konfigurowanie i odpracowywanie

Za pomocą funkcji **FUNCTION RESET TCPM** wykonujesz reset funkcji **FUNCTION TCPM**.

Dane wejściowe

FUNCTION TCPM

10 FUNCTION TCPM F TCP AXIS POS PATHCTRL AXIS REFPNT CENTER-CENTER F1000

Funkcja NC zawiera następujące elementy składni:

Element składni	Znaczenie
FUNCTION TCPM	Otwieracz składni dla kompensacji ustawienia narzędzia
F TCP bądź F CONT	Interpretacja zaprogramowanego posuwu Dalsze informacje: "Interpretacja zaprogramowanego posuwu", Strona 319
AXIS POS bądź AXIS SPAT	Interpretacja zaprogramowanych współrzędnych osi obrotu Dalsze informacje: "Interpretacja zaprogramowanych współrzędnych osi obrotu", Strona 320
PATHCTRL AXIS bądź PATHCTRL VECTOR	Interpolacja ustawienia narzędzia Dalsze informacje: "Interpolacja ustawienia narzędzia między pozycją startu i pozycją końcową", Strona 321
REFPNT TIP- TIP, REFPNT TIP-CENTER bądź REFPNT CENTER-CENTER	Wybór punktu prowadzenia narzędzia i punktu obrotu narzędzia Dalsze informacje: "Wybór punktu prowadzenia narzędzia i punktu obrotu narzędzia", Strona 322 Element składni opcjonalnie
F	Maksymalny posuw dla ruchów kompensacyjnych w osiach linearnych przy przemieszczeniach ze składową osi obrotowej Dalsze informacje: "Limitowanie posuwu osi linearnych", Strona 323 Element składni opcjonalnie

FUNCTION RESET TCPM

10 FUNCTION RESET TCPM

Funkcja NC zawiera następujące elementy składni:

Element składni	Znaczenie
FUNCTION RESET TCPM	Otwieracz składni dla resetu funkcji FUNCTION TCPM

Interpretacja zaprogramowanego posuwu

Sterowanie udostępnia następujące możliwości interpretowania posuwu:

Opcje wyboru	Funkcja
F TCP	Po wyborze opcji F TCP sterowanie interpretuje zaprogramowany posuw jako prędkość względną między punktem prowadzącym narzędzia i detalem.
F CONT	Po wyborze opcji F CONT sterowanie interpretuje zaprogramowany posuw jako posuw na torze kształtowym. Sterowanie przekazuje przy tym posuw toru kształtowego na odpowiednie osie aktywnego wiersza NC.

Interpretacja zaprogramowanych współrzędnych osi obrotu

Sterowanie udostępnia następujące możliwości interpretowania pozycji narzędzia między pozycją startu i pozycją końcową:

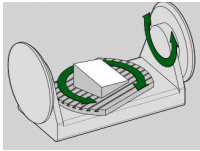
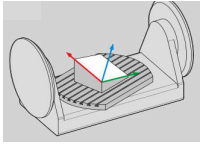
Opcje wyboru	Funkcja
 <p>AXIS POS</p>	<p>Po wyborze opcji AXIS POS sterowanie interpretuje zaprogramowane współrzędne osi obrotu jako kąty osi. Sterowanie pozycjonuje osie obrotu na pozycję określoną w programie NC .</p> <p>Opcja wyboru AXIS POS jest przydatna głównie w połączeniu z prostokątnie leżącymi osiami obrotu. Tylko jeśli zaprogramowane współrzędne osi obrotu prawidłowo definiują pożądane ustawienie płaszczyzny roboczej, np. zaprogramowane za pomocą systemu CAM, to możesz stosować AXIS POS również z innymi koncepcjami maszyny, np. 45°-głowice nachylne.</p>
 <p>AXIS SPAT</p>	<p>Po wyborze opcji AXIS SPAT sterowanie interpretuje zaprogramowane współrzędne osi obrotu jako kąty przestrzenne.</p> <p>Sterowanie przekształca kąty przestrzenne jako orientację układu współrzędnych i obraca tylko konieczne osie.</p> <p>Po wyborze opcji AXIS SPAT możesz stosować programy NC niezależnie od kinematyki.</p> <p>Przy pomocy opcji AXIS SPAT definiujesz kąty przestrzenne, odnoszące się do wejściowego układu współrzędnych I-CS . Zdefiniowane kąty działają przy tym jak inkrementalne kąty przestrzenne. Należy programować w pierwszym wierszu przemieszczenia po funkcji FUNCTION TCPM z AXIS SPAT zawsze z SPA, SPB i SPC, także dla kątów przestrzennych o wartości 0°.</p> <p>Dalsze informacje: "Wejściowy układ współrzędnych I-CS", Strona 248</p>

Interpolacja ustawienia narzędzia między pozycją startu i pozycją końcową

Sterowanie udostępnia następujące możliwości interpolowania pozycji narzędzia między zaprogramowaną pozycją startu i pozycją końcową:

Opcje wyboru	Funkcja
 <p>PATHCTRL AXIS</p>	<p>Po wyborze opcji PATHCTRL AXIS sterowanie interpoluje liniowo między punktem startu i punktem końcowym.</p> <p>Należy stosować PATHCTRL AXIS w programach NC z niewielkimi zmianami pozycji narzędzia na jeden wiersz NC. Przy tym kącie TA w cyklu 32 może być znaczny.</p> <p>Dalsze informacje: instrukcja obsługi dla użytkownika Cykle obróbki</p> <p>Można wykorzystywać PATHCTRL AXIS zarówno przy frezowaniu czołowym jak i przy frezowaniu obwiedniowym.</p> <p>Dalsze informacje: "Korekcja 3D narzędzia przy frezowaniu czołowym (#9 / #4-01-1)", Strona 341</p> <p>Dalsze informacje: "Korekcja 3D narzędzia przy frezowaniu obwiedniowym (#9 / #4-01-1)", Strona 348</p>
 <p>PATHCTRL VECTOR</p>	<p>Po wyborze opcji PATHCTRL VECTOR orientacja narzędzia leży w obrębie wiersza NC zawsze na płaszczyźnie, określonej poprzez orientację startu i orientację końcową.</p> <p>Z PATHCTRL VECTOR sterowanie generuje zawsze płaską powierzchnię, także przy znacznych zmianach pozycji narzędzia.</p> <p>Należy stosować PATHCTRL VECTOR przy frezowaniu obwiedniowym ze znacznymi zmianami pozycji narzędzia na jeden wiersz NC.</p>

W obydwu przypadkach zaprogramowany punkt prowadzenia narzędzia jest przemieszczany przez sterowanie po prostej między pozycją startu i pozycją końcową.



Aby otrzymać możliwie nieprzerwany ruch wieloosiowy, możesz definiować cykl **32** z **tolerancją dla osi obrotu**.

Dalsze informacje: instrukcja obsługi dla użytkownika Cykle obróbki

Wybór punktu prowadzenia narzędzia i punktu obrotu narzędzia

Sterowanie udostępnia następujące możliwości określenia punktu prowadzenia narzędzia i punktu obrotu narzędzia:

Opcje wyboru	Funkcja
REFPNT TIP-TIP	Po wyborze opcji REFPNT TIP-TIP punkt prowadzenia narzędzia i punkt obrotu narzędzia leżą na czubku narzędzia.
REFPNT TIP-CENTER	Po wyborze opcji REFPNT TIP-CENTER punkt prowadzenia narzędzia leży na czubku narzędzia. Punkt obrotu narzędzia leży w punkcie środkowym narzędzia.
REFPNT CENTER-CENTER	Po wyborze opcji REFPNT CENTER-CENTER punkt prowadzenia narzędzia i punkt obrotu narzędzia leżą w punkcie środkowym narzędzia. Po wyborze opcji REFPNT CENTER-CENTER możesz wykonywać programy NC generowane w systemie CAM, które są wyprowadzane do punktu środkowego narzędzia i nadal mierzą narzędzie do wierzchołka.



Dzięki temu sterowanie może podczas obróbki monitorować całą długość narzędzia na kolizje.

Tę funkcjonalność można było uzyskiwać tylko poprzez skrócenie narzędzia z **DL**, przy czym sterowanie nie monitoruje pozostałej długości narzędzia.

Dalsze informacje: "Dane narzędzia w obrębie zmiennych", Strona 329

Jeśli programujemy z **REFPNT CENTER-CENTER** cykle frezowania wybrania, to sterowanie wydaje meldunek o błędach.

Dalsze informacje: instrukcja obsługi dla użytkownika Cykle obróbki

Dalsze informacje: "Punkty odniesienia narzędzia", Strona 141

Podanie punktu odniesienia jest opcjonalne. Jeśli nie zostanie on podany, to sterowanie wykorzystuje **REFPNT TIP-TIP**.

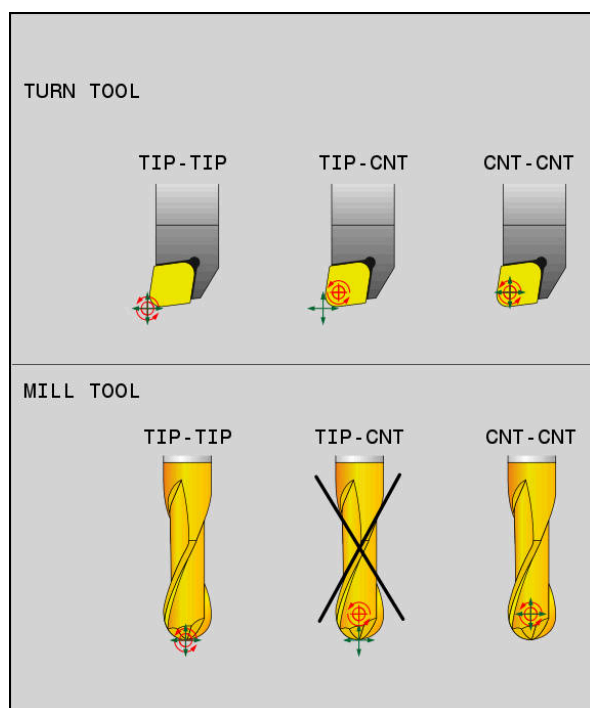

Opcje wyboru dla punktu prowadzenia narzędzia i punktu obrotu narzędzia

Limitowanie posuwu osi linearych

Przy pomocy opcjonalnego wprowadzenia **F** limitujesz posuw osi liniowych przy przemieszczeniach ze składowymi osi obrotowych.

Dzięki temu możesz zapobiegać szybkim ruchom kompensacyjnym, np. przy przemieszczeniach powrotu na posuwie szybkim.



Należy wybrać wartość dla limitowania posuwu osi linearych nie zbyt małym, ponieważ może dojść do silnych wahań posuwu w punkcie prowadzenia narzędzia. Wahania posuwu powodują зниzenie jakości powierzchni.

Limitowanie posuwu działa także przy aktywnej **FUNCTION TCPM** tylko dla przemieszczeń ze składową osi obrotowych, a nie wyłącznie dla przemieszczeń czysto linearych.

Limitowanie posuwu osi linearych pozostaje tak długo w działaniu, aż zostanie zaprogramowane nowe limitowanie albo **FUNCTION TCPM** zostanie zresetowana.

Wskazówki

WSKAZÓWKA

Uwaga niebezpieczeństwo kolizji!

Osie obrotu ze sprzęgłem Hirtha muszą dla nachylenia zostać wysunięte z zazębienia. Podczas wysuwania i ruchu nachylenia istnieje zagrożenie kolizji!

- ▶ Wysunąć narzędzie z materiału zanim zostanie zmienione położenie osi obrotu

- Przed pozycjonowaniem z **M91** lub **M92** albo przed **TOOL CALL**T-wierszem funkcję **FUNCTION TCPM** zresetować.
- Możesz używać następujących cykli z aktywnym **FUNCTION TCPM**:
 - Cykl **32 TOLERANCJA**
 - Cykl **444 PROBKOWANIE 3D** (#17 / #1-05-1)
- **M128** i **FUNCTION TCPM** z wybranym **AXIS POS** nie uwzględniają aktywnej rotacji podstawowej 3D. Należy programować **FUNCTION TCPM** z opcją wyboru **AXIS SPAT** bądź dane wyjściowe CAM z prostą **LN** i wektorem narzędzia.

Dalsze informacje: "Prosta LN", Strona 338
- Przy frezowaniu czołowym używać wyłącznie frezu kulkowego, aby uniknąć uszkodzeń konturu. W kombinacji z innymi formami narzędzia należy sprawdzić program NC w strefie pracy **Symulacja** na możliwe uszkodzenia konturu.

Dalsze informacje: "Wskazówki", Strona 470

Wskazówka w połączeniu z parametrami maszynowymi

W opcjonalnym parametrze maszynowym **presetToAlignAxis** (nr 300203) producent maszyny definiuje poosiowo, jak sterowanie interpretuje wartości offset. Przy **FUNCTION TCPM** i **M128** ten parametr maszynowy jest znaczący tylko dla tej osi rotacji, wokół której obraca się oś narzędzia (przeważnie **C_OFFS**).

Dalsze informacje: instrukcja obsługi dla użytkownika Konfigurowanie i odpracowywanie

- Jeśli parametr maszynowy nie jest zdefiniowany, bądź jest zdefiniowany z wartością **TRUE**, to możesz z offsetem kompensować ukośne położenie detalu na płaszczyźnie. Offset ma wpływ na orientację układu współrzędnych detalu **W-CS**.

Dalsze informacje: "Układ współrzędnych detalu W-CS", Strona 243

- Jeśli parametr maszynowy jest zdefiniowany z wartością **FALSE**, to nie możesz offsetem kompensować ukośnego położenia detalu na płaszczyźnie. Sterowanie nie uwzględnia offsetu podczas odpracowywania.

11

Korekcje

11.1 Korekcja narzędzia dla długości i promienia narzędzia

Zastosowanie

Używając wartości delta możesz korygować narzędzie na długości i na promieniu. Wartości delta mają wpływ na ustalone i tym samym aktywne wymiary narzędzia. Wartość delta dla długości narzędzia **DL** działa na osi narzędzia. Wartość delta dla promienia narzędzia **DR** działa wyłącznie przy przemieszczeniach ze skorygowanym promieniem wykonywanych przez funkcje toru kształtowego i w cyklach.

Dalsze informacje: "Funkcje toru kształtowego", Strona 153

Spokrewnione tematy

- Korekta promienia narzędzia
Dalsze informacje: "Korekcja promienia narzędzia", Strona 330
- Korekta narzędzia przy użyciu tablic korekcyjnych
Dalsze informacje: "Korekcja narzędzia z tablicami korekcyjnymi", Strona 333

Opis funkcji

Sterowanie rozróżnia dwa rodzaje wartości delta:

- Wartości delta w tabeli narzędzi służą do nieprzerwanej korekty narzędzia, koniecznej np. ze względu na zużycie. Te wartości delta określasz np. przy pomocy sondy pomiarowej narzędzia. Sterownik dodaje wartości delta automatycznie do tabeli w menedżerze narzędzi.

Dalsze informacje: instrukcja obsługi dla użytkownika Konfigurowanie i odpracowywanie

- Wartości delta w wywołaniu narzędzia służą do korekcji narzędzia, która zadziała wyłącznie w aktualnym programie NC, np. naddatek detalu.

Dalsze informacje: "Wywołanie narzędzia z TOOL CALL", Strona 145

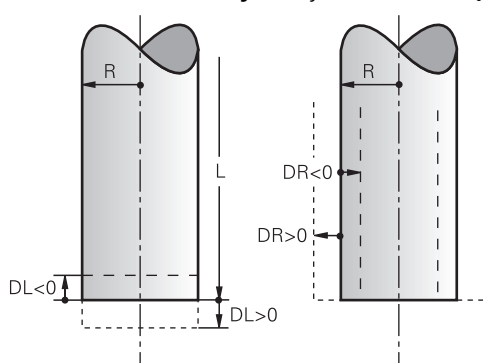

Wartości delta odpowiadają wartości odchylenia od długości i promienia narzędzi. Dodatnia wartość delta powiększa aktualną długość narzędzia bądź promień narzędzia. W ten sposób narzędzie zdejmuje przy obróbce mniej materiału, np. dla naddatku na detalu.

Stosując ujemną wartość delta zmniejszasz aktualną długość narzędzia bądź promień narzędzia. Przez to narzędzie skrawa więcej materiału przy obróbce.

Jeśli w programie NC chcesz programować wartości delta, to definiujesz wartość w ramach wywołania narzędzia lub przy użyciu tablicy korekcyjnej.

Dalsze informacje: "Wywołanie narzędzia z TOOL CALL", Strona 145

Dalsze informacje: "Korekcja narzędzia z tablicami korekcyjnymi", Strona 333

Możesz definiować wartości delta w ramach wywołania narzędzia także przy użyciu zmiennych.

Dalsze informacje: "Dane narzędzia w obrębie zmiennych", Strona 329

Korekcja długości narzędzia

Sterowanie uwzględnia korektę długości narzędzia, kiedy tylko zostanie ono wywołane. Sterowanie wykonuje korygowanie długości tylko dla narzędzi o długości $L > 0$.

Przy korygowaniu długości narzędzia sterowanie uwzględnia wartości delta z tabeli narzędzi i z programu NC.

Aktywna długość narzędzia = $L + DL_{TAB} + DL_{Prog}$

- L:** Długość narzędzia **L** z tabeli narzędzi
- DL_{TAB} :** Wartość delta długości narzędzia **DL** z tabeli narzędzi
- DL_{Prog} :** Wartość delta długości narzędzia **DL** z wywołania narzędzia lub z tabeli korekcyjnej
Działa ostatnio zaprogramowana wartość.
- Dalsze informacje:** "Wywołanie narzędzia z TOOL CALL",
Strona 145
- Dalsze informacje:** "Korekcja narzędzia z tablicami korekcyjnymi",
Strona 333

WSKAZÓWKA

Uwaga niebezpieczeństwo kolizji!

Sterowanie używa do korygowania długości narzędzia określoną w tabeli narzędzi wartość długości narzędzia. Błędne długości narzędzia wpływają na niewłaściwą korekcję długości narzędzia. Dla narzędzi o długości **0** oraz po **TOOL CALL 0** sterowanie nie przeprowadza korekcji długości i kontroli kolizyjności. Podczas następných zabiegów pozycjonowania narzędzia istnieje zagrożenie kolizji!

- ▶ Narzędzia definiować zawsze z ich rzeczywistymi długościami (nie tylko różnice)
- ▶ **TOOL CALL 0** stosować wyłącznie do opróżniania wrzeciona

Korekcja promienia narzędzia

Sterowanie uwzględnia korekcję promienia narzędzia w następujących przypadkach:

- Przy aktywnej korekcji promienia narzędzia **RR** bądź **RL**
Dalsze informacje: "Korekcja promienia narzędzia", Strona 330
- W cyklach obróbki
Dalsze informacje: instrukcja obsługi dla użytkownika Cykle obróbki
- W przypadku prostych **LN** z wektorami normalnymi powierzchni
Dalsze informacje: "Prosta LN", Strona 338

Przy korygowaniu promienia narzędzia sterowanie uwzględnia wartości delta z tabeli narzędzi i z programu NC.

Aktywny promień narzędzia = $R + DR_{TAB} + DR_{Prog}$

R:	Promień narzędzia R z tabeli narzędzi Dalsze informacje: instrukcja obsługi dla użytkownika Konfigurowanie i odpracowywanie
DR_{TAB}:	Wartość delta promienia narzędzia DR z tabeli narzędzi Dalsze informacje: instrukcja obsługi dla użytkownika Konfigurowanie i odpracowywanie
DR_{Prog}:	Wartość delta długości narzędzia DR z wywołania narzędzia lub z tabeli korekcyjnej Działa ostatnio zaprogramowana wartość. Dalsze informacje: "Wywołanie narzędzia z TOOL CALL", Strona 145 Dalsze informacje: "Korekcja narzędzia z tablicami korekcyjnymi", Strona 333

Dane narzędzia w obrębie zmiennych

Sterowanie oblicza przy wykonywaniu wywołania narzędzia wszystkie specyficzne wartości i zapamiętuje je w zmiennych.

Dalsze informacje: "Zajęte z góry parametry Q", Strona 497

Aktywna długość narzędzia i promień narzędzia:

Parametry Q	Funkcja
Q108	AKTYWNY PROMIEN NARZ
Q114	AKTYWNA DLUG. NARZ.

Po zachowaniu aktualnych wartości w obrębie zmiennych przez sterowanie, możesz używać tych zmiennych w programie NC.

Przykład zastosowania

Możesz stosować parametr **Q108 AKTYWNY PROMIEN NARZ**, aby przesunąć długość frezu kulkowego za pomocą wartości delta dla długości narzędzia względem centrum.

```
11 TOOL CALL "BALL_MILL_D4" Z S10000
```

```
12 TOOL CALL DL-Q108
```

Dzięki temu sterowanie może monitorować całe narzędzie na kolizje a wymiary w programie NC mogą być programowane mimo tego na centrum kulki.

Wskazówki

- Wartości delta pobrane z menedżera narzędzi sterowanie przedstawia graficznie w symulacji. W przypadku wartości delta z programu NC bądź z tablic korekcyjnych sterowanie zmienia w symulacji tylko pozycję narzędzia.
Dalsze informacje: "Symulacja narzędzi", Strona 652
- Przy pomocy opcjonalnego parametru maszynowego **progToolCallDL** (nr 124501) producent maszyny definiuje, czy sterowanie ma uwzględniać wartości delta z wywołania narzędzia w strefie pracy **Pozycje**.
Dalsze informacje: "Wywołanie narzędzia", Strona 145
Dalsze informacje: instrukcja obsługi dla użytkownika Konfigurowanie i odpracowywanie

11.2 Korekcja promienia narzędzia

Zastosowanie

Przy aktywnej korekcji promienia narzędzia sterowanie nie odnosi pozycji w programie NC do punktu środkowego narzędzia a do krawędzi skrawającej narzędzia.

Używając korekcji promienia narzędzia programujesz wymiary z rysunku, bez uwzględniania promienia narzędzia. Dzięki temu możesz np. po złamaniu narzędzia stosować inne narzędzie z innymi wymiarami bez aktualizowania programu.

Spokrewnione tematy

- Punkty odniesienia na narzędziu
Dalsze informacje: "Punkty odniesienia narzędzia", Strona 141

Warunki

- Zdefiniowane dane narzędzi w menedżerze narzędzi
Dalsze informacje: instrukcja obsługi dla użytkownika Konfigurowanie i odpracowywanie

Opis funkcji

Przy aktywnej korekcji promienia narzędzia sterowanie uwzględnia aktywny promień narzędzia. Aktywny promień narzędzia wynika z promienia narzędzia **R** i wartości delta **DR** z menedżera narzędzi i z programu NC.

Aktywny promień narzędzia = $R + DR_{TAB} + DR_{Prog}$

Dalsze informacje: "Korekcja narzędzia dla długości i promienia narzędzia", Strona 326

Równoległe do osi przemieszczenia możesz korygować w następujący sposób:

- **R+**: wydłuża równoległe do osi przemieszczenie o promień narzędzia
- **R-**: skraca równoległe do osi przemieszczenie o promień narzędzia

Wiersz NC z funkcjami toru kształtowego może zawierać następujące korekcje promienia narzędzia:

- **RL**: korekcja promienia narzędzia, z lewej od konturu
- **RR**: korekcja promienia narzędzia z prawej od konturu
- **RO**: reset aktywnej korekcji promienia narzędzia, pozycjonowanie przy pomocy punktu środkowego narzędzia

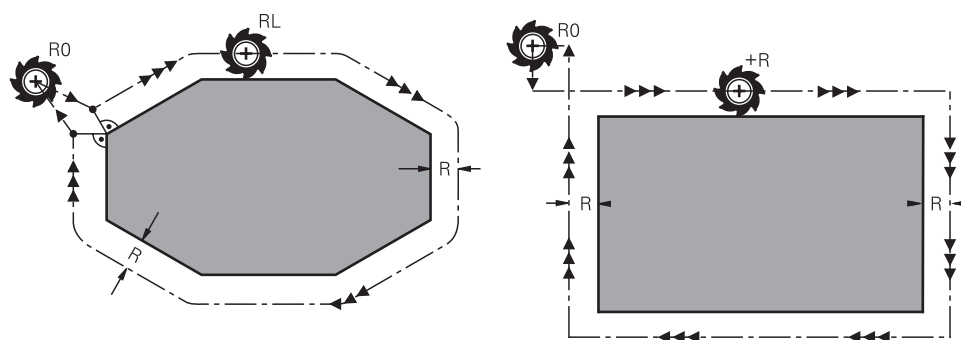

Przemieszczenie z korekcją promienia i funkcjami toru kształtowego

Przemieszczenie z korekcją promienia równoległe do osi

Punkt środkowy narzędzia leży w odległości równej promieniowi narzędzia od zaprogramowanego konturu. **Z prawej** i **z lewej** oznacza położenie narzędzia w kierunku przemieszczenia wzdłuż konturu detalu.

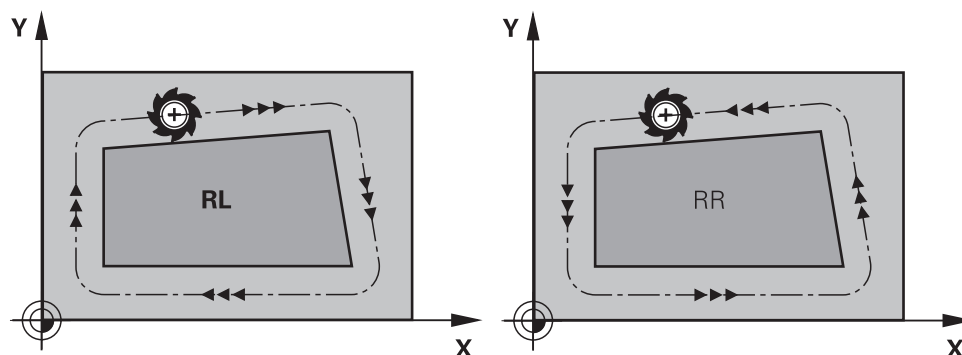

RL: narzędzie przemieszcza się na lewo od konturu

RR: narzędzie przemieszcza się na prawo od konturu

Działanie

Korekcja promienia narzędzia działa od wiersza NC, w którym została ona zaprogramowana. Korekcja promienia narzędzia działa modalnie i na końcu wiersza.

 Należy programować korekcję promienia narzędzia tylko jednorazowo, tym samym mogą np. szybciej być realizowane zmiany.

Sterowanie resetuje korekcję promienia narzędzia w następujących przypadkach:

- Wiersz pozycjonowania z **RO**
- Funkcja **DEP** dla opuszczenia konturu
- Wybór nowego programu NC

Wskazówki

WSKAZÓWKA

Uwaga niebezpieczeństwo kolizji!

Aby sterowaniu mogło najechać kontur lub od niego odjechać, konieczne są bezpieczne pozycje najazdu i odjazdu. Te pozycje muszą umożliwiać przemieszczenia kompensacyjne przy aktywowaniu i dezaktywowaniu korekcji promienia. Błędne pozycje mogą powodować uszkodzenia konturu. Podczas obróbki istnieje niebezpieczeństwo kolizji!

- ▶ Bezpieczne pozycje najazdu i odjazdu programować poza konturem
- ▶ Uwzględnić promień narzędzia
- ▶ Uwzględnić strategię najazdu

- Sterowanie pokazuje przy aktywnej korekcji promienia narzędzia symbol w strefie roboczej **Pozycje**.

Dalsze informacje: instrukcja obsługi dla użytkownika Konfigurowanie i odpracowywanie

- Pomiędzy dwoma wierszami NC z różnymi wartościami korekcyjnymi promienia narzędzia **RR** i **RL** musi znajdować się przynajmniej jeden wiersz przemieszczenia na płaszczyźnie roboczej bez korekcji promienia **RO**.
- Jeśli przy aktywnej korekcji promienia odpracowujesz np. następujące funkcje, to sterowanie przerywa wykonanie programu i wyświetla komunikat o błędach:
 - **PLANE**-funkcje (#8 / #1-01-1)
 - **M128** (#9 / #4-01-1)
 - **FUNCTION TCPM** (#9 / #4-01-1)
 - **CALL PGM**
 - Cykl **12 PGM CALL**
 - Cykl **32 TOLERANCJA**
 - Cykl **19 PLASZCZ.ROBOCZA**

 Programy NC ze starszych modeli sterowników, zawierające cykl **19 PLASZCZ.ROBOCZA** możesz w dalszym ciągu odpracowywać.

Wskazówka odnośnie obróbki naroży

- Naroża zewnętrzne:
jeśli zaprogramowano korekcję promienia, to sterowanie prowadzi narzędzie po narożach zewnętrznych na okręgu przejściowym. W razie potrzeby sterowanie redukuje posuw przy narożnikach zewnętrznych, na przykład w przypadku dużych zmian kierunku.
- Naroża wewnętrzne:
przy narożnikach wewnętrznych sterowanie oblicza punkt przecięcia torów, po których przesuwana jest skorygowana linia środkowa narzędzia. Od tego punktu poczynając narzędzie przesuwa się wzdłuż następnego elementu konturu. W ten sposób obrabiany przedmiot nie zostaje uszkodzony w narożnikach wewnętrznych. Z tego wynika, że promień narzędzia dla określonego konturu nie powinien być wybierany w dowolnej wielkości

11.3 Korekcja narzędzia z tablicami korekcyjnymi

Zastosowanie

Za pomocą dostępnych tabeli korekcji sterowanie umożliwia zachowanie w pamięci korekty w układzie współrzędnych narzędzia (T-CS) lub w układzie współrzędnych płaszczyzny obróbki (WPL-CS). Zachowane w pamięci korekcje możesz wywołać podczas przebiegu programu NC, aby skorygować narzędzie.

Tabele korekcji dają następujące korzyści:

- Zmiany wartości bez dopasowania w programie NC możliwe
- Zmiany wartości podczas przebiegu programu NC możliwe

Rozszerzenie tabeli określa, w jakim układzie współrzędnych sterowanie wykonuje korekcję.

Sterowanie udostępnia następujące tabele korekcyjne:

- tco (tool correction): korekta w układzie współrzędnych narzędzia **T-CS**
- wco (workpiece correction): korekta w układzie współrzędnych płaszczyzny obróbki **WPL-CS**

Dalsze informacje: "Układy odniesienia", Strona 236

Spokrewnione tematy

- Treść tablic korekcyjnych
 - Dalsze informacje:** "Tablica korekcyjna *.tco", Strona 717
 - Dalsze informacje:** "Tablica korekcyjna *.wco", Strona 719
- Edycja tablic korekcyjnych podczas przebiegu programu
 - Dalsze informacje:** instrukcja obsługi dla użytkownika Konfigurowanie i odprowadzanie

Opis funkcji

Aby móc korygować narzędzia za pomocą tablicy korekcyjnej, należy wykonać następujące kroki:

- Utworzenie tablicy korekcyjnej
Dalsze informacje: "Okno Utworzyć nową tabelę", Strona 687
- Aktywacja tablicy korekcyjnej w programie NC
Dalsze informacje: "Wybór tablicy korekcyjnej z SEL CORR-TABLE", Strona 335
- Alternatywnie odręczna aktywacja tablicy korekcyjnej dla wykonania programu
Dalsze informacje: "Odręczna aktywacja tablic korekcyjnych", Strona 334
- Aktywacja wartości korekcji
Dalsze informacje: "Aktywacja wartości korekcji z FUNCTION CORRDATA", Strona 336

Możesz dokonywać edycji wartości w tablicy korekcyjnej również w programie NC .

Dalsze informacje: "Dostęp do wartości tabel ", Strona 698

Można dokonywać edycji wartości w tablicach korekcyjnych podczas przebiegu programu.

Dalsze informacje: instrukcja obsługi dla użytkownika Konfigurowanie i odpracowywanie

Korekcja narzędzia w układzie współrzędnych narzędzia T-CS

W tablicy korekcyjnej ***.tco** definiujesz wartości korekcji dla narzędzia w układzie współrzędnych narzędzia **T-CS**.

Dalsze informacje: "Układ współrzędnych narzędzia T-CS", Strona 249

Tabela korekcji **.tco** jest alternatywą do korekcji z **DL**, **DR** i **DR2** w wierszu Tool-Call. Kiedy tylko tabela korekcji będzie aktywowana, sterowanie nadpisuje wartości korekcji z wiersza Tool-Call.

Dalsze informacje: "Wywołanie narzędzia z TOOL CALL", Strona 145

Sterowanie pokazuje aktywne przesunięcie za pomocą tablicy korekcyjnej ***.tco** w zakładce **Narzędz.** strefy roboczej **Status**.

Dalsze informacje: instrukcja obsługi dla użytkownika Konfigurowanie i odpracowywanie

Korekcja narzędzia w układzie współrzędnych płaszczyzny roboczej WPL-CS

Wartości z tabel korekcyjnych z rozszerzeniem ***.wco** działają jak przesunięcia w układzie współrzędnych płaszczyzny obróbki **WPL-CS**.

Dalsze informacje: "Układ współrzędnych płaszczyzny roboczej WPL-CS", Strona 245

Sterowanie pokazuje aktywne przesunięcie za pomocą tablicy korekcyjnej ***.wco** włącznie ze ścieżką tablicy w zakładce **TRANS** strefy roboczej **Status**.

Dalsze informacje: instrukcja obsługi dla użytkownika Konfigurowanie i odpracowywanie

Odręczna aktywacja tablic korekcyjnych

Możesz uaktywnić tablice korekcyjne odręcznie dla trybu pracy **Przebieg progr.** .

W trybie pracy **Przebieg progr.** okno **Ustawienia programu** zawiera sekcję **Tabele**.

W tej sekcji możesz wybrać dla wykonania programu zarówno tabelę punktów zerowych jak i obydwie tablice korekcyjne w oknie.

Jeśli dokonujesz aktywacji tablicy, to sterowanie zaznacza tę tablicę ze statusem **M**.

11.3.1 Wybór tablicy korekcyjnej z SEL CORR-TABLE

Zastosowanie

Jeśli stosowane są tabele korekcji, to należy wykorzystywać funkcję **SEL CORR-TABLE**, aby aktywować pożądaną tabelę korekcji z programu NC.

Spokrewnione tematy

- Aktywacja wartości korekcyjnych w tablicy
Dalsze informacje: "Aktywacja wartości korekcji z FUNCTION CORRDATA", Strona 336
- Treść tablic korekcyjnych
Dalsze informacje: "Tablica korekcyjna *.tco", Strona 717
Dalsze informacje: "Tablica korekcyjna *.wco", Strona 719

Opis funkcji

Możesz wybrać dla programu NC zarówno tablicę ***.tco** jak i tablicę ***.wco**.

Dane wejściowe

11 SEL CORR-TABLE TCS "TNC:\table \corr.tco"	; wybór tablicy korekcyjnej corr.tco
---	---

Dokonujesz nawigacji do tej funkcji w następujący sposób:

Funkcję NC wstaw ► **Wszystkie funkcje** ► **Selekcja** ► **SEL CORR-TABLE**

Funkcja NC zawiera następujące elementy składni:

Element składni	Znaczenie
SEL CORR-TABLE	Otwieracz składni do wyboru tablicy korekcyjnej
TCS bądź WPL	Korekcja w układzie współrzędnych narzędzia T-CS bądź w układzie współrzędnych płaszczyzny roboczej WPL-CS
Nazwa bądź QS	Ścieżka tablicy Stała lub zmienna nazwa Wybór w oknie z opcjami wyboru możliwy

11.3.2 Aktywacja wartości korekcji z FUNCTION CORRDATA

Zastosowanie

Przy pomocy funkcji **FUNCTION CORRDATA** aktywujesz wiersz tablicy korekcyjnej dla aktywnego narzędzia.

Spokrewnione tematy

- Wybór tabeli korekcyjnej
Dalsze informacje: "Wybór tablicy korekcyjnej z SEL CORR-TABLE", Strona 335
- Treść tablic korekcyjnych
Dalsze informacje: "Tablica korekcyjna *.tco", Strona 717
Dalsze informacje: "Tablica korekcyjna *.wco", Strona 719

Opis funkcji

Aktywowane wartości korekcji działają do następnej zmiany narzędzia bądź do końca programu NC.

Kiedy dana wartość zostanie zmieniona, to ta modyfikacja stanie się aktywna dopiero po ponownym wywołaniu korekcji.

Dane wejściowe

11 FUNCTION CORRDATA TCS #1

; aktywacja wiersza 1 tablicy korekcyjnej
*.tco

Dokonujesz nawigacji do tej funkcji w następujący sposób:

Funkcję NC wstaw ► **Wszystkie funkcje** ► **Selekcja** ► **FUNCTION CORRDATA**

Funkcja NC zawiera następujące elementy składni:

Element składni	Znaczenie
FUNCTION CORRDATA	Otwieracz składni dla aktywacji wartości korekcji
TCS, WPL lub RESET	Korekcja w układzie współrzędnych narzędzia T-CS bądź w układzie współrzędnych płaszczyzny roboczej WPL-CS bądź reset korekcji
#, Nazwa bądź QS	Pożądaný wiersz tabeli Stały lub zmienny numer bądź nazwa Wybór w oknie z opcjami wyboru możliwy Tylko przy wyborze TCS bądź WPL
TCS bądź WPL	Reset korekcji w T-CS bądź w WPL-CS Tylko przy wyborze RESET

11.4 Korekcja narzędzia 3D (#9 / #4-01-1)

11.4.1 Podstawy

Sterowanie umożliwia korekcję narzędzia 3D w generowanych przy użyciu systemu CAM programach NC z wektorami normalnymi powierzchni.

Dalsze informacje: "Prosta LN", Strona 338

Sterowanie przesuwa narzędzie w kierunku normalnych płaszczyznowych o wartość równą sumie wartości delta z tabeli menedżera narzędzi, z wywołania narzędzia i tablic korekcyjnych.

Dalsze informacje: "Narzędzia dla korekcji 3Dkorekcja", Strona 340

Korekcji narzędzia 3D można używać np. w następujących przypadkach:

- Korekcja dla narzędzi ponownie szlifowanych w celu wyrównania niewielkich różnic między zaprogramowanymi a rzeczywistymi wymiarami narzędzia
- Korekcja dla narzędzi zamiennych z odmiennymi średnicami w celu wyrównania niewielkich różnic między zaprogramowanymi a rzeczywistymi wymiarami narzędzia
- Osiąganie stałego naddatku detalu, który może służyć jako naddatek na obróbkę wykańczającą

Korekcja narzędzia 3D pozwala zaoszczędzić czas, ponieważ ponowne obliczanie i przesyłanie wartości wyjściowych z systemu CAM nie ma miejsca.

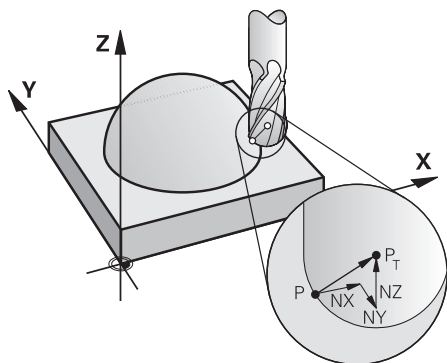

Dla opcjonalnego przystawienia narzędzia bloki NC muszą zawierać dodatkowo wektor narzędzia z komponentami TX, TY i TZ.

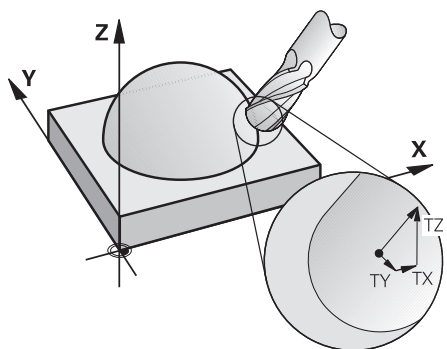



Należy uwzględnić różnice między frezowaniem czołowym i obwodowym.

Dalsze informacje: "Korekcja 3D narzędzia przy frezowaniu czołowym (#9 / #4-01-1)", Strona 341

Dalsze informacje: "Korekcja 3D narzędzia przy frezowaniu obwiedniowym (#9 / #4-01-1)", Strona 348

11.4.2 Prosta LN

Zastosowanie

Proste **LN** są warunkiem dla korekcji 3D. W przypadku prostej **LN** wektor normalny płaszczyzny wskazuje na ten kierunek korekcji narzędzia 3D. Opcjonalny wektor narzędzia definiuje pozycję narzędzia.

Spokrewnione tematy

- Podstawy korekcji 3D
Dalsze informacje: "Podstawy", Strona 337

Warunki

- Opcja software rozszerzone funkcje grupa 2 (#9 / #4-01-1)
- Program NC wygenerowany w systemie CAM
Prostych **LN** nie możesz programować bezpośrednio na sterowaniu, lecz w systemie CAM.
Dalsze informacje: "Generowane w systemie CAM programy NC", Strona 427

Opis funkcji

Jak w przypadku prostej **L** definiujesz z prostą **LN** współrzędne punktu docelowego.

Dalsze informacje: "Prosta L", Strona 162

Dodatkowo proste **LN** zawierają wektor normalny płaszczyzny jak i opcjonalny wektor narzędzia.

TNC7 basic może przemieszczać maks.cztery osie jednocześnie. Jeżeli przy użyciu jednego wiersza NC należy przemieszczać więcej niż cztery osie, to sterownik pokazuje komunikat o błędach. Jeżeli pozycja osi się nie zmienia, to możesz programować mimo to więcej niż cztery osie.

Dane wejściowe

LN X+31,737 Y+21,954 Z+33,165 NX+0,2637581 NY+0,0078922 NZ-0,8764339 TX
+0 TY-0,8764339 TZ+0,2590319 F1000 M128

Funkcja NC zawiera następujące elementy składni:

Element składni	Znaczenie
LN	Otwieracz składni dla prostej z wektorami
X, Y, Z	Współrzędne punktu końcowego prostej
NX, NY, NZ	Komponenty wektora normalnego płaszczyzny
TX, TY, TZ	Komponenty wektora narzędzia Element składni opcjonalnie
R0, RL lub RR	Korekta promienia narzędzia Dalsze informacje: "Korekcja promienia narzędzia", Strona 330 Element składni opcjonalnie
F, FMAX, FZ, FU bądź F AUTO	Posuw Dalsze informacje: instrukcja obsługi dla użytkownika Konfi- gurowanie i odpracowywanie Element składni opcjonalnie
M	Funkcja dodatkowa Element składni opcjonalnie

Wskazówki

- Syntaktyka NC musi posiadać kolejność X,Y, Z dla pozycji i dla normalnych powierzchni NX, NY, NZ, lub TX, TY, TZ dla wektorów.
- Syntaktyka NC wierszy LN musi posiadać zawsze wszystkie współrzędne i normalne płaszczyznowe, także jeśli te wartości nie zmieniły się w porównaniu do poprzedniego bloku NC.
- HEIDENHAIN zaleca stosowanie normowanych wektorów z przynajmniej siedmioma miejscami po przecinku. Dzięki temu możesz osiągać wysoką dokładność i unikasz możliwych spadków posuwu podczas obróbki.
- Korekcja narzędzia 3D z normalnymi płaszczyznowymi jest obowiązującą dla danych o współrzędnych w osiach głównych X, Y, Z

Definicja

Normowany wektor

Znormowany wektor jest wielkością matematyczną, która wynosi 1 i posiada dowolny kierunek. Kierunek jest określony przez komponenty X, Y i Z. Wielkość wektora obliczana jest z pierwiastka sumy kwadratów jego komponentów.

$$\sqrt{NX^2 + NY^2 + NZ^2} = 1$$

11.4.3 Narzędzia dla korekcji 3D korekcja

Zastosowanie

Możesz używać korekcji narzędzia 3D dla form: frez trzpieniowy, frez torusowy i frez kulkowy.

Spokrewnione tematy

- Korekcja w tabeli menedżera narzędzi
 - Dalsze informacje:** "Korekcja narzędzia dla długości i promienia narzędzia", Strona 326
- Korekcja w wywołaniu narzędzia
 - Dalsze informacje:** "Wywołanie narzędzia z TOOL CALL", Strona 145
- Korekcja przy użyciu tablic korekcyjnych
 - Dalsze informacje:** "Korekcja narzędzia z tablicami korekcyjnymi", Strona 333

Opis funkcji

Technolog rozróżnia formy narzędzia za pomocą kolumn **R** i **R2** menedżera narzędzi:

- Frez trzpieniowy: **R2** = 0
- Frez torusowy: **R2** > 0
- Frez kulkowy: **R2** = **R**

Dalsze informacje: instrukcja obsługi dla użytkownika Konfigurowanie i odpracowywanie

Przy użyciu wartości delta **DL**, **DR** i **DR2** dopasowujesz wartości menedżera narzędzi do aktualnego rzeczywistego narzędzia.

Sterowanie koryguje potem położenie narzędzia o sumę wartości delta z tabeli narzędzi i zaprogramowanej korekcji narzędzia (blok wywołania narzędzi lub tabela korekcji).

Wektor normalny płaszczyznowy przy prostej **LN** definiuje kierunek, w którym sterowanie koryguje narzędzie. Wektor normalny płaszczyznowy wskazuje zawsze na centrum promienia narzędzia 2 CR2.

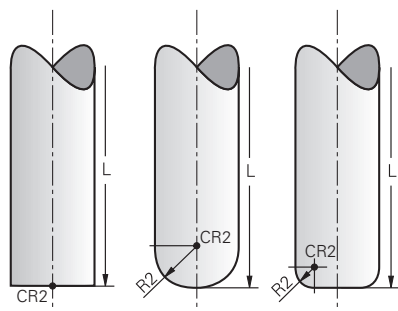

Położenie CR2 dla poszczególnych form narzędzi

Dalsze informacje: "Punkty odniesienia narzędzia", Strona 141

Wskazówki

- Należy definiować narzędzia w menedżerze narzędzi. Całkowita długość narzędzia odpowiada odległości między punktem odniesienia uchwytu narzędzia i czubkiem narzędzia. Tylko wykorzystując całkowitą długość narzędzia sterowanie realizuje monitorowanie kompletnego narzędzia na kolizje.

Jeśli zdefiniujesz frez kulkowy o całkowitej długości i opracujesz program NC na środek kuli, to sterowanie musi uwzględniać tę różnicę. Przy wywołaniu narzędzia w programie NC określasz promień kulki jako ujemną wartość delta w **DL** i przesuwasz tym samym punkt prowadzenia narzędzia na punkt środkowy narzędzia.

- Jeśli zostaje zamontowane narzędzie z nadmiarem (dodatnie wartości delty), to sterowanie wydaje komunikaty o błędach. Komunikat o błędach można skasować przy pomocy funkcji **M107**.

Dalsze informacje: "Dopuszczenie dodatnich naddatków narzędzia z M107 (#9 / #4-01-1)", Strona 484

Należy upewnić się w symulacji, aby nadwymiar narzędzia nie spowodował uszkodzenia konturu.

- TNC7 basic może przemieszczać maks.cztery osie jednocześnie. Jeżeli przy użyciu jednego wiersza NC należy przemieszczać więcej niż cztery osie, to sterownik pokazuje komunikat o błędach. Jeżeli pozycja osi się nie zmienia, to możesz programować mimo to więcej niż cztery osie.

11.4.4 Korekcja 3D narzędzia przy frezowaniu czołowym (#9 / #4-01-1)

Zastosowanie

Frezowanie czołowe oznacza obróbkę stroną czołową narzędzia.

Sterowanie przesuwa narzędzie w kierunku normalnych płaszczyznowych o wartość równą sumie wartości delta z tabeli menedżera narzędzi, z wywołania narzędzia i tablic korekcyjnych.

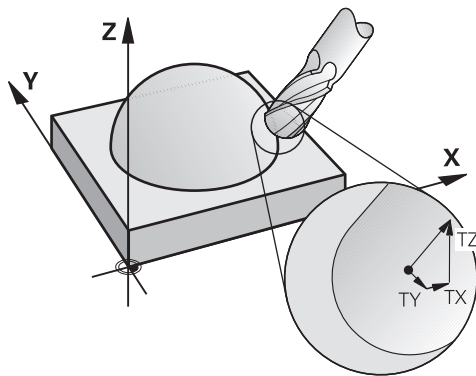

Warunki

- Opcja software rozszerzone funkcje grupa 2 (#9 / #4-01-1)
- Obrabiarka z pozycjonowanymi automatycznie osiami obrotu
- Wartości wyjściowe wektorów normalnych płaszczyznowych z systemu CAM

Dalsze informacje: "Prosta LN", Strona 338

- Program NC z **M128** bądź **FUNCTION TCPM**

Dalsze informacje: "Automatyczne kompensowanie ustawienia narzędzia z M128 (#9 / #4-01-1)", Strona 467

Dalsze informacje: "Kompensacja ustawienia narzędzia z FUNCTION TCPM (#9 / #4-01-1)", Strona 317

Opis funkcji

Przy frezowaniu czołowym możliwe są następujące warianty:

- Wiersz **LN**-bez ustawienia narzędzia, **M128** bądź **FUNCTION TCPM** aktywne: narzędzie leży prostopadle do konturu detalu
- Wiersz **LN**-z ustawieniem narzędzia **T**, **M128** bądź **FUNCTION TCPM** aktywne: narzędzie utrzymuje zadane ustawienie
- Wiersz **LN**-bez **M128** bądź **FUNCTION TCPM**: sterowanie ignoruje wektor kierunku **T**, nawet jeśli jest on określony

TNC7 basic może przemieszczać maks.cztery osie jednocześnie. Jeżeli przy użyciu jednego wiersza NC należy przemieszczać więcej niż cztery osie, to sterownik pokazuje komunikat o błędach. Jeżeli pozycja osi się nie zmienia, to możesz programować mimo to więcej niż cztery osie.

Przykład

11 L X+36.0084 Y+6.177 Z-1.9209 R0	; Kompensacja nie jest możliwa
11 LN X+36.0084 Y+6.177 Z-1.9209 NX-0.4658107 NY+0 NZ+0.8848844 R0	; Kompensacja możliwa prostopadle do konturu
11 LN X+36.0084 Y+6.177 Z-1.9209 NX-0.4658107 NY+0 NZ+0.8848844 TX +0.0000000 TY+0.6558846 TZ+0.7548612 R0 M128	; Kompensacja możliwa, DL działa wzdłuż wektora T, DR2 wzdłuż wektora N
11 LN X+36.0084 Y+6.177 Z-1.9209 NX-0.4658107 NY+0 NZ+0.8848844 R0 M128	; Kompensacja możliwa prostopadle do konturu

Wskazówki

WSKAZÓWKA

Uwaga niebezpieczeństwo kolizji!

Osie obrotu obrabiarki mogą posiadać ograniczone zakresy przemieszczenia, np. oś czołowa B z -90° do $+10^\circ$. Zmiana kąta nachylenia o więcej niż $+10^\circ$ może przy tym prowadzić do obrotu o 180° osi stołu. Podczas ruchu nachylenia istnieje niebezpieczeństwo kolizji!

- ▶ Przed obracaniem zaprogramować w razie konieczności bezpieczną pozycję
- ▶ Program NC bądź fragment programu przetestować ostrożnie w trybie **Pojedynczy wiersz**.

- Jeśli w **LN**-wierszu nie określono orientacji narzędzia, to sterowanie utrzymuje narzędzie przy aktywnym **TCPM** prostopadle do konturu obrabianego przedmiotu.

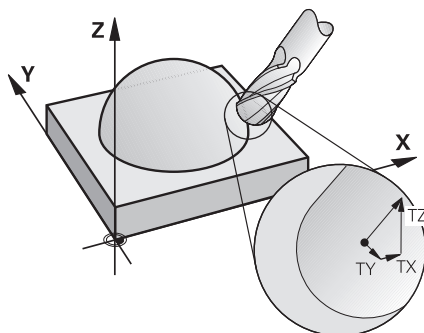

- Jeśli w wierszu **LN** zdefiniowano orientację narzędzia **T** a jednocześnie **M128** (lub **FUNCTION TCPM**) jest aktywna, to sterowanie pozycjonuje osie obrotu maszyny automatycznie w taki sposób, że narzędzie osiąga zadane ustawienie. Jeśli **M128** (lub **FUNCTION TCPM**) nie aktywowano, to sterowanie ignoruje wektor kierunku **T**, nawet jeśli jest on zdefiniowany w **LN**-wierszu.
 - Sterowanie nie może na wszystkich maszynach pozycjonować automatycznie osie obrotu.
 - Sterowanie wykorzystuje dla korekcji narzędzia 3D zasadniczo zdefiniowane **wartości delta**. Całkowity promień narzędzia (**R + DR**) używa sterowanie do obliczeń tylko, jeśli włączono **FUNCTION PROG PATH IS CONTOUR**.
- Dalsze informacje:** "Korekcja 3D narzędzia z kompletnym promieniem narzędzia za pomocą FUNCTION PROG PATH (#9 / #4-01-1)", Strona 351

Przykłady

Korygowanie doszlifowanego frezu kulkowego Na wyjściu CAM końcówka narzędzia

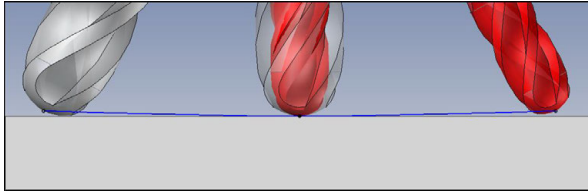

Używasz doszlifowanego frezu kulkowego z \varnothing 5,8 mm zamiast \varnothing 6 mm.

Program NC posiada następującą strukturę:

- Model wyjściowy CAM dla frezu kulkowego \varnothing 6 mm
- Punkty NC wyprowadzane na wierzchołek narzędzia
- Program wektorowy z wektorami normalnymi płaszczyzny

Propozycja rozwiązania:

- Pomiar narzędzia na wierzchołek
- Wprowadzenie korekcji narzędzia do tabeli narzędzi:
 - **R** i **R2** teoretyczne dane narzędzia jak z systemu CAM
 - **DR** i **DR2** różnica między wartością zadaną i wartością rzeczywistą

	R	R2	DL	DR	DR2
CAM	+3	+3			
Tabela narzędzi	+3	+3	+0	-0,1	-0,1

Korygowanie doszlifowanego frezu kulkowego Na wyjściu CAM centrum kulki

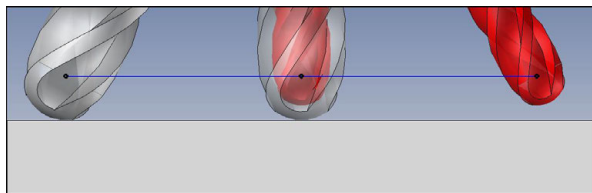

Używasz doszlifowanego frezu kulkowego z \varnothing 5,8 mm zamiast \varnothing 6 mm.

Program NC posiada następującą strukturę:

- Model wyjściowy CAM dla frezu kulkowego \varnothing 6 mm
- Punkty NC wyprowadzane na środek kulki
- Program wektorowy z wektorami normalnymi płaszczyzny

Propozycja rozwiązania:

- Pomiar narzędzia na wierzchołek
- Funkcja TCPM **REFPNT CNT-CNT**
- Wprowadzenie korekcji narzędzia do tabeli narzędzi:
 - **R** i **R2** teoretyczne dane narzędzia jak z systemu CAM
 - **DR** i **DR2** różnica między wartością zadaną i wartością rzeczywistą

	R	R2	DL	DR	DR2
CAM	+3	+3			
Tabela narzędzi	+3	+3	+0	-0,1	-0,1



Z TCPM **REFPNT CNT-CNT** wartości korekcyjne narzędzia dla wyprowadzania na wierzchołek narzędzia bądź centrum kulki są identyczne.

Generowanie naddatku detalu Na wyjściu CAM końcówka narzędzia

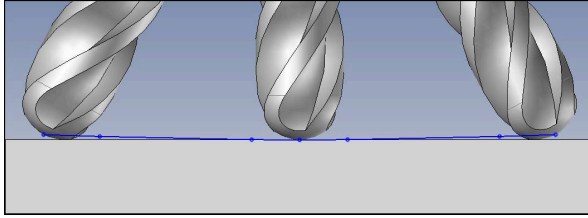

Używasz frezu kulkowego z \varnothing 6 mm i chcesz pozostawić równomierny naddatek, wynoszący 0,2 mm na konturze.

Program NC posiada następującą strukturę:

- Model wyjściowy CAM dla frezu kulkowego \varnothing 6 mm
- Punkty NC wyprowadzane na wierzchołek narzędzia
- Program wektorowy z wektorami normalnymi płaszczyzny i wektorami narzędzia

Propozycja rozwiązania:

- Pomiar narzędzia na wierzchołek
- Wprowadzenie korekcji narzędzia w TOOL CALL-wierszu:
 - **DL**, **DR** i **DR2** pożądaný naddatek
- Z **M107** anulowanie komunikatu o błędach

	R	R2	DL	DR	DR2
CAM	+3	+3			
Tabela narzędzi	+3	+3	+0	+0	+0
TOOL CALL			+0,2	+0,2	+0,2

Generowanie nadatku detalu Na wyjściu CAM centrum kulki

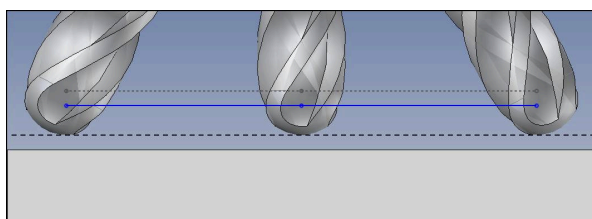
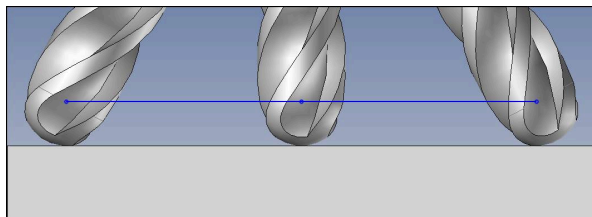

Używasz frezu kulkowego z \varnothing 6 mm i chcesz pozostawić równomierny nadatek, wynoszący 0,2 mm na konturze.

Program NC posiada następującą strukturę:

- Model wyjściowy CAM dla frezu kulkowego \varnothing 6 mm
- Punkty NC wyprowadzane na środek kulki
- Funkcja TCPM **REFPNT CNT-CNT**
- Program wektorowy z wektorami normalnymi płaszczyzny i wektorami narzędzia

Propozycja rozwiązania:

- Pomiar narzędzia na wierzchołek
- Wprowadzenie korekcji narzędzia w TOOL CALL-wierszu:
 - **DL, DR** i **DR2** pożądany nadatek
- Z **M107** anulowanie komunikatu o błędach

	R	R2	DL	DR	DR2
CAM	+3	+3			
Tabela narzędzi	+3	+3	+0	+0	+0
TOOL CALL			+0,2	+0,2	+0,2

11.4.5 Korekcja 3D narzędzia przy frezowaniu obwiedniowym (#9 / #4-01-1)

Zastosowanie

Frezowanie obwodowe to obróbka z użyciem bocznej powierzchni narzędzia. Sterowanie przesuwa narzędzie prostopadle do kierunku ruchu i prostopadle do kierunku narzędzia o wartość równą sumie wartości delta z tabeli menedżera narzędzi, z wywołania narzędzia i tablic korekcyjnych.

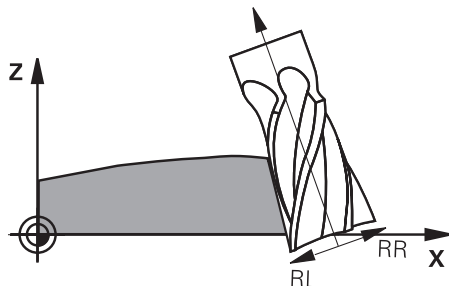

Warunki

- Opcja software rozszerzone funkcje grupa 2 (#9 / #4-01-1)
- Obrabiarka z pozycjonowanymi automatycznie osiami obrotu
- Wartości wyjściowe wektorów normalnych płaszczyznowych z systemu CAM
Dalsze informacje: "Prosta LN", Strona 338
- Program NC z kątami przestrzennymi
- Program NC z **M128** bądź **FUNCTION TCPM**
Dalsze informacje: "Automatyczne kompensowanie ustawienia narzędzia z M128 (#9 / #4-01-1)", Strona 467
Dalsze informacje: "Kompensacja ustawienia narzędzia z FUNCTION TCPM (#9 / #4-01-1)", Strona 317
- Program NC z korekcją promienia narzędzia **RL** bądź **RR**
Dalsze informacje: "Korekcja promienia narzędzia", Strona 330

Opis funkcji

Przy frezowaniu obwodowym możliwe są następujące warianty:

- Wiersz **L**-z zaprogramowanymi osiami obrotowymi, **M128** bądź **FUNCTION TCPM** aktywne, określić kierunek korekcji w wartościach korekcyjnych promienia **RL** bądź **RR**
- Wiersz **LN**-z ustawieniem narzędzia **T** prostopadle dla wektora **N**, **M128** bądź **FUNCTION TCPM** aktywne
- Wiersz **LN**-z ustawieniem narzędzia **T** bez wektora **N**, **M128** bądź **FUNCTION TCPM** aktywne

TNC7 basic może przemieszczać maks.cztery osie jednocześnie. Jeżeli przy użyciu jednego wiersza NC należy przemieszczać więcej niż cztery osie, to sterownik pokazuje komunikat o błędach. Jeżeli pozycja osi się nie zmienia, to możesz programować mimo to więcej niż cztery osie.

Przykład

11 M128	
* - ...	
21 L X+48.4074 Y+102.4717 Z-7.1088 C+0 B-20.0115 RL	; Kompensacja możliwa, kierunek korekcji RL
11 LN X+60.6593 Y+102.4690 Z-7.1012 NX0.0000 NY0.9397 NZ0.3420 TX-0.0807 TY0 TZ0.9366 RO M128	; Kompensacja możliwa
11 LN X+60.6593 Y+102.4690 Z-7.1012 TX-0.0807 TY0 TZ0.9366 M128	; Kompensacja możliwa

Wskazówki

WSKAZÓWKA

Uwaga niebezpieczeństwo kolizji!

Osie obrotu obrabiarki mogą posiadać ograniczone zakresy przemieszczenia, np. oś czołowa B z -90° do $+10^\circ$. Zmiana kąta nachylenia o więcej niż $+10^\circ$ może przy tym prowadzić do obrotu o 180° osi stołu. Podczas ruchu nachylenia istnieje niebezpieczeństwo kolizji!

- ▶ Przed obracaniem zaprogramować w razie konieczności bezpieczną pozycję
- ▶ Program NC bądź fragment programu przetestować ostrożnie w trybie **Pojedynczy wiersz**.

- Sterowanie nie może na wszystkich maszynach pozycjonować automatycznie osie obrotu.
- Sterowanie wykorzystuje dla korekcji narzędzia 3D zasadniczo zdefiniowane **wartości delta**. Całkowity promień narzędzia (**R + DR**) używa sterowanie do obliczeń tylko, jeśli włączono **FUNCTION PROG PATH IS CONTOUR**.
Dalsze informacje: "Korekcja 3D narzędzia z kompletnym promieniem narzędzia za pomocą FUNCTION PROG PATH (#9 / #4-01-1)", Strona 351

Przykład

Korygowanie doszlifowanego frezu trzpieniowego Na wyjściu CAM środek narzędzia

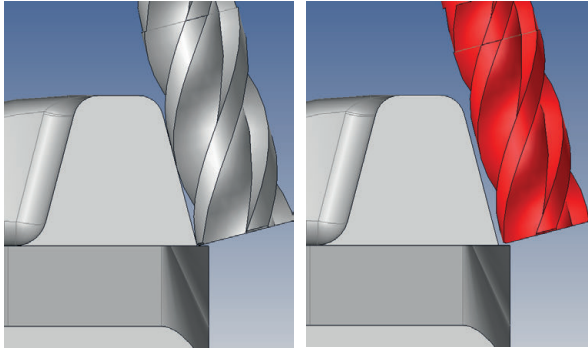

Używasz doszlifowanego frezu trzpieniowego z \varnothing 11,8 mm zamiast \varnothing 12 mm.

Program NC posiada następującą strukturę:

- Model wyjściowy CAM dla frezu trzpieniowego \varnothing 12 mm
- Punkty NC wyprowadzane na środek narzędzia
- Program wektorowy z wektorami normalnymi płaszczyzny i wektorami narzędzia
Alternatywnie:
- Program Klartext z aktywną korekcją promienia narzędzia **RL/RR**

Propozycja rozwiązania:

- Pomiar narzędzia na wierzchołek
- Z **M107** anulowanie komunikatu o błędach
- Wprowadzenie korekcji narzędzia do tabeli narzędzi:
 - **R** i **R2** teoretyczne dane narzędzia jak z systemu CAM
 - **DR** i **DL** różnica między wartością zadaną i wartością rzeczywistą

	R	R2	DL	DR	DR2
CAM	+6	+0			
Tabela narzędzi	+6	+0	+0	-0,1	+0

11.4.6 Korekcja 3D narzędzia z kompletnym promieniem narzędzia za pomocą FUNCTION PROG PATH (#9 / #4-01-1)

Zastosowanie

Przy pomocy funkcji **FUNCTION PROG PATH** definiujesz, czy sterowanie ma odnosić korekcję promienia 3D wyłącznie do wartości delta jak dotychczas czy też do całego promienia narzędzia.

Spokrewnione tematy

- Podstawy korekcji 3D
Dalsze informacje: "Podstawy", Strona 337
- Narzędzia dla korekcji 3D
Dalsze informacje: "Narzędzia dla korekcji 3Dkorekcja", Strona 340

Warunki

- Opcja software rozszerzone funkcje grupa 2 (#9 / #4-01-1)
- Program NC wygenerowany w systemie CAM
Prostych **LN** nie możesz programować bezpośrednio na sterowaniu, lecz w systemie CAM.
Dalsze informacje: "Generowane w systemie CAM programy NC", Strona 427

Opis funkcji

Jeśli włączymy **FUNCTION PROG PATH**, to zaprogramowane współrzędne odpowiadają dokładnie współrzędnym konturu.

Sterowanie przelicza przy korekcji promienia 3D pełny promień narzędzia **R + DR** i pełny promień naroża **R2 + DR2**.

Z **FUNCTION PROG PATH OFF** wyłącza się specjalne interpretowanie.

Sterowanie przelicza przy korekcji promienia 3D tylko wartości delta **DR** i **DR2**.

Kiedy włączamy **FUNCTION PROG PATH** to interpretacja zaprogramowanego toru kształtowego działa jak kontur dla wszystkich korekcji 3D tak długo, aż funkcja zostanie ponownie wyłączona.

Dane wejściowe

11 FUNCTION PROG PATH IS CONTOUR

; Wykorzystanie całego promienia narzędzia dla korekcji 3D.

Funkcja NC zawiera następujące elementy składni:

Element składni	Znaczenie
FUNCTION PROG PATH	Otwieracz składni dla interpretacji zaprogramowanego toru
IS CONTOUR bądź OFF	Wykorzystanie całego promienia narzędzia bądź tylko wartości delta dla korekcji 3D

12

Pliki

12.1 Menedżer plików

12.1.1 Podstawy

Zastosowanie

W masce menedżera plików sterowanie pokazuje napędy, foldery i pliki. Możesz np. utworzyć foldery bądź pliki bądź je skasować a także podłączyć napędy.

Menedżer plików obejmuje tryb pracy **Pliki** i strefę roboczą oraz okno **Otworzyć plik**.

Spokrewnione tematy













- Zabezpieczanie danych
- Podłączenie napędu sieciowego



Dalsze informacje: instrukcja obsługi dla użytkownika Konfigurowanie i odpracowywanie

Opis funkcji

Symbole i przyciski

Menedżer plików zawiera następujące symbole i przyciski:

Symbol, przycisk bądź kombinacja klawiszy	Znaczenie
	Zmiana nazwy
 CTRL + C	Kopiowanie
 CTRL + X	Wycinanie Jeżeli wytniesz plik bądź folder z plików, to sterowanie pokazuje wyszarzony symbol pliku bądź foldera.
	Usun
	Dodaj Ulubiony
	Usun Ulubiony
	Ulubione Po dodaniu ulubionego sterowanie pokazuje symbol/ikonę obok pliku bądź foldera.
	Usun urządzenie USB
	Dezaktywacja ochrony przed zapisem
	Aktywacja ochrony przed zapisem Jeśli zabezpieczenie od zapisu jest aktywne to sterowanie pokazuje symbol/ikonę obok pliku bądź foldera.
	Sterownik pokazuje z end of file , iż kompletny plik jest widoczny w strefie podglądu.
	Sterownik pokazuje tylko część pliku w podglądzie.

Symbol, przycisk bądź kombinacja klawiszy	Znaczenie
Nowy folder	Utworzenie nowego katalogu
Nowy plik	Utworzenie nowego pliku
	<div style="border: 1px solid black; padding: 5px;"> <p> Nową tabelę możesz utworzyć w trybie pracy Tabele. Dalsze informacje: "Tryb pracy Tabele", Strona 684</p> </div>
Funkcje pliku	<p>Sterowanie otwiera menu kontekstowe Dalsze informacje: "Menu kontekstowe", Strona 630 Tylko w trybie pracy Pliki</p>
Zaznacz CTRL + SPACE	<p>Sterowanie zaznacza plik i otwiera pasek akcji. Tylko w trybie pracy Pliki</p>
 CTRL + Z	Anulować
 CTRL + Y	Odtworzyć
Pokaż jako dokument	<p>Sterownik otwiera plik w strefie Dokument. Dalsze informacje: "Strefa robocza Dokument", Strona 366</p>
Otworzyć	Sterowanie otwiera plik w odpowiednim trybie pracy lub aplikacji.
Wybrać w przebiegu programu	<p>Sterowanie otwiera dialog w trybie pracy Przebieg progr. Tylko w trybie pracy Pliki</p>
Dodatkowe funkcje	<p>Sterowanie otwiera menu wyboru z następującymi funkcjami:</p> <ul style="list-style-type: none"> ■ TAB / PGM dopasować <ul style="list-style-type: none"> ■ Dopasowanie formatu i treści plików w iTNC 530 ■ Dopasowanie plików z błędami ■ Połącz napęd sieciowy Dalsze informacje: instrukcja obsługi dla użytkownika Konfigurowanie i odpracowywanie <p>Tylko w trybie pracy Pliki</p>

Sekcje menedżera plików

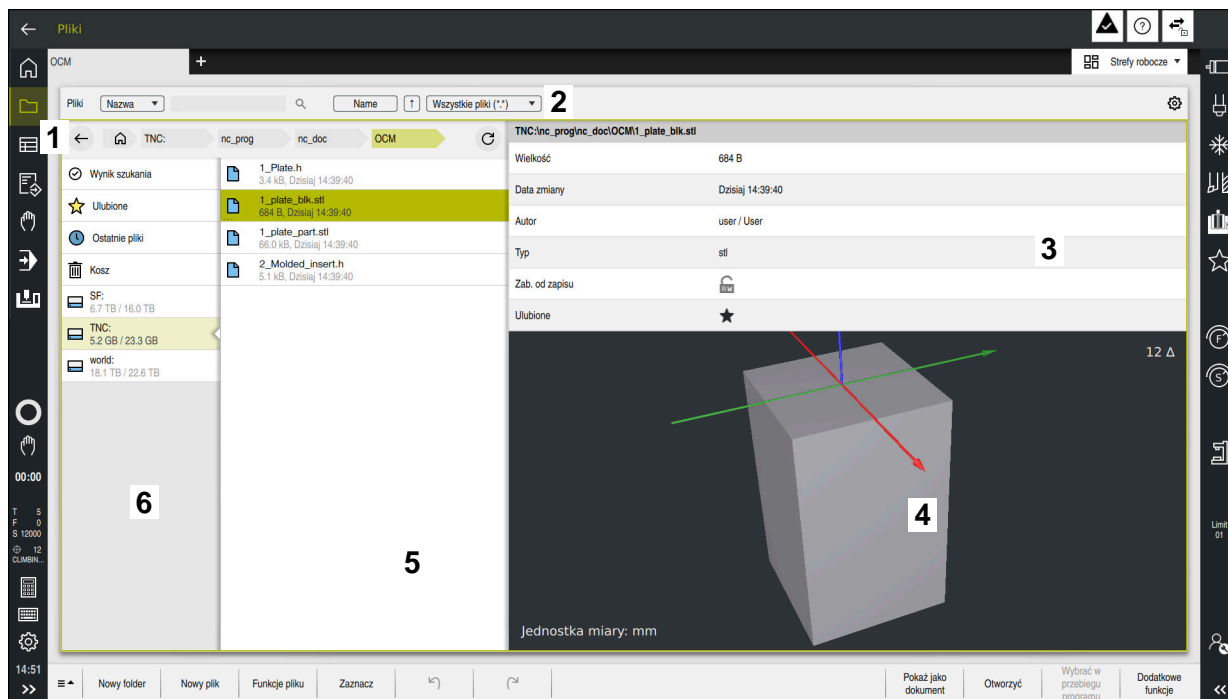

Tryb pracy **Pliki**

- 1 Ścieżka nawigacji
Na ścieżce nawigacji sterowanie pokazuje pozycję aktualnego foldera w strukturze katalogów. Przy pomocy poszczególnych elementów ścieżki nawigacji możesz przejść na wyższe poziomy folderów.
- 2 Pasek tytułów
 - Szukanie pełnego tekstu
Dalsze informacje: "Wyszukiwanie pełnotekstowe na pasku tytułów", Strona 357
 - Sortowanie
Dalsze informacje: "Sortowanie na pasku tytułów", Strona 357
 - Filtrowanie
Dalsze informacje: "Filtrowanie na pasku tytułów", Strona 357
 - Ustawienia
Dalsze informacje: "Ustawienia na pasku tytułowym", Strona 357
- 3 Obszar informacyjny
Dalsze informacje: "Obszar informacyjny", Strona 358
- 4 Zakres podglądu
W podglądzie sterowanie pokazuje wybrane pliki, np. fragment programu NC.
- 5 Kolumna treści
W kolumnie treści sterowanie pokazuje wszystkie foldery i pliki, które możesz wybierać przy użyciu kolumny nawigacji.
Sterowanie pokazuje ewentualnie dla pliku następujący status:
 - **M:** plik jest aktywny w trybie pracy **Przebieg progr.**
 - **S:** plik jest aktywny w strefie **Symulacja**
 - **E:** plik jest aktywny w trybie pracy **programowanie**

Jeśli przeciągasz plik lub katalog w prawo, to sterowanie pokazuje następujące funkcje pliku:

- Zmiana nazwy
- Kopiowanie
- Wytnij
- Usuń
- Aktywacja i dezaktywacja zabezpieczenia od zapisu
- Dodanie bądź usunięcie Ulubionych

Niektóre z tych funkcji plików mogą być wybierane także przy użyciu menu kontekstowego.

Dalsze informacje: "Menu kontekstowe", Strona 630

6 Kolumna nawigacji

Dalsze informacje: "Kolumna nawigacji", Strona 358

Wyszukiwanie pełnotekstowe na pasku tytułów

Przy pomocy funkcji wyszukiwania pełnotekstowego możesz szukać dowolnej sekwencji znaków w nazwie bądź treści plików. Używając menu wybierasz, czy sterowanie ma przeszukiwać nazwy czy też treści plików.

Przed wyszukiwaniem należy wybrać ścieżkę, na której sterownik ma szukać. Sterownik wyszukuje wychodzą z wybranej ścieżki tylko w obrębie podrzędnej struktury. Aby wyszukiwać szczegółowo, możesz uaktywnić szukanie w dostępnym wyniku szukania.

Możesz używać znaku * jako symbolu zastępczego. Ten symbol zastępczy może reprezentować pojedyncze znaki bądź całe słowo. Używając symbolu zastępczego możesz szukać także określonych typów plików, np. *.pdf.

Sortowanie na pasku tytułów

Możesz sortować foldery i pliki według następujących kryteriów w porządku rosnącym bądź malejącym:

- **Nazwa**
- **Typ**
- **Wielkość**
- **Data zmiany**

Jeśli sortujesz według nazwy lub typu, to sterowanie uporządkowuje pliki alfabetycznie.

Filtrowanie na pasku tytułów

Sterowanie udostępnia filtry standardowe dla typów plików. Jeśli chcesz wykonać filtrowanie innego typu pliku, to możesz szukać tego pliku używając symbolu zastępczego w wyszukiwaniu pełnotekstowym.

Dalsze informacje: "Wyszukiwanie pełnotekstowe na pasku tytułów", Strona 357

Ustawienia na pasku tytułowym

Sterownik udostępnia w oknie **Ustawienia** następujące przyciski:

- **Wyświetlanie ukrytych plików**
Jeśli przełącznik jest aktywny, to sterownik pokazuje skryte pliki. Nazwy skrytych plików rozpoczynają się zawsze z kropki/punktu.
- **Wyświetlanie zależnych plików**
Jeśli przełącznik jest aktywny, to sterownik pokazuje zależne pliki. Zależne plik mają rozszerzenie z *.dep bądź *.t.csv.

Obszar informacyjny

W obszarze informacji sterowanie pokazuje ścieżkę dostępu do pliku bądź foldera.

Dalsze informacje: "Ścieżka", Strona 359

W zależności od wybranego elementu sterowanie pokazuje dodatkowo następujące informacje:

- **Wielkość**
- **Data zmiany**
- **Autor**
- **Typ**

W obszarze informacje możesz wybierać następujące funkcje:

- Aktywacja i dezaktywacja zabezpieczenia od zapisu
- Dodanie bądź usunięcie Ulubionych

Kolumna nawigacji

Kolumna nawigacji udostępnia następujące możliwości nawigacji:

- **Wynik szukania**
Sterowanie pokazuje wyniki wyszukiwania pełnotekstowego. Bez wcześniejszego szukania lub w przypadku braku wyników obszar ten jest pusty.
- **Ulubione**
Sterowanie pokazuje wszystkie foldery i pliki, zaznaczone jako Ulubione.
- **Ostatnie pliki**
Sterowanie pokazuje 15 ostatnio otwartych plików.
- **Kosz**
Sterowanie przesuwa skasowane foldery i pliki do Kosza. Używając menu kontekstowego możesz odtworzyć ponownie te pliki lub opróżnić Kosz.
Dalsze informacje: "Menu kontekstowe", Strona 630
- Napędy, np. **TNC:**
Sterowanie pokazuje wewnętrzne jak i zewnętrzne napędy, np. urządzenie USB.
Sterownik wyświetla pod każdym napędem zajmowaną pamięć i całkowitą pamięć ogólną napędów.

Dozwolone znaki

Możesz używać następujących znaków dla nazw napędów, folderów i plików:

A B C D E F G H I J K L M N O P Q R S T U V W X Y Z a b c d e f g h i j k l m n o p q r s t
u v w x y z 0 1 2 3 4 5 6 7 8 9 _ -

Należy używać tylko przedstawionych znaków, ponieważ inaczej może dojść do utrudnień bądź problemów np. przy przesyłaniu danych.

Następujące znaki spełniają określoną funkcję i dlatego też nie mogą być używane w nazwie:

Znak	Funkcja
.	Rozdziela typ pliku
\ /	Rozdziela w nazwie ścieżki napęd, folder i plik
:	Rozdziela oznaczenie napędu

Nazwa

Gdy generujesz plik, określasz najpierw jego nazwę. Potem następuje rozszerzenie pliku, składające się z punktu i typu pliku.

Ścieżka

Maksymalnie dozwolona długość ścieżki to 255 znaków. Do długości ścieżki zaliczają się oznaczenia napędu, folderów i pliku włącznie z rozszerzeniem.

Absolutna ścieżka

Absolutna ścieżka odznacza jednoznaczny pozycję pliku. Specyfikacja ścieżki rozpoczyna się od napędu i zawiera ścieżkę przez strukturę folderów do miejsca, w którym znajduje się plik, np. **TNC:\nc_prog\šmdi.h**. Jeżeli wywołany plik zostanie przesunięty w inne miejsce, to absolutna ścieżka musi zostać ponownie określona.

Względna ścieżka

Względna ścieżka oznacza pozycję pliku w odniesieniu do pliku wywołującego. Specyfikacja ścieżki zawiera opis ścieżki w strukturze folderów do miejsca zachowania pliku, wychodząc z wywołującego pliku, np. **demo\reset.H**. Jeśli plik zostanie przesunięty w inne miejsce, to względna ścieżka musi zostać ponownie określona.

Typy plików

Typ pliku możesz definiować dużymi bądź małymi literami.

Specjalne typy plików HEIDENHAIN

Sterowanie może otworzyć następujące specjalne typy plików HEIDENHAIN:

Typ pliku	Zastosowanie
H	Program NC w systemie Klartext firmy HEIDENHAIN Dalsze informacje: "Treść programu NC", Strona 106
I	Program NC z poleceniami ISO
HC	Definicja konturu w systemie programowania smarT.NC sterownika iTNC 530
HU	Program główny w systemie programowania smarT.NC sterownika iTNC 530
D	Tabela z punktami zerowymi obrabianego detalu Dalsze informacje: "Tabela punktów zerowych *.d", Strona 707
DEP	Automatycznie generowana tabela z danymi zależnymi od programu NC, np. plikiem użytkownika narzędzia Dalsze informacje: instrukcja obsługi dla użytkownika Konfigurowanie i odpracowywanie
P	Tabela dla obróbki paletowej Dalsze informacje: "Strefa robocza Lista zleceń", Strona 666
PNT	Tabela z pozycjami obróbki, np. do wytwarzania nieregularnych wzorów punktowych Dalsze informacje: "Tabela punktów *.pnt", Strona 706
PR	Tabela z punktami odniesienia obrabianego detalu Dalsze informacje: instrukcja obsługi dla użytkownika Konfigurowanie i odpracowywanie

Typ pliku	Zastosowanie
TAB	Dowolnie definiowalna tabela, np. dla plików protokołu bądź jako tabela WMAT i TMAP dla automatycznego obliczania danych skrawania Dalsze informacje: "Dowolnie definiowalne tabele *.tab", Strona 703 Dalsze informacje: "Kalkulator danych skrawania", Strona 637
TCH	Tabela z zawartością magazynu narzędzi Dalsze informacje: instrukcja obsługi dla użytkownika Konfigurowanie i odpracowywanie
T	Tabela z narzędziami wszystkich technologii Dalsze informacje: instrukcja obsługi dla użytkownika Konfigurowanie i odpracowywanie
TP	Tabela z sondami pomiarowymi (#17 / #1-05-1) Dalsze informacje: instrukcja obsługi dla użytkownika Konfigurowanie i odpracowywanie
TNCDRW	Opis konturu jako rysunek 2D Dalsze informacje: "Programowanie graficzne", Strona 563
M3D	Format dla np. uchwytu narzędzia bądź obiektu kolizji (#40 / #5-03-1) Dalsze informacje: "Możliwości dla plików zamocowania", Strona 386
TNCBCK	Plik dla zabezpieczania danych i odtwarzania (rekonstrukcji) danych Dalsze informacje: instrukcja obsługi dla użytkownika Konfigurowanie i odpracowywanie
EXP	Plik konfiguracji do zabezpieczania i importowania konfiguracji maski ekranu sterowania Dalsze informacje: instrukcja obsługi dla użytkownika Konfigurowanie i odpracowywanie

Nazwane powyżej typy plików sterowanie otwiera w wewnętrznej aplikacji sprzętowej bądź używając aplikacji HEROS.

Standaryzowane typy plików

Sterowanie może otworzyć następujące standaryzowane typy plików:

Typ pliku	Zastosowanie
CSV	Plik tekstowy do zapamiętania bądź wymiany danych o prostej strukturze Dalsze informacje: instrukcja obsługi dla użytkownika Konfigurowanie i odpracowywanie
XLSX (XLS)	Typ plików różnych programów kalkulacyjnych, np. Microsoft Excel
STL	Model 3D wygenerowany z trójkątnymi fasetami, np. element mocujący Dalsze informacje: "Eksportowanie symulowanego detalu jako pliku STL", Strona 653
DXF	Pliki 2D CAD
IGS/IGES STP/STEP	Pliki 3D CAD Dalsze informacje: instrukcja obsługi dla użytkownika Konfigurowanie i odpracowywanie
CHM	Pliki pomocy w skompilowanej bądź zapakowanej formie
CFG	Pliki konfiguracyjne sterowania Dalsze informacje: "Możliwości dla plików zamocowania", Strona 386 Dalsze informacje: instrukcja obsługi dla użytkownika Konfigurowanie i odpracowywanie
CFT	Dane 3D parametryzowanego szablonu układu montażu narzędzi Dalsze informacje: instrukcja obsługi dla użytkownika Konfigurowanie i odpracowywanie
CFX	Dane 3D określonego geometrycznie układu montażu narzędzi Dalsze informacje: instrukcja obsługi dla użytkownika Konfigurowanie i odpracowywanie
HTM/HTML	Plik tekstowy ze strukturyzowanymi treściami strony internetowej, które mogą być otwierane w przeglądarce, np. zintegrowana pomoc do produktu Dalsze informacje: "Instrukcja obsługi dla użytkownika jako zintegrowana pomoc do produktu TNCguide", Strona 36
XML	Plik tekstowy z hierarchicznie strukturyzowanymi danymi
PDF	Format dokumentu, w którym plik jest odtwarzany zgodnie z oryginałem, niezależnie od oryginalnego programu użytkownika
BAK	Plik zabezpieczenia danych Dalsze informacje: instrukcja obsługi dla użytkownika Konfigurowanie i odpracowywanie
INI	Plik inicjalizowania, zawierający np. ustawienia programowe
A	Plik formatu, w którym definiujesz format wyjścia ekranowego, np. w połączeniu z FN 16

Typ pliku	Zastosowanie
TXT	Plik tekstowy, w którym zachowujesz wyniki cykli pomiarowych, np. w połączeniu z FN 16
SVG	Format obrazu dla grafiki wektorowej
BMP	Formaty obrazów dla grafiki pikselowej
GIF	Sterowanie wykorzystuje typ pliku PNG standardowo dla zrzutów ekranowych
JPG/JPEG	
PNG	Dalsze informacje: instrukcja obsługi dla użytkownika Konfigurowanie i odpracowywanie
OGG	Format pliku kontenerowego dla typów plików medialnych OGA, OGV i OGX
ZIP	Format pliku kontenerowego, który łączy kilka plików w skompresowanej formie

Niektóre z nazwanych typów plików sterowanie otwiera używając aplikacji HEROS.

Dalsze informacje: instrukcja obsługi dla użytkownika Konfigurowanie i odpracowywanie

Wskazówki

- Sterownik dysponuje pamięcią 21 GB. Pojedynczy plik może zawierać maksymalnie 2 GB.
- Gdy otwierasz program NC sterownik wymaga trzykrotnej wielkości pliku programu NC jako wolnego miejsca pamięci.
- Po utworzeniu nowej tabeli w menedżerze plików, tabela ta nie zawiera jeszcze żadnych informacji o koniecznej liczbie kolumn. Po otwarciu tej tabeli po raz pierwszy, sterownik otwiera okno **Niekompletny układ tabeli** w trybie pracy **Tabele**.

W oknie **Niekompletny układ tabeli** możesz wybrać szablon tabeli za pomocą menu z opcjami wyboru. Sterowanie pokazuje, które kolumny tabeli zostały dodane bądź zostały usunięte.

Dalsze informacje: "Tryb pracy Tabele", Strona 684

- Nazwy tabel i kolumn tabel muszą rozpoczynać się z litery i nie mogą zawierać znaków matematycznych zawierają, np. +. Te znaki mogą ze względu na instrukcje SQL prowadzić przy wczytywaniu lub wyczytywaniu do problemów.

Dalsze informacje: "Dostęp do tabeli z instrukcjami SQL", Strona 539

- Jeśli kursor znajduje się w zakresie kolumny treści, to możesz rozpocząć wprowadzenie danych na klawiaturze. Sterownik otwiera oddzielne pole wprowadzenia danych i szuka automatycznie wpisanej kolejności znaków. Jeśli dostępny jest plik bądź folder z wprowadzoną sekwencją znaków, to sterownik pozycjonuje w tym miejscu kursor.
- Jeśli wychodzisz z programu NC klawiszem **END BLK**, to sterowanie otwiera zakładkę **Dodać**. Kursor znajduje się na właśnie zamykanym programie NC. Jeśli ponownie naciśniesz klawisz **END BLK**, to sterowanie otwiera program NC z kursorem na ostatnio wybranym bloku. Takie zachowanie może prowadzić do opóźnień w przypadku dużych plików. Jeśli naciśniesz klawisz **ENT**, to sterowanie otwiera program NC zawsze z kursorem na bloku 0.
- Sterowanie generuje np. dla kontroli użytkownika narzędzi plik eksploatacji narzędzia jako zależny plik z rozszerzeniem ***.dep**.
- Przy pomocy parametru maszynowego **createBackup** (nr 105401) producent obrabiarki definiuje, czy sterowanie ma generować plik kopii zapasowej danych przy zapisywaniu programów NC do pamięci. Należy zwrócić uwagę, iż organizowanie i zarządzanie plików kopii zapasowych wymaga większej pojemności pamięci.
- Nawet jeśli w sterowniku bądź w programie NC aktywną jednostką miary są cale/ inch, to sterownik interpretuje wymiary plików 3D w mm.

Wskazówki odnośnie kopiowanych plików

- Jeśli kopiujesz plik i wstawiasz ponownie do tego samego foldera, to sterowanie dodaje rozszerzenie dodatkowe **_1** do nazwy pliku. Sterownik zlicza numery kolejno w górę dla każdej dalszej kopii.
- Jeśli wstawiasz plik do innego foldera i w folderze docelowym dostępny jest już plik o tej samej nazwie, to sterowanie pokazuje okno **Wstaw plik**. Sterowanie pokazuje ścieżki dostępu do obydwu plików i udostępnia następujące możliwości:
 - Dostępny plik zastąpić
 - Skopiowany plik pominąć
 - Dopełnienie do nazwy pliku dodać

Wybrane rozwiązanie możesz przejąć także dla wszystkich podobnych przypadków.



12.1.2 Strefa robocza Otworzyć plik

Zastosowanie

W strefie **Otworzyć plik** możesz np. wybrać plik bądź utworzyć plik.

Opis funkcji

Otwierasz strefę pracy **Otworzyć plik** przy pomocy następujących symboli, zależnych od aktywnego trybu pracy:

Symbol	Funkcja
	Dodać w trybach pracy Tabele i programowanie
	Otworzyć plik w trybie pracy Przebieg progr.

Możesz wykonać następujące funkcje w strefie pracy **Otworzyć plik** w odpowiednich trybach pracy:

Funkcja	Tryb pracy Tabele	Tryb pracy programowanie	Tryb pracy Przebieg progr.
Nowy folder	✓	✓	–
Nowy plik	✓	✓	–
Otworzyć	✓	✓	✓

12.1.3 Strefy robocze Szybki wybór

Zastosowanie

W strefach roboczych **Szybki wybór nowej tabeli** i **Szybki wybór nowego pliku** możesz utworzyć pliki bądź otwierać dostępne pliki, zależnie od aktywnego trybu pracy.

Opis funkcji

Te strefy robocze możesz otworzyć za pomocą funkcji **Dodać** w następujących trybach pracy:

- **Tabele**
Dalsze informacje: "Strefa robocza Szybki wybór nowej tabeli", Strona 365
 - **programowanie**
Dalsze informacje: "Strefa robocza Szybki wybór nowego pliku", Strona 365
- Dalsze informacje:** "Symbole na panelu sterowania", Strona 75

Strefa robocza Szybki wybór nowej tabeli

Strefa **Szybki wybór nowej tabeli** udostępnia następujące klawisze:

- **Utworzyć nową tabelę**
Dalsze informacje: "Okno Utworzyć nową tabelę", Strona 687
- **Menedżer narzędzi**
- **Tabela miejsca**
- **Punkty odn.**
- **Czujniki pom.**
- **Punkty zerowe**
- **T-kolejność pracy**
- **Lista zamontow.**

Strefa robocza **Szybki wybór nowej tabeli** zawiera następujące zakresy:

- **Aktywne tabele dla odpracowywania**
- **Aktywne tabele dla symulacji**

Sterowanie pokazuje przyciski **Punkty odn.** i **Punkty zerowe** w obydwu strefach.

Używając przycisków **Punkty odn.** i **Punkty zerowe** otwierasz tabelę, która jest właśnie aktywna podczas wykonania programu bądź podczas symulacji. Jeżeli podczas wykonania programu i symulacji aktywna jest ta sama tabela, to sterowanie otwiera tę tabelę tylko raz.

Strefa robocza Szybki wybór nowego pliku

Strefa **Szybki wybór nowego pliku** udostępnia następujące klawisze:

Zakres	Klawisz
Nowy program NC	<ul style="list-style-type: none"> ■ Program NC mm ■ Program NC inch/cale ■ Program ISO mm ■ Program ISO inch/cale Dalsze informacje: "Podstawy programowania", Strona 106
Nowe Programowanie Graficzne	Kontur Dalsze informacje: "Programowanie graficzne", Strona 563
Nowy plik tekstowy	<ul style="list-style-type: none"> ■ Plik tekstu z rozszerzeniem *.txt ■ Plik formatu z rozszerzeniem *.a Dalsze informacje: "Strefa robocza Edytor tekstu", Strona 368
Nowe zlecenie	Lista zleceń Dalsze informacje: "Strefa robocza Lista zleceń", Strona 666

12.1.4 Strefa robocza Dokument

Zastosowanie

W strefie pracy **Dokument** możesz otwierać pliki do przeglądania, np. rysunek techniczny.

Spokrewnione tematy

- Obsługiwane typy plików
Dalsze informacje: "Typy plików", Strona 359
- Klawisz **Pokaż jako dokument** w trybie pracy **Pliki**
Dalsze informacje: "Symbole i przyciski", Strona 354

Opis funkcji

Strefa robocza **Dokument** jest dostępna w każdym trybie pracy i w każdej aplikacji. Kiedy otwierasz plik, sterowanie pokazuje we wszystkich trybach pracy ten sam plik.

Dalsze informacje: "Przegląd trybów pracy", Strona 60

Sterownik pokazuje ścieżkę pliku na pasku informacyjnym pliku.

Możesz otwierać w strefie roboczej **Dokument** następujące typy plików:





- Pliki PDF
Strefa robocza **Dokument** udostępnia dla plików PDF funkcję wyszukiwania.
- Pliki HTML
- Pliki tekstowe, np. *.txt
- Pliki zdjęciowe, np. *.png
- Pliki wideo, np. *.webm

Dalsze informacje: "Typy plików", Strona 359





Możesz przejść przy użyciu Schowka np. wymiary z rysunku technicznego do programu NC.

Symbole w strefie roboczej Dokument

Strefa pracy **Dokument** zawiera następujące symbole:

Symbol	Znaczenie
	Otworzyć plik Dalsze informacje: "Otwórz plik", Strona 367
	Okno wyboru Internet otworzyć bądź zamknąć W oknie Internet możesz wprowadzić i wywołać URL. URL możesz także zaznaczyć jako zakładkę.
	Nawigacja Nawigacja między ostatnio otwartymi plikami
	Odświeżanie , np. plik protokołu cyklu sondy pomiarowej

Jeżeli plik PDF jest otwarty, to w strefie roboczej **Dokument** wyświetlane są dodatkowo następujące symbole:

Symbol	Znaczenie
	Aktywacja bądź dezaktywacja Przesunięcie Jeżeli ten symbol jest aktywny, to nie możesz zaznaczyć myszką żadnych tekstów. Możesz natomiast przesunąć widoczny zakres przy pomocy myszy w każdym kierunku.
	Nawigacja Wybrać poprzedni bądź następny element W zależności od pozycji symboli dokonujesz nawigacji albo między stronami pliku albo między wynikami wyszukiwania.
Strona X/X	Aktualna i ogólna liczba stron
100%	Aktualna wielkość zawartości Menu wyboru Skalowanie otworzyć bądź zamknąć
	Skalowanie reset Zawartość skalować na całą szerokość
	Rotacja Obrócić zawartość o 90° w kierunku przeciwnym do ruchu wskazówek zegara

Otwórz plik

Otwierasz plik w strefie roboczej **Dokument** w następujący sposób:

- ▶ Otwórz strefę roboczą **Dokument**



- ▶ **Otwórz plik** kliknąć
- ▶ Sterowanie otwiera okno z menedżerem plików.
- ▶ Wybrać żądany plik

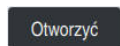

- ▶ **Otworzyć** wybrać
- ▶ Sterowanie pokazuje plik w strefie roboczej **Dokument**.

12.1.5 Strefa robocza Edytor tekstu

Zastosowanie

W strefie roboczej **Edytor tekstu** możesz np. generować i edytować pliki tekstowe.

Spokrewnione tematy

- Typy plików
Dalsze informacje: "Typy plików", Strona 359
- Wyświetlanie plików tekstowych w strefie roboczej **Dokument**
Dalsze informacje: "Strefa robocza Dokument", Strona 366

Opis funkcji

Strefa robocza **Edytor tekstu** jest dostępna w trybie pracy **programowanie**.

W strefie roboczej **Edytor tekstu** możesz edytować następujące typy plików:

- Pliki tekstowe, np. ***.txt**
Przykład: wyjściowe protokoły pomiaru wydawane z **FN 16**
- Pliki formatu, np. ***.a**
Przykład: plik formatu dla **FN 16**

Dalsze informacje: "Wydawanie tekstów sformatowanych z FN 16: F-PRINT", Strona 512

Dalsze informacje: "Typy plików", Strona 359



Należy zapoznać się z instrukcją obsługi obrabiarki!
Producent maszyn może definiować dalsze typy plików, które edytujesz następnie w Edytorze tekstów.

Symbole w strefie roboczej Edytor tekstu

Strefa pracy **Edytor tekstu** zawiera następujące symbole:

Symbol	Znaczenie
	Numer wiersza wyświetlić bądź skryć
	Aktywacja bądź dezaktywacja Numer wiersza Po aktywacji Numer wiersza sterownik wykonuje automatycznie łamanie tekstu.

12.1.6 Dopasowanie plików

Zastosowanie

Aby móc wykorzystywać plik utworzony w iTNC 530 w TNC7 basic sterownik musi dopasować format i zawartość tego pliku. W tym celu należy używać funkcji **TAB / PGM dopasować**.

Opis funkcji

Import programu NC

Przy pomocy funkcji **TAB / PGM dopasować** sterowanie usuwa umlauty kontrolne i sprawdza, czy dostępny jest wiersz NC **END PGM**. Bez tego wiersza NC program NC jest niekompletny.

Import tabeli

W kolumnie **NAZWA** tabeli narzędzi dozwolone są następujące znaki:

\$ % & , - . 0 1 2 3 4 5 6 7 8 9 @ A B C D E F G H I J K L M N O P Q R S T U V W X Y Z

–

Jeśli dopasowujesz tabele starszych modeli sterowników przy użyciu funkcji **TAB / PGM dopasować**, to dokonuje niekiedy następujących zmian:

- Sterowanie zmienia przecinek na kropkę.
- Sterowanie przejmuje wszystkie obsługiwane typy narzędzi i definiuje wszystkie nieznanne typy narzędzi typem **Niezdefiniowane**.

Przy pomocy funkcji **TAB / PGM dopasować** możesz dopasować także tabele w TNC7 basic jeśli to konieczne.

Dalsze informacje: instrukcja obsługi dla użytkownika Konfigurowanie i odpracowywanie

Dopasowanie pliku

Przed dopasowaniem należy zabezpieczyć oryginalny plik.

Dopasowujesz format i zawartość pliku iTNC 530 w następujący sposób:



- ▶ Tryb pracy **Pliki** wybrać



- ▶ Wybrać pożądany plik
- ▶ **Dodatkowe funkcje** wybrać
- > Sterowanie otwiera menu wyboru.
- ▶ **TAB / PGM dopasować** kliknąć
- > Sterowanie dopasowuje format i zawartość pliku.



Sterownik zapamiętuje zmiany i nadpisuje oryginalny plik.

- ▶ Po dopasowaniu należy sprawdzić zawartość pliku

Wskazówki

WSKAZÓWKA

Uwaga, możliwa utrata danych!

Jeśli używasz funkcji **TAB / PGM dopasować**, to dane mogą zostać bezpowrotnie skasowane bądź nieodwracalnie zmodyfikowane!

- ▶ Przed dopasowaniem pliku należy sporządzić kopię zabezpieczenia danych

- Producent obrabiarek definiuje za pomocą reguł importu i aktualizacji, jakie modyfikacje ma wykonać sterowanie, np. usuwanie umlautów.
- Za pomocą opcjonalnego parametru maszynowego **importFromExternal** (nr 102909) producent obrabiarki określa dla każdego typu pliku, czy ma nastąpić automatyczne dopasowanie przy kopiowaniu do sterowania.

12.1.7 Urządzenia USB

Zastosowanie

Używając urządzenia USB możesz przysyłać dane bądź zabezpieczać dane zewnętrznie.

Warunek

- USB 2.0 lub 3.0
- Urządzenie USB z obsługiwany systemem plików
Sterowanie obsługuje urządzenia USB z następującymi systemami plików:
 - FAT
 - VFAT
 - exFAT
 - ISO9660



Urządzenia USB z innym systemem plików, np. NTFS, nie są obsługiwane przez sterowanie.

- Skonfigurowany interfejs danych

Dalsze informacje: instrukcja obsługi dla użytkownika Konfigurowanie i odprowadzanie

Opis funkcji

W kolumnie nawigacyjnej trybu pracy **Pliki** bądź strefy pracy **Otworzyć plik** sterowanie pokazuje urządzenie USB jako napęd.

Sterowanie rozpoznaje automatycznie urządzenia USB. Jeśli podłączysz urządzenie USB z nieobsługiwany przez sterowanie systemem plików, to sterowanie wydaje komunikat o błędach.

Jeśli chcesz wykonać program NC zachowany na urządzeniu USB, to należy wcześniej przesłać dane na dysk twardy sterowania.

Jeśli przesyłane są duże pliki, to sterowanie pokazuje w dolnym zakresie kolumny nawigacyjnej postęp transferowania danych.

Odłączenie urządzenia USB

Odłączasz urządzenie USB w następujący sposób:



- ▶ **Wysuń** kliknąć
- > Sterowanie otwiera okno wyskakujące i pyta, czy chcesz wysunąć urządzenie USB.

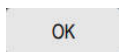

- ▶ **OK** wybrać
- > Sterowanie pokazuje meldunek **Urządzenie USB może zostać usunięte.**

Wskazówki

WSKAZÓWKA

Uwaga, niebezpieczeństwo przez manipulowane dane!

Jeśli odpracowujesz programy NC bezpośrednio z sieci bądź nośnika pamięci USB, to nie masz kontroli na tym, czy program NC był zmieniany bądź manipulowany. Szybkość transmisji danych w sieci może dodatkowo spowalniać odpracowanie programu NC. Może dojść do niepożądanych ruchów obrabiarki i kolizji.

- ▶ Program NC i wszystkie wywołane pliki skopiować na napęd **TNC**:

WSKAZÓWKA

Uwaga, możliwa utrata danych!

Jeśli podłączone urządzenia USB nie zostaną poprawnie odłączone, to dane mogą zostać uszkodzone lub usunięte!

- ▶ Proszę wykorzystywać interfejs USB tylko do transmisji oraz zabezpieczania, natomiast nie do edycji i wykonywania programów NC.
- ▶ Usuwanie urządzeń USB przy pomocy symbolu po zakończeniu transmisji danych

- Jeśli sterowanie pokazuje komunikat o błędach przy podłączaniu nośnika danych USB, to proszę sprawdzić ustawienia w oprogramowaniu **SELinux**.

Dalsze informacje: instrukcja obsługi dla użytkownika Konfigurowanie i odpracowywanie

- Jeśli sterowanie wydaje przy zastosowaniu koncentratora USB meldunek o błędach, należy ten komunikat ignorować i pokwitować go klawiszem **CE**.

- Należy zabezpieczać regularnie pliki znajdujące się na sterowaniu.

Dalsze informacje: instrukcja obsługi dla użytkownika Konfigurowanie i odpracowywanie

12.2 Programowalne funkcje pliku

Zastosowanie

Używając programowalnych funkcji pliku możesz organizować pliki z programu NC. Możesz otwierać, kopiować, przesuwać bądź kasować pliki. Dzięki temu, możesz np. otworzyć rysunek elementu podczas operacji pomiaru sondą dotykową.

Opis funkcji

Plik otworzyć z OPEN FILE

Przy pomocy funkcji **OPEN FILE** możesz otworzyć plik z programu NC .

Jeśli definiujesz **OPEN FILE** , to sterowanie kontynuuje dialog i możesz zaprogramować **STOP** .

Sterowanie może przy pomocy tej funkcji otworzyć wszystkie typy plików, które możesz otworzyć także manualnie.

Dalsze informacje: "Typy plików", Strona 359

Sterowanie otwiera plik w ostatnim używanym dla tego typu pliku HEROS-tool. Jeśli wcześniej jakiś typ pliku nie był dotychczas otwierany i dla tego typu pliku dostępnych jest kilka HEROS-tools , to sterowanie przerywa przebieg programu i otwiera okno **Aplikacja?**. W oknie **Aplikacja?** wybierasz HEROS-tool, przy pomocy którego sterowanie otwiera plik. Sterowanie zapamiętuje ten wybór.

Dla następujących typów plików dostępnych jest kilka HEROS-tools do otwarcia plików:

- CFG
- SVG
- BMP
- GIF
- JPG/JPEG
- PNG



Aby uniknąć przerwania przebiegu programu bądź wybrać alternatywne HEROS-tool , otwierasz odpowiedni typ pliku w menedżerze plików. Jeśli dla jednego typu pliku możliwych jest kilka HEROS-tools , to możesz wybrać w menedżerze plików zawsze to HEROS-TOOL , w którym sterowanie ma otwierać plik.

Dalsze informacje: "Menedżer plików", Strona 354

Dane wejściowe

11 OPEN FILE "FILE1.PDF" STOP

Dokonujesz nawigacji do tej funkcji w następujący sposób:

Funkcję NC wstaw ▶ Wszystkie funkcje ▶ Selekcja ▶ OPEN FILE

Funkcja NC zawiera następujące elementy składni:

Element składni	Znaczenie
OPEN FILE	Otwieracz składni dla funkcji Otwórz plik
Plik bądź QS	Ścieżka otwieranego pliku Stała bądź zmienna ścieżka Wybór w oknie z opcjami wyboru możliwy
STOP	Przerywa program bądź symulację Element składni opcjonalnie

Kopiowanie, przesuwanie bądź kasowanie plików przy użyciu FUNCTION FILE

Sterowanie udostępnia następujące funkcje dla kopiowania, przesunięcia i usuwania plików, bezpośrednio z programu NC :

Funkcja NC	Opis
FUNCTION FILE COPY	Przy pomocy tej funkcji kopiujesz plik do pliku docelowego. Sterowanie nadpisuje treść pliku docelowego. Dla zastosowania tej funkcji należy podać ścieżki dostępu do obydwu plików.
FUNCTION FILE MOVE	Przy pomocy tej funkcji przesuwasz plik do pliku docelowego. Sterowanie nadpisuje treść pliku docelowego i usuwa przesuwany plik. Dla zastosowania tej funkcji należy podać ścieżki dostępu do obydwu plików.
FUNCTION FILE DELETE	Przy pomocy tej funkcji usuwasz wybrany plik. Dla zastosowania tej funkcji należy podać ścieżkę dostępu do usuwanego pliku.

Dane wejściowe

Plik kopiować

11 FUNCTION FILE COPY "FILE1.PDF" TO "FILE2.PDF" ; Kopiowanie pliku z programu NC

Dokonujesz nawigacji do tej funkcji w następujący sposób:

Funkcję NC wstaw ▶ Wszystkie funkcje ▶ Funkcje specj. ▶ Funkcje ▶ FUNCTION FILE ▶ FUNCTION FILE COPY

Funkcja NC zawiera następujące elementy składni:

Element składni	Znaczenie
FUNCTION FILE COPY	Otwieracz składni dla funkcji Kopiuj plik
Plik bądź QS	Ścieżka dostępu do kopiowanego pliku Stała bądź zmienna ścieżka Wybór w oknie z opcjami wyboru możliwy
TO Plik bądź QS	Ścieżka dostępu do zastępowanego pliku Stała bądź zmienna ścieżka Wybór w oknie z opcjami wyboru możliwy

Plik przesunąć

**11 FUNCTION FILE MOVE "FILE1.PDF"
TO "FILE2.PDF"**

; Przesuwanie pliku z programu NC

Dokonujesz nawigacji do tej funkcji w następujący sposób:

**Funkcję NC wstaw ▶ Wszystkie funkcje ▶ Funkcje specj. ▶ Funkcje ▶
FUNCTION FILE ▶ FUNCTION FILE MOVE**

Funkcja NC zawiera następujące elementy składni:

Element składni	Znaczenie
FUNCTION FILE MOVE	Otwieracz składni dla funkcji Przesuwaj plik
Plik bądź QS	Ścieżka dostępu do przesuwanego pliku Stała bądź zmienna ścieżka Wybór w oknie z opcjami wyboru możliwy
TO Plik bądź QS	Ścieżka dostępu do zastępowanego pliku Stała bądź zmienna ścieżka Wybór w oknie z opcjami wyboru możliwy

Usuwanie pliku

11 FUNCTION FILE DELETE "FILE1.PDF"

; Usuwanie pliku z programu NC

Dokonujesz nawigacji do tej funkcji w następujący sposób:

**Funkcję NC wstaw ▶ Wszystkie funkcje ▶ Funkcje specj. ▶ Funkcje ▶
FUNCTION FILE ▶ FUNCTION FILE DELETE**

Funkcja NC zawiera następujące elementy składni:

Element składni	Znaczenie
FUNCTION FILE DELETE	Otwieracz składni dla funkcji Usuń plik
Plik bądź QS	Ścieżka dostępu do usuwanego pliku Stała bądź zmienna ścieżka Wybór w oknie z opcjami wyboru możliwy

Wskazówki

WSKAZÓWKA

Uwaga, możliwa utrata danych!

Jeśli przy pomocy funkcji **FUNCTION FILE DELETE** usuwasz plik, to sterowanie nie przesuwa tego pliku do Kosza. Sterowanie usuwa ten plik ostatecznie!

- ▶ Należy używać tej funkcji tylko dla plików, które nie są więcej potrzebne

- Masz następujące możliwości wyboru plików:
 - Podać ścieżkę pliku
 - Wybrać plik w oknie wyboru
 - Zdefiniować ścieżkę lub nazwę podprogramu w parametrze QS
Jeśli wywołany plik znajduje się w tym samym folderze jak wywołujący plik, to możesz podać tylko nazwę pliku.
- Jeśli w wywołanym programie NC zastosujesz funkcje pliku w odniesieniu do wywołującego programu NC, to sterowanie pokazuje komunikat o błędach.
- Jeśli chcesz kopiować bądź przesunąć niedostępny plik, to sterowanie pokazuje komunikat o błędach.
- Jeśli przewidziany do usunięcia plik nie jest dostępny, to sterowanie nie pokazuje.

13

**Monitorowanie-
kolizji**

13.1 Dynamiczne monitorowanie kolizji DCM (#40 / #5-03-1)

Podstawy

Zastosowanie

Stosując opcję Dynamiczne monitorowanie kolizji DCM (dynamic collision monitoring) możesz monitorować określone komponenty maszyny na kolizje. Jeśli te obiekty kolizji nie dotrzymują minimalnej odległości od siebie, to sterowanie zatrzymuje pracę z komunikatem o błędach. Dzięki temu redukujesz zagrożenie kolizji.

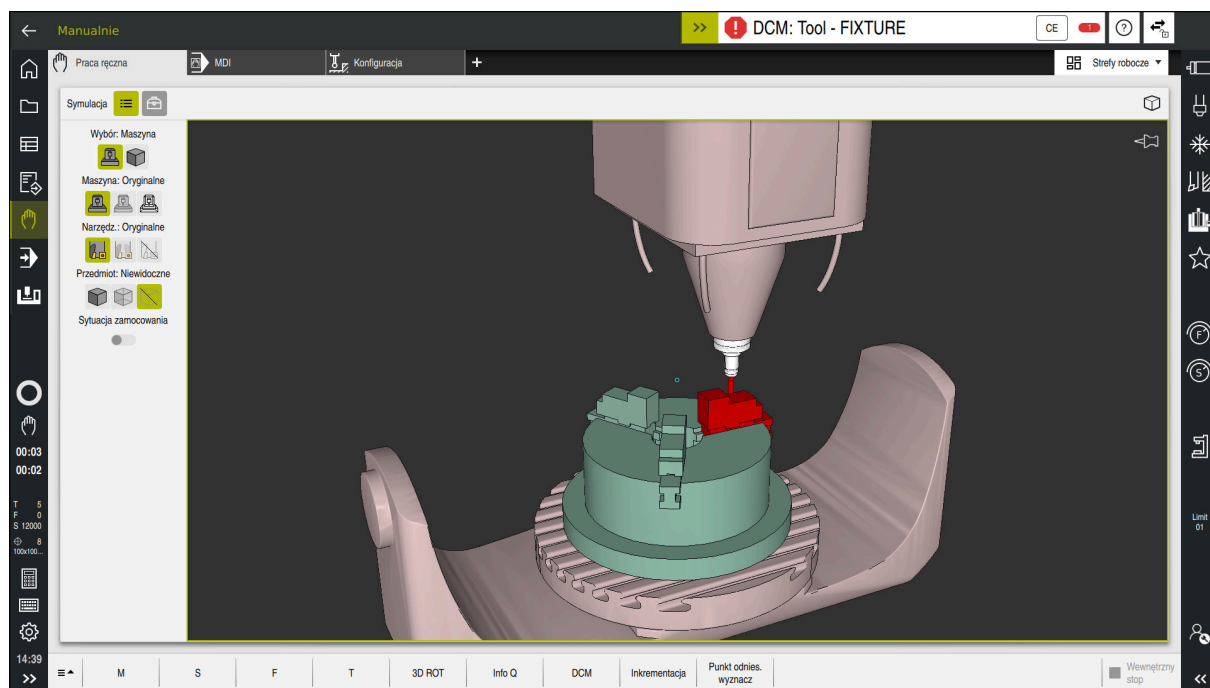

Dynamiczne monitorowanie kolizji DCM z ostrzeżeniem przed kolizją

Spokrewnione tematy

- Podstawowe informacje o zarządzaniu elementami mocowania
Dalsze informacje: "Menedżer elementów mocowania", Strona 385
- Rozszerzone kontrole w symulacji
Dalsze informacje: "Rozszerzone kontrole w symulacji", Strona 392
- Podstawowe informacje o zarządzaniu suportem narzędziowym
Dalsze informacje: instrukcja obsługi dla użytkownika Konfigurowanie i odprawowywanie
- Redukowanie minimalnego odstępu między dwoma obiektami kolizji (#140 / #5-03-2)
Dalsze informacje: "Minimalny odstęp dla DCM należy redukować za pomocą FUNCTION DCM DIST (#140 / #5-03-2)", Strona 390

Warunki

- Opcja software Dynamiczne monitorowanie kolizji DCM (#40 / #5-03-1)
- Sterowanie jest przygotowane przez producenta maszyny
Producent obrabiarki musi określić model kinematyczny obrabiarki, punkty zawieszenia dla elementów mocowania i bezpieczny odstęp między obiektami kolizji.
Dalsze informacje: "Menedżer elementów mocowania", Strona 385
- Narzędzia o dodatnim promieniu **R** i długości **L**.
Dalsze informacje: instrukcja obsługi dla użytkownika Konfigurowanie i odpracowywanie
- Wartości tabeli menedżera narzędzi odpowiadają rzeczywistym wymiarom narzędzia
Dalsze informacje: instrukcja obsługi dla użytkownika Konfigurowanie i odpracowywanie

Opis funkcji



Należy zapoznać się z instrukcją obsługi obrabiarki!

Producent obrabiarki dopasowuje Dynamiczne monitorowanie kolizji DCM do sterowania.

Producent obrabiarki może opisywać komponenty obrabiarki i minimalne odstępstwa, monitorowane przez sterowanie przy wszystkich ruchach maszynowych. Jeśli dwa monitorowane odnośnie kolizji obiekty zbliżą się do siebie na mniejszą niż zdefiniowano odległość to sterowanie wydaje komunikat o błędach i zatrzymuje przemieszczenie.



Komunikaty o błędach odnośnie Dynamicznego monitorowania kolizji DCM

WSKAZÓWKA

Uwaga niebezpieczeństwo kolizji!

Jeśli Dynamiczne monitorowanie kolizji DCM nie jest aktywne, to sterowanie nie przeprowadza automatycznej kontroli kolizyjności. W ten sposób sterowanie nie zapobiega jednakże powodującym kolizje przemieszczeniom. Podczas wszystkich ruchów istnieje zagrożenie kolizji!

- ▶ DCM w miarę możliwości zawsze aktywować
- ▶ DCM uaktywnić natychmiast po przejściowej przerwie
- ▶ Program NC bądź fragment programu przy nieaktywnym DCM ostrożnie przetestować w trybie **Pojedynczy wiersz**.

Sterowanie może przedstawić graficznie obiekty kolizji w następujących trybach pracy:

- Tryb pracy **programowanie**
- Tryb pracy **Manualnie**
- Tryb pracy **Przebieg progr.**

Sterowanie monitoruje narzędzia, określone w menedżerze narzędzi również pod kątem kolizji.

WSKAZÓWKA

Uwaga niebezpieczeństwo kolizji!

Sterowanie nie przeprowadza również przy aktywnej funkcji Dynamiczne Monitorowanie Kolizji DCM automatycznego kontrolowania kolizyjności ani z detalem, ani z narzędziem bądź innymi komponentami maszyny. Podczas odpracowywania istnieje zagrożenie kolizji!

- ▶ Przycisk **Rozszerzone kontrole** aktywować dla symulacji
- ▶ Sprawdzenie przebiegu i wykonania programu przy pomocy symulacji
- ▶ Program NC bądź fragment programu przetestować ostrożnie w trybie **Pojedynczy wiersz**.

Dalsze informacje: "Rozszerzone kontrole w symulacji", Strona 392

Dynamiczne monitorowanie kolizji DCM w trybach pracy Manualnie i Przebieg progr.

Aktywujesz Dynamiczne monitorowanie kolizji DCM dla trybów pracy **Manualnie** i **Przebieg progr.** oddzielnie przyciskiem **DCM**.

Dalsze informacje: instrukcja obsługi dla użytkownika Konfigurowanie i odpracowywanie

W trybach pracy **Manualnie** i **Przebieg progr.** sterowanie zatrzymuje przemieszczenie, jeśli dwa monitorowane na kolizję obiekty zbliżyły się na odległość mniejszą niż minimalny odstęp. W takim przypadku sterowanie pokazuje komunikat o błędach, w którym nazwane są obydwa powodujące kolizję komponenty.



Należy zapoznać się z instrukcją obsługi obrabiarki!

Producent obrabiarek określa minimalną odległość między dwoma monitorowanymi na kolizję obiektami.

Przed ostrzeżeniem o kolizji sterowanie redukuje dynamicznie posuw ruchów przemieszczeniowych. W ten sposób zapewnione jest zatrzymanie osi we właściwym czasie przed kolizją.

Jeśli pojawi się ostrzeżenie o kolizji, to sterowanie przedstawia kolidujące obiekty na czerwono w strefie **Symulacja**.



Po wyświetleniu ostrzeżenia o kolizji możliwe jest tylko przemieszczenie maszyny klawiszem kierunkowym osi lub kółkiem, jeśli to przemieszczenie zwiększa odległość między obiektami kolizji.

Przy aktywnym monitorowaniu kolizyjności i jednoczesnym ostrzeżeniu o kolizji niedozwolone są przemieszczenia, zmniejszające tę odległość lub zachowujące tę odległość niezmienną.

Dynamiczne monitorowanie kolizji DCM w trybie pracy programowanie

Aktywujesz Dynamiczne monitorowanie kolizji DCM dla symulacji w strefie

Symulacja.

Dalsze informacje: "Dynamiczne monitorowanie kolizji DCM aktywować dla symulacji", Strona 383

W trybie pracy **programowanie** możesz sprawdzić program NC na kolizje jeszcze przed wykonaniem. W przypadku kolizji sterowanie zatrzymuje symulację i pokazuje komunikat o błędach, w którym nazwane są obydwie powodujące kolizję komponenty.

HEIDENHAIN zaleca stosowanie dynamicznego monitorowania kolizji DCM w trybie pracy **programowanie** tylko dodatkowo do DCM trybów pracy **Manualnie** i **Przebieg progr.**.



Rozszerzona kontrola kolizyjności pokazuje kolizje między detalem i narzędziami bądź uchwytami narzędzi.

Dalsze informacje: "Rozszerzone kontrole w symulacji", Strona 392

Aby otrzymać w symulacji rezultat porównywalny z realnym odpracowaniem programu, muszą być zgodne następujące punkty:

- Punkt odniesienia obrabianego detalu
- Rotacja podstawowa
- Offset w pojedynczych osiach
- Stan nachylenia
- Aktywny model kinematyki

Należy wybrać aktywny punkt odniesienia obrabianego detalu dla symulacji. Możesz przejmować aktywny punkt odniesienia (bazy) obrabianego detalu z tabeli punktów odniesienia do symulacji.

Dalsze informacje: "Kolumna Opcje wizualizacji", Strona 644

Następujące punkty odbiegają w symulacji niekiedy od obrabiarki lub nie są dostępne:

- Symulowana pozycja zmiany narzędzia odbiega niekiedy od pozycji zmiany narzędzia obrabiarki
- Zmiany w kinematyce mogą niekiedy zadziałać w symulacji z opóźnieniem
- Pozycjonowania PLC nie są przedstawione w symulacji
- Dodatkowe pozycjonowanie kółkiem ręcznym (#21 / #4-02-1) nie jest dostępne
- Przetwarzanie list zleceń nie jest dostępne
- Limitowanie zakresu przemieszczenia z aplikacji **Ustawienia** nie jest dostępne

Dynamiczne monitorowanie kolizji DCM aktywować dla symulacji

Możesz aktywować dynamiczne monitorowanie kolizji DCM dla symulacji tylko w trybie pracy **programowanie**.

Aktywujesz DCM dla symulacji w następujący sposób:



- ▶ Tryb pracy **programowanie** wybrać
- ▶ **Strefy robocze** wybrać
- ▶ **Symulacja** kliknąć
- > Sterowanie otwiera strefę pracy **Symulacja**.



- ▶ Wybierz kolumnę **Opcje wizualizacji**
- ▶ Włącz przełącznik **DCM**
- > Sterowanie aktywuje DCM w trybie pracy **programowanie**.



Sterowanie pokazuje status dynamicznego monitorowania kolizji DCM w strefie roboczej **Symulacja**.

Dalsze informacje: "Symbole w strefie roboczej Symulacja", Strona 643

Aktywacja graficznej prezentacji obiektów kolizji

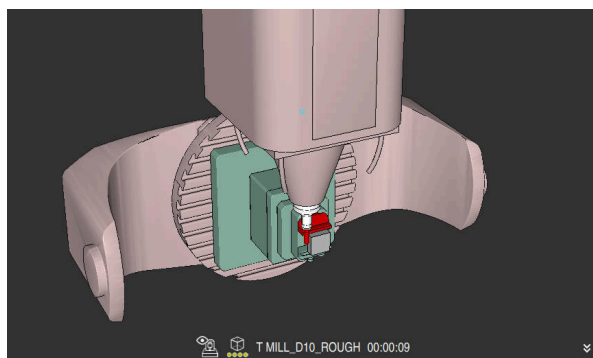

Symulacja w trybie **Maszyna**

Aktywujesz graficzną prezentację obiektów kolizji w następujący sposób:



- ▶ Wybrać tryb pracy, np. **Manualnie**
- ▶ **Strefy robocze** wybrać
- ▶ Strefę pracy **Symulacja** kliknąć
- > Sterowanie otwiera strefę pracy **Symulacja**.



- ▶ Wybierz kolumnę **Opcje wizualizacji**
- ▶ Tryb **Maszyna** wybrać
- > Sterowanie pokazuje graficzną prezentację obrabiarki i obrabianego detalu.

Zmiana prezentacji

Możesz zmienić graficzną prezentację obiektów kolizji w następujący sposób:

- ▶ Aktywacja graficznej prezentacji obiektów kolizji



- ▶ Wybierz kolumnę **Opcje wizualizacji**



- ▶ Zmiana graficznej prezentacji obiektów kolizji, np. **Oryginalne**

Wskazówki

- Dynamiczne monitorowanie kolizji DCM pomaga redukować zagrożenie kolizji. Sterowanie nie może jednakże uwzględnić wszystkich konstelacji przy eksploatacji.
- Sterowanie może chronić tylko te komponenty maszyny przed kolizjami, które producent maszyn zdefiniował prawidłowo odnośnie wymiarów, ustawienia i pozycji.
- Sterowanie uwzględnia wartości delta **DL** i **DR** z tabeli narzędzi. Wartości delta z wiersza **TOOL CALL**-bądź z tabeli korekcyjnej nie są uwzględniane.
- W przypadku określonych narzędzi, np. głowic frezarskich, powodujący kolizję promień może być większy niż zdefiniowana w menedżerze narzędzi wartość.
- Przy starcie cyklu układu pomiarowego sterowanie nie monitoruje długości trzpienia i średnicy kuli, aby można było dokonywać próbkowania w obrębie obiektów kolizji.

13.1.1 DCM w programie NC z FUNCTION DCM

Zastosowanie

Niektóre zabiegi obróbkowe następują ze względów wytwarzania blisko obiektu kolizji. Jeśli chcesz wykluczyć pojedyncze zabiegi obróbki z dynamicznego monitorowania kolizji DCM, to możesz dezaktywować DCM w programie NC. Tym samym możesz monitorować także fragmenty programu NC na kolizje.

Spokrewnione tematy

- Redukowanie minimalnego odstępów między dwoma obiektami kolizji (#140 / #5-03-2)

Dalsze informacje: "Minimalny odstęp dla DCM należy redukować za pomocą FUNCTION DCM DIST (#140 / #5-03-2)", Strona 390

Warunek

- Dynamiczne monitorowanie kolizji DCM dla trybu pracy **Przebieg progr.** aktywne

Opis funkcji

WSKAZÓWKA
<p>Uwaga niebezpieczeństwo kolizji!</p> <p>Jeśli Dynamiczne monitorowanie kolizji DCM nie jest aktywne, to sterowanie nie przeprowadza automatycznej kontroli kolizyjności. W ten sposób sterowanie nie zapobiega jednakże powodującym kolizje przemieszczeniom. Podczas wszystkich ruchów istnieje zagrożenie kolizji!</p> <ul style="list-style-type: none"> ▶ DCM w miarę możliwości zawsze aktywować ▶ DCM uaktywnić natychmiast po przejściowej przerwie ▶ Program NC bądź fragment programu przy nieaktywnym DCM ostrożnie przetestować w trybie Pojedynczy wiersz.

FUNCTION DCM działa wyłącznie w obrębie programu NC.

Możesz dezaktywować dynamiczne monitorowanie kolizji DCM np. w następujących sytuacjach w programie NC :

- aby zmniejszyć odstęp pomiędzy dwoma monitorowanymi na kolizje obiektami
- aby zapobiegać zatrzymaniu (stop) przebiegu programu

Możesz wybierać między następującymi funkcjami NC :

- **FUNCTION DCM OFF** dezaktywuje monitorowanie kolizji do końca programu NC bądź do funkcji **FUNCTION DCM ON**.
- **FUNCTION DCM ON** anuluje funkcję **FUNCTION DCM OFF** i aktywuje ponownie monitorowanie kolizji.

ProgramowanieFUNCTION DCM

Programujesz funkcję **FUNCTION DCM** w następujący sposób:

- | | |
|------------------|---|
| Funkcję NC wstaw | ▶ Funkcję NC wstaw wybrać |
| | ➢ Sterowanie otwiera okno Funkcję NC wstaw . |
| | ▶ Wybrać FUNCTION DCM |
| | ▶ Element składni OFF lub ON wybrać |

13.2 Menedżer elementów mocowania

13.2.1 Podstawy

Zastosowanie

Możesz dołączyć elementy mocowania jako modele 3D na sterowniku, aby przedstawić sytuacje zamocowania dla symulacji bądź wykonania programu.

Jeżeli DCM jest aktywne, to sterownik monitoruje elementy mocowania podczas symulacji bądź obróbki na kolizje (#40 / #5-03-1).

Spokrewnione tematy

- Dynamiczne monitorowanie kolizji DCM (#40 / #5-03-1)
 - Dalsze informacje:** "Dynamiczne monitorowanie kolizji DCM (#40 / #5-03-1)", Strona 378
- Dodać plik STL jako obrabiany detal
 - Dalsze informacje:** "Plik STL jako detal z BLK FORM FILE", Strona 138

Warunki

- Opis kinematyki
Producent obrabiarki generuje opis kinematyki
- Punkt zaczepienia jest zdefiniowany
Producent obrabiarek określa z tzw. punktem zaczepienia punkt odniesienia do właściwego umiejscowienia elementów zamocowania. Punkt zaczepienia znajduje się często na końcu łańcucha kinematycznego, np. w środku stołu obrotowego. Pozycję punktu zaczepienia należy zaczerpnąć z instrukcji obsługi maszyny.
- Elementy mocowania w odpowiednim formacie:
 - Plik STL
 - Max. 20 000 trójkątów
 - Siatka z trójkątów tworzy zamkniętą powłokę
 - Plik CFG
 - Plik M3D

Opis funkcji

Aby móc używać monitorowania elementów zamocowania, należy wykonać następujące kroki:

- Utworzyć elementy mocujące bądź załadować do sterownika
Dalsze informacje: "Możliwości dla plików zamocowania", Strona 386
- Uplasowanie mocowadeł
 - Funkcja **Set up fixtures** w aplikacji **Konfiguracja** (#140 / #5-03-2)
Dalsze informacje: instrukcja obsługi dla użytkownika Konfigurowanie i odpracowywanie
 - Uplasowanie mocowadeł ręcznie
- Jeśli elementy mocowania są zmieniane, to należy je załadować do programu NC bądź usunąć
Dalsze informacje: "Ładowanie i usuwanie elementów mocowania za pomocą funkcji NC FIXTURE", Strona 389

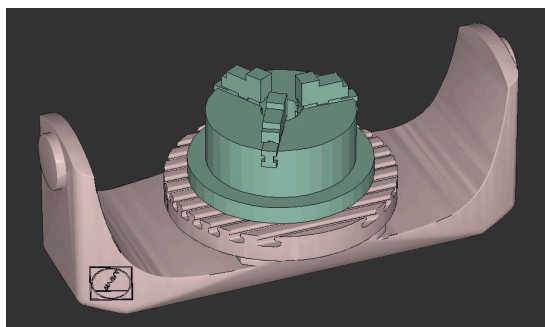

Uchwyt trójszczękowy załadowany jako element mocowania

Możliwości dla plików zamocowania

Jeżeli dodajesz elementy mocowania przy pomocy funkcji **Set up fixtures** to możesz używać tylko plików STL (#140 / #5-03-2).

Alternatywnie możesz skonfigurować pliki CFG i pliki M3D odręcznie.

Przy pomocy funkcji **Siatka 3D** (#152 / #1-04-1) możesz utworzyć pliki STL z innych typów plików i dopasować te pliki STL do wymogów sterowania.

Dalsze informacje: instrukcja obsługi dla użytkownika Konfigurowanie i odpracowywanie

Mocowanie jako plik STL

Przy pomocy plików STL możesz przedstawić zarówno pojedyncze komponenty jak i całe zespoły elementów jako nieruchome mocowadło. Format STL jest korzystny przede wszystkim w systemach mocowania z punktem zerowym i w przypadku powtarzających się układów mocowania.

Jeśli plik STL nie spełnia wymogów sterowania, to sterowanie wydaje komunikat o błędach.

Przy pomocy opcji software CAD Model Optimizer (#152 / #1-04-1) możesz dopasować pliki STL, które nie spełniają wymogów sterowania i wykorzystywać jako elementy mocowania.

Dalsze informacje: instrukcja obsługi dla użytkownika Konfigurowanie i odpracowywanie

Mocowanie jako plik CFG

W przypadku plików CFG mowa jest o plikach konfiguracji. Tu dostępna jest możliwość dołączenia dostępnych plików STL i M3D do pliku CFG. Mogą być przedstawiane graficznie także kompleksowe zamocowania.

Funkcja **Set up fixtures** generuje plik CFG dla mocowania ze zmierzonymi wartościami.

W plikach CFG możesz korygować orientację plików mocowania na sterowaniu. Możesz generować i edytować pliki CFG przy pomocy **KinematicsDesign** na sterowaniu.

Dalsze informacje: instrukcja obsługi dla użytkownika Konfigurowanie i odpracowywanie

Mocowanie jako plik M3D

M3D to typ pliku firmy HEIDENHAIN. Przy pomocy płatnego programu M3D Converter firmy HEIDENHAIN możesz generować z plików STL bądź STEP pliki M3D.

Aby móc wykorzystywać plik M3D jako mocowadło, plik ten powinien być wygenerowany i sprawdzony przy pomocy software M3D Converter.

Wskazówki

WSKAZÓWKA

Uwaga niebezpieczeństwo kolizji!

Zdefiniowana sytuacja zamocowania przy monitorowaniu mocowadeł musi odpowiadać faktycznemu stanowi maszyny, w przeciwnym razie istnieje ryzyko kolizji.

- ▶ Pomiar pozycji mocowadeł na obrabiarce
 - ▶ Wykorzystywanie wartości pomiaru dla rozmieszczenia mocowadeł
 - ▶ Programy NC przetestować w Symulacja .
- Jeżeli używasz systemu CAM, to przy pomocy postprocesora podaj sytuację mocowania.
 - Należy uwzględnić orientację układu współrzędnych w systemie CAD. Użyj systemu CAD, aby dopasować orientację układu współrzędnych do pożądanej orientacji mocowadła w obrabiarce.
 - Orientacja modelu mocowadła w systemie CAD jest dowolnie wybieralna i dlatego też nie zawsze pasuje do orientacji układu mocowania na obrabiarce.
 - Tak ustaw początek układu współrzędnych w systemie CAD, aby mocowanie mogło być umieszczone bezpośrednio w punkcie zawieszenia kinematyki.
 - Należy utworzyć dla mocowadeł centralny folder, np. **TNC:\system\Fixture**.
 - Jeżeli DCM jest aktywne, to sterownik monitoruje elementy mocowania podczas symulacji bądź obróbki na kolizje (#40 / #5-03-1).
Dzięki przechowywaniu kilku mocowadeł można bez dodatkowego konfigurowania wybrać odpowiednie elementy mocowania do danej obróbki.
 - W bazie danych NC portalu tekstowego można znaleźć gotowe pliki przykładowe dla mocowadeł z codziennej produkcji:
HEIDENHAIN-NC-Solutions
 - Nawet jeśli w sterowniku bądź w programie NC aktywną jednostką miary są cale/ inch, to sterownik interpretuje wymiary plików 3D w mm.

13.2.2 Ładowanie i usuwanie elementów mocowania za pomocą funkcji NC FIXTURE

Zastosowanie

Przy pomocy funkcji **FIXTURE** możesz ładować bądź usuwać zachowane w pamięci elementy zaciskowe bezpośrednio z programu NC.

Możesz w trybie pracy **programowanie** i w aplikacji **MDI** ładować różne elementy zaciskowe niezależnie od siebie.

Dalsze informacje: "Menedżer elementów mocowania", Strona 385

Warunek

- Wymiarowany plik elementów zaciskowych dostępny

Opis funkcji

Jeżeli DCM jest aktywne, to sterownik monitoruje elementy mocowania podczas symulacji bądź obróbki na kolizje (#40 / #5-03-1).

Przy pomocy funkcji **FIXTURE SELECT** wybierasz element zaciskowy w oknie wyskakującym.

Przy pomocy funkcji **FIXTURE RESET** usuwasz element zaciskowy.

Dane wejściowe

```
11 FIXTURE SELECT "TNC:\system
\Fixture\JAW_CHUCK.STL"
```

```
; Ładowanie elementu mocowania jako pliku
STL
```

Dokonujesz nawigacji do tej funkcji w następujący sposób:

Funkcję NC wstaw ► **Wszystkie funkcje** ► **Funkcje specj.** ► **Zadane parametry programowe** ► **FIXTURE**

Funkcja NC zawiera następujące elementy składni:

Element składni	Znaczenie
FIXTURE	Otwieracz składni dla elementu mocowania
SELECT bądź RESET	Wybór bądź usuwanie elementu zaciskowego
Plik bądź QS	Ścieżka elementu zaciskowego Stała bądź zmienna ścieżka Wybór w oknie z opcjami wyboru możliwy Tylko przy wyborze SELECT

Wskazówka

HEIDENHAIN zaleca dla optymalnej wydajności, aby pliki CFG zawierały maks. 20 000 trójkątów.

13.2.3 Minimalny odstęp dla DCM należy zredukować za pomocą FUNCTION DCM DIST (#140 / #5-03-2)

Zastosowanie

Niektóre zabiegi obróbkowe następują ze względów wytwarzania blisko elementu mocowania. Jeżeli przy Dynamicznym monitorowaniu kolizji DCM mocowanie i narzędzie są oddalone od siebie na dystans mniejszy niż zdefiniowany odstęp minimalny, to sterownik wydaje komunikat o błędach i zatrzymuje przesuwę.

Aby móc używać DCM w takich zabiegach obróbkowych, sterownik udostępnia funkcję NC **FUNCTION DCM DIST**. Przy pomocy tej funkcji NC możesz zredukować w programie NC dopuszczalny minimalny odstęp między narzędziem i mocowaniem.

Spokrewnione tematy

- Dynamiczne monitorowanie kolizji DCM (#40 / #5-03-1)
Dalsze informacje: "Dynamiczne monitorowanie kolizji DCM (#40 / #5-03-1)", Strona 378
- Ładowanie i usuwanie elementów mocowania
Dalsze informacje: "Ładowanie i usuwanie elementów mocowania za pomocą funkcji NC FIXTURE", Strona 389

Warunki

- Opcja software Dynamiczne monitorowanie kolizji DCM Wersja 2 (#140 / #5-03-2)
- Dynamiczne monitorowanie kolizji DCM aktywne
Dalsze informacje: "Dynamiczne monitorowanie kolizji DCM (#40 / #5-03-1)", Strona 378
- Elementy mocowania dołączone w programie NC
Dalsze informacje: "Ładowanie i usuwanie elementów mocowania za pomocą funkcji NC FIXTURE", Strona 389

Opis funkcji

Jeżeli **FUNCTION DCM DIST** jest aktywna, to sterowanie pokazuje symbol w strefie roboczej **Pozycje** i na pasku informacyjnym. Strefa robocza **Symulacja** pokazuje odpowiednie obiekty kolizji pomarańczowym kolorem.

Sterownik resetuje **FUNCTION DCM DIST** z następującymi funkcjami NC :

- **FUNCTION DCM DIST RESET**
- **M2** bądź **M30**

Dane wejściowe

11 FUNCTION DCM DIST FIXTURE1

; zredukowanie minimalnego odstępu na 1 mm

Dokonujesz nawigacji do tej funkcji w następujący sposób:

Funkcję NC wstaw ▶ **Wszystkie funkcje** ▶ **Funkcje specj.** ▶ **Funkcje** ▶ **FUNCTION DCM DIST**

Funkcja NC zawiera następujące elementy składni:

Element składni	Znaczenie
FUNCTION DCM DIST	Otwieracz składni do redukcji minimalnego odstępu między mocowaniem i narzędziem
FIXTURE bądź RESET	Redukowanie minimalnego odstępu bądź ponowna aktywacja minimalnego odstępu z definicji producenta maszyny Stały lub zmienny numer Dane wejściowe: 0.0000...2.0000

Wskazówki

WSKAZÓWKA

Uwaga niebezpieczeństwo kolizji!

Jeśli Dynamiczne monitorowanie kolizji DCM nie jest aktywne, to sterowanie nie przeprowadza automatycznej kontroli kolizyjności. W ten sposób sterowanie nie zapobiega jednakże powodującym kolizje przemieszczeniom. Podczas wszystkich ruchów istnieje zagrożenie kolizji!

- ▶ DCM w miarę możliwości zawsze aktywować
- ▶ DCM uaktywnić natychmiast po przejściowej przerwie
- ▶ Program NC bądź fragment programu przy nieaktywnym DCM ostrożnie przetestować w trybie **Pojedynczy wiersz**.

WSKAZÓWKA

Uwaga niebezpieczeństwo kolizji!

W przypadku funkcji NC **FUNCTION DCM DIST** mogą występować kolizje podczas krótkich np. wygenerowanych w CAM ruchów przemieszczeniowych blisko układu zamocowania. Dynamiczne monitorowanie kolizji DCM nie rozpoznaje tych kolizji.

- ▶ **FUNCTION DCM DIST** należy używać tylko w razie konieczności
- ▶ Wybrać minimalny odstęp tak mały jak to konieczne i tak duży jak to możliwe
- ▶ Sprawdzić w symulacji z aktywnym przełącznikiem **Kolizja elementów mocowania**
- ▶ Alternatywnie najechać i sprawdzić odpowiednie miejsca w programie NC w trybie **Pojedynczy wiersz**

Sterownik nie możesz przejechać na zredukowany odstęp minimalny przy użyciu funkcji **POZYCJA URUCHOM.**. Jeżeli pozycja najazdu leży w odległości mniejszej niż zdefiniowany przez producenta maszyny minimalny odstęp, to sterowanie wydaje komunikat o błędach.

Dalsze informacje: instrukcja obsługi dla użytkownika Konfigurowanie i odpracowywanie

13.3 Rozszerzone kontrole w symulacji

Zastosowanie

Przy użyciu funkcji **Rozszerzone kontrole** możesz sprawdzić w strefie **Symulacja**, czy może dojść do kolizji między detalem i narzędziem.

Spokrewnione tematy

- Monitorowanie kolizji komponentów maszyny przy pomocy funkcji Dynamiczne monitorowanie kolizji DCM (#40 / #5-03-1)

Dalsze informacje: "Dynamiczne monitorowanie kolizji DCM (#40 / #5-03-1)", Strona 378

Opis funkcji

Możesz stosować funkcję **Rozszerzone kontrole** tylko w trybie pracy **programowanie**.

Po aktywacji przełącznika **Rozszerzone kontrole** sterowanie otwiera okno **Rozszerzone kontrole**.

W oknie **Rozszerzone kontrole** możesz uaktywnić następujące kontrole:

- **Skrawanie na posuwie szybkim**
Sterowanie pokazuje ostrzeżenie przy zdejmowaniu materiału na posuwie szybkim. Sterowanie farbuje zdejmowany materiał na posuwie szybkim czerwonym kolorem.
- **Kolizja obrabianego detalu**
Sterowanie pokazuje ostrzeżenie w przypadku kolizji między suportem narzędziowym bądź uchwytem narzędziowym i detalem.
- **Kolizja elementów mocowania**
Sterowanie pokazuje ostrzeżenie w przypadku kolizji między narzędziem i elementami zaciskowymi detalu.

Sterowanie uwzględnia przy tym także nieaktywne stopnie narzędzia stopniowego.

Możesz uaktywnić kilka kontroli jednocześnie.

Dalsze informacje: "Kolumna Opcje wizualizacji", Strona 644

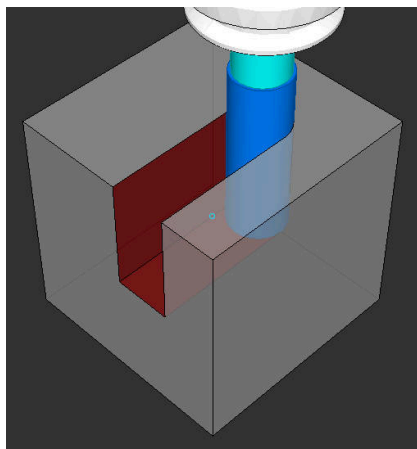

Zdejmowanie materiału na posuwie szybkim

Wskazówki

- Funkcja **Rozszerzone kontrole** pomaga w zredukowaniu niebezpieczeństwa kolizji. Sterowanie nie może jednakże uwzględnić wszystkich konstelacji przy eksploatacji.
- Funkcja **Rozszerzone kontrole** w symulacji używa do monitorowania detalu informacji z definicji detalu. Nawet jeśli kilka detali jest zamocowanych na obrabiarce, to sterowanie może monitorować tylko aktywny detal!
Dalsze informacje: "Definiowanie obrabianego detalu za pomocą BLK FORM", Strona 132

13.4 Automatyczne podnoszenie narzędzia z FUNCTION LIFTOFF

Zastosowanie

Sterowanie wznosi narzędzie wówczas o 2 mm od konturu. Sterowanie oblicza kierunek wznoszenia na podstawie danych w **FUNCTION LIFTOFF**-wierszu.

Funkcja **LIFTOFF** działa w następujących sytuacjach:

- Przy zainicjalizowanym przez operatora NC-stop
- Przy NC-Stop zainicjowanym przez software, np. jeśli w układzie napędowym pojawił się błąd
- W przypadku przerwy w zasilaniu

Spokrewnione tematy

- Automatyczne wznoszenie z **M148**
Dalsze informacje: "Automatyczne podnoszenie przy NC-Stop bądź przerwie w zasilaniu z M148", Strona 478
- Wznoszenie w osi narzędzia z **M140**
Dalsze informacje: "Wycofanie na osi narzędzia z M140", Strona 474

Warunki

- Funkcja jest udostępniona przez producenta maszyny
Przy pomocy parametru maszynowego **on** (nr 201401) producent obrabiarki definiuje, czy automatyczne podnoszenie funkcjonuje.
- **LIFTOFF** dla narzędzia aktywny
Należy określić w kolumnie **LIFTOFF** menedżera narzędzi wartość **Y**.

Opis funkcji

Istnieją następujące możliwości programowania funkcji LIFTOFF :

- **FUNCTION LIFTOFF TCS X Y Z:** wznoszenie w układzie współrzędnych narzędzia **T-CS** na wektorze wynikającym z **X, Y i Z**
- **FUNCTION LIFTOFF ANGLE TCS SPB:** wznoszenie w układzie współrzędnych narzędzia **T-CS** ze zdefiniowanym kątem przestrzennym
- **FUNCTION LIFTOFF RESET:** reset funkcji NC

Dalsze informacje: "Układ współrzędnych narzędzia T-CS", Strona 249

Sterowanie resetuje funkcję **FUNCTION LIFTOFF** automatycznie przy końcu programu.

Dane wejściowe

11 FUNCTION LIFTOFF TCS X+0 Y+0.5 Z +0.5	; wznoszenie przy NC-Stop bądź przy przerwie w zasilaniu z określonym wektorem
12 FUNCTION LIFTOFF ANGLE TCS SPB +20	; wznoszenie przy NC-Stop bądź przy przerwie w zasilaniu z kątem przestrzennym SPB +20

Dokonujesz nawigacji do tej funkcji w następujący sposób:

Funkcję NC wstaw ► **Wszystkie funkcje** ► **Funkcje specjalne** ► **Funkcje** ► **FUNCTION LIFTOFF**

Funkcja NC zawiera następujące elementy składni:

Element składni	Znaczenie
FUNCTION LIFTOFF	Otwieracz składni dla automatycznego wznoszenia
TCS, ANGLE lub RESET	Kierunek wznoszenia określić jako wektor, określić jako kąt przestrzenny bądź wznoszenie anulować
X, Y, Z	Komponenty wektora w układzie współrzędnych narzędzia T-CS Tylko przy wyborze TCS
SPB	Kąt przestrzenny w T-CS Tylko przy wyborze ANGLE Jeśli zostanie podane 0, to sterowanie wznosi w kierunku aktywnej osi narzędzia.

Wskazówki

- Przy pomocy funkcji **M149** sterowanie dezaktywuje funkcję **FUNCTION LIFTOFF**, bez resetowania kierunku wznoszenia. Jeśli programujesz **M148**, to sterowanie aktywuje automatyczne wznoszenie narzędzia w zdefiniowanym w **FUNCTION LIFTOFF** kierunku wznoszenia.
- W przypadku zatrzymania awaryjnego sterowanie nie podnosi narzędzia.
- Sterowanie nie monitoruje przemieszczeń wznoszenia przy pomocy Dynamicznego monitorowania kolizji DCM (#40 / #5-03-1)
Dalsze informacje: "Dynamiczne monitorowanie kolizji DCM (#40 / #5-03-1)", Strona 378
- Przy pomocy parametru maszynowego **distance** (nr 201402) producent obrabiarki definiuje maksymalną wysokość podnoszenia.
- W parametrze maszynowym **feed** (nr 201405) producent maszyny definiuje prędkość ruchu wznoszenia.

14

**Funkcje sterowania i
regulacji**

14.1 Adaptacyjne regulowanie posuwu AFC (#45 / #2-31-1)

14.1.1 Podstawy

Zastosowanie

Stosując adaptacyjne regulowanie posuwu AFC możesz zaoszczędzić czas przy odpracowywaniu programów NC a przy tym dbać o stan maszyny. Sterowanie reguluje posuw torowy podczas przebiegu programu w zależności od wydajności wrzeciona. Dodatkowo sterowanie reaguje na przeciążenie wrzeciona.

Spokrewnione tematy

- Tabele w połączeniu z AFC

Dalsze informacje: instrukcja obsługi dla użytkownika Konfigurowanie i odpracowywanie

Warunki

- Opcja software Adaptacyjne regulowanie posuwu AFC (#45 / #2-31-1)
- Udostępnione przez producenta maszyny

W opcjonalnym parametrze maszynowym **Enable** (nr 120001) producent obrabiarki określa, czy możesz wykorzystywać AFC.

Opis funkcji

Aby móc regulować posuw z AFC podczas wykonania programu, konieczne są następujące kroki:

- Określenie podstawowych ustawień dla AFC w tabeli **AFC.tab**.
Dalsze informacje: instrukcja obsługi dla użytkownika Konfigurowanie i odpracowywanie
- Określenie ustawień każdego narzędzia dla AFC w systemie menedżera narzędzi
Dalsze informacje: instrukcja obsługi dla użytkownika Konfigurowanie i odpracowywanie
- Zdefiniowanie AFC w programie NC
Dalsze informacje: "Funkcje NC dla AFC (#45 / #2-31-1)", Strona 399
- Określenie AFC w trybie pracy **Przebieg progr.** przełącznikiem **AFC**.
Dalsze informacje: "Przełącznik AFC w trybie pracy Przebieg progr.", Strona 401
- Przed automatycznym regulowaniem należy określić referencyjną moc wrzeciona za pomocą procedury nauczania (przejście próbne)
Dalsze informacje: instrukcja obsługi dla użytkownika Konfigurowanie i odpracowywanie

Jeśli AFC jest aktywne w przejściu próbnym bądź w trybie regulacji, to sterowanie pokazuje symbol w strefie pracy **Pozycje**.

Dalsze informacje: instrukcja obsługi dla użytkownika Konfigurowanie i odpracowywanie

Szczegółowe informacje odnośnie tej funkcji sterowanie przedstawia w zakładce **AFC** strefy pracy **Status**.

Dalsze informacje: instrukcja obsługi dla użytkownika Konfigurowanie i odpracowywanie

Zalety AFC

Zastosowanie adaptacyjnego regulowania posuwu AFC oferuje następujące korzyści:

- **Optymalizacja czasu obróbki**
Poprzez regulowanie posuwu sterowanie próbuje utrzymać wyuczoną uprzednio maksymalną moc wrzeciona lub zadaną moc referencyjną z tabeli narzędzi (kolumna **AFC-LOAD**) podczas całego czasu obróbki. Całkowity czas obróbki zostaje skrócony poprzez zwiększanie posuwu w strefach obróbki z niewielką ilością skrawanego materiału
- **Nadzorowanie narzędzi**
Jeśli moc wrzeciona przekracza wyuczoną w przejściu próbnym lub zadaną wartość maksymalną, to sterowanie tak dalece redukuje posuw, aż zostanie osiągnięta ponownie referencyjna moc wrzeciona. Jeśli przy tym nie zostanie osiągnięty minimalny konieczny posuw, to sterowanie przeprowadza reakcję wyłączenia. AFC może również monitorować narzędzie pod kątem zużycia i pęknięć, wykorzystując moc wrzeciona, bez zmiany prędkości posuwu.
Dalsze informacje: instrukcja obsługi dla użytkownika Konfigurowanie i odpracowywanie
- **Ochrona mechanicznych komponentów maszyny**
Poprzez zredukowanie posuwu we właściwym czasie lub odpowiednią reakcją wyłączenia można uniknąć szkód, powstających przy przeciążeniu na obrabiarce

Tabele w połączeniu z AFC

Sterowanie udostępnia następujące tabele w połączeniu z AFC:

- **AFC.tab**
W tabeli **AFC.tab** określasz ustawienia regulacji, przy pomocy których sterowanie przeprowadza regulowanie posuwu. Tabela musi być zachowana w folderze **TNC:\table**.
Dalsze informacje: instrukcja obsługi dla użytkownika Konfigurowanie i odpracowywanie
- ***.H.AFC.DEP**
Przy przejściu próbnym sterowanie kopiuje najpierw dla każdego etapu obróbki zdefiniowane w tabeli AFC.TAB nastawienia podstawowe do pliku **<name>.H.AFC.DEP**. **<name>** odpowiada nazwie programu NC, dla którego przeprowadzono przejście próbne. Dodatkowo sterowanie rejestruje występującą podczas przejścia próbnego maksymalną moc wrzeciona i zapisuje tę wartość również w tabeli.
Dalsze informacje: instrukcja obsługi dla użytkownika Konfigurowanie i odpracowywanie
- ***.H.AFC2.DEP**
Podczas przejścia próbnego sterowanie zachowuje dla każdego etapu obróbki informacje w pliku **<name>.H.AFC2.DEP**. **<name>** odpowiada nazwie programu NC, dla którego przeprowadzasz przejście próbne.
W trybie regulacji sterownik aktualizuje dane tej tabeli i przeprowadza ewaluację.
Możesz otworzyć tabele dla AFC podczas przebiegu programu oraz edytować te tabele w razie potrzeby. Sterownik udostępnia tylko tabele dla aktywnego programu NC.
Dalsze informacje: instrukcja obsługi dla użytkownika Konfigurowanie i odpracowywanie

Wskazówki

WSKAZÓWKA

Uwaga, niebezpieczeństwo dla obrabianego przedmiotu i narzędzia!

Jeśli dezaktywujesz adaptacyjne regulowanie posuwu AFC, to sterowanie stosuje od razu ponownie zaprogramowany posuw obróbki. Jeśli przed dezaktywacją AFC zredukowało posuw, np. ze względu na zużycie, to sterownik przyspiesza do zaprogramowanego posuwu. Zachowanie to obowiązuje niezależnie od sposobu dezaktywacji funkcji. Przyspieszenie posuwu może prowadzić do uszkodzenia narzędzia i detalu!

- ▶ W przypadku grożącego nieosiągnięcia wartości **FMIN** należy zatrzymać obróbkę a nie dezaktywować AFC.
 - ▶ Zdefiniować reakcję przeciążenia po nieosiągnięciu wartości **FMIN**.
- Jeśli adaptacyjne regulowanie posuwu w trybie **sterować** jest aktywne, to sterowanie wykonuje niezależnie od zaprogramowanej funkcji przeciążenia reakcję wyłączenia.
 - Jeśli przy referencyjnej mocy wrzeciona minimalny współczynnik posuwu nie zostaje osiągnięty
Sterowanie wykonuje reakcję wyłączenia z kolumny **OVLD** tabeli **AFC.tab**.
Dalsze informacje: instrukcja obsługi dla użytkownika Konfigurowanie i odpracowywanie
 - Jeśli zaprogramowany posuw wynosi poniżej poziomu 30 %
Sterowanie wykonuje NC-Stop.
 - Dla narzędzi o średnicy poniżej 5 mm adaptacyjne regulowanie posuwu nie jest sensowne. Jeśli moc nominalna wrzeciona jest bardzo wysoka, to średnica graniczna narzędzia może być także większa.
 - W przypadku obróbki, przy której posuw i obroty wrzeciona muszą być dopasowane do siebie (np. przy gwintowaniu), nie należy pracować z adaptacyjnym regulowaniem posuwu.
Dalsze informacje: instrukcja obsługi dla użytkownika Konfigurowanie i odpracowywanie
 - W wierszach NC z **FMAX** adaptacyjne regulowanie posuwu **nie jest aktywne**.
 - W ustawieniach trybu pracy **Pliki** możesz definiować, czy sterownik wyświetli zależne pliki w menedżerze plików.
Dalsze informacje: "Sekcje menedżera plików", Strona 356

14.1.2 Aktywacja i dezaktywacja AFC

Funkcje NC dla AFC (#45 / #2-31-1)

Zastosowanie

Aktywujesz i dezaktywujesz adaptacyjne regulowanie posuwu AFC z programu NC.

Warunki

- Opcja software Adaptacyjne regulowanie posuwu AFC (#45 / #2-31-1)
- Ustawienia regulacji określone w tabeli **AFC.tab**
Dalsze informacje: instrukcja obsługi dla użytkownika Konfigurowanie i odpracowywanie
- Pożądane ustawienie regulacji określone dla wszystkich narzędzi
Dalsze informacje: instrukcja obsługi dla użytkownika Konfigurowanie i odpracowywanie
- Przełącznik **AFC** aktywny
Dalsze informacje: "Przełącznik AFC w trybie pracy Przebieg progr.", Strona 401

Opis funkcji

Sterowanie udostępnia kilka funkcji, przy pomocy których można uruchomić AFC oraz je zakończyć:

- **FUNCTION AFC CTRL:** funkcja **AFC CTRL** uruchamia tryb regularnego skrawania z tego miejsca, z którego zostaje odpracowywany ten blok NC, nawet jeśli przejście próbne nie zostało zakończone.
- **FUNCTION AFC CUT BEGIN TIME1 DIST2 LOAD3:** sterowanie uruchamia sekwencję skrawania z aktywną **AFC**. Przejście z przejścia nauczania do trybu regularnego skrawania następuje, kiedy tylko zostanie określona wydajność referencyjna w fazie nauczania lub jeśli jeden z zadanych z góry warunków **TIME**, **DIST** lub **LOAD**.
- **FUNCTION AFC CUT END:** funkcja **AFC CUT END** kończy regulację AFC.

Dane wejściowe

FUNCTION AFC CTRL

11 FUNCTION AFC CTRL

; AFC uruchomić w trybie regulacji

Funkcja NC zawiera następujące elementy składni:

Element składni	Znaczenie
FUNCTION AFC CTRL	Otwieracz składni dla uruchomienia trybu regulacji

FUNCTION AFC CUT

**11 FUNCTION AFC CUT BEGIN TIME10
DIST20 LOAD80**

; AFC-start kroku obróbki, czas trwania fazy próbnej ograniczyć

Funkcja NC zawiera następujące elementy składni:

Element składni	Znaczenie
FUNCTION AFC CUT	Otwieracz składni dla kroku obróbki z AFC-
BEGIN bądź END	Start kroku obróbki lub zakończenie
TIME	Fazę próbną zakończyć pod określonym czasie w sekundach Element składni opcjonalnie Tylko przy wyborze BEGIN
DIST	Fazę próbną zakończyć pod określonym odcinku w mm Element składni opcjonalnie Tylko przy wyborze BEGIN
LOAD	Bezpośrednie wprowadzenie mocy referencyjnej wrzeciona, max.100 % Element składni opcjonalnie Tylko przy wyborze BEGIN

Wskazówki

- Zadane wartości **TIME**, **DIST** i **LOAD** działają modalnie. Mogą być one zresetowane zapisem **O**.
- Funkcję **AFC CUT BEGIN** odpracować dopiero, kiedy zostanie osiągnięta początkowa prędkość obrotowa. Jeśli tak nie jest, sterowanie wydaje meldunek o błędach i przejście AFC nie jest uruchamiane.
- Wydajność referencyjną można zadawać za pomocą kolumny w tablicy narzędzi **AFC LOAD** oraz z zapisem **LOAD** w programie NC! Wartość **AFC LOAD** aktywujemy przy tym poprzez wywołanie narzędzia, wartość **LOAD** przy pomocy funkcji **FUNCTION AFC CUT BEGIN**.

Jeśli programujemy obydwie możliwości, to sterowanie wykorzystuje wówczas zaprogramowaną w programie NC wartość!

Przełącznik AFC w trybie pracy Przebieg progr.

Zastosowanie

Przyciskiem **AFC** aktywujesz bądź dezaktywuje adaptacyjne regulowanie posuwu AFC w trybie pracy **Przebieg progr.**

Spokrewnione tematy

- Aktywacja AFC w programie NC
Dalsze informacje: "Funkcje NC dla AFC (#45 / #2-31-1)", Strona 399

Warunki

- Opcja software Adaptacyjne regulowanie posuwu AFC (#45 / #2-31-1)
- Udostępnione przez producenta maszyny
W opcjonalnym parametrze maszynowym **Enable** (nr 120001) producent obrabiarki określa, czy możesz wykorzystywać AFC.

Opis funkcji

Tylko kiedy aktywujesz przycisk **AFC**, funkcje NC działają dla AFC.

Jeśli nie dezaktywujesz AFC przyciskiem, to funkcja AFC pozostaje aktywna. Sterownik zapamiętuje położenie przełącznika także po restarcie.

Jeśli przycisk **AFC** jest aktywny, to sterowanie okazuje symbol w strefie pracy **Pozycje**. Dodatkowo do aktualnego położenia potencjometru posuwu sterownik pokazuje wyregulowaną wartość posuwu w %.

Dalsze informacje: instrukcja obsługi dla użytkownika Konfigurowanie i odpracowywanie

Wskazówki

WSKAZÓWKA

Uwaga, niebezpieczeństwo dla obrabianego przedmiotu i narzędzia!

Jeśli dezaktywujesz funkcję AFC, to sterowanie wykorzystuje natychmiast ponownie zaprogramowany posuw. Jeśli przed dezaktywacją AFC zredukowało posuw (np. ze względu na zużycie), to sterownik przyspiesza do zaprogramowanego posuwu. To obowiązuje niezależnie od tego, jak funkcja została dezaktywowana (np. potencjometrem posuwu). Przyspieszenie posuwu może prowadzić do uszkodzenia narzędzia i detalu!

- ▶ W przypadku grożącego nieosiągnięcia wartości **FMIN** należy zatrzymać obróbkę (nie dezaktywować funkcji **AFC**)
 - ▶ Zdefiniować reakcję przeciążenia po nieosiągnięciu wartości **FMIN**.
- Jeśli adaptacyjne regulowanie posuwu jest aktywne w trybie **sterować**, to sterowanie ustawia wewnętrznie obroty wrzeciona na 100 %. Operator nie może już zmienić wtedy prędkości obrotowej wrzeciona.
 - Jeśli adaptacyjne regulowanie posuwu jest aktywne w trybie **sterować**, to sterowanie przejmuje funkcję narzucania zmiany posuwu.
 - Jeśli operator zwiększy posuw potencjometrem, nie ma to wpływu na regulowanie.
 - Jeśli użytkownik nareguje posuw potencjometrem o więcej niż 10 % w odniesieniu do pozycji na początku programu, sterowanie wyłączy adaptacyjne regulowanie posuwu AFC.
Regulację posuwu możesz ponownie aktywować przyciskiem **AFC**.
 - Wartości potencjometru do 50 % działają zawsze, także przy aktywnej regulacji.
 - Przebieg do wiersza startu jest dozwolony przy aktywnym regulowaniu posuwu. Sterowanie uwzględnia przy tym numer przejścia w miejscu wejścia do programu.

14.2 Funkcje dla regulacji przebiegu programu

14.2.1 Przegląd

Sterowanie udostępnia następujące funkcje NC do regulacji programu:

Syntaktyka	Funkcja	Dalsze informacje
FUNCTION S-PULSE	Programowanie pulsującej prędkości obrotowej	Strona 403
FUNCTION DWELL	Programowanie jednorazowego czasu przerwy/postoju	Strona 404
FUNCTION FEED DWELL	Programowanie cyklicznego czasu przerwy/postoju	Strona 405

14.2.2 Pulsujące obroty z FUNCTION S-PULSE

Zastosowanie

Przy pomocy funkcji **FUNCTION S-PULSE** programujesz pulsujące obroty, aby unikać drgań własnych maszyny.

Opis funkcji

Z wartością wejściową **P-TIME** definiujesz okres trwania jednego drgania (długość okresu), przy pomocy wartości wejściowej **SCALE** zmianę prędkości obrotowej w procentach. Prędkość obrotowa wrzeciona zmienia się sinusoidalnie wokół wartości zadanej.

Używając **FROM-SPEED** i **TO-SPEED** definiujesz za pomocą dolnej i górnej granicy obrotów ten zakres, na którym działa pulsująca prędkość obrotowa. Obydwie wartości wejściowe są opcjonalne. Jeśli nie definiujesz żadnego parametru, to funkcja działa na całym zakresie prędkości obrotowej.

Za pomocą funkcji **FUNCTION S-PULSE RESET** resetujemy pulsującą prędkość obrotową.

Jeśli pulsująca prędkość obrotowa jest aktywna, to sterowanie pokazuje symbol w strefie **Pozycje**.

Dalsze informacje: instrukcja obsługi dla użytkownika Konfigurowanie i odpracowywanie

Dane wejściowe

**11 FUNCTION S-PULSE P-TIME10 SCALE5
FROM-SPEED4800 TO-SPEED5200**

; Dopuszczalne wahania prędkości obrotowej o 5 % wokół wartości zadanej w ciągu 10 sekund z ograniczeniami

Funkcja NC zawiera następujące elementy składni:

Element składni	Znaczenie
FUNCTION S-PULSE	Otwieracz składni dla pulsującej prędkości obrotowej
P-TIME bądź RESET	Definiować okres trwania drgania w sekundach lub reset pulsujących obrotów
SCALE	Zmiana prędkości obrotowej w % Tylko przy wyborze P- TIME
FROM-SPEED	Dolna granica prędkości obrotowej, od której działa pulsująca prędkość obrotowa Tylko przy wyborze P- TIME Element składni opcjonalnie
TO-SPEED	Górna granica prędkości obrotowej, do której działa pulsująca prędkość obrotowa Tylko przy wyborze P- TIME Element składni opcjonalnie

Wskazówka

Sterowanie nigdy nie przekracza zaprogramowanego limitu prędkości obrotowej. Prędkość obrotowa jest utrzymywana, aż sinusoida funkcji **FUNCTION S-PULSE** znajdzie się poniżej maksymalnej prędkości obrotowej.

14.2.3 Programowany czas przerwy z FUNCTION DWELL

Zastosowanie

Przy pomocy funkcji **FUNCTION DWELL** programujemy czas zatrzymania w sekundach lub definiujemy liczbę obrotów wrzeczona przy postoju.

Spokrewnione tematy

- Cykl **9 PRZERWA CZASOWA**
Dalsze informacje: instrukcja obsługi dla użytkownika Cykle obróbki
- Programowanie powtórzeń czasu zatrzymania/przerwy
Dalsze informacje: "Cykliczny czas przerwy z FUNCTION FEED DWELL", Strona 405

Opis funkcji

Dane wejściowe

11 FUNCTION DWELL TIME10	; czas przerwy przez 10 sekund
12 FUNCTION DWELL REV5.8	; czas przerwy przez 5.8 obrotów wrzeciona

Funkcja NC zawiera następujące elementy składni:

Element składni	Znaczenie
FUNCTION DWELL	Otwieracz składni dla jednorazowego czasu przerwy
TIME bądź REV	Czas trwania przerwy w sekundach bądź w obrotach wrzeciona

14.2.4 Cykliczny czas przerwy z FUNCTION FEED DWELL**Zastosowanie**

Przy pomocy funkcji **FUNCTION FEED DWELL** programujesz powtarzający się czas zatrzymania w sekundach, np. aby wymusić łamanie wióra .

Spokrewnione tematy

- Programowanie jednorazowego czasu przerwy/postoju
Dalsze informacje: "Programowany czas przerwy z FUNCTION DWELL", Strona 404

Opis funkcji

Zdefiniowany czas zatrzymania z **FUNCTION FEED DWELL** nie działa w przemieszczeniach na biegu szybkim i przy próbkowaniu.

Przy pomocy funkcji **FUNCTION FEED DWELL RESET** resetujemy powtarzający się czas przerwy/postoju.

Sterowanie resetuje funkcję **FUNCTION FEED DWELL** automatycznie przy końcu programu.

Programujemy **FUNCTION FEED DWELL** bezpośrednio przed obróbką, którą chcemy wykonać z łamaniem wióra. Proszę zresetować czas zatrzymania bezpośrednio po przeprowadzonej obróbce z łamaniem wióra.

Dane wejściowe

11 FUNCTION FEED DWELL D-TIME0.5 F-TIME5	; aktywacja cyklicznego czasu przerwy: 5 sekund skrawanie, 0,5 sekund przerwa
---	---

Dokonujesz nawigacji do tej funkcji w następujący sposób:

Funkcję NC wstaw ▶ Funkcje specj. ▶ Funkcje ▶ FUNCTION FEED ▶ FUNCTION FEED DWELL

Funkcja NC zawiera następujące elementy składni:

Element składni	Znaczenie
FUNCTION FEED DWELL	Otwieracz składni dla cyklicznego czasu przerwy
D-TIME bądź RESET	Definiować okres trwania przerwy w sekundach lub reset powtarzającego się czasu przerwy
F-TIME	Okres czasu skrawania do następnego czasu przerwy w sekundach Tylko przy wyborze D-TIME

Wskazówki

WSKAZÓWKA

Uwaga, niebezpieczeństwo dla obrabianego przedmiotu i narzędzia!

Jeśli funkcja **FUNCTION FEED DWELL** jest aktywna, to sterowanie przerywa powtórnie posuw. Podczas przerwania posuwu narzędzie przebywa na aktualnej pozycji, wrzeciono obraca się przy tym dalej. Takie zachowanie prowadzi przy wytwarzaniu gwintów do powstawania wybrakowanych detali. Poza tym istnieje podczas odpracowywania zagrożenie złamania narzędzia!

▶ Funkcję **FUNCTION FEED DWELL** dezaktywować przed wytwarzaniem gwintu

- Można resetować czas przerwy także zapisując **D-TIME 0**.

15

Monitorowanie

15.1 Monitorowanie komponentów z MONITORING HEATMAP (#155 / #5-02-1)

Zastosowanie

Przy pomocy funkcji **MONITORING HEATMAP** możesz z programu NC uruchomić bądź zatrzymać prezentację detalu jako heatmap (mapę cieplną) komponentów. Sterowanie monitoruje wybrany komponent i wyświetla wynik w kolorze, w postaci tzw. mapy cieplnej/heatmap na detalu.

Spokrewnione tematy

- Zakładka **MON** strefy roboczej **Status**
Dalsze informacje: instrukcja obsługi dla użytkownika Konfigurowanie i odpracowywanie
- Cykl **238 POMIAR STANU MASZINY** (#155 / #5-02-1)
Dalsze informacje: instrukcja obsługi dla użytkownika Cykle obróbki
- Kolorowanie obrabianego detalu jako tzw. mapy cieplnej w symulacji
Dalsze informacje: "Kolumna Opcje obrabianego detalu", Strona 647

Warunki

- Opcja software Monitorowanie komponentów (#155 / #5-02-1)
- Monitorowane komponenty zdefiniowane
W opcjonalnym parametrze maszynowym **CfgMonComponent** (nr 130900) producent obrabiarki określa przewidziane do monitorowania komponenty maszyny jak i progi ostrzegania oraz błędów.

Opis funkcji

Mapa cieplna czyli tzw. heatmap komponentów działa podobnie jak obraz z kamery termowizyjnej.

Heatmap przedstawia skalę kolorów, składających się z następujących kolorów bazowych:

- Zielony: komponent w bezpiecznym zakresie zgodnie z definicją
- Żółty: komponent w strefie ostrzegawczej
- Czerwony: komponent przeciążony

Dodatkowo sterownik posługuje się następującymi kolorami:

- Jasnoszary: żaden komponent nie jest skonfigurowany
- Ciemnoszary: komponent nie może być monitorowany, np. ze względu na niewłaściwe bądź brakujące dane w konfiguracji



Należy zapoznać się z instrukcją obsługi obrabiarki!
Producent obrabiarki konfiguruje komponenty.

Sterowanie wyświetla te stany na detalu w symulacji i nadpisuje w razie konieczności te stany kolejnymi zabiegami obróbkowymi.

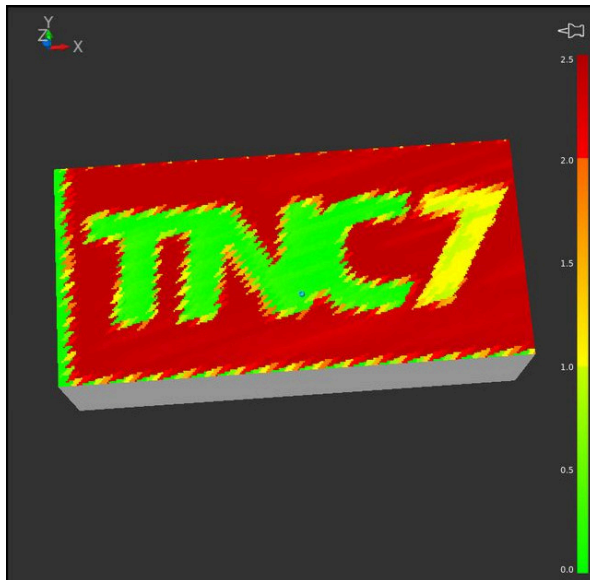

Prezentacja mapy heatmap komponentów w symulacji z niewykonaną obróbką wstępną

Przy pomocy mapy cieplnej możesz obserwować stan tylko jednego komponentu. Jeśli uruchamiasz mapę cieplną kilka razy z rzędu, to monitorowanie poprzedniego komponentu zostanie zatrzymane.

Dane wejściowe

11 MONITORING HEATMAP START FOR "Spindle"

; Aktywacja monitorowania komponentu **Spindle** i przedstawienie w postaci mapy cieplnej/heatmap

Dokonujesz nawigacji do tej funkcji w następujący sposób:

Funkcję NC wstaw ▶ Wszystkie funkcje ▶ Funkcje specj. ▶ Funkcje ▶ MONITORING ▶ MONITORING HEATMAP

Funkcja NC zawiera następujące elementy składni:

Element składni	Znaczenie
MONITORING HEATMAP	Otwieracz składni dla monitorowania komponentów
START FOR lub STOP	Uruchomienie lub zatrzymanie monitorowania komponentów
Plik bądź QS	Monitorowane komponenty Stała lub zmienna nazwa Wybór w oknie z opcjami wyboru możliwy Tylko przy wyborze STARTFOR

Wskazówka

Sterowanie nie może przedstawić bezpośrednio w symulacji zmiany stanów, ponieważ musi przetwarzać wchodzące sygnały, np. przy pęknięciu narzędzia. Sterowanie pokazuje zmianę stanu z niewielkim opóźnieniem.

16

**Obróbka
wieloosiowa**

16.1 Obróbka z osiami równoległymi U, V i W

16.1.1 Podstawy

Oprócz osi głównych X, Y i Z istnieją równoległe przebiegające osie pomocnicze U, V i W. Oś równoległa to np. tuleja dla odwiertów, aby na dużych obrabiarkach przemieszczać niezbyt duże masy.

Dalsze informacje: "Programowalne osie", Strona 102

Sterowanie udostępnia dla obróbki przy pomocy osi równoległych U, V i W następujące funkcje:

- **FUNCTION PARAXCOMP:** określanie zachowania przy pozycjonowaniu osi równoległych

Dalsze informacje: "Definiowanie zachowania przy pozycjonowaniu osi równoległych z FUNCTION PARAXCOMP", Strona 412

- **FUNCTION PARAXMODE:** wybór trzech osi liniowych dla obróbki

Dalsze informacje: "Wybór trzech osi liniowych dla obróbki przy użyciu FUNCTION PARAXMODE", Strona 416

Jeśli producent obrabiarek włącza oś równoległą już w konfiguracji, to sterowanie wlicza tę oś, bez konieczności uprzedniego programowania **PARAXCOMP**. Ponieważ sterowanie wlicza wówczas na stałe oś równoległą, to można np. także przy dowolnym położeniu osi W dokonywać próbkowania obrabianego detalu.

W tym przypadku sterowanie pokazuje symbol w strefie pracy **Pozycje**.

Dalsze informacje: instrukcja obsługi dla użytkownika Konfigurowanie i odpracowywanie

Należy uwzględnić, iż **PARAXCOMP OFF** nie wyłącza osi równoległej, a sterowanie aktywuje ponownie konfigurację standardową. Sterowanie wyłącza automatyczne wliczanie tylko, jeśli podawana jest oś także w bloku NC, np. **PARAXCOMP OFF W**.

Po rozruchu sterowania działa zasadniczo najpierw konfiguracja zdefiniowana przez producenta obrabiarek.

Warunki

- Maszyna z osiami równoległymi
 - Funkcje osi równoległych uaktywnione przez producenta obrabiarki
- W opcjonalnym parametrze maszynowym **parAxComp** (nr 300205) producent obrabiarki definiuje, czy funkcja osi równoległych jest standardowo włączona.

16.1.2 Definiowanie zachowania przy pozycjonowaniu osi równoległych z FUNCTION PARAXCOMP

Zastosowanie

Przy pomocy funkcji **FUNCTION PARAXCOMP** określasz, czy sterowanie uwzględni osie równoległe przy ruchach przemieszczeniowych z przynależną osią główną.

Opis funkcji

Jeśli funkcja **FUNCTION PARAXCOMP** jest aktywna, to sterowanie pokazuje symbol w strefie pracy **Pozycje**. Symbol dla **FUNCTION PARAXMODE** zaśnięcia niekiedy aktywny symbol **FUNCTION PARAXCOMP**.

Dalsze informacje: instrukcja obsługi dla użytkownika Konfigurowanie i odpracowywanie

FUNCTION PARAXCOMP DISPLAY

Przy pomocy funkcji **PARAXCOMP DISPLAY** włączamy funkcję wyświetlania dla przemieszczeń osi równoległych. Sterowanie przelicza ruchy przemieszczenia osi równoległej we wskazaniu położenia przynależnej osi głównej (wskazanie sumarne). Wskazanie położenia osi głównej pokazuje w ten sposób zawsze względną odległość od narzędzia do detalu, niezależnie od tego, czy przemieszczamy oś główną czy też oś równoległą.

FUNCTION PARAXCOMP MOVE

Przy pomocy funkcji **PARAXCOMP MOVE** sterowanie kompensuje przemieszczenia osi równoległej poprzez przemieszczenia wyrównujące w przynależnej osi głównej. Na przykład, przy przemieszczeniu osi równoległej W w kierunku ujemnym, sterowanie przemieszcza jednocześnie oś główną Z o tę samą wartość w kierunku dodatnim. Względna odległość od narzędzia do przedmiotu pozostaje taka sama. Zastosowanie na maszynie portalowej: wsunąć tuleję wrzecionową aby przemieścić synchronicznie belkę suportową w dół.

FUNCTION PARAXCOMP OFF

Przy pomocy funkcji **PARAXCOMP OFF** wyłączamy funkcje osi równoległej **PARAXCOMP DISPLAY** i **PARAXCOMP MOVE**.

Sterowanie resetuje funkcję osi równoległych **PARAXCOMP** z następującymi funkcjami:

- Wybór programu NC
- **PARAXCOMP OFF**

Jeśli **FUNCTION PARAXCOMP** nie jest aktywny, to sterowanie nie pokazuje ani symbolu ani informacji dodatkowych za oznaczeniami osi.

Dane wejściowe**11 FUNCTION PARAXCOMP MOVE W**

; kompensowanie przemieszczenia osi W poprzez ruch kompensacyjny w osi Z

Funkcja NC zawiera następujące elementy składni:

Element składni	Znaczenie
FUNCTION PARAXCOMP	Otwieracz składni dla określenia zachowania przy pozycjonowaniu osi równoległych
DISPLAY, MOVE bądź OFF	Obliczyć wartości osi równoległej do osi głównej, skompensować przemieszczenia z osią główną lub nie brać ich pod uwagę.
X, Y, Z, U, V bądź W	Oś podlegająca oddziaływaniu Element składni opcjonalnie

Wskazówki

- Funkcję **PARAXCOMP MOVE** można wykorzystywać wyłącznie w połączeniu z blokami prostej **L**.
- Sterowanie zezwala tylko na jedną aktywną funkcję **PARAXCOMP** na jedną oś. Jeżeli definiujesz oś zarówno dla **PARAXCOMP DISPLAY** jak i dla **PARAXCOMP MOVE**, to działa ostatnia wykonana funkcja.
- Używając wartości offsetu możesz definiować dla programu NC dyslokację w osi równoległej, np. **W**. Dzięki temu możesz obrabiać np. detale o różnych wysokościach w tym samym programie NC.

Dalsze informacje: "Przykład", Strona 415

Wskazówka w połączeniu z parametrami maszynowymi

W opcjonalnym parametrze maszynowym **presetToAlignAxis** (nr 300203) producent maszyny definiuje poosiowo, jak sterowanie interpretuje wartości offset. W funkcji **FUNCTION PARAXCOMP** parametr maszynowy jest istotny tylko dla osi równoległych (**U_OFFS**, **V_OFFS** i **W_OFFS**). Jeśli offsety nie są dostępne, to sterowanie działa zgodnie z opisem funkcjonalności.

Dalsze informacje: "Opis funkcji", Strona 412

Dalsze informacje: instrukcja obsługi dla użytkownika Konfigurowanie i odpracowywanie

- Jeśli parametr maszynowy nie jest zdefiniowany dla osi równoległej, bądź jest zdefiniowany z wartością **FALSE**, to offset działa tylko w osi równoległej. Referencja zaprogramowanych współrzędnych osi równoległej przesuwa się o wartość offsetu. Współrzędne osi głównej odnoszą się w dalszym ciągu do punktu odniesienia detalu.
- Jeśli parametr maszynowy dla osi równoległej jest zdefiniowany z wartością **TRUE**, to offset działa w osi równoległej i w osi głównej. Referencje zaprogramowanych współrzędnych osi równoległej i osi głównej przesuują się o wartość offsetu.

Przykład

Ten przykład uwidacznia sposób działania i oddziaływania opcjonalnego parametru maszynowego **presetToAlignAxis** (nr 300203).

Obróbka następuje na frezarce portalowej z pinolą jako osią równoległą **W** do osi głównej **Z**. Kolumna **W_OFFS** tablicy punktów odniesienia zawiera wartość -**10**. Wartość **Z** punktu odniesienia obrabianego detalu leży w punkcie zerowym maszyny.

Dalsze informacje: "Punkty odniesienia (bazowe) obrabiarki", Strona 104

11 L Z+100 W+0 R0 FMAX M91	; osie Z i W pozycjonować w układzie współrzędnych maszyny M-CS
12 FUNCTION PARAX COMP DISPLAY W	; aktywacja odczytu sumy
13 L Z+0 F1500	; pozycjonowanie osi Z na 0
14 L W-20	; pozycjonowanie osi W na głębokość roboczą

W pierwszym wierszu NC sterowanie pozycjonuje osie **Z** i **W** względem punktu zerowego maszyny, czyli niezależnie od punktu odniesienia detalu. Odczyt cyfrowy pozycji pokazuje w trybie **REFRZECZ** wartości **Z+100** i **W+0**. W trybie **RZECZ** sterowanie uwzględnia **W_OFFS** i pokazuje wartości **Z+100** oraz **W+10**.

W wierszu NC **12** sterowanie aktywuje odczyt sumy dla trybów **RZECZ** i **ZADA**, wyświetlacza pozycji. Sterowanie pokazuje ruchy przemieszczeniowe osi **W** w odczycie pozycji osi **Z**.

Wynik jest zależny od ustawienia parametru maszynowego **presetToAlignAxis**:

FALSE bądź niezdefiniowany	TRUE
Sterowanie uwzględnia offset tylko w osi W . Wartość odczytu osi Z pozostaje taka sama.	Sterownik uwzględnia offset w osiach W i Z . Wskazanie RZECZ -osi Z zmienia się o tę wartość.
Wartości odczytu pozycji: <ul style="list-style-type: none"> ■ Tryb REFRZECZ: Z+100, W+0 ■ Tryb RZECZ: Z+100, W+10 	Wartości odczytu pozycji: <ul style="list-style-type: none"> ■ Tryb REFRZECZ: Z+100, W+0 ■ Tryb RZECZ: Z+110, W+10

W wierszu NC **13** sterowanie pozycjonuje oś **Z** na zaprogramowaną współrzędną **0**.

Wynik jest zależny od ustawienia parametru maszynowego **presetToAlignAxis**:

FALSE bądź niezdefiniowany	TRUE
Sterownik przemieszcza oś maszyny Z o 100 mm.	Współrzędne osi Z odnoszą się do offsetu. Aby osiągnąć zaprogramowaną współrzędną 0 należy przemieścić oś o 110 mm.
Wartości odczytu pozycji: <ul style="list-style-type: none"> ■ Tryb REFRZECZ: Z+0, W+0 ■ Tryb RZECZ: Z+0, W+10 	Wartości odczytu pozycji: <ul style="list-style-type: none"> ■ Tryb REFRZECZ: Z-10, W+0 ■ Tryb RZECZ: Z+0, W+10

W wierszu NC **14** sterownik pozycjonuje oś **W** na zaprogramowaną współrzędną **-20**. Współrzędne osi **W** odnoszą się do offsetu. Aby osiągnąć zaprogramowaną współrzędną należy przemieścić oś o 30 mm. Odczyt sumy daje możliwość wyświetlenia przemieszczenia także w odczycie **RZECZ**-osi **Z**.

Wartości odczytu pozycji są zależne od ustawienia parametru maszynowego **presetToAlignAxis**:

FALSE bądź niezdefiniowany**TRUE**

Wartości odczytu pozycji:

- Tryb **REFRZECZ: Z+0, W-30**
- Tryb **RZECZ: Z-30, W-20**

Wartości odczytu pozycji:

- Tryb **REFRZECZ: Z-10, W-30**
- Tryb **RZECZ: Z-30, W-20**

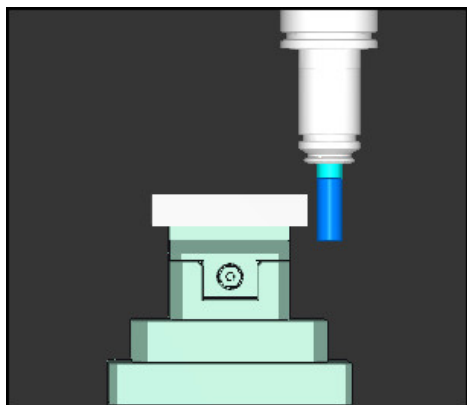

Wierzchołek narzędzia leży o wartość offsetu głębiej niż to zapisano w programie NC (**REFRZECZ W-30** zamiast **W-20**).

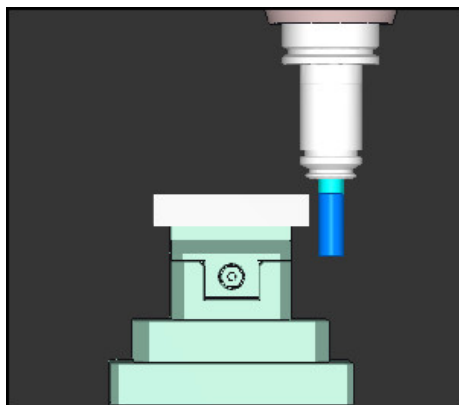

Wierzchołek narzędzia leży o podwójną wartość offsetu głębiej niż to zapisano w programie NC (**REFRZECZ Z-10, W-30** zamiast **Z+0, W-20**).



Jeśli przy aktywnej funkcji **PARAXCOMP DISPLAY** przemieszczasz tylko oś W, to sterowanie uwzględni offset tylko raz, niezależnie od ustawienia parametru maszynowego **presetToAlignAxis**.

16.1.3 Wybór trzech osi liniowych dla obróbki przy użyciu FUNCTION PARAXMODE

Zastosowanie

Przy pomocy funkcji **PARAXMODE** definiujemy osie, przy pomocy których sterowanie ma przeprowadzać obróbkę. Wszystkie ruchy przemieszczeniowe i opisy konturu programujemy niezależnie od typu maszyny poprzez osie główne X, Y i Z.

Warunek

- Oś równoległa jest wliczana

Jeśli producent obrabiarek nie aktywował jeszcze standardowo funkcji **PARAXCOMP**, to należy aktywować **PARAXCOMP**, przed rozpoczęciem pracy z **PARAXMODE**.

Dalsze informacje: "Definiowanie zachowania przy pozycjonowaniu osi równoległych z FUNCTION PARAXCOMP", Strona 412

Opis funkcji

Jeśli funkcja **PARAXMODE** jest aktywna, to sterowanie wykonuje zaprogramowane ruchy przemieszczeniowe przy pomocy zdefiniowanych w funkcji osi. Jeśli sterowanie ma wykonać przemieszczenie anulowanej przez **PARAXMODE** osi głównej, to należy podać tę oś dodatkowo ze znakiem **&**. Znak **&** odnosi się wówczas do osi głównej.

Dalsze informacje: "Przemieszczenie osi głównej i osi równoległej", Strona 418
Proszę zdefiniować w funkcji **PARAXMODE** 3 osie (np. **FUNCTION PARAXMODE X Y W**), przy pomocy których sterowanie ma wykonać zaprogramowane przemieszczenia.

Jeśli funkcja **FUNCTION PARAXMODE** jest aktywna, to sterowanie pokazuje symbol w strefie pracy **Pozycje**. Symbol dla **FUNCTION PARAXMODE** zastąpi niekiedy aktywny symbol **FUNCTION PARAXCOMP**.

Dalsze informacje: instrukcja obsługi dla użytkownika Konfigurowanie i odpracowywanie

FUNCTION PARAXMODE OFF

Przy pomocy funkcji **PARAXMODE OFF** wyłączamy funkcję osi równoległych. Sterowanie wykorzystuje skonfigurowane przez producenta maszyn osie główne. Sterowanie resetuje funkcję osi równoległych **PARAXMODE ON** przy pomocy następujących funkcji:

- Włączenie programu NC
- Koniec programu
- **M2** i **M30**
- **PARAXMODE OFF**

Dane wejściowe

11 FUNCTION PARAX MODE X Y W

; wykonać programowane przemieszczenia z osiami **X, Y** i **W**

Funkcja NC zawiera następujące elementy składni:

Element składni	Znaczenie
FUNCTION PARAX MODE	Otwieracz składni dla wyboru osi obróbki
OFF	Dezaktywacja funkcji osi równoległych Element składni opcjonalnie
X, Y, Z, U, V bądź W	Trzy osie dla obróbki Tylko przy FUNCTION PARAX MODE

Przemieszczenie osi głównej i osi równoległej

Jeśli funkcja **PARAXMODE** jest aktywna, to możesz przemieszczać anulowaną oś główną używając znaku **&** w obrębie prostej **L**.

Dalsze informacje: "Prosta L", Strona 162

Przemieszczasz anulowaną oś główną w następujący sposób:



- ▶ **L** wybrać
- ▶ Określenie współrzędnych
- ▶ Wybór anulowanej osi głównej, np. **&Z**
- ▶ Zapis wartości
- ▶ W razie konieczności określić korektę promienia
- ▶ W razie konieczności zdefiniować posuw
- ▶ W razie konieczności zdefiniować funkcję dodatkową
- ▶ Potwierdzenie wprowadzenia

Wskazówki

- Przed zmianą kinematyki maszyny należy dezaktywować funkcje osi równoległych.
- Aby sterowanie wliczało anulowaną z **PARAXMODE** oś główną, należy włączyć funkcję **PARAXCOMP** dla tej osi.
- Dodatkowe pozycjonowanie osi głównej przy pomocy polecenia **&** następuje w systemie REF. Jeśli nastawiono wskazanie położenia na RZECZ-wartość, to przemieszczenie to nie zostaje pokazane. W razie konieczności należy przełączyć wskazanie na REF-wartość.

Dalsze informacje: instrukcja obsługi dla użytkownika Konfigurowanie i odprowadzanie

Wskazówka w połączeniu z parametrami maszynowymi

- W parametrze maszynowym **noParaxMode** (nr 105413) definiujesz, czy sterowanie ma udostępniać funkcje **PARAXCOMP** i **PARAXMOVE**.
- Obliczenie możliwych wartości offsetu (U_OFFS, V_OFFS i W_OFFS tabeli punktów odniesienia) z **&**-operatorem pozycjonowanych osi określa producent maszyn w parametrze **presetToAlignAxis** (nr 300203).
 - Jeśli parametr maszynowy nie jest zdefiniowany dla osi równoległej, bądź jest zdefiniowany z wartością **FALSE**, to offset działa tylko w osi zaprogramowanej ze znakiem **&**. Współrzędne osi równoległej odnoszą się w dalszym ciągu do punktu odniesienia detalu. Oś równoległa przemieszcza się pomimo offsetu na zaprogramowane współrzędne.
 - Jeśli parametr maszynowy dla osi głównej jest zdefiniowany z wartością **TRUE**, to offset działa w osi równoległej i w osi głównej. Referencje współrzędnych osi równoległej i osi głównej przesuują się o wartość offsetu.

16.1.4 Osie równoległe w połączeniu z cyklami obróbki

Większość cykli obróbki sterownika możesz stosować także przy użyciu osi równoległych.

Dalsze informacje: instrukcja obsługi dla użytkownika Cykle obróbki

Cykle sondy dotykowej (#17 / #1-05-1) nie mogą być stosowane z osiami równoległymi.

16.1.5 Przykład

W poniższym programie NC następuje wiercenie z osią W:

0 BEGIN PGM PAR MM	
1 BLK FORM 0.1 Z X+0 Y+0 Z-20	
2 BLK FORM 0.2 X+100 Y+100 Z+0	
3 TOOL CALL 5 Z S2222	; Wywołanie narzędzia z osią narzędzia Z
4 L Z+100 R0 FMAX M3	; Pozycjonowanie osi głównej
5 CYCL DEF 200 WIERCENIE	
Q200=+2 ;BEZPIECZNA WYSOKOSC	
Q201=-20 ;GLEBOKOSC	
Q206=+150 ;WARTOSC POSUWU WGL.	
Q202=+5 ;GLEBOKOSC DOSUWU	
Q210=+0 ;PRZER. CZAS.NA GORZE	
Q203=+0 ;WSPOLRZEDNE POWIERZ.	
Q204=+50 ;2-GA BEZPIECZNA WYS.	
Q211=+0 ;PRZERWA CZAS. DNIE	
Q395=+0 ;REFERENCJA GLEB.	
6 FUNCTION PARAXCOMP DISPLAY Z	; Aktywacja kompensacji wskazania
7 FUNCTION PARAXMODE X Y W	; Wybór dodatnich osi
8 L X+50 Y+50 R0 FMAX M99	; Oś równoległa W wykonuje wcięcie w materiał
9 FUNCTION PARAXMODE OFF	; Odtworzenie konfiguracji standardowej
10 L M30	
11 END PGM PAR MM	

16.2 Obróbka z biegunową kinematyką przy pomocy FUNCTION POLARKIN

Zastosowanie

W przypadku kinematyki biegunowej ruchy po torze kształtowym na płaszczyźnie obróbki nie są wykonywane przez dwie osie linearne, lecz przez oś linearną i oś obrotu. Linearna oś główna a także oś obrotu definiują przy tym płaszczyznę obróbki i razem z osią dosuwu przestrzeń roboczą obróbki.

Na frezarkach natomiast odpowiednie osie obrotu mogą zastępować różne linearne osie główne. Kinematyka biegunowa umożliwia, np. na wielkogabarytowych obrabiarkach, obróbkę większych powierzchni niż ma to miejsce tylko z osiami głównymi.

Warunki

- Obrabiarka z przynajmniej jedną osią obrotu
Biegunowa oś obrotu musi być osią modulo, która jest montowana po stronie stołu w stosunku do wybranych osi linearnych. Tym samym osie linearne nie mogą znajdować się między osią obrotu i stołem. Maksymalny zakres przemieszczenia osi obrotu jest ograniczony przez wyłącznik krańcowy software.
- Funkcja **PARAXCOMP DISPLAY** zaprogramowana z przynajmniej osiami głównymi **X, Y** i **Z**.
HEIDENHAIN zaleca podawanie wszystkich dostępnych osi w funkcji **PARAXCOMP DISPLAY**.
Dalsze informacje: "Definiowanie zachowania przy pozycjonowaniu osi równoległych z FUNCTION PARAXCOMP", Strona 412

Opis funkcji

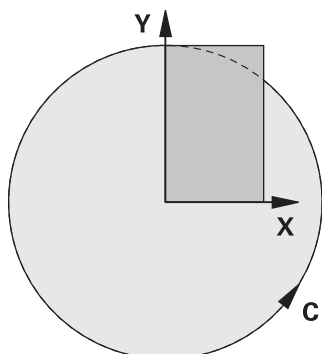

Jeśli biegunowa kinematyka jest aktywna, to sterowanie pokazuje symbol w strefie **Pozycje**. Ten symbol zastąpi symbol dla funkcji **PARAXCOMP DISPLAY**.

Przy pomocy funkcji **POLARKIN AXES** aktywujesz biegunową kinematykę. Dane osiowe definiują oś radialną, oś dosuwu a także oś biegunową. Dane **MODE** wpływają na zachowanie przy pozycjonowaniu, podczas gdy dane **POLE** decydują o obróbce w biegunie. Biegun to centrum rotacji osi obrotowej.

Uwagi dotyczące wyboru osi:

- Pierwsza oś linearna musi leżeć radialnie do osi obrotu.
- Druga oś linearna definiuje oś dosuwu i musi leżeć równoległe do osi obrotu.
- Oś obrotu definiuje oś biegunową i jest definiowana na końcu.
- Jako oś obrotu może służyć każda dostępna oś modulo, zamontowana odnośnie wybranych osi liniarnych po stronie stołu.
- W ten sposób dwie wybrane osie linearnie obejmują powierzchnię, na której leży także oś obrotowa.

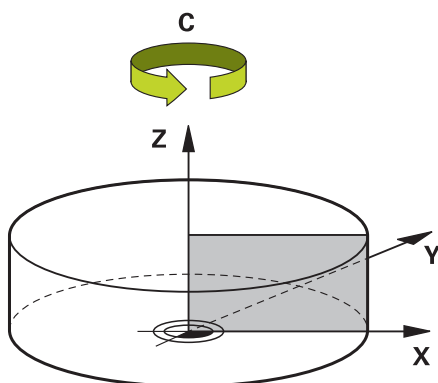

Następujące sytuacje dezaktywują kinematykę biegunową:

- Wykonywanie funkcji **POLARKIN OFF**
- Włączenie programu NC
- Zakończenie programu NC
- Anulowanie wykonania programu NC
- Włączenie kinematyki
- Nowy start sterowania

Opcje MODE

Sterowanie oferuje następujące opcje dla pozycjonowania:

OpcjeMODE:

Syntaktyka	Funkcja
POS	Sterowanie pracuje od środka rotacji w kierunku dodatnim osi radialnej. Oś radialna musi być odpowiednio wypozycjonowana wstępnie.
NEG	Sterowanie pracuje od środka rotacji w kierunku ujemnym osi radialnej. Oś radialna musi być odpowiednio wypozycjonowana wstępnie.
KEEP	Sterowanie pozostaje z osią radialną po ten stronie centrum rotacji, po której znajduje się oś przy włączeniu funkcji. Jeśli oś radialna znajduje się przy włączeniu w centrum rotacji, to obowiązuje POS .
ANG	Sterowanie pozostaje z osią radialną po ten stronie centrum rotacji, po której znajduje się oś przy włączeniu funkcji. Przy pomocy opcji wyboru POLE- ALLOWED możliwe jest pozycjonowanie przez biegun. W ten sposób zmienia się strona bieguna i unika się rotacji o 180° osi obrotu.

Opcje POLE

Sterowanie oferuje następujące opcje dla obróbki na biegunie:

OpcjePOLE:

Syntaktyka	Funkcja
ALLOWED	Sterowanie zezwala na obróbkę na biegunie.
SKIPPED	Sterowanie zapobiega obróbce na biegunie.



Zablokowany zakres odpowiada powierzchni kołowej o promieniu 0,001 mm (1 μm) wokół bieguna.

Dane wejściowe

11 FUNCTION POLARKIN AXES X Z C
MODE: KEEP POLE: ALLOWED

; aktywacja biegunowej kinematyki z osiami
X, Z i C

Funkcja NC zawiera następujące elementy składni:

Element składni	Znaczenie
FUNCTION POLARKIN	Otwieracz składni dla biegunowej kinematyki
AXES bądź OFF	Aktywacja bądź dezaktywacja biegunowej kinematyki
X, Y, Z, U, V, A, B, C	Wybór dwóch osi linearnych i jednej osi obrotu Tylko przy wyborze AXES W zależności od obrabiarki dostępne są dalsze opcje wyboru.
MODE:	Wybór zachowania przy pozycjonowaniu Dalsze informacje: "Opcje MODE", Strona 422 Tylko przy wyborze AXES
POLE:	Wybór obróbki w biegunie Dalsze informacje: "Opcje POLE", Strona 422 Tylko przy wyborze AXES

Wskazówki

- Jako osie radialne lub osie dosuwu mogą służyć zarówno osie główne X, Y i Z jak i możliwe osie równoległe U, V i W.
- Należy pozycjonować oś linearną, która nie jest elementem składowym kinematyki biegunowej, przed funkcją **POLARKIN** na współrzędne bieguna. W przeciwnym wypadku powstaje nieobrobiony obszar o promieniu, odpowiadającym przynajmniej wartości osi anulowanej osi linearnej.
- Należy unikać wykonywania obróbki w biegunie jak i w pobliżu bieguna, ponieważ w tej strefie możliwe są wahania posuwu. Dlatego też należy stosować najlepiej opcję **POLE- SKIPPED**.
- Kombinacja biegunowej kinematyki z następującymi funkcjami jest wykluczona:
 - Ruchy przemieszczeniowe z **M91**
Dalsze informacje: "Przemieszczenie w układzie współrzędnych obrabiarki M-CS z M91", Strona 448
 - nachylenia płaszczyzny obróbki (#8 / #1-01-1)
 - **FUNCTION TCPM** lub **M128** (#9 / #4-01-1)
- Należy uwzględnić, iż zakres przemieszczenia osi może być ograniczony.
Dalsze informacje: "Wskazówki odnośnie wyłączników krańcowych software dla osi modulo", Strona 437
Dalsze informacje: instrukcja obsługi dla użytkownika Konfigurowanie i odprawowywanie

Wskazówka w połączeniu z parametrami maszynowymi

- W opcjonalnym parametrze maszynowym **kindOfPref** (nr 202301) producent maszyny określa zachowanie sterowania, gdy ścieżka środka narzędzia przechodzi przez oś biegunową.
- W opcjonalnym parametrze maszynowym **presetToAlignAxis** (nr 300203) producent maszyny definiuje poosiowo, jak sterowanie interpretuje wartości offset. Przy **FUNCTION POLARKIN** ten parametr maszynowy jest znaczący tylko dla tej osi rotacji, wokół której obraca się oś narzędzia (przeważnie **C_OFFS**).

Dalsze informacje: instrukcja obsługi dla użytkownika Konfigurowanie i odpracowywanie

- Jeśli parametr maszynowy nie jest zdefiniowany, bądź jest zdefiniowany z wartością **TRUE**, to możesz z offsetem kompensować ukośne położenie detalu na płaszczyźnie. Offset ma wpływ na orientację układu współrzędnych detalu **W-CS**.

Dalsze informacje: "Układ współrzędnych detalu W-CS", Strona 243

- Jeśli parametr maszynowy jest zdefiniowany z wartością **FALSE**, to nie możesz offsetem kompensować ukośnego położenia detalu na płaszczyźnie. Sterowanie nie uwzględnia offsetu podczas odpracowywania.

16.2.1 Przykład: cykle SL w kinematyce biegunowej

0 BEGIN PGM POLARKIN_SL MM	
1 BLK FORM 0.1 Z X-100 Y-100 Z-30	
2 BLK FORM 0.2 X+100 Y+100 Z+0	
3 TOOL CALL 2 Z S2000 F750	
4 FUNCTION PARAXCOMP DISPLAY X Y Z	; PARAXCOMP DISPLAY aktywować
5 L X+0 Y+0.0011 Z+10 A+0 C+0 FMAX M3	; Pozycja wstępna poza zablokowanym obszarem bieguna
6 POLARKIN AXES Y Z C MODE:KEEP POLE:SKIPPED	; POLARKIN aktywować
* - ...	; Przesunięcie punktu zerowego w kinematyce biegunowej
9 TRANS DATUM AXIS X+50 Y+50 Z+0	
10 CYCL DEF 7.3 Z+0	
11 CYCL DEF 14.0 GEOMETRIA KONTURU	
12 CYCL DEF 14.1 PODPR.KONTURU2	
13 CYCL DEF 20 DANE KONTURU	
Q1=-10	;GLEBOKOSC FREZOWANIA
Q2=+1	;ZACHODZENIE TOROW
Q3=+0	;NADDATEK NA STRONE
Q4=+0	;NADDATEK NA DNIE
Q5=+0	;WSPOLRZEDNE POWIERZ.
Q6=+2	;BEZPIECZNA WYSOKOSC
Q7=+50	;BEZPIECZNA WYSOKOSC
Q8=+0	;PROMIEN ZAOKRAGLENIA
Q9=+1	;KIERUNEK OBROTU
14 CYCL DEF 22 FREZ.ZGR.WYBRANIA	
Q10=-5	;GLEBOKOSC DOSUWU
Q11=+150	;WARTOSC POSUWU WGL.
Q12=+500	;POSUW PRZY ROZWIERC.
Q18=+0	;NARZ.DO OBR.ZGRUB.
Q19=+0	;POSUW PRZY R. WAHAD.
Q208=+99999	;POSUW RUCHU POWROTN.
Q401=+100	;WSPOLCZYNNIK POSUWU
Q404=+0	;STRAT.PRZEC.WYKONCZ.
15 M99	
16 CYCL DEF 7.0 PUNKT BAZOWY	
17 CYCL DEF 7.1 X+0	
18 CYCL DEF 7.2 Y+0	
19 CYCL DEF 7.3 Z+0	
20 POLARKIN OFF	; POLARKIN dezaktywować
21 FUNCTION PARAXCOMP OFF X Y Z	; ; PARAXCOMP DISPLAY dezaktywować
22 L X+0 Y+0 Z+10 A+0 C+0 FMAX	
23 L M30	

24 LBL 2	
25 L X-20 Y-20 RR	
26 L X+0 Y+20	
27 L X+20 Y-20	
28 L X-20 Y-20	
29 LBL 0	
30 END PGM POLARKIN_SL MM	

16.3 Generowane w systemie CAM programy NC

Zastosowanie

Generowane w CAM programy NC są tworzone zewnętrznie przy pomocy systemów CAM.

W połączeniu z symultaniczną obróbką 4-osiową i formy system CAM udostępnia komfortową i niekiedy jedyną możliwość rozwiązania.

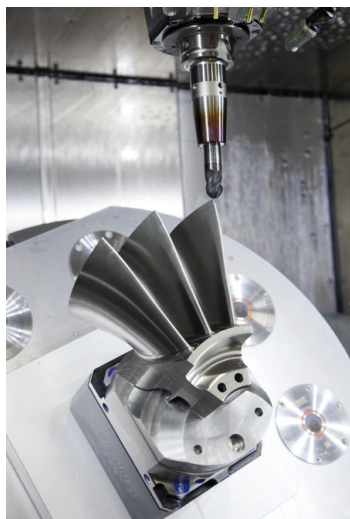

Aby wygenerowane w CAM programy NC mogły wykorzystać pełny potencjał wydajności sterowania i udostępniały przy tym możliwości ingerowania bądź korygowania, muszą być spełnione określone wymagania.

Generowane w CAM programy NC muszą spełniać te same wymagania jak i zapisane odrębnie programy NC. Dodatkowo wynikają z łańcucha procesu dalsze, konieczne do spełnienia wymagania.

Dalsze informacje: "Etapy procesu", Strona 432

Łańcuch procesu opisuje drogę od konstrukcji do gotowego przedmiotu.

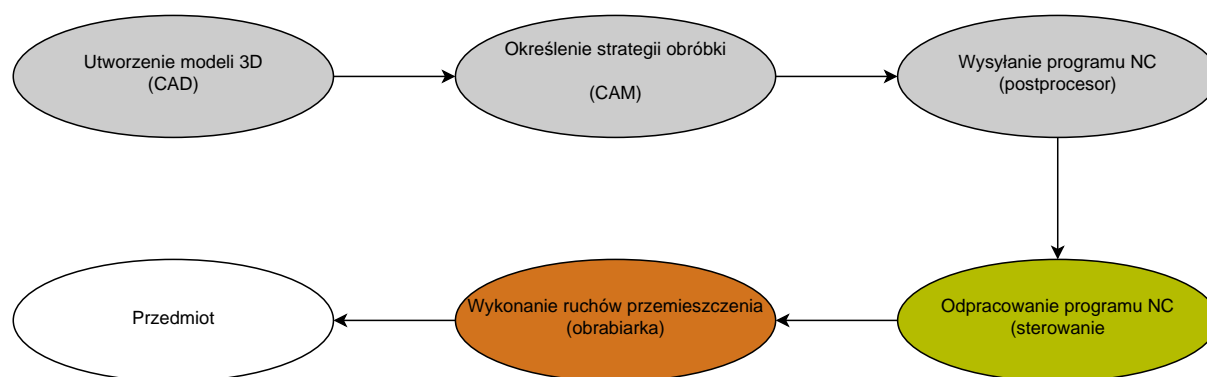

Spokrewnione tematy

- Użytkowanie danych 3D bezpośrednio na sterowaniu

Dalsze informacje: instrukcja obsługi dla użytkownika Konfigurowanie i odpracowywanie

- Programowanie graficzne

Dalsze informacje: "Programowanie graficzne", Strona 563

16.3.1 Formaty wyjściowe programów NC

Wysyłanie w formacie Klartext HEIDENHAIN

Jeśli wyślesz program NC w formacie Klartext, to masz następujące możliwości:

- Wyprowadzenie 3-osiowe
- Wyjście z maks. czterema osiami, bez **M128** bądź **FUNCTION TCPM**
- Wyjście z maks. czterema osiami, z **M128** bądź **FUNCTION TCPM** (#9 / #4-01-1)



Warunki dla wykonania obróbki 4-osiowej:

- Maszyna z osiami obrotowymi
- Rozszerzone funkcje grupa 1 (#8 / #1-01-1)
- Rozszerzone funkcje grupa 2 (#9 / #4-01-1) dla **M128** bądź **FUNCTION TCPM**



TNC7 basic może przemieszczać maks.cztery osie jednocześnie. Jeżeli przy użyciu jednego wiersza NC należy przemieszczać więcej niż cztery osie, to sterownik pokazuje komunikat o błędach.

Jeżeli pozycja osi się nie zmienia, to możesz programować mimo to więcej niż cztery osie.

Jeśli w systemie CAM dostępna jest kinematyka obrabiarki i dokładne dane narzędzi, to możesz wyprowadzać programy NC bez **M128** bądź **FUNCTION TCPM**. Zaprogramowana prędkość posuwu jest obliczana dla wszystkich składowych osi w każdym bloku NC, z czego mogą wynikać różne prędkości skrawania.

Niezależny od obrabiarki i bardziej elastyczny jest program NC z **M128** bądź **FUNCTION TCPM**, ponieważ sterowanie przejmuje obliczenie kinematyki i stosuje dane narzędzia z menedżera narzędzi. Zaprogramowany posuw oddziałuje przy tym na punkt prowadzenia narzędzia.

Dalsze informacje: "Kompensacja ustawienia narzędzia z FUNCTION TCPM (#9 / #4-01-1)", Strona 317

Dalsze informacje: "Punkty odniesienia narzędzia", Strona 141

Przykłady

11 L X+88 Y+23.5375 Z-8.3 R0 F5000	; 3-osiowo
11 L X+88 Y+23.5375 Z-8.3 C+45 R0 F5000	; 4-osiowo bez M128
11 L X+88 Y+23.5375 Z-8.3 C+45 R0 F5000 M128	; 4-osiowo z M128

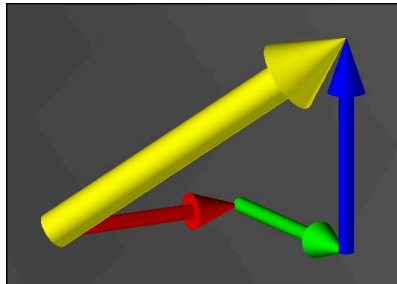
dane wyjściowe z wektorami

Z punktu widzenia fizyki i geometrii wektor jest wielkością skierowaną, opisującą kierunek i długość.

W przypadku podawania danych wyjściowych w postaci wektorów sterowanie wymaga podania co najmniej jednego wektora, który opisuje kierunek normalnej powierzchni bądź ustawienie narzędzia. Opcjonalnie blok NC zawiera obydwie wektory.

- i** Warunki:
- Maszyna z głowicą obrotową
 - Rozszerzone funkcje grupa 1 (#8 / #1-01-1)
 - Rozszerzone funkcje grupa 2 (#9 / #4-01-1)

- i** TNC7 basic może przemieszczać maks.cztery osie jednocześnie. Jeżeli przy użyciu jednego wiersza NC należy przemieszczać więcej niż cztery osie, to sterownik pokazuje komunikat o błędach.
- Jeżeli pozycja osi się nie zmienia, to możesz programować mimo to więcej niż cztery osie.

Przykłady

**11 LN X0.499 Y-3.112 Z-17.105
NX0.2196165 NY-0.1369522
NZ0.9659258**

; 3-osiowo z wektorem normalnej płaszczyznowej, bez orientacji narzędzia

**11 LN X0.499 Y-3.112 Z-17.105
NX0.2196165 NY-0.1369522
NZ0.9659258 TX+0 TY-0.8764339
TZ+0.2590319 M128**

; 4-osiowo z M128, wektorem normalnej płaszczyznowej i orientacją narzędzia

Układ wiersza NC z wektorami

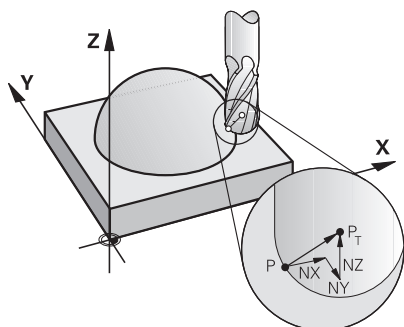

Wektor normalnej płaszczyznowej prostopadle do konturu

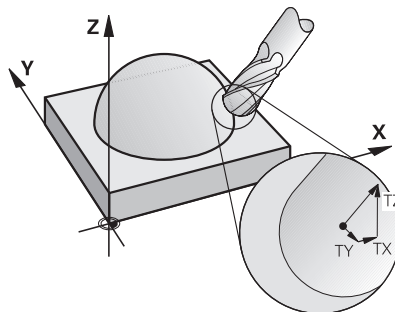

Wektor kierunkowy narzędzia

Przykład

```
11 LN X+0.499 Y-3.112 Z-17.105
   NX0 NY0 NZ1 TX+0,0078922 TY-
   0,8764339 TZ+0,2590319
```

; Wiersz prostej **LN** z wektorem normalnym powierzchni i orientacją narzędzia

Element składni	Znaczenie
LN	Prosta LN z wektorem normalnej płaszczyznowej
X Y Z	Współrzędne docelowe
NX NY NZ	Komponenty wektora normalnego płaszczyzny Element składni opcjonalnie
TX TY TZ	Komponenty wektora kierunkowego narzędzia Element składni opcjonalnie

16.3.2 Rodzaje obróbki w zależności od liczby osi

Obróbka 3-osiowa



Jeśli do obróbki detalu konieczne są tylko osie liniowe **X**, **Y** i **Z**, to następuje obróbka 3-osiowa .

Obróbka w trybie 3+2-osie



Jeśli do obróbki detalu konieczne jest nachylenie płaszczyzny roboczej, to wykonywana jest obróbka 3+2-osiowa.



Warunki:

- Maszyna z głowicą obrotową
- Rozszerzone funkcje grupa 1 (#8 / #1-01-1)

Obróbka z ustawieniem albo obróbka ustawcza



W przypadku obróbki z ustawieniem, zwanej także frezowaniem krzywoliniowym, narzędzie jest ustawione pod określonym kątem do płaszczyzny roboczej. Nie zmieniasz orientacji układu współrzędnych płaszczyzny roboczej **WPL-CS**, a tylko pozycję osi obrotu i tym samym ustawienie narzędzia. Dyslokację, powstającą przez to w osiach liniowych, sterowanie może kompensować.

Obróbka z ustawieniem znajduje zastosowanie w połączeniu ze ścinkami bądź niewielką długością zamocowania narzędzia.



Warunki:

- Maszyna z głowicą obrotową
- Rozszerzone funkcje grupa 1 (#8 / #1-01-1)
- Rozszerzone funkcje grupa 2 (#9 / #4-01-1)

Obróbka w 4 osiach



Podczas obróbki 4-osiowej, zwanej także obróbką symultaniczną 4-osiową, obrabiarka przemieszcza cztery osie jednocześnie.



Warunki:

- Maszyna z głowicą obrotową
- Rozszerzone funkcje grupa 1 (#8 / #1-01-1)
- Rozszerzone funkcje grupa 2 (#9 / #4-01-1)

16.3.3 Etapy procesu

CAD

Zastosowanie

Przy pomocy systemów CAD konstruktorzy generują modele 3D koniecznych do wykonania przedmiotów. Dane CAD zawierające błędy wpływają na cały łańcuch procesu wytwarzania łącznie z wynikającą z tego niedostateczną jakością przedmiotu.

Wskazówki

- Należy unikać w modelach 3D otwartych bądź zachodzących na siebie powierzchni jak i zbędnych punktów. Należy korzystać z funkcji kontrolnych w systemie CAD.
- Zaprojektuj lub zapisz modele 3D do pamięci według środka tolerancji, a nie według wymiarów nominalnych.



Możesz wspomagać wytwarzanie używając dodatkowych plików:

- Modele 3D powinny być udostępnione w formacie STL. Funkcja symulacji sterowania może wykorzystywać dane CAD np. jako detale bądź gotowe przedmioty. Dodatkowe modele zamocowania narzędzia i detalu są ważne w połączeniu z kontrolą kolizyjności (#40 / #5-03-1).
- Należy udostępnić rysunki z wymiarami przewidzianymi do sprawdzania. Typ pliku rysunku jest przy tym bez znaczenia, ponieważ sterowanie może np. otworzyć pliki PDF i tym samym wspomaga ono bezpapierowe wytwarzanie.

Definicja

Skrót	Definicja
CAD (computer-aided design)	Projektowanie wspomaganie komputerowo

CAM i postprocesor

Zastosowanie

Stosując strategie obróbki w systemach CAM programista CAM może generować programy NC bazujące na danych CAD, niezależnie od obrabiarki i sterowania.

Za pomocą postprocesora programy NC są następnie przygotowywane w sposób specyficzny dla maszyny i sterowania.

Wskazówki odnośnie danych CAD

- Należy unikać pogorszenia jakości ze względu na stosowanie niewłaściwych formatów przesyłania. Zintegrowane systemy CAM ze specyficznymi interfejsami producenta działają częściowo bez utraty danych i pogorszenia jakości.
- Należy wykorzystywać w pełni dostępną dokładność odbieranych danych CAD. Dla obróbki wykańczającej dużych promieni zalecane jest akceptowanie błędów geometrii bądź modelu mniejszych niż 1 μm .

Wskazówki odnośnie błędów cięciwy i cyklu 32 TOLERANCJA

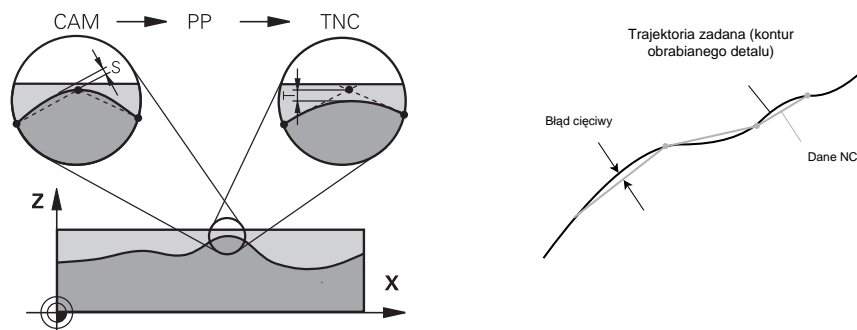

- Przy obróbce zgrubnej nacisk kładzie się na prędkość skrawania. Suma z błędu cięciwy i tolerancji **T** w cyklu **32 TOLERANCJA** musi być mniejsza niż nadatek konturu, ponieważ inaczej może dojść do uszkodzenia konturu.

Błąd cięciwy w systemie CAM	0,004 mm do 0,015 mm
-----------------------------	----------------------

Tolerancja T w cyklu 32 TOLERANCJA	0,05 mm do 0,3 mm
--	-------------------

- Przy obróbce wykańczającej nacelowanej na wysoką jakość, wartości muszą dawać konieczne zagęszczenie danych.

Błąd cięciwy w systemie CAM	0,001 mm do 0,004 mm
-----------------------------	----------------------

Tolerancja T w cyklu 32 TOLERANCJA	0,002 mm do 0,006 mm
--	----------------------

- Przy obróbce wykańczającej nacelowanej na wysoką jakość powierzchni, wartości muszą pozwalać na wygładzenie konturu.

Błąd cięciwy w systemie CAM	0,001 mm do 0,005 mm
-----------------------------	----------------------

Tolerancja T w cyklu 32 TOLERANCJA	0,010 mm do 0,020 mm
--	----------------------

Dalsze informacje: instrukcja obsługi dla użytkownika Cykle obróbki

Wskazówki odnośnie optymalizowanych przez sterowanie danych wyjściowych NC

- Zapobiegaj błędowi zaokrąglania, przekazując pozycje osi z dokładnością do co najmniej czterech miejsc po przecinku. Dla elementów optycznych i detali o dużych promieniach (niewielkie krzywizny) zalecanych jest przynajmniej pięć miejsc po przecinku. Dane wyjściowe wektorów normalnych płaszczyznowych (dla prostych **LN**) koniecznych jest przynajmniej siedem miejsc po przecinku.
- Zapobiegaj sumowaniu się tolerancji, przekazując bezwzględne, a nie przyrostowe wartości współrzędnych dla kolejnych wierszy pozycjonowania
- Jeśli to możliwe, wiersze pozycjonowania należy przedstawić w postaci łuków kołowych. Sterowanie oblicza okręgi dokładniej.
- Należy unikać powtórzeń identycznych pozycji, danych posuwu i funkcji dodatkowych, np. **M3**.
- Jeżeli wywołanie podprogramu i definicja podprogramu są rozdzielone kilkoma wierszami NC, to mogą wystąpić przerwy pracy uwarunkowane operacjami obliczeniowymi. Można temu zapobiec za pomocą następujących opcji działania np. znaczniki cięcia związane z przerwami:
 - programować podprogramy z pozycjami odsuwania narzędzia na początku programu. Sterownik rozpoznaje wówczas przy późniejszym wywołaniu, gdzie znajduje się podprogram.
 - Pozycje obróbki bądź transformacje współrzędnych zapisać w oddzielnym programie NC. Dzięki temu sterownik musi np. tylko wywołać pozycje bezpieczne i transformacje współrzędnych w programie NC.
- Należy podawać ponownie cykl **32 TOLERANCJA** wyłącznie w przypadku modyfikacji w ustawieniach.
- Należy także zapewnić, aby naroża (przejścia krzywizn) były dokładnie określone w wierszu NC.
- Jeśli tor narzędzia jest wykonywany z dużymi zmianami kierunku, posuw ulega silnym wahaniom. Należy zaokrąglić w miarę możliwości ścieżki narzędzia.

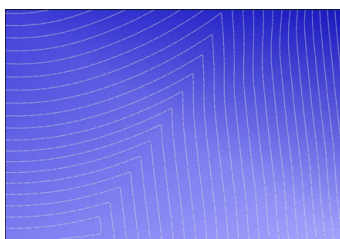

Tory narzędzia ze znacznymi zmianami kierunku na przejściach

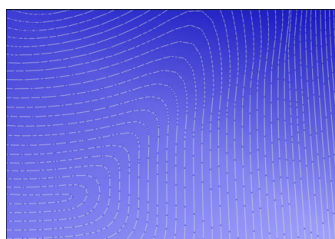

Tory narzędzia z zaokrąglonymi przejściami

- W przypadku prostoliniowych torów należy zrezygnować z punktów pośrednich i oporowych. Punkty te są tworzone na przykład przez ciągłe wyprowadzanie punktów.
- Należy zapobiegać powstawaniu wzorów na powierzchni obrabianego detalu poprzez unikanie dokładnie synchronicznego rozmieszczania punktów na powierzchniach o równomiernej krzywiznie.
- Należy stosować odpowiednie odstępstwa punktów dla detalu i odpowiednio do etapu obróbki. Możliwe wartości startowe leżą pomiędzy 0,25 mm i 0,5 mm. Wartości większe od 2,5 mm nie są zalecane także przy dużych posuwach obróbki.
- Możesz zapobiegać błędnemu pozycjonowaniu, wyprowadzając funkcje **PLANE** (#8 / #1-01-1) z **MOVE** bądź **TURN** bez oddzielnych wierszy pozycjonowania. Jeśli wybierasz **STAY** do wysyłania a osie obrotu pozycjonujesz oddzielnie, to należy używać zamiast stałych wartości osiowych zmienne od **Q120** do **Q122**.

Dalsze informacje: "Nachylenie płaszczyzny roboczej z funkcjami PLANE- (#8 / #1-01-1)", Strona 269

- Zapobiegasz silnym skokom posuwu w punkcie prowadzenia narzędzia poprzez unikanie niekorzystnego stosunku między ruchem osi liniowej i obrotowej. Problematiczna jest np. znaczna zmiana kąta ustawiania narzędzia przy jednoczesnej nieznacznej zmianie pozycji narzędzia. Należy wziąć pod uwagę różne prędkości występujące na poszczególnych osiach.
- Jeśli obrabiarka przemieszcza kilka osi symultanicznie, to błędy kinematyczne osi mogą się sumować. Dlatego też należy używać symultanicznie minimalną liczbę osi.
- Należy unikać zbędnego limitowania posuwu, które możesz określać w ramach **M128** bądź w ramach funkcji **FUNCTION TCPM** (#9 / #4-01-1) dla przemieszczeń kompensacyjnych.

Dalsze informacje: "Kompensacja ustawienia narzędzia z FUNCTION TCPM (#9 / #4-01-1)", Strona 317

- Należy także uwzględnić zachowanie osi obrotowych specyficzne dla danej obrabiarki.

Dalsze informacje: "Wskazówki odnośnie wyłączników krańcowych software dla osi modułu", Strona 437

Wskazówki odnośnie narzędzi

- Frez kulkowy, wyprowadzanie CAM na punkt środkowy narzędzia oraz wysoka tolerancja osi obrotu **TA** (1° do 3°) w cyklu **32 TOLERANCJA** umożliwiają równomierne ruchy posuwowe.
- Frez kulisty bądź torusowy oraz wyjście CAM w odniesieniu do czubka narzędzia wymagają tylko nieznacznych tolerancji osi obrotu **TA** (ok. 0,1°) w cyklu **32 TOLERANCJA**. Przy wyższych wartościach może dojść do uszkodzenia konturu. Stopień uszkodzeń konturu jest zależny np. od ustawienia narzędzia, promienia narzędzia i od głębokości wcięcia w materiał.

Dalsze informacje: "Punkty odniesienia narzędzia", Strona 141

Wskazówki odnośnie wygodnych i łatwych w użytkowaniu danych wyjściowych NC

- Proste i łatwe dopasowanie programów NC, jest możliwe dzięki stosowaniu zaimplementowanych cykli obróbki oraz cykli sondy pomiarowej sterowania.
- Możliwości dopasowania jak i przejrzystość ułatwiona jest jeszcze bardziej dzięki definiowaniu posuwów w centralnym miejscu programu przy użyciu zmiennych. Najlepiej używać zmiennych, które możesz swobodnie wykorzystywać, np. parametry **QL**.

Dalsze informacje: "Zmienne: parametry Q, QL, QR i QS", Strona 490

- Możesz ulepszyć przejrzystość programu, dokonując strukturyzowania programów NC. Stosuj w obrębie programów NC np. podprogramy. Większe projekty możesz podzielić, jeśli to możliwe, na kilka oddzielnych programów NC.

Dalsze informacje: "Techniki programowania", Strona 221

- Możesz wspomagać możliwości korygowania, generując dane wyjściowe konturów ze skorygowanym promieniem narzędzia.

Dalsze informacje: instrukcja obsługi dla użytkownika Konfigurowanie i odprowadzanie

- Punkty segmentacji umożliwiają szybką nawigację w obrębie programów NC.

Dalsze informacje: "Strukturyzowanie programów NC", Strona 622

- Za pomocą komentarzy możesz komentować istotne wskazówki do programu NC.

Dalsze informacje: "Wstawienie komentarzy", Strona 619

Sterowanie NC i obrabiarka

Zastosowanie

Sterowanie oblicza ze zdefiniowanych w programie NC punktów przemieszczenie pojedynczych osi maszyny i konieczne w tym celu profile prędkości. Wydajne funkcje filtrowania przetwarzają i wygładzają kontur przy tym tak, iż sterowanie dotrzymuje maksymalnie dozwolonego odchylenia od toru kształtowego.

Obrabiarka przekształca za pomocą układu napędowego obliczone przemieszczenia i profile prędkości na ruchy narzędzia.

Przy użyciu różnych możliwości ingerowania i korektury możesz optymalizować obróbkę.

Wskazówki odnośnie użytkowania generowanych w CAM programów NC

- Symulacja niezależnych od maszyny i sterowania danych NC w systemach CAM może odbiegać od rzeczywistego przebiegu obróbki. Należy sprawdzić wygenerowane w CAM programy NC za pomocą funkcji symulacji sterowania.

Dalsze informacje: "Strefa robocza Symulacja", Strona 641

- Należy także uwzględnić zachowanie osi obrotowych specyficzne dla danej obrabiarki.

Dalsze informacje: "Wskazówki odnośnie wyłączników krańcowych software dla osi modulo", Strona 437

- Należy upewnić się, iż konieczne narzędzia są dostępne oraz pozostały okres trwałości narzędzia jest wystarczający.

Dalsze informacje: instrukcja obsługi dla użytkownika Konfigurowanie i odpracowywanie

- W razie potrzeby możesz zmienić wartości w cyklu **32 TOLERANCJA** w zależności od błędu cięciwy bądź dynamiki maszyny.

Dalsze informacje: instrukcja obsługi dla użytkownika Cykle obróbki



Należy zapoznać się z instrukcją obsługi obrabiarki!

Niektórzy producenci maszyn umożliwiają dopasowanie obrabiarki do danej obróbki udostępniając dodatkowy cykl, np. cykl **332 Tuning**. Przy pomocy cyklu **332** możesz modyfikować ustawienia filtra, ustawienia przyspieszenia i ustawienia szarpnięć posuwowych.

- Jeśli wygenerowany w CAM program NC zawiera wektory, to narzędzia możesz korygować także trójwymiarowo.

Dalsze informacje: "Formaty wyjściowe programów NC", Strona 428

- Opcje oprogramowania umożliwiają dalsze optymalizowanie.

Dalsze informacje: "Funkcje i pakiety funkcji", Strona 439

Dalsze informacje: "Opcje software", Strona 48

Wskazówki odnośnie wyłączników krańcowych software dla osi modulo



Poniższe uwagi dotyczące wyłączników krańcowych software dla osi modulo odnoszą się również do ograniczeń przesuwu.

Dalsze informacje: instrukcja obsługi dla użytkownika Konfigurowanie i odpracowywanie

Dla wyłączników krańcowych software na osiach modulo obowiązują następujące warunki ramowe:

- Dolna granica jest większa niż -360° i mniejsza niż $+360^\circ$.
- Górna granica nie jest ujemna i mniejsza niż $+360^\circ$.
- Dolna granica nie jest większa niż górna granica.
- Dolna i górna granica leżą w zakresie mniejszym niż 360° .

Jeśli warunki ramowe nie są spełnione, to sterowanie nie może przemieszczać osi modulo i wydaje komunikat o błędach.

Jeśli pozycja docelowa bądź równorzędna do niej pozycja leżą w obrębie dozwolonego zakresu, to dopuszczalne jest przemieszczenie przy aktywnych wyłącznikach krańcowych modulo. Kierunek przemieszczenia wynika przy tym automatycznie, ponieważ zawsze tylko jedna pozycja może być najechana. Proszę zwrócić uwagę na poniższe przykłady!

Pozycje równorzędne różnią się od pozycji docelowej przesunięciem o $n \times 360^\circ$. Faktor n odpowiada dowolnej liczbie całkowitej.

Przykład

11 L C+0 R0 F5000	; Wyłącznik krańcowy -80° i 80°
12 L C+320	; Pozycja docelowa -40°

Sterowanie pozycjonuje osie modulo między aktywnymi wyłącznikami krańcowymi na równorzędną do 320° pozycję -40° .

Przykład

11 L C-100 R0 F5000	; Wyłącznik krańcowy -90° i 90°
12 L IC+15	; Pozycja docelowa -85°

Sterownik wykonuje ruch przemieszczeniowy, ponieważ pozycja docelowa leży w obrębie dozwolonego zakresu. Sterownik pozycjonuje oś w kierunku bliżej leżącego wyłącznika krańcowego.

Przykład

11 L C-100 R0 F5000	; Wyłącznik krańcowy -90° i 90°
12 L IC-15	; Komunikat o błędach

Sterownik wydaje komunikat o błędach, ponieważ pozycja docelowa leży poza dozwolonym zakresem.

Przykłady

11 L C+180 R0 F5000	; Wyłącznik krańcowy -90° i 90°
12 L C-360	; Pozycja docelowa 0° : dotyczy także wielokrotności 360° , np. 720°
11 L C+180 R0 F5000	; Wyłącznik krańcowy -90° i 90°
12 L C+360	; Pozycja docelowa 360° : dotyczy także wielokrotności 360° , np. 720°

Jeśli oś znajduje się dokładnie pośrodku zabronionego zakresu, dystans do obydwu wyłączników krańcowych jest identyczny. W tym przypadku sterowanie może przemieszczać oś w obydwu kierunkach.

Jeśli z bloku pozycjonowania wynikają dwie równorzędne pozycje docelowe w dozwolonym zakresie, to sterowanie pozycjonuje na najkrótszym dystansie. Jeśli obydwie równorzędne pozycje docelowe są oddalone o 180° , to sterowanie wybiera kierunek przemieszczenia zgodnie z zaprogramowanym znakiem liczby.

Definicje

Oś modulo

Osie modulo to osie, których enkoder podaje tylko wartości od 0° do $359,9999^\circ$. Jeśli oś jest używana jako wrzeciono, to producent maszyny musi skonfigurować tę oś jako oś modulo.

Oś rollover

Osie rollover to osie obrotowe, które mogą wykonywać jeden bądź dowolnie wiele obrotów. Producent maszyny musi skonfigurować oś rollover jako oś modulo.

Zliczanie modulo

Wyświetlacz położenia osi obrotu ze zliczaniem modulo leży w zakresie 0° i $359,9999^\circ$. Jeśli wartość $359,9999^\circ$ zostanie przekroczona, to odczyt rozpoczyna wyświetlanie ponownie przy 0° .

16.3.4 Funkcje i pakiety funkcji

Prowadzenie przemieszczenia ADP

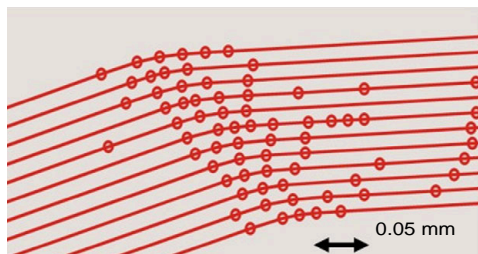

Rozmieszczenie punktów

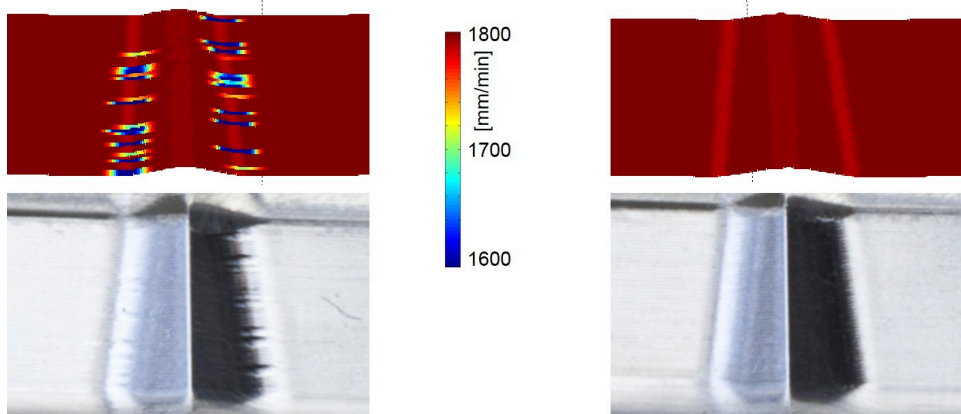

Porównanie bez i z ADP

Wygenerowane w CAM programy NC z niedostateczną rozdzielczością i zmiennym zagęszczeniem punktów na sąsiednich torach mogą prowadzić do wahań posuwu oraz błędów na powierzchni detalu.

Funkcja Advanced Dynamic Prediction ADP rozszerza obliczanie z wyprzedzeniem dopuszczalnego możliwego profilu posuwu i optymalizuje prowadzenie przemieszczenia osi posuwu przy frezowaniu. Dzięki temu możesz osiągać wyższą jakość powierzchni przy krótkim czasie obróbki oraz zredukować nakłady dopracowywania.

Najważniejsze zalety ADP w skrócie:

- W przypadku frezowania dwukierunkowego ścieżki ruchu do przodu i do tyłu mają symetryczne posuwu.
- Leżące obok siebie tory narzędzia wykazują równomierny przebieg posuwu.
- Negatywne oddziaływanie typowych problemów, wynikających w generowanych z CAM programów NC zostają skompensowane bądź zredukowane, np.:
 - krótkie schodkowe stopnie
 - znaczne tolerancje cięciwy
 - znacznie zaokrąglone współrzędne punktu końcowego bloku
- Także w przypadku trudnych warunków sterowanie dotrzymuje dokładnie dynamicznych charakterystyk.

Dynamic Efficiency

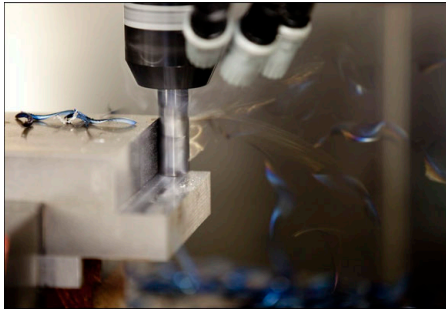

Pakiet funkcji Dynamic Efficiency pozwala zwiększyć niezawodność procesu w ciężkiej obróbce skrawaniem i obróbce zgrubnej, a tym samym uczynić go bardziej wydajnym.

Dynamic Efficiency obejmuje następujące funkcje software:

- Active Chatter Control ACC (#45 / #2-31-1)
- Adaptive Feed Control AFC (#45 / #2-31-1)
- Cykle do frezowania typu Vortex (#167 / #1-02-1)

Zastosowanie Dynamic Efficiency oferuje następujące zalety:

- ACC, AFC oraz frezowanie Vortex redukują czas obróbki dzięki wyższej wydajności skrawania materiału.
- AFC umożliwia monitorowanie narzędzia i zwiększa tym samym niezawodność procesu.
- ACC i frezowanie typu Vortex wydłużają okres żywotności narzędzia.



Dalsze informacje znajdziesz w prospekcie **Opcje i akcesoria**.

Dynamic Precision

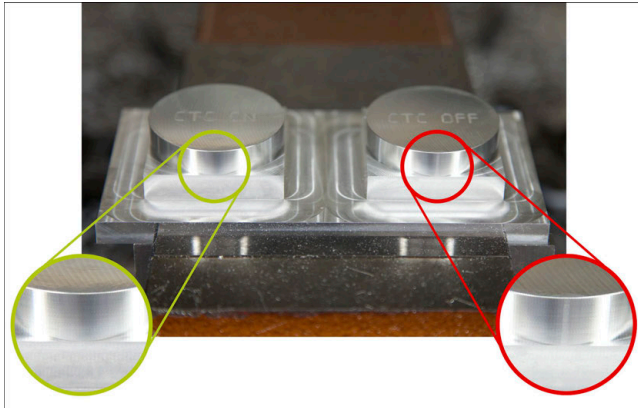

Używając pakietu funkcji Dynamic Precision możesz wykonywać obróbkę szybko i dokładnie przy wysokiej jakości powierzchni.

Dynamic Precision obejmuje następujące funkcje software:

- Cross Talk Compensation CTC (#141 / #2-20-1)
- Position Adaptive Control PAC (#142 / #2-21-1)
- Load Adaptive Control LAC (#143 / #2-22-1)
- Motion Adaptive Control MAC (#144 / #2-23-1)
- Machine Vibration Control MVC (#146 / #2-24-1)

Każda poszczególna funkcja umożliwia istotne ulepszenia. Mogą być one także kombinowane ze sobą a przy tym uzupełniają się wzajemnie:

- CTC zwiększa dokładność w fazach przyśpieszenia.
- MVC umożliwia wykonywanie lepszych jakościowo powierzchni.
- CTC i MVC służą do szybszej i dokładniejszej obróbki.
- PAC umożliwia dokładniejsze wykonanie konturu.
- LAC utrzymuje stałą dokładność, także przy zmiennym załadunku.
- MAC redukuje drgania i zwiększa maksymalne przyśpieszenie przy przemieszczeniu na posuwie szybkim.



Dalsze informacje znajdziesz w prospekcie **Opcje i akcesoria**.

17

Funkcje dodatkowe

17.1 Funkcje dodatkowe M i STOP

Zastosowanie

Używając funkcji dodatkowych możesz wykonać aktywację i dezaktywację funkcji sterowania oraz wpływać na zachowanie sterowania.

Opis funkcji

Przy końcu wiersza NC bądź w oddzielnym wierszu NC możesz określić do czterech funkcji dodatkowych **M**. Jeśli potwierdzisz wprowadzenie funkcji dodatkowej, to sterowanie kontynuuje dialog i możesz określić dodatkowe parametry, np. **M140 MB MAX**.

W aplikacji **Praca ręczna** uaktywniasz funkcję dodatkową za pomocą przycisku **M**.

Dalsze informacje: instrukcja obsługi dla użytkownika Konfigurowanie i odpracowywanie

Sposób działania funkcji dodatkowych M

Funkcje dodatkowe **M** mogą działać wierszami bądź modalnie. Funkcje dodatkowe działają od ich zdefiniowania. Inne funkcje bądź koniec programu NC resetują modalnie działające funkcje dodatkowe.

Niezależnie od zaprogramowanej kolejności niektóre funkcje dodatkowe działają na początku wiersza NC a niektóre na końcu.

Jeśli programujesz kilka funkcji dodatkowych w jednym wierszu NC , to wynika tu następująca kolejność przy wykonaniu:

- Działające na początku wiersza funkcje dodatkowe są wykonywane przed działającymi na końcu wiersza.
- Jeśli kilka funkcji dodatkowych działa na początku lub na końcu wiersza, to następuje ich wykonanie w zaprogramowanej kolejności.

Funkcja STOP

Funkcja dodatkowa **STOP** przerywa przebieg programu lub symulację, np. dla sprawdzenia narzędzia. Także w wierszu **STOP**-możesz programować do czterech funkcji dodatkowych **M**.

17.1.1 STOP programować

Programujesz funkcję **STOP** w następujący sposób:

- ▶ **STOP** wybrać
- > Sterowanie generuje nowy wiersz NC z funkcją **STOP**.

17.2 Przegląd funkcji dodatkowych



Należy zapoznać się z instrukcją obsługi obrabiarki!
Producent maszyn może wpływać na zachowanie opisanych poniżej funkcji dodatkowych.

M0 do **M30** są normowanymi funkcjami dodatkowymi.

Działanie funkcji dodatkowych jest zdefiniowane w tabeli następująco:

- działa na początku bloku
- działa na końcu bloku

Funkcja	Działanie	Dalsze informacje
M0 Stop przebiegu programu i wrzeciona, wyłączenie chłodziwa	■	
M1 Opcjonalnie zatrzymać przebieg programu, w razie potrzeby zatrzymać wrzeciono, w razie potrzeby wyłączyć chłodziwo Funkcja zależna od producenta obrabiarki	■	
M2 Stop przebiegu programu i wrzeciona, wyłączenie chłodziwa, skok powrotny w programie, w razie potrzeby reset informacji o programie Funkcja jest zależna od ustawienia producenta obrabiarki w parametrze maszynowym resetAt (nr 100901)	■	
M3 Włączenie wrzeciona w kierunku ruchu wskazówek zegara	□	
M4 Włączenie wrzeciona w kierunku przeciwnym do ruchu wskazówek zegara	□	
M5 Zatrzymanie wrzeciona	■	
M8 Włączenie chłodziwa	□	
M9 Wyłączenie chłodziwa	■	
M13 Włączenie wrzeciona w kierunku ruchu wskazówek zegara, włączenie chłodziwa	□	
M14 Włączenie wrzeciona w kierunku przeciwnym do ruchu wskazówek zegara, włączenie chłodziwa	□	
M30 Funkcja identyczna jak M2	■	

Funkcja	Działanie	Dalsze informacje
M89 Wywołanie cyklu modalnie	<input type="checkbox"/> ■	Patrz instrukcja obsługi dla użytkownika Cykle obróbki
M91 Przemieszczenie w układzie współrzędnych obrabiarki	<input type="checkbox"/>	Strona 448
M-CS		
M92 Przesuwy w układzie współrzędnych M92-	<input type="checkbox"/>	Strona 449
M94 Redukowanie wskazania osi obrotu poniżej 360°	<input type="checkbox"/>	Strona 451
M97 Obróbka niewielkich stopni konturu	■	Strona 453
M98 Otwarte kontury obrabiać kompletnie na gotowo	■	Strona 455
M99 Wywołanie cyklu wierszami	■	Patrz instrukcja obsługi dla użytkownika Cykle obróbki
M101 Automatyczna zmiana na narzędzie zamienne	<input type="checkbox"/>	Strona 481
M102 Reset M101	■	
M103 Redukowanie posuwu przy wcięciu w materiał	<input type="checkbox"/>	Strona 456
M107 Dopuszczenie dodatniego naddatku narzędzia	<input type="checkbox"/>	Strona 484
M108 Kontrola promienia narzędzia zamiennego Reset M107	■	Strona 485
M109 Dopasowanie posuwu na torach kolistych	<input type="checkbox"/>	Strona 457
M110 Redukowanie posuwu na promieniach wewnętrznych	<input type="checkbox"/>	
M111 Reset M109 i M110	■	
M116 Interpretowanie posuwu dla osi obrotu w mm/min	<input type="checkbox"/>	Strona 459
M117 Reset M116	■	
M118 Aktywacja dodatkowego pozycjonowania kółkiem ręcznym	<input type="checkbox"/>	Strona 460
M120 Obliczanie z wyprzedzeniem konturu ze skorygowanym promieniem (look ahead)	<input type="checkbox"/>	Strona 462

Funkcja	Działanie	Dalsze informacje
M126 Przemieszczenie osi obrotu po zoptymalizowanym torze ruchu	<input type="checkbox"/>	Strona 466
M127 Reset M126	<input checked="" type="checkbox"/>	
M128 Automatyczne kompensowanie ustawienia narzędzia (TCPM)	<input type="checkbox"/>	Strona 467
M129 Reset M128	<input checked="" type="checkbox"/>	
M130 Przemieszczenie w nienachylonym wejściowym układzie współrzędnych I-CS	<input type="checkbox"/>	Strona 450
M136 Interpretowanie posuwu w mm/obr	<input type="checkbox"/>	Strona 472
M137 Reset M136	<input checked="" type="checkbox"/>	
M138 Uwzględnienie osi obrotu dla obróbki:	<input type="checkbox"/>	Strona 473
M140 Wycofanie na osi narzędzia	<input type="checkbox"/>	Strona 474
M141 Anulowanie monitorowania sondy pomiarowej	<input type="checkbox"/>	Strona 487
M143 Skasowanie rotacji podstawowej	<input type="checkbox"/>	Strona 477
M144 Obliczeniowe uwzględnienie dyslokacji narzędzia	<input type="checkbox"/>	Strona 477
M145 Reset M144	<input checked="" type="checkbox"/>	
M148 Automatycznie podnoszenie przy NC-Stop bądź przy przerwie w zasilaniu	<input type="checkbox"/>	Strona 478
M149 Reset M148	<input checked="" type="checkbox"/>	
M197 Zapobieganie zaokrągłaniu naroży zewnętrznych	<input checked="" type="checkbox"/>	Strona 479

17.3 Funkcje dodatkowe dla danych współrzędnych

17.3.1 Przemieszczenie w układzie współrzędnych obrabiarki M-CS z M91

Zastosowanie

Używając **M91** możesz programować stałe pozycje maszynowe, np. dla najazdu bezpiecznych pozycji. Współrzędne wierszy pozycjonowania z **M91** działają w układzie współrzędnych obrabiarki **M-CS**.

Dalsze informacje: "Układ współrzędnych obrabiarki M-CS", Strona 238

Opis funkcji

Działanie

M91 działa blokami i na początku bloku.

Przykład zastosowania

11 LBL "SAFE"	
12 L Z+250 R0 FMAX M91	; najazd bezpiecznej pozycji na osi narzędzia
13 L X-200 Y+200 R0 FMAX M91	; najazd bezpiecznej pozycji na płaszczyźnie
14 LBL 0	

M91 znajduje się tu w podprogramie, w którym sterownik najpierw przemieszcza narzędzie na osi narzędzia a następnie na płaszczyźnie na bezpieczną pozycję.

Ponieważ współrzędne odnoszą się do punktu zerowego maszyny, to narzędzie najeżdża zawsze tę samą pozycję. Dzięki temu podprogram może być wywoływany w programie NC wielokrotnie, niezależnie od punkt odniesienia obrabianego detalu, np. przed nachyleniem osi obrotu.

Bez **M91** sterownik odnosi zaprogramowane współrzędne do punkt odniesienia obrabianego detalu.

Dalsze informacje: "Punkty odniesienia (bazowe) obrabiarki", Strona 104



Współrzędne bezpiecznej pozycji są zależne od maszyny!
Producent obrabiarek definiuje pozycję punktu zerowego obrabiarki.

Wskazówki

- Jeśli w wierszu NC z funkcją dodatkową **M91** programujesz inkrementalne współrzędne, to współrzędne te odnoszą się do ostatniej zaprogramowanej pozycji z **M91**. Na pierwszej pozycji z **M91** współrzędne inkrementalne odnoszą się do aktualnej pozycji narzędzia.
- Sterowanie uwzględnia przy pozycjonowaniu z **M91** aktywną korekcję promienia narzędzia.
Dalsze informacje: instrukcja obsługi dla użytkownika Konfigurowanie i odpracowywanie
- Sterowanie pozycjonuje na długości stosując punkt odniesienia uchwytu narzędziowego.
Dalsze informacje: "Punkty odniesienia (bazowe) obrabiarki", Strona 104
- Następujące odczyty pozycji odnoszą się do układu współrzędnych obrabiarki **M-CS** i pokazują wartości określone z **M91**:
 - **Poz.zad.układ maszynowy (REFZAD)**
 - **Poz.rz.układ maszynowy (REFRZECZ)**
- W trybie pracy **programowanie** możesz przejść do symulacji aktualny punkt odniesienia obrabianego detalu używając okna **Pozycja detalu**. W takiej konstelacji możesz symulować ruchy przemieszczeniowe z **M91**.
Dalsze informacje: "Kolumna Opcje wizualizacji", Strona 644
- W parametrze maszynowym **refPosition** (nr 400403) producent obrabiarki określa pozycję punktu zerowego obrabiarki.

17.3.2 Przesuwy w układzie współrzędnych M92-z M92

Zastosowanie

Używając **M92** możesz programować stałe pozycje maszynowe, np. dla najazdu bezpiecznych pozycji. Współrzędne wierszy pozycjonowania z **M92** odnoszą się do punktu zerowego **M92**-i działają w układzie współrzędnych **M92**.

Dalsze informacje: "Punkty odniesienia (bazowe) obrabiarki", Strona 104

Opis funkcji

Działanie

M92 działa blokami i na początku bloku.

Przykład zastosowania

11 LBL "SAFE"	
12 L Z+0 R0 FMAX M92	; najazd bezpiecznej pozycji na osi narzędzia
13 L X+0 Y+0 R0 FMAX M92	; najazd bezpiecznej pozycji na płaszczyźnie
14 LBL 0	

M92 znajduje się tu w podprogramie, w którym sterownik najpierw przemieszcza narzędzie na osi narzędzia a następnie na płaszczyźnie na bezpieczną pozycję.

Ponieważ współrzędne odnoszą się do punktu zerowego **M92**, to narzędzie najeżdża zawsze tę samą pozycję. Dzięki temu podprogram może być wywoływany w programie NC wielokrotnie, niezależnie od punkt odniesienia obrabianego detalu, np. przed nachyleniem osi obrotu.

Bez **M92** sterownik odnosi zaprogramowane współrzędne do punkt odniesienia obrabianego detalu.

Dalsze informacje: "Punkty odniesienia (bazowe) obrabiarki", Strona 104



Współrzędne bezpiecznej pozycji są zależne od maszyny!
Producent obrabiarki określa pozycję punktu zerowego **M92**.

Wskazówki

- Sterowanie uwzględnia przy pozycjonowaniu z **M92** aktywną korekcję promienia narzędzia.
Dalsze informacje: instrukcja obsługi dla użytkownika Konfigurowanie i odpracowywanie
- Sterowanie pozycjonuje na długości stosując punkt odniesienia uchwytu narzędziowego.
Dalsze informacje: "Punkty odniesienia (bazowe) obrabiarki", Strona 104
- W trybie pracy **programowanie** możesz przejść do symulacji aktualny punkt odniesienia obrabianego detalu używając okna **Pozycja detalu**. W takiej konstelacji możesz symulować ruchy przemieszczeniowe z **M92**.
Dalsze informacje: "Kolumna Opcje wizualizacji", Strona 644
- W opcjonalnym parametrze maszynowym **distFromMachDatum** (nr 300501) producent obrabiarki określa pozycję punktu zerowego **M92**.

17.3.3 Przemieszczenie w nienachylonym wejściowym układzie współrzędnych I-CS z M130

Zastosowanie

Współrzędne prostej z **M130** działają w nienachylonym wejściowym układzie współrzędnych **I-CS** pomimo nachylonej płaszczyzny obróbki, np. dla wycofania z materiału.

Opis funkcji

Działanie

M130 działa dla prostych bez korekty promienia, blokami i na początku bloku.

Dalsze informacje: "Prosta L", Strona 162

Przykład zastosowania

11 L Z+20 R0 FMAX M130

; Wycofanie na osi narzędzia

Z **M130** sterowanie pomimo nachylonej płaszczyzny obróbki odnosi współrzędne w tym wierszu NC do nienachylonego wejściowego układu współrzędnych **I-CS**. To powoduje, że sterowanie cofa narzędzie prostopadle do górnej krawędzi obrabianego detalu.

Bez **M130** sterowanie odnosi współrzędne prostych do nachylonego **I-CS**.

Dalsze informacje: "Wejściowy układ współrzędnych I-CS", Strona 248

Wskazówki

WSKAZÓWKA

Uwaga niebezpieczeństwo kolizji!

Funkcja dodatkowa **M130** jest aktywna tylko wierszami. Następne zabiegi obróbkowe sterowanie wykonuje ponownie w nachylonym układzie współrzędnych płaszczyzny obróbki **WPL-CS**. Podczas obróbki istnieje niebezpieczeństwo kolizji!

- ▶ Sprawdzić przebieg i pozycje przy pomocy symulacji

Jeśli kombinujesz **M130** z wywołaniem cyklu, to sterowanie przerywa obróbkę komunikatem o błędach.

Definicja

Nienachylony wejściowy układ współrzędnych I-CS

W nienachylonym wejściowym układzie współrzędnych **I-CS** sterowanie ignoruje nachylenie płaszczyzny roboczej, uwzględnia jednakże ustawienie powierzchni detalu i wszystkie aktywne transformacje, np. obrót.

17.4 Funkcje dodatkowe dla zachowania na torze kształtowym

17.4.1 Redukowanie wskazania osi obrotu poniżej 360° z M94

Zastosowanie

Z **M94** sterowanie redukuje wskazanie osi obrotu do zakresu od 0° do 360°. Oprócz tego to limitowanie redukuje różnicę kąta między pozycją rzeczywistą i nową pozycją zadaną na poniżej 360°, dzięki czemu przesuwu mogą być skracane.

Spokrewnione tematy

- Wartości osi obrotu w odczycie położenia

Dalsze informacje: instrukcja obsługi dla użytkownika Konfigurowanie i odprowadzanie

Opis funkcji

Działanie

M94 działa blokami i na początku bloku.

Przykład zastosowania

11 L IC+420	; Przeszczenie osi C
12 L C+180 M94	; Redukowanie wartości wskazania osi C i przesuw

Przed odpracowaniem sterowanie pokazuje w odczycie położenia osi C wartość 0°. W pierwszym wierszu NC oś C przemieszcza się inkrementalnie o 420°, np. przy wytwarzaniu rowka klejowego.

Drugi wiersz NC redukuje najpierw odczyt położenia osi C z 420° na 60°. Następnie sterowanie pozycjonuje oś C na pozycję zadaną 180°. Różnica kątów wynosi 120°. Bez **M94** różnica kątów wynosi 240°.

Dane wejściowe

Jeśli definiujesz **M94**, to sterowanie kontynuuje dialog i zapytuje o odpowiednią oś obrotu. Jeśli nie wprowadzasz żadnej osi, to sterowanie redukuje odczyt położenia wszystkich osi obrotu.

21 L M94	; Redukować wartości wskazania wszystkich osi obrotu
21 L M94 C	; Redukować wartość wskazania osi C

Wskazówki

- **M94** działa wyłącznie dla osi rollover, których odczyt rzeczywistego położenia pozwala na wartości powyżej 360°.
- W parametrze maszynowym **isModulo** (nr 300102) producent maszyn definiuje, czy zostanie zastosowany sposób zliczania modulo dla osi rollover.
- W opcjonalnym parametrze maszynowym **shortestDistance** (nr 300401) producent obrabiarki określa, czy sterowanie pozycjonuje osie obrotu standardowo po najkrótszym dystansie przemieszczenia. Jeśli drogi przemieszczenia w obydwu kierunkach są identyczne, to możesz pozycjonować wstępnie oś obrotu i tym samym wpływać na kierunek rotacji. Także w ramach funkcji **PLANE** możesz wybrać rozwiązanie dla nachylenia.

Dalsze informacje: "Rozwiązania obracania", Strona 308

- W opcjonalnym parametrze maszynowym **startPosToModulo** (nr 300402) producent obrabiarki określa, czy sterowanie redukuje odczyt rzeczywistego położenia przed każdym pozycjonowaniem na zakres od 0° do 360°.
- Jeśli dla danej osi obrotu aktywne są limity przemieszczenia bądź wyłączniki krańcowe software, to **M94** nie ma żadnej funkcji dla tej osi obrotu.

Definicje

Oś modulo

Oś modulo to osie, których enkoder podaje tylko wartości od 0° do 359,9999°. Jeśli oś jest używana jako wrzeciono, to producent maszyny musi skonfigurować tę oś jako oś modulo.

Oś rollover

Osie rollover to osie obrotowe, które mogą wykonywać jeden bądź dowolnie wiele obrotów. Producent maszyny musi skonfigurować oś rollover jako oś modulo.

Zliczanie modulo

Wyświetlacz położenia osi obrotu ze zliczaniem modulo leży w zakresie 0° i 359,9999°. Jeśli wartość 359,9999° zostanie przekroczona, to odczyt rozpoczyna wyświetlanie ponownie przy 0°.

17.4.2 Obróbka niewielkich stopni konturu z M97

Zastosowanie

Używając **M97** możesz wytwarzać stopnie konturu mniejsze od promienia narzędzia. Sterowanie nie uszkadza konturu i nie wyświetla komunikatu o błędach.



Zamiast **M97** HEIDENHAIN zaleca bardziej wydajną funkcję **M120** (#21 / #4-02-1).

Po aktywacji **M120** możesz wytwarzać kompletny kontur bez komunikatu o błędach. **M120** uwzględnia także tory koliste.

Spokrewnione tematy

- Obliczanie wstępne konturu ze skorygowanym promieniem **M120** (#21 / #4-02-1)

Dalsze informacje: "Obliczanie wstępne konturu ze skorygowanym promieniem M120 (#21 / #4-02-1)", Strona 462

Opis funkcji

Działanie

M97 działa blokami i na końcu bloku.

Przykład zastosowania

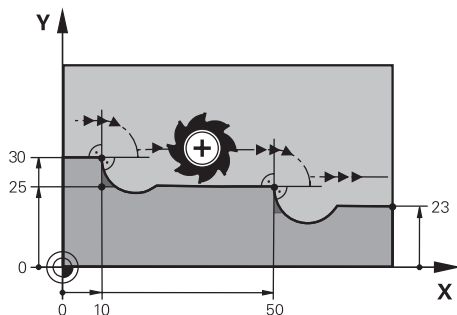

Stopień konturu bez **M97**

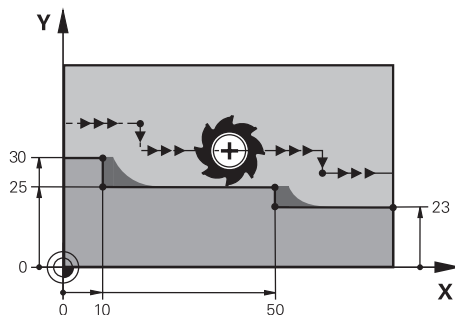

Stopień konturu z **M97**

11 TOOL CALL 8 Z S5000	; Zamontować narzędzie o średnicy 16
* - ...	
21 L X+0 Y+30 RL	
22 L X+10 M97	; Obróbka stopnia konturu przy użyciu punktu przecięcia torów kształtowych
23 L Y+25	
24 L X+50 M97	; Obróbka stopnia konturu przy użyciu punktu przecięcia torów kształtowych
25 L Y+23	
26 L X+100	

Przy pomocy **M97** sterowanie określa dla stopni konturu ze skorygowanym promieniem punkt przecięcia torów kształtowych, leżący na przedłużeniu ścieżki narzędzia. Sterowanie wydłuża tor narzędzia zasadniczo zawsze o promień narzędzia. Dzięki temu kontur jest dyslokowany na tyle dalej, im mniejszy jest stopień konturu i im większy jest promień narzędzia. Sterowanie przemieszcza narzędzia nad punktem przecięcia torów kształtowych i unika w ten sposób powstawaniu uszkodzeń konturu.

Bez **M97** narzędzie wykonywałoby okrąg przejściowy wzdłuż naroży zewnętrznych i spowodowałoby uszkodzenie konturu. W takich miejscach sterowanie przerywa obróbkę z komunikatem o błędach **Promień narzędzia za duży**.

Wskazówki

- Należy programować **M97** tylko w punktach na narożach zewnętrznych.
- Należy także zwrócić uwagę przy dalszej obróbce, iż poprzez dyslokację narożnika konturu pozostaje więcej materiału reszkowego. Ewentualnie musisz dopracować stopień konturu dodatkowo przy pomocy mniejszego narzędzia.

17.4.3 Obrabianie otwartych narożników konturu z M98

Zastosowanie

Jeśli narzędzie obrabia kontur o skorygowanym promieniu, to w narożnikach wewnętrznych pozostaje materiał reszkowy. Przy użyciu **M98** sterowanie wydłuża tor narzędzia o promień narzędzia, aby narzędzie obrabiało otwarty kontur kompletnie i usuwało także materiał reszkowy.

Opis funkcji

Działanie

M98 działa blokami i na końcu bloku.

Przykład zastosowania

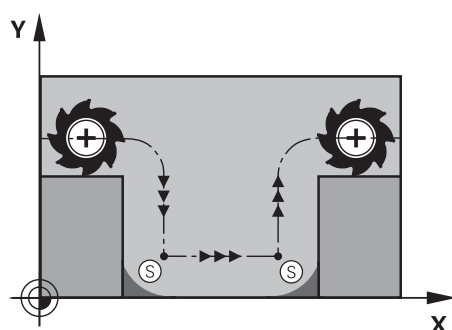

Otwarty kontur bez **M98**

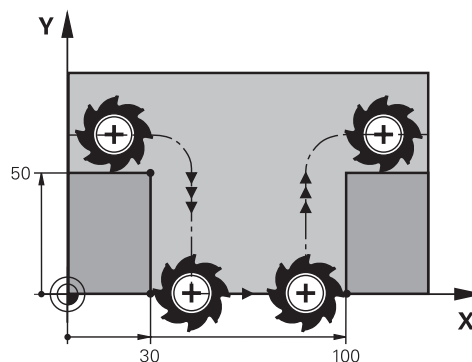

Otwarty kontur z **M98**

11 L X+0 Y+50 RL F1000	
12 L X+30	
13 L Y+0 M98	; Kompletna obróbka otwartych naroży konturu
14 L X+100	; Sterowanie utrzymuje pozycję osi Y dzięki M98 .
15 L Y+50	

Sterowanie przesuwa narzędzie ze skorygowanym promieniem wzdłuż konturu. Przy pomocy **M98** sterowanie oblicza z wyprzedzeniem kontur i ustala nowy punkt przecięcia torów na przedłużeniu toru narzędzia. Sterowanie przemieszcza narzędzia nad punktem przecięcia torów kształtowych i obrabia kompletnie otwarty kontur.

W następnym wierszu NC sterowanie utrzymuje pozycję osi Y.

Bez **M98** sterowanie stosuje dla konturu ze skorygowanym promieniem zaprogramowane współrzędne jako ograniczenie. Sterowanie tak oblicza punkt przecięcia torów, aby kontur nie został uszkodzony i tym samym pozostał materiał reszkowy.

17.4.4 Redukowanie posuwu przy wcięciu w materiał z M103

Zastosowanie

Przy użyciu **M103** sterowanie wykonuje ruchy dosuwania ze zredukowanym posuwem, np. dla wcięcia w materiał. Określasz wartość posuwu stosując faktor procentowy.

Opis funkcji

Działanie

M103 działa dla prostych na osi narzędzia i na początku bloku.

Aby zresetować **M103** programujesz **M103** bez określania współczynnika.

Przykład zastosowania

11 L X+20 Y+20 F1000	; Przemieszczenie na płaszczyźnie obróbki
12 L Z-2.5 M103 F20	; Aktywacja redukowania posuwu i wcięcie w materiał ze zredukowanym posuwem
12 L X+30 Z-5	; Wcięcie w materiał ze zredukowanym posuwem

Sterowanie pozycjonuje narzędzie w pierwszym wierszu NC na płaszczyźnie roboczej.

W wierszu NC **12** sterowanie aktywuje **M103** z faktorem procentowym 20 a następnie wykonuje ruch dosuwowy osi Z ze zredukowanym posuwem wynoszącym 200 mm/min .

Następnie sterowanie wykonuje w wierszu NC **13** ruch posuwowy w osiach X i Z ze zredukowanym posuwem wynoszącym 825 mm/min . Ten większy posuw wynika z tego, że sterowanie oprócz ruchu dosuwowego wykonuje przemieszczenie narzędzia na płaszczyźnie. Sterowanie oblicza średnią wartość posuwu między posuwem na płaszczyźnie i posuwem wejścia w materiał.

Bez **M103** następuje ruch dosuwowy z zaprogramowanym posuwem.

Dane wejściowe

Jeśli definiujesz **M103** , to sterowanie kontynuuje dialog i zapytuje o faktor **F**.

Wskazówki

- Posuw wcięcia w materiał F_Z jest obliczany z ostatnio zaprogramowanego posuwu F_{Prog} i współczynnika procentowego **F**.

$$F_Z = F_{Prog} \times F$$

- Funkcja **M103** działa także w nachylnym układzie współrzędnych płaszczyzny obróbki **WPL-CS**. Redukowanie posuwu działa wówczas w przemieszczeniach wcięcia w materiał na wirtualnej osi narzędzia **VT**.

17.4.5 Dopasowanie posuwu na torach kolistych z M109

Zastosowanie

Z **M109** sterowanie utrzymuje stały posuw na krawędzi tnącej narzędzia przy obróbce wewnętrznej i zewnętrznej torów kołowych, np. dla uzyskania równomiernego wyniku frezowania przy obróbce wykańczającej.

Opis funkcji

Działanie

M109 działa na początku bloku.

Aby zresetować **M109** programujesz **M111**.

Przykład zastosowania

11 L X+5 Y+25 RL F1000	; Najazd pierwszego punktu konturu z zaprogramowanym posuwem
12 CR X+45 Y+25 R+20 DR- M109	; Aktywacja dopasowania posuwu, następnie obróbka toru kolistego ze zwiększonym posuwem

W pierwszym wierszu NC sterowanie przemieszcza narzędzie z zaprogramowanym posuwem, odnoszącym się do toru punktu środkowego narzędzia.

W wierszu NC **12** sterowanie aktywuje **M109** i utrzymuje stały posuw na krawędzi tnącej narzędzia przy obróbce torów kolistych. Sterowanie oblicza na początku wiersza posuw na krawędzi tnącej narzędzia dla tego wiersza NC i dopasowuje zaprogramowany posuw w zależności od promienia konturu i promienia narzędzia. To oznacza, że zaprogramowany posuw jest zwiększany przy obróbce zewnętrznej i jest redukowany dla obróbki wewnętrznej.

Następnie narzędzie obrabia kontur zewnętrzny ze zwiększonym posuwem.

Bez **M109** narzędzie obrabia tor kolisty z zaprogramowanym posuwem.

Wskazówki

WSKAZÓWKA

Uwaga, niebezpieczeństwo dla obrabianego przedmiotu i narzędzia!

Jeśli funkcja **M109** jest aktywna, to sterowanie zwiększa częściowo posuw nawet drastycznie przy obróbce bardzo małych (ostre kąty) naroży zewnętrznych. Podczas odpracowywania istnieje zagrożenie złamania narzędzia i uszkodzenia detalu!

- ▶ **M109** nie stosować przy obróbce bardzo małych naroży zewnętrznych (ostrych kątach)

Jeśli definiujesz **M109** przed wywołaniem cyklu obróbki o numerze większym niż **200**, to dopasowanie posuwu działa także na łukach kołowych w tym cyklu obróbki.

17.4.6 Redukowanie posuwu na promieniach wewnętrznych z M110

Zastosowanie

Z **M110** sterowanie utrzymuje stały posuw na krawędzi tnącej narzędzia tylko na promieniach wewnętrznych, w przeciwieństwie do **M109**. Dzięki temu oddziałują takie same warunki skrawania na narzędzie, co np. w przypadku ciężkiego skrawania jest niezmiernie ważnym.

Opis funkcji

Działanie

M110 działa na początku bloku.

Aby zresetować **M110** programujesz **M111**.

Przykład zastosowania

11 L X+5 Y+25 RL F1000	; Najazd pierwszego punktu konturu z zaprogramowanym posuwem
12 CR X+45 Y+25 R+20 DR+ M110	; Aktywacja redukowania posuwu, następnie obróbka toru kolistego ze zredukowanym posuwem

W pierwszym wierszu NC sterowanie przemieszcza narzędzie z zaprogramowanym posuwem, odnoszącym się do toru punktu środkowego narzędzia.

W wierszu NC **12** sterowanie aktywuje **M110** i utrzymuje stały posuw na krawędzi tnącej narzędzia przy obróbce promieni wewnętrznych. Sterowanie oblicza na początku wiersza posuw na krawędzi tnącej narzędzia dla tego wiersza NC i dopasowuje zaprogramowany posuw w zależności od promienia konturu i promienia narzędzia.

Następnie narzędzie obrabia promień wewnętrzny ze zredukowanym posuwem.

Bez **M110** narzędzie obrabia promień wewnętrzny z zaprogramowanym posuwem.

Wskazówka

Jeśli definiujesz **M110** przed wywołaniem cyklu obróbki o numerze większym niż **200**, to dopasowanie posuwu działa także na łukach kołowych w tym cyklu obróbki.

17.4.7 Interpretowanie posuwu dla osi obrotu w mm/min z M116 (#8 / #1-01-1)

Zastosowanie

Z **M116** sterowanie interpretuje posuw dla osi obrotu w mm/min.

Warunki

- Maszyna z osiami obrotowymi
- Opis kinematyki



Należy zapoznać się z instrukcją obsługi obrabiarki!
Producent obrabiarki generuje opis kinematyki maszyny.

- Opcja software rozszerzone funkcje grupa 1 (#8 / #1-01-1)

Opis funkcji

Działanie

M116 działa tylko na płaszczyźnie roboczej i na początku bloku.

Aby zresetować **M116** programujesz **M117**.

Przykład zastosowania

11 L IC+30 F500 M116

; Ruch przemieszczeniowy osi C w mm/min

Sterowanie interpretuje za pomocą **M116** zaprogramowany posuw osi C w mm/min, np. dla obróbki powierzchni bocznej cylindra.

Przy tym sterowanie oblicza odpowiednio na początku bloku posuw dla tego wiersza NC, w zależności od odległości punktu środkowego narzędzia od centrum osi obrotu.

Podczas gdy sterowanie odpracowuje wiersz NC, posuw się nie zmienia. To obowiązuje także, jeśli narzędzie przesuwa się do centrum osi obrotu.

Bez **M116** sterowanie interpretuje programowany posuw dla osi obrotu w °/min.

Wskazówki

- Możesz programować **M116** dla osi głowicy oraz osi stołu obrotowego.
- **M116** działa także przy aktywnej funkcji **Płaszczyznę roboczą nachylić**. (#8 / #1-01-1)
Dalsze informacje: "Nachylenie płaszczyzny roboczej (#8 / #1-01-1)", Strona 268
- Kombinacja z **M116** wraz z **M128** bądź **FUNCTION TCPM** (#9 / #4-01-1) nie jest możliwa. Jeśli przy aktywnej funkcji **M128** bądź **FUNCTION TCPM** chcesz aktywować **M116** dla osi, to należy wykluczyć tę oś z obróbki używając **M138**.
Dalsze informacje: "Uwzględnianie osi obrotu dla obróbki z M138", Strona 473
- Bez **M128** bądź **FUNCTION TCPM** (#9 / #4-01-1) funkcja **M116** może działać także dla kilku osi obrotu jednocześnie.

17.4.8 Aktywacja dodatkowego pozycjonowania kółkiem ręcznym z M118 (#21 / #4-02-1)

Zastosowanie

Z **M118** sterowanie aktywuje narzucenie pozycjonowania kółkiem ręcznym. Podczas wykonania programu możesz wykonywać odręcznie korektę przy użyciu kółka ręcznego.

Warunki

- Kółko ręczne
- Opcja software rozszerzone funkcje grupa 3 (#21 / #4-02-1)

Opis funkcji

Działanie

M118 działa na początku bloku.

Aby zresetować **M118** programujesz **M118** bez podawania osi.



Przerwanie programu resetuje także dodatkowe pozycjonowanie kółkiem ręcznym.

Przykład zastosowania

11 L Z+0 R0 F500	; Przemieszczenie na osi narzędzia
12 L X+200 R0 F250 M118 Z1	; Przemieszczenie na płaszczyźnie roboczej z aktywnym pozycjonowaniem kółkiem max. ±1 mm na osi Z

W pierwszym wierszu NC sterowanie pozycjonuje narzędzie na osi narzędzia.

W wierszu NC **12** sterowanie aktywuje na początku wiersza dodatkowe pozycjonowanie kółkiem z maksymalnym zakresem przemieszczenia ±1 mm na osi Z.

Następnie sterowanie wykonuje ruch przemieszczeniowy na płaszczyźnie roboczej. Podczas tego przemieszczenia możesz przesuwając narzędzie kółkiem bezstopniowo w osi Z do maks. ±1 mm. To oznacza, że możesz np. dopracować ponownie zamocowany detal, na którym nie jest możliwe próbkowanie sondą ze względu na formę powierzchni.

Dane wejściowe

Jeśli definiujesz **M118**, to sterowanie kontynuuje dialog i zapytuje o osie oraz o maksymalnie dopuszczalną wartość narzucenia pozycjonowania. Określasz wartość dla osi liniowych w mm a dla osi obrotu w °.

21 L X+0 Y+38.5 RL F125 M118 X1 Y1	; Przemieszczenie na płaszczyźnie roboczej z aktywnym narzuceniem pozycjonowania kółkiem rzędu maks. ±1 mm na osi X i Y
------------------------------------	---

Wskazówki



Należy zapoznać się z instrukcją obsługi obrabiarki!
Producent maszyn musi dopasować sterowanie do tej funkcji.

- **M118** działa standardowo w układzie współrzędnych obrabiarki **M-CS**.
- W zakładce **POS HR** strefy pracy **Status** sterowanie pokazuje aktywny układ współrzędnych, w którym działa pozycjonowanie kółkiem jak i maksymalnie możliwe wartości przemieszczenia odpowiednich osi.
Dalsze informacje: instrukcja obsługi dla użytkownika Konfigurowanie i odpracowywanie
- Funkcja narzucenia pozycjonowania kółkiem **M118** możliwa jest w połączeniu z Dynamicznym monitorowaniem kolizji DCM (#40 / #5-03-1) tylko w stanie zatrzymania.
Aby móc używać **M118** bez ograniczenia, należy wykonać dezaktywację funkcji **DCM** (#40 / #5-03-1) bądź aktywować kinematykę bez obiektów kolizji.
Dalsze informacje: instrukcja obsługi dla użytkownika Konfigurowanie i odpracowywanie
- Dodatkowe pozycjonowanie kółkiem ręcznym działa także w aplikacji **MDI**.
Dalsze informacje: instrukcja obsługi dla użytkownika Konfigurowanie i odpracowywanie
- Jeśli chcesz używać **M118** przy zaciśniętych osiach, należy najpierw zwolnić zacisk.

17.4.9 Obliczanie wstępne konturu ze skorygowanym promieniem M120 (#21 / #4-02-1)

Zastosowanie

Przy użyciu **M120** sterowanie z wyprzedzeniem oblicza kontur z korektą promienia. Dzięki temu sterowanie może wytwarzać kontury mniejsze niż promień narzędzia, bez uszkodzenia konturu bądź wyświetlania komunikatu o błędach.

Warunek

- Opcja software rozszerzone funkcje grupa 3 (#21 / #4-02-1)

Opis funkcji

Działanie

M120 działa na początku bloku i działa poza cyklami frezowania.

Następujące funkcje NC resetują **M120**:

- **M120 LA0**
- **M120** bez **LA**
- Korekta promienia **RO**
- Funkcje odjazdu np. **DEP LT**

Przykład zastosowania

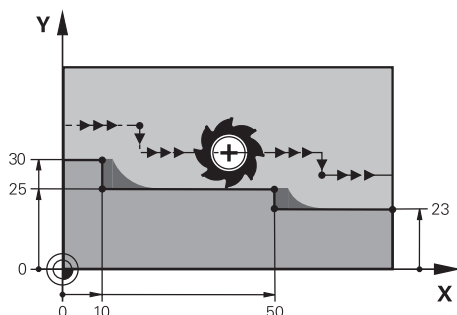
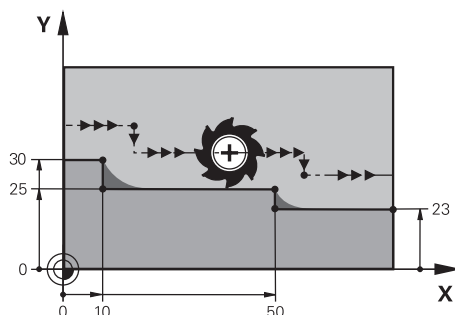
Stopień konturu z **M97**Stopień konturu z **M120**

11 TOOL CALL 8 Z S5000	; Zamontować narzędzie o średnicy 16
* - ...	
21 L X+0 Y+30 RL M120 LA2	; Aktywacja obliczenia konturu z wyprzedzeniem i przemieszczenie na płaszczyźnie roboczej
22 L X+10	
23 L Y+25	
24 L X+50	
25 L Y+23	
26 L X+100	

Przy użyciu **M120 LA2** w wierszu NC **21** sterowanie sprawdza kontur ze skorygowanym promieniem na ścinki. W tym przykładzie sterowanie oblicza z wyprzedzeniem tor narzędzia od aktualnego wiersza NC dla dwóch następnych wierszy NC. Następnie sterowanie pozycjonuje narzędzie z korektą promienia na pierwszy punkt konturu.

Przy obrabianiu konturu sterowanie wydłuża tor narzędzia na tyle, aby narzędzie nie uszkodziło konturu.

Bez **M120** narzędzie wykonywałoby okrąg przejściowy wzdłuż naroży zewnętrznych i spowodowałoby uszkodzenie konturu. W takich miejscach sterowanie przerywa obróbkę z komunikatem o błędach **Promień narzędzia za duży**.

Dane wejściowe

Jeśli definiujesz **M120**, to sterowanie kontynuuje dialog i zapytuje o liczbę obliczanych z wyprzedzeniem wierszy NC **LA**, maks. 99.

Wskazówki

WSKAZÓWKA

Uwaga niebezpieczeństwo kolizji!

Definiujesz liczbę obliczanych z wyprzedzeniem wierszy NC **LA** tak małą jak to możliwe. Sterowanie może pominąć części konturu jeśli wybrane wartości będą zbyt duże!

- ▶ Należy przetestować program NC przed wykonaniem przy pomocy symulacji
- ▶ Powoli rozpocząć program NC

- Należy także zwrócić uwagę przy dalszej obróbce, iż w narożnikach konturu pozostaje materiał resztkowy. Ewentualnie musisz dopracować stopień konturu dodatkowo przy pomocy mniejszego narzędzia.
- Jeśli programujesz **M120** zawsze w tym samym wierszu NC jak i korektę promienia, to osiągniesz dzięki temu stałą i przejrzystą procedurę programowania.
- Jeśli przy aktywnej korekcji promienia odpracowujesz np. następujące funkcje, to sterowanie przerywa wykonanie programu i wyświetla komunikat o błędach:
 - **PLANE**-funkcje (#8 / #1-01-1)
 - **M128** (#9 / #4-01-1)
 - **FUNCTION TCPM** (#9 / #4-01-1)
 - **CALL PGM**
 - Cykl **12 PGM CALL**
 - Cykl **32 TOLERANCJA**
 - Cykl **19 PLASZCZ.ROBOCZA**



Programy NC ze starszych modeli sterowników, zawierające cykl **19 PLASZCZ.ROBOCZA** możesz w dalszym ciągu odpracowywać.

Przykład

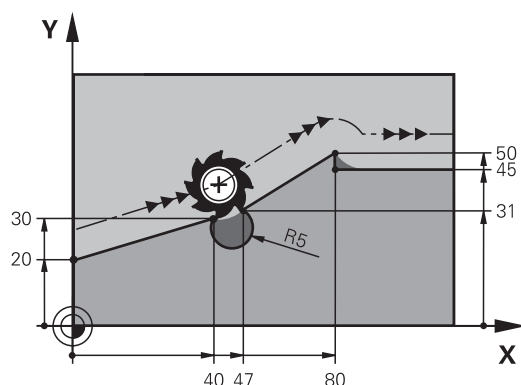

0 BEGIN PGM "M120" MM	
1 BLK FORM 0.1 Z X+0 Y+0 Z-10	
2 BLK FORM 0.2 X+110 Y+80 Z+0	; Definicja detalu
3 TOOL CALL 6 Z S1000 F1000	; Zamontować narzędzie o średnicy 12
4 L X-5 Y+26 R0 FMAX M3	; Przemieszczenie na płaszczyźnie obróbki
5 L Z-5 R0 FMAX	; Dosuw wcięcia na osi narzędzia
6 L X+0 Y+20 RL F AUTO M120 LA5	; Aktywacja obliczenia konturu z wyprzedzeniem i najazd pierwszego punktu konturu
7 L X+40 Y+30	
8 CR X+47 Y+31 R-5 DR+	
9 L X+80 Y+50	
10 L X+80 Y+45	
11 L X+110 Y+45	; Najazd na ostatni punkt konturu
12 L Z+100 R0 FMAX M120	; Wycofanie narzędzia i reset M120
13 M30	; Koniec programu
14 END PGM "M120" MM	

Definicja

Skrót	Definicja
LA (look ahead)	Liczba wierszy dla przetwarzania z wyprzedzeniem

17.4.10 Przemieszczenie osi obrotu na zoptymalizowanym torze z M126

Zastosowanie

Z **M126** sterowanie przemieszcza oś obrotu po najkrótszym dystansie na zaprogramowane współrzędne. Funkcja działa tylko na osie obrotu, których odczyt pozycji jest zredukowany do wartości poniżej 360°.

Opis funkcji

Działanie

M126 działa na początku bloku.

Aby zresetować **M126** programujesz **M127**.

Przykład zastosowania

11 L C+350	; Przemieszczenie w osi C
12 L C+10 M126	; Przemieszczenie w osi C na zoptymalizowanym torze

W pierwszym wierszu NC sterowanie pozycjonuje oś C na 350°.

W drugim wierszu NC sterowanie aktywuje **M126** a następnie ustawia oś C w optymalnie oddalonej pozycji na 10°. Sterowanie stosuje najkrótszy dystans przemieszczenia i przesuwa oś C w dodatnim kierunku obrotu, poza 360°. Dystans przemieszczenia wynosi 20°.

Bez **M126** sterowanie nie przemieszcza osi obrotu powyżej 360°. Dystans przemieszczenia wynosi 340° w ujemnym kierunku obrotu.

Wskazówki

- **M126** nie działa dla inkrementalnych ruchów przemieszczeniowych.
- Działanie **M126** jest zależne od konfiguracji osi obrotu.
- **M126** działa wyłącznie dla osi modulo
W parametrze maszynowym **isModulo** (nr 300102) producent maszyn definiuje, czy oś obrotu jest osią modulo.
- W opcjonalnym parametrze maszynowym **shortestDistance** (nr 300401) producent obrabiarki określa, czy sterowanie pozycjonuje osie obrotu standardowo po najkrótszym dystansie przemieszczenia. Jeśli drogi przemieszczenia w obydwu kierunkach są identyczne, to możesz pozycjonować wstępnie oś obrotu i tym samym wpływać na kierunek rotacji. Także w ramach funkcji **PLANE** możesz wybrać rozwiązanie dla nachylenia.
Dalsze informacje: "Rozwiązania obracania", Strona 308
- W opcjonalnym parametrze maszynowym **startPosToModulo** (nr 300402) producent obrabiarki określa, czy sterowanie redukuje odczyt rzeczywistego położenia przed każdym pozycjonowaniem na zakres od 0° do 360°.

Definicje

Oś modulo

Osie modulo to osie, których enkoder podaje tylko wartości od 0° do 359,9999°. Jeśli oś jest używana jako wrzeciono, to producent maszyny musi skonfigurować tę oś jako oś modulo.

Oś rollover

Osie rollover to osie obrotowe, które mogą wykonywać jeden bądź dowolnie wiele obrotów. Producent maszyny musi skonfigurować oś rollover jako oś modulo.

Zliczanie modulo

Wyświetlacz położenia osi obrotu ze zliczaniem modulo leży w zakresie 0° i 359,9999°. Jeśli wartość 359,9999° zostanie przekroczona, to odczyt rozpoczyna wyświetlanie ponownie przy 0°.

17.4.11 Automatyczne kompensowanie ustawienia narzędzia z M128 (#9 / #4-01-1)

Zastosowanie

Jeśli w programie NC zmienia się pozycja wysterowanej osi obrotu, to sterownik kompensuje automatycznie przy pomocy **M128** ustawienie narzędzia podczas operacji podczas procesu przechylania za pomocą kompensacyjnego ruchu osi liniowych. Dzięki temu pozycja czubka narzędzia pozostaje niezmienną względem detalu (TCPM).



Zamiast **M128** HEIDENHAIN zaleca o wiele bardziej wydajną funkcję **FUNCTION TCPM**.

Spokrewnione tematy

- Kompensowanie offsetu narzędzia z **FUNCTION TCPM**

Dalsze informacje: "Kompensacja ustawienia narzędzia z FUNCTION TCPM (#9 / #4-01-1)", Strona 317

Warunki

- Maszyna z głowicą obrotową
- Opis kinematyki



Należy zapoznać się z instrukcją obsługi obrabiarki!
Producent obrabiarki generuje opis kinematyki maszyny.

- Opcja software rozszerzone funkcje grupa 2 (#9 / #4-01-1)

Opis funkcji

Działanie

M128 działa na początku bloku.

Przy pomocy następujących funkcji resetujesz **M128**:

- **M129**
- **FUNCTION RESET TCPM**
- W trybie pracy **Przebieg progr.** wybrać inny program NC



M128 działa także w trybie pracy **Manualnie** i pozostaje aktywna po zmianie trybu pracy.

Przykład zastosowania

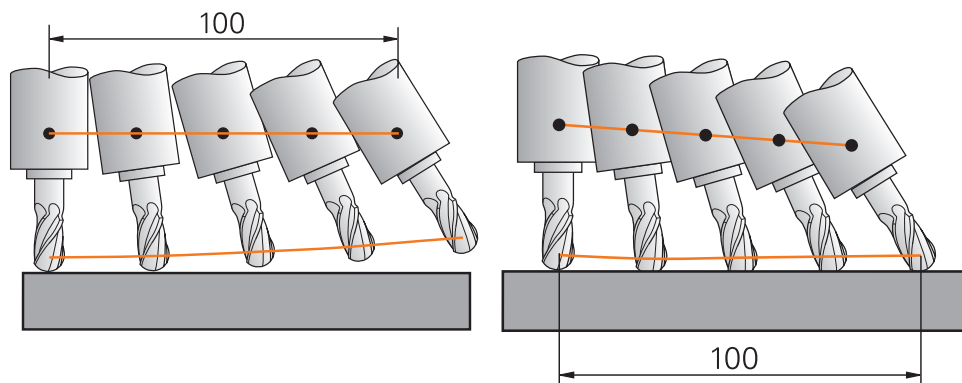

Postępowanie bez **M128**

Postępowanie z **M128**

11 L X+100 B-30 F800 M128 F1000

; przesuw z automatyczną kompensacją przemieszczenia osi obrotu

W tym wierszu NC sterowanie aktywuje **M128** z posuwem dla ruchu kompensacyjnego. Następnie sterowanie wykonuje symultaniczny ruch przemieszczeniowy na osi X i osi B.

Aby utrzymać stałą pozycję czubka narzędzia względem detalu podczas ustawienia osi obrotu, sterowanie wykonuje nieprzerwany ruch kompensacyjny przy pomocy osi liniowych. W tym przykładzie sterowanie wykonuje ruch kompensacyjnych na osi Z.

Bez **M128** powstaje dyslokacja czubka narzędzia względem pozycji zadanej, kiedy tylko kąt ustawienia narzędzia się zmieni. Ten offset nie jest kompensowany przez sterowanie. Jeśli nie uwzględniysz tego odchylenia w programie NC, to następuje obróbka z dyslokacją lub dochodzi do kolizji.



TNC7 basic może przemieszczać maks.cztery osie jednocześnie. Jeżeli przy użyciu jednego wiersza NC należy przemieszczać więcej niż cztery osie, to sterownik pokazuje komunikat o błędach. Należy uwzględnić, iż ruch kompensacyjny następuje ewentualnie w trzech osiach włącznie.

Dane wejściowe

Jeśli definiujesz **M128**, to sterowanie kontynuuje dialog i zapytuje o posuw **F**. Określona wartość ogranicza posuw podczas ruchu kompensacyjnego.

Przystawiona obróbka z niesterowanymi osiami obrotu

Możesz wykonać także obróbkę ustawczą z niesterowanymi osiami obrotu, tzw. osiami licznika, w połączeniu z **M128**.

Proszę postąpić przy tej operacji z niesterowanymi osiami obrotu w następujący sposób:

- ▶ Przed aktywacją **M128** osie obrotu pozycjonować odręcznie
- ▶ **M128** aktywować
- ▶ Sterowanie odczytuje wartości rzeczywiste wszystkich dostępnych osi obrotu, oblicza na tej podstawie nową pozycję punktu prowadzenia narzędzia i aktualizuje wskazanie położenia

Dalsze informacje: "Punkty odniesienia narzędzia", Strona 141

- ▶ Sterowanie wykonuje konieczne ruchy kompensacyjne przy następnym przemieszczeniu.
- ▶ Przeprowadzenie obróbki
- ▶ Przy końcu programu zresetować **M128** z **M129**
- ▶ Osie obrotu ustawić w położeniu wyjściowym



Jak długo **M128** jest aktywna, sterowanie monitoruje pozycję rzeczywistą niesterowanych osi obrotu. Jeśli pozycja rzeczywista odbiega od zdefiniowanej przez producenta maszyn wartości pozycji zadanej, to sterowanie wydaje komunikat o błędach oraz przerywa przebieg programu.

Wskazówki

WSKAZÓWKA

Uwaga niebezpieczeństwo kolizji!

Osie obrotu ze sprzęgłem Hirtha muszą dla nachylenia zostać wysunięte z ząbienia. Podczas wysuwania i ruchu nachylenia istnieje zagrożenie kolizji!

- ▶ Wysunąć narzędzie z materiału zanim zostanie zmienione położenie osi obrotu

WSKAZÓWKA

Uwaga niebezpieczeństwo kolizji!

Jeśli przy frezowaniu obwodowym określasz pozycję narzędzia poprzez prostą **LN** z orientacją narzędzia **TX**, **TY** i **TZ**, to sterowanie oblicza samodzielnie konieczne pozycje osi obrotowych. Wskutek tego mogą powstawać nieprzewidziane ruchy przemieszczeniowe.

- ▶ Należy przetestować program NC przed wykonaniem przy pomocy symulacji
- ▶ Powoli rozpocząć program NC

Dalsze informacje: "Korekcja 3D narzędzia przy frezowaniu obwodowym (#9 / #4-01-1)", Strona 348

Dalsze informacje: "dane wyjściowe z wektorami", Strona 429

- Posuw dla ruchu kompensacyjnego pozostaje tak długo w działaniu, aż zostanie zaprogramowany nowy posuw lub z **M128** zostanie anulowany.
- Jeśli **M128** jest aktywna, to sterowanie pokazuje w strefie pracy **Pozycje** symbol **TCPM**.

Dalsze informacje: instrukcja obsługi dla użytkownika Konfigurowanie i odpracowywanie

- **M128** i **FUNCTION TCPM** z wybranym **AXIS POS** nie uwzględniają aktywnej rotacji podstawowej 3D. Należy programować **FUNCTION TCPM** z opcją wyboru **AXIS SPAT** bądź dane wyjściowe CAM z prostą **LN** i wektorem narzędzia.

Dalsze informacje: "Kompensacja ustawienia narzędzia z FUNCTION TCPM (#9 / #4-01-1)", Strona 317

- Określasz kąt pozycji narzędzia, bezpośrednio wprowadzając pozycje osiowe osi obrotu. Wartości odnoszą się więc do układu współrzędnych obrabiarki **M-CS**. W przypadku maszyn z głowicami obrotowymi zmienia się układ współrzędnych narzędzia **T-CS**. W przypadku maszyn z osiami obrotowymi stołu zmienia się układ współrzędnych detalu **W-CS**.

Dalsze informacje: "Układy odniesienia", Strona 236

- Jeśli przy aktywnej **M128** wykonujesz następujące funkcje, to sterowanie przerywa wykonanie programu i wyświetla komunikat o błędach:
 - **M91**
 - **M92**
 - **M144**
 - Wywołanie narzędzia **TOOL CALL**
 - Dynamiczne monitorowanie kolizji DCM (#40 / #5-03-1) i jednocześnie **M118** (#21 / #4-02-1)

Wskazówka w połączeniu z parametrami maszynowymi

- Przy pomocy opcjonalnego parametru maszynowego **maxCompFeed** (nr 201303) producent obrabiarki określa maksymalną prędkość ruchów kompensacyjnych.
- Za pomocą opcjonalnego parametru maszynowego **maxAngleTolerance** (nr 205303) producent obrabiarki określa maksymalną tolerancję kąta.
- Za pomocą opcjonalnego parametru maszynowego **maxLinearTolerance** (nr 205305) producent obrabiarki określa maksymalną tolerancję osi liniowych.
- Za pomocą opcjonalnego parametru maszynowego **manualOversize** (nr 205304) producent obrabiarki określa ręczny naddatek dla wszystkich obiektów kolizji.
- W opcjonalnym parametrze maszynowym **presetToAlignAxis** (nr 300203) producent maszyny definiuje poosiowo, jak sterowanie interpretuje wartości offset. Przy **FUNCTION TCPM** i **M128** ten parametr maszynowy jest znaczący tylko dla tej osi rotacji, wokół której obraca się oś narzędzia (przeważnie **C_OF-FS**).

Dalsze informacje: instrukcja obsługi dla użytkownika Konfigurowanie i odpracowywanie

- Jeśli parametr maszynowy nie jest zdefiniowany, bądź jest zdefiniowany z wartością **TRUE**, to możesz z offsetem kompensować ukośne położenie detalu na płaszczyźnie. Offset ma wpływ na orientację układu współrzędnych detalu **W-CS**.

Dalsze informacje: "Układ współrzędnych detalu W-CS", Strona 243

- Jeśli parametr maszynowy jest zdefiniowany z wartością **FALSE**, to nie możesz offsetem kompensować ukośnego położenia detalu na płaszczyźnie. Sterowanie nie uwzględnia offsetu podczas odpracowywania.

Wskazówki w połączeniu z narzędziami

Jeśli podczas obróbki konturu narzędzie jest ustawiane, to należy stosować frez kulkowy. Inaczej narzędzie może uszkodzić kontur.

Aby podczas obróbki nie uszkodzić konturu frezem kulkowym, należy zwrócić uwagę na następujące aspekty:

- Przy **M128** sterowanie nastawia punkt obrotu narzędzia w punkcie prowadzenia narzędzia. Jeśli punkt obrotu narzędzia leży na końcówce narzędzia, to uszkodzi ono kontur przy zmianie pozycji. Dlatego też punkt prowadzenia narzędzia musi znajdować się w punkcie środkowym narzędzia.

Dalsze informacje: "Punkty odniesienia narzędzia", Strona 141

- Aby sterowanie prawidłowo pokazało narzędzie w symulacji, należy określić rzeczywistą długość narzędzia w kolumnie **L** tabeli menedżera narzędzi.

Przy wywołaniu narzędzia w programie NC określasz promień kulki jako ujemną wartość delta w **DL** i przesuwasz tym samym punkt prowadzenia narzędzia na punkt środkowy narzędzia.

Dalsze informacje: "Korekcja długości narzędzia", Strona 328

Także dla Dynamicznego monitorowania kolizji DCM (#40 / #5-03-1) należy określić rzeczywistą długość narzędzia w tabeli menedżera narzędzi.

Dalsze informacje: "Dynamiczne monitorowanie kolizji DCM (#40 / #5-03-1)", Strona 378

- Jeśli punkt prowadzenia narzędzia leży w punkcie środka narzędzia, to należy dopasować współrzędne osi narzędzia w programie NC o wartość promienia kulki.

W funkcji **FUNCTION TCPM** możesz wybrać niezależnie od siebie punkt prowadzenia narzędzia i punkt obrotu narzędzia.

Dalsze informacje: "Kompensacja ustawienia narzędzia z FUNCTION TCPM (#9 / #4-01-1)", Strona 317

Definicja

Skrót	Definicja
TCPM (tool center point management)	Trzymanie pozycji punktu prowadzenia narzędzia Dalsze informacje: "Punkty odniesienia narzędzia", Strona 141

17.4.12 Interpretowanie posuwu w mm/obr M136**Zastosowanie**

Z **M136** sterowanie interpretuje posuw w milimetrach na obrót wrzeciona. Prędkość posuwu jest zależna od obrotów.

Opis funkcji**Działanie**

M136 działa na początku bloku.

Aby zresetować **M136** programujesz **M137**.

Przykład zastosowania

11 M136

; Modyfikacja interpretowania posuwu w mm/obr

Przy pomocy **M136** sterowanie interpretuje posuw w mm/obr.

Bez **M116** sterowanie interpretuje posuw w mm/min.

Wskazówki

- W programach NC z jednostką cale/inch **M136** nie jest dozwolona w kombinacji z **FU** lub **FZ**.
- Kiedy osie wykonują przemieszczenie z aktywnym **M136**, sterownik pokazuje posuw w mm/obr w strefie roboczej **Pozycje** oraz w zakładce **POS** strefy roboczej **Status**.
Dalsze informacje: instrukcja obsługi dla użytkownika Konfigurowanie i odpracowywanie
- **M136** nie jest możliwe w kombinacji z orientacją wrzeciona. Ponieważ przy orientowaniu wrzeciona nie są dostępne obroty, sterowanie nie może obliczyć posuwu, np. przy gwintowaniu.

17.4.13 Uwzględnianie osi obrotu dla obróbki z M138

Zastosowanie

Z **M138** określasz, jakie osie obrotu sterowanie uwzględnia przy obliczaniu i pozycjonowaniu kątów przestrzennych. Niezdefiniowane przy tym osie obrotu sterowanie wyklucza. Dzięki temu możesz ograniczyć możliwości nachylenia i tym samym uniknąć komunikatu o błędach, np. na obrabiarkach z osiami obrotu.

M138 działa w kombinacji z następującymi funkcjami:

- **M128** (#9 / #4-01-1)
Dalsze informacje: "Automatyczne kompensowanie ustawienia narzędzia z M128 (#9 / #4-01-1)", Strona 467
- **FUNCTION TCPM** (#9 / #4-01-1)
Dalsze informacje: "Kompensacja ustawienia narzędzia z FUNCTION TCPM (#9 / #4-01-1)", Strona 317
- Funkcje **PLANE** (#8 / #1-01-1)
Dalsze informacje: "Nachylenie płaszczyzny roboczej z funkcjami PLANE- (#8 / #1-01-1)", Strona 269
- Cykl **19 PLASZCZ.ROBOCZA** (#8 / #1-01-1)

Opis funkcji

Działanie

M138 działa na początku bloku.

Aby zresetować **M138** programujesz **M138** bez podawania osi.

Przykład zastosowania

11 L Z+100 R0 FMAX M138 A C	; Definiowanie uwzględniania osi A i C
12 PLANE SPATIAL SPA+0 SPB+90 SPC+0 TURN FMAX	; Nachylenie kąta przestrzennego SPB 90°

Na obrabiarce 6-osiowej z osiami obrotu **A**, **B** i **C** należy wykluczyć jedną oś obrotu przy obróbce z kątami przestrzennymi, inaczej pojawia się zbyt wiele możliwych kombinacji.

Z **M138 A C** sterowanie oblicza pozycję osi przy nachyleniu przy użyciu kątów przestrzennych tylko w osiach **A** i **C**. Oś **B** jest wykluczona. W wierszu NC **12** sterowanie pozycjonuje z tego względu kąt przestrzenny **SPB+90** przy użyciu osi **A** i **C**.

Bez **M138** powstaje zbyt wiele możliwości nachylenia. Sterowanie przerywa obróbkę i wydaje komunikat o błędach.

Dane wejściowe

Jeśli definiujesz **M138**, to sterowanie kontynuuje dialog i zapytuje o uwzględniane osie obrotu.

11 L Z+100 R0 FMAX M138 C

; Definiowanie uwzględniania osi C

Wskazówki

- Z **M138** sterowanie wyklucza osie obrotu tylko przy obliczaniu i pozycjonowaniu kątów przestrzennych. Oś obrotu wykluczoną z **M138** możesz przesuwać mimo to używając bloku pozycjonowania. Proszę uwzględnić, iż sterowanie nie wykonuje wówczas żadnej kompensacji.
- TNC7 basic może przemieszczać maks.cztery osie jednocześnie. Jeżeli przy użyciu jednego wiersza NC należy przemieszczać więcej niż cztery osie, to sterownik pokazuje komunikat o błędach. Jeżeli pozycja osi się nie zmienia, to możesz programować mimo to więcej niż cztery osie.
- W opcjonalnym parametrze maszynowym **parAxComp** (nr 300205) producent obrabiarki definiuje, czy sterowanie integruje położenie wykluczonej osi w obliczeniach kinematyki.

17.4.14 Wycofanie na osi narzędzia z M140

Zastosowanie

Z **M140** sterowanie odsuwa narzędzie na osi narzędzia.

Opis funkcji

Działanie

M140 działa blokami i na początku bloku.

Przykład zastosowania

11 LBL "SAFE"	
12 M140 MB MAX	; Wycofanie na osi narzędzia na maksymalnym dystansie
13 L X+350 Y+400 R0 FMAX M91	; Najazd bezpiecznej pozycji na płaszczyźnie roboczej
14 LBL 0	

M140 znajduje się tu w podprogramie, w którym sterownik najpierw przemieszcza narzędzie na bezpieczną pozycję.

Z **M140 MB MAX** sterowanie odsuwa narzędzie na maksymalnym dystansie w dodatnim kierunku osi narzędzia. Sterowanie zatrzymuje narzędzie przed wyłącznikiem krańcowym bądź obiektem kolizji.

W następnym wierszu NC sterowanie przemieszcza narzędzia na płaszczyźnie roboczej na bezpieczną pozycję.

Bez **M140** sterowanie nie wykonuje ruchu wycofania.

Dane wejściowe

Jeśli definiujesz **M140**, to sterowanie kontynuuje dialog i zapytuje o długość dystansu odsuwania **MB**. Długość dystansu odsuwania możesz określić jako inkrementalną wartość dodatnią bądź ujemną. Z **MB MAX** sterowanie przemieszcza narzędzie w dodatnim kierunku do wyłącznika krańcowego bądź obiektu kolizji.

Po **MB** możesz określić posuw dla ruchu powrotnego. Jeśli posuw nie zostanie wprowadzony, to sterowanie przemieszcza narzędzie na posuwie szybkim z powrotem.

21 L Y+38.5 F125 M140 MB+50 F750	; Odsuwanie narzędzia z posuwem 750 mm/min 50 mm w dodatnim kierunku osi narzędzia
21 L Y+38.5 F125 M140 MB MAX	; Odsuwanie narzędzia na posuwie szybkim na maksymalnym dystansie w dodatnim kierunku osi narzędzia

Wskazówki

WSKAZÓWKA

Uwaga niebezpieczeństwo kolizji!

Producent maszyny ma różne możliwości konfigurowania funkcji Dynamicznego monitorowania kolizji DCM (#40 / #5-03-1) . Zależnie typu obrabiarki sterowanie dalej odpracowuje program NC bez komunikatu o błędach i pomimo rozpoznanej kolizji. Sterowanie zatrzymuje narzędzie na ostatniej bezkolizyjnej pozycji i kontynuuje program NC z tej pozycji. Przy takiej konfiguracji DCM powstają przemieszczenia, które nie były zaprogramowane. **Takie zachowanie jest niezależne od tego, czy monitorowanie kolizji jest aktywne czy też nieaktywne.** Podczas tych przemieszczeń istnieje zagrożenie kolizji!

- ▶ proszę uwzględnić informacje zawarte w instrukcji obsługi maszyny
- ▶ Sprawdzić zachowanie przy obrabiarce

WSKAZÓWKA

Uwaga niebezpieczeństwo kolizji!

Jeśli przy pomocy funkcji **M118** zmienimy pozycję osi obrotu kółkiem a następnie wykonamy **M140** , to sterowanie ignoruje przy ruchu powrotnym wynikające z narzucenia wartości. Przede wszystkim na obrabiarkach z czołowymi osiami obrotu powstają przy tym niepożądane i nieprzewidziane przemieszczenia. Podczas tych ruchów wycofania istnieje zagrożenie kolizji!

- ▶ **M118 z M140** nie kombinować na obrabiarkach z czołowymi osiami obrotu

- **M140** działa także przy nachylonej płaszczyźnie obróbki. W przypadku maszyn z głowicami obrotowymi sterowanie przemieszcza narzędzie w układzie współrzędnych narzędzia **T-CS**.

Dalsze informacje: "Układ współrzędnych narzędzia T-CS", Strona 249

- Z **M140 MB MAX** sterowanie odsuwa narzędzie tylko w dodatnim kierunku osi narzędzia.
- Jeśli dla **MB** określisz ujemną wartość, to sterowanie odsuwa narzędzie w ujemnym kierunku osi narzędzia.
- Informacje dotyczące osi narzędzia konieczne dla **M140** sterowanie pozyskuje z wywołania narzędzia.
- W opcjonalnym parametrze maszynowym **moveBack** (nr 200903) producent maszyny określa odległość do wyłącznika krańcowego lub obiektu kolizji przy maksymalnym dystansie wycofania **MB MAX**.

Definicja

Skrót	Definicja
MB (move back)	Wycofanie na osi narzędzia

17.4.15 Skasowanie rotacji podstawowej z M143

Zastosowanie

Za pomocą **M143** sterowanie resetuje zarówno rotację podstawową jak i rotację podstawową 3D, np. po obróbce ustawionego detalu.

Opis funkcji

Działanie

M143 działa blokami i na początku bloku.

Przykład zastosowania

11 M143

; Reset rotacji podstawowej

W tym wierszu NC sterowanie resetuj rotację podstawową z programu NC . Sterowanie nadpisuje w aktywnym wierszu tabeli punktów odniesienia wartości kolumn **SPA**, **SPB** i **SPC** wartością **0**.

Bez **M143** rotacja podstawowa pozostaje tak długo w działaniu, aż zostanie odręcznie zresetowana bądź nadpisana inną wartością.

Wskazówka

Funkcja **M143** nie jest dozwolona przy starcie programu z wybranego wiersza.

Dalsze informacje: instrukcja obsługi dla użytkownika Konfigurowanie i odpracowywanie

17.4.16 Obliczeniowe uwzględnienie dyslokacji narzędzia M144 (#9 / #4-01-1)

Zastosowanie

Z **M144** sterowanie kompensuje dyslokację narzędzia w następnych przesuwach, wynikającą z ustawienia osi obrotowych.



Zamiast **M144** HEIDENHAIN zaleca bardziej wydajną funkcję **FUNCTION TCPM** (#9 / #4-01-1).

Spokrewnione tematy

- Kompensowanie offsetu narzędzia z **FUNCTION TCPM**

Dalsze informacje: "Kompensacja ustawienia narzędzia z FUNCTION TCPM (#9 / #4-01-1)", Strona 317

Warunek

- Opcja software rozszerzone funkcje grupa 2 (#9 / #4-01-1)

Opis funkcji

Działanie

M144 działa na początku bloku.

Aby zresetować **M144** programujesz **M145**.

Przykład zastosowania

11 M144	; Aktywacja kompensacji narzędzia
12 L A-40 F500	; Pozycjonowanie osi A
13 L X+0 Y+0 R0 FMAX	; Pozycjonowanie osi X i Y

Z **M144** sterowanie uwzględnia położenie osi obrotu w następnych wierszach pozycjonowania.

W wierszu NC **12** sterowanie pozycjonuje oś obrotu **A**, przy tym powstaje offset między końcówką narzędzia i obrabianym detalem. Ten offset sterowanie uwzględnia obliczeniowo.

W następnym wierszu NC sterowanie pozycjonuje osie **X** i **Y**. Za pomocą aktywnej **M144** sterowanie kompensuje położenie osi obrotu **A** przy przemieszczeniu.

Bez **M144** sterowanie nie uwzględnia offsetu i następuje obróbka z dyslokacją.

Wskazówki



Należy zapoznać się z instrukcją obsługi obrabiarki!

W przypadku głowic kątowych należy pamiętać, że geometria maszyny jest określana przez producenta maszyny w opisie kinematycznym. Jeśli stosujesz głowicę kątową do obróbki, to należy wybrać właściwą kinematykę.

- Pomimo aktywnej **M144** możesz pozycjonować z **M91** bądź **M92**.
Dalsze informacje: "Funkcje dodatkowe dla danych współrzędnych", Strona 448
- Przy aktywnej **M144** funkcje **M128** i **FUNCTION TCPM** nie są dozwolone. Sterowanie wydaje komunikat o błędach w przypadku aktywacji tych funkcji.
- **M144** nie działa w połączeniu z funkcjami **PLANE**. Jeśli obydwie funkcje są aktywne, to działa funkcja **PLANE**.
Dalsze informacje: "Nachylenie płaszczyzny roboczej z funkcjami PLANE- (#8 / #1-01-1)", Strona 269
Z **M144** sterowanie przemieszcza odpowiednio do układu współrzędnych detalu **W-CS**.
Kiedy dokonasz aktywacji funkcji **PLANE**, sterowanie przemieszcza odpowiednio do układu współrzędnych płaszczyzny roboczej **WPL-CS**.
Dalsze informacje: "Układy odniesienia", Strona 236

17.4.17 Automatyczne podnoszenie przy NC-Stop bądź przerwie w zasilaniu z M148

Zastosowanie

Z **M148** sterowanie automatycznie podnosi narzędzie w następujących sytuacjach:

- Odręcznie wykonany NC-Stop
- Zainicjowany przez oprogramowanie NC-Stop, np. w przypadku błędu w systemie napędowym
- Przerwa w dopływie prądu



Zamiast **M148** HEIDENHAIN zaleca o wiele bardziej wydajną funkcję **FUNCTION LIFTOFF**.

Spokrewnione tematy

- Automatyczne podnoszenie z **FUNCTION LIFTOFF**

Dalsze informacje: "Automatyczne podnoszenie narzędzia z FUNCTION LIFTOFF", Strona 393

Warunek

- Kolumna **LIFTOFF** tabeli menedżera narzędzi
Należy określić w kolumnie **LIFTOFF** menedżera narzędzi wartość **Y**.

Dalsze informacje: instrukcja obsługi dla użytkownika Konfigurowanie i odpracowywanie

Opis funkcji**Działanie**

M148 działa na początku bloku.

Przy pomocy następujących funkcji resetujesz **M148**:

- **M149**
- **FUNCTION LIFTOFF RESET**

Przykład zastosowania

11 **M148**

; Aktywacja automatycznego podnoszenia

Ten wiersz NC aktywuje **M148**. Jeśli podczas obróbki zostanie uruchomiony NC-Stop, to narzędzie podnosi się o 2 mm w kierunku dodatnim osi narzędzia. W ten sposób unika się możliwych uszkodzeń na narzędziu bądź detalu.

Bez **M148** osie zatrzymują się w przypadku NC-Stop, przez co narzędzie pozostaje na detalu i może powodować powstawanie śladów cięcia.

Wskazówki

- Przy ruchu powrotnym z **M148** sterowanie nie wznosi narzędzia koniecznie i wyłącznie w kierunku osi narzędzia.
Przy pomocy funkcji **M149** sterowanie dezaktywuje funkcję **FUNCTION LIFTOFF**, bez resetowania kierunku wznoszenia. Jeśli programujesz **M148**, to sterowanie aktywuje automatyczne wznoszenie narzędzia w zdefiniowanym w **FUNCTION LIFTOFF** kierunku wznoszenia.
- Należy uwzględnić, iż automatyczne podnoszenie nie jest sensowne dla każdego narzędzia, np. jak w przypadku frezów tarczowych.
- Przy pomocy parametru maszynowego **on** (nr 201401) producent obrabiarki definiuje, czy automatyczne podnoszenie funkcjonuje.
- Przy pomocy parametru maszynowego **distance** (nr 201402) producent obrabiarki definiuje maksymalną wysokość podnoszenia.
- W parametrze maszynowym **feed** (nr 201405) producent maszyny definiuje prędkość ruchu wznoszenia.

17.4.18 Zapobieganie zaokrągłaniu naroży zewnętrznych z M197**Zastosowanie**

Z **M197** sterowanie wydłuża kontur ze skorygowanym promieniem na narożniku zewnętrznym tangencjalnie i dodaje niewielki okrąg przejściowy. Dzięki temu zapobiegasz zaokrągłaniu narożnika zewnętrznego przez narzędzie.

Opis funkcji

Działanie

M197 działa blokami i tylko na narożnikach zewnętrznych z korektą promienia.

Przykład zastosowania

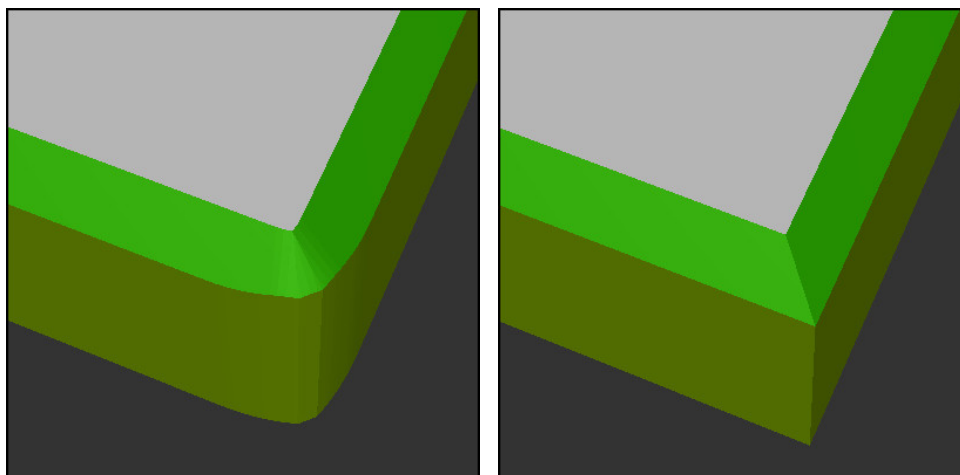

Kontur bez **M197**

Kontur z **M197**

* - ...	; najazd konturu
11 X+60 Y+10 M197 DL5	; obróbka pierwszego narożnika zewnętrznego z ostrymi krawędziami
12 X+10 Y+60 M197 DL5	; obróbka drugiego narożnika zewnętrznego z ostrymi krawędziami
* - ...	; obróbka pozostałego konturu

Z **M197** sterowanie wydłuża kontur na narożniku zewnętrznym tangencjalnie o maks. 5 mm. W tym przykładzie te 5 mm odpowiadają dokładnie promieniowi narzędzia, przez co powstaje narożnik z ostrą krawędzią. Przy użyciu niewielkiego promienia przejściowego sterowanie wykonuje mimo to płynne i miękkie przemieszczenie na tym dystansie.

Bez **M197** sterowanie dodaje tangencjalny okrąg przejściowy na narożniku zewnętrznym przy jednocześnie aktywnej korekcie promienia, co prowadzi do powstania zaokrągleń na narożu zewnętrznym.

Dane wejściowe

Jeśli definiujesz **M197**, to sterowanie kontynuuje dialog i zapytuje o tangencjalne przedłużenie **DL**. **DL** odpowiada maksymalnej wartości, o jaką sterowanie wydłuża narożnik zewnętrzny.

Wskazówka

Aby uzyskać ostre krawędzie, należy określić parametr **DL** w wielkości promienia narzędzia. Im mniejszy jest wybierany **DL**, tym bardziej zaokrąglany jest narożnik.

Definicja

Skrót	Definicja
DL	Maksymalne tangencjalne przedłużenie

17.5 Funkcje dodatkowe dla narzędzi

17.5.1 Automatyczna zmiana na narzędzie zamienne z M101

Zastosowanie

Z **M101** sterowanie zmienia narzędzie automatycznie na zamienne po przekroczeniu zadanego okresu trwałości. Sterowanie kontynuuje obróbkę narzędziem zamiennym.

Warunki

- Kolumna **RT** tabeli menedżera narzędzi
W kolumnie **RT** definiujesz numer narzędzia zamiennego.
- Kolumna **TIME2** tabeli menedżera narzędzi
W kolumnie **TIME2** określasz okres trwałości, po którym sterowanie wymienia narzędzie na narzędzie zamienne.

Dalsze informacje: instrukcja obsługi dla użytkownika Konfigurowanie i odpracowywanie



Jako narzędzia zamiennego należy używać tylko narzędzi o identycznym promieniu. Sterowanie nie sprawdza automatycznie promienia narzędzia. Jeśli sterowanie ma kontrolować promień, to należy po zmianie narzędzia zaprogramować **M108**.

Dalsze informacje: "Kontrola promienia narzędzia zamiennego z M108", Strona 485

Opis funkcji

Działanie

M101 działa na początku bloku.

Aby zresetować **M101** programujesz **M102**.

Przykład zastosowania



Należy zapoznać się z instrukcją obsługi obrabiarki!
M101 jest funkcją zależną od maszyny.

11 TOOL CALL 5 Z S3000	; Wywołanie narzędzia
12 M101	; Aktywacja automatycznej zmiany narzędzia

Sterowanie przeprowadza zmianę narzędzia i aktywuje w następnym wierszu NC **M101**. Kolumna **TIME2** menedżera narzędzi zawiera maksymalną wartość okresu trwałości przy wywołaniu narzędzia. Jeśli podczas obróbki aktualny okres trwałości z kolumny **CUR_TIME** przekracza tę wartość, to sterowanie wymienia narzędzie na zamienne w odpowiednim miejscu w programie NC. Wymiana następuje najpóźniej po minucie, za wyjątkiem że sterowanie nie zakończyło jeszcze aktywnego wiersza NC. Ten przykład zastosowania jest niezmiernie przydatny np. w przypadku automatycznych programów wykonywanych w systemach bezałogowych.

Dane wejściowe

Jeśli definiujesz **M101**, to sterowanie kontynuuje dialog i zapytuje o **BT**. Z **BT** określasz liczbę wierszy NC, o którą może opóźnić się automatyczna zmiana narzędzia, max. 100. Treść wierszy NC, np. posuw bądź dystans, ma wpływ na czas, o który opóźnia się zmiana narzędzia.

Jeśli nie definiujemy **BT**, to sterowanie używa wartości 1 lub określonej przez producenta obrabiarek wartości standardowej.

Wartość z **BT** jak i kontrola okresu trwałości a także obliczenie automatycznej zmiany narzędzia mają wpływ na czas obróbki.

11 M101 BT10

; Aktywacja automatycznej zmiany narzędzia po max. 10 wierszach NC

Wskazówki

WSKAZÓWKA

Uwaga niebezpieczeństwo kolizji!

Sterowanie odsuwa przy automatycznej zmianie narzędzia z **M101** zawsze najpierw narzędzie w osi narzędzia. Podczas odsuwania istnieje w przypadku narzędzi, wytwarzających ścinki, niebezpieczeństwo kolizji, np. w przypadku frezów tarczowych lub frezów do T-rowków!

- ▶ **M101** używać tylko dla obróbki bez ścinek
- ▶ Zmianę narzędzia dezaktywować z **M102**.

- Jeśli chcesz zresetować aktualny okres trwałości narzędzia, np. po zmianie płytek skrawających, to należy wprowadzić w kolumnie **CUR_TIME** menedżera narzędzi wartość 0.
Dalsze informacje: instrukcja obsługi dla użytkownika Konfigurowanie i odprowadzanie
- Sterowanie nie przejmuje danych narzędzia głównego dla narzędzi indeksowanych. W razie potrzeby należy w każdym wierszu tabeli menedżera narzędzi określić narzędzie zamienne ewentualnie z indeksem. Jeśli indeksowane narzędzie zostanie zużyte a następnie zablokowane, to nie obowiązuje to samym dla wszystkich indeksów. W ten sposób pozostaje w użytkowaniu np. narzędzie główne.
Dalsze informacje: instrukcja obsługi dla użytkownika Konfigurowanie i odprowadzanie
- Im większa jest wartość **BT**, tym mniejsze jest oddziaływanie ewentualnego przedłużenia czasu przebiegu **M101**. Proszę uwzględnić, iż automatyczna zmiana narzędzia zostanie przez to później wykonana!

Wskazówki odnośnie zmiany narzędzia

- Sterowanie wykonuje automatyczną zmianę narzędzi w odpowiednich miejscach w programie NC.
- Jeżeli nie określono narzędzia zamiennego w kolumnie **RT** i wywołujesz narzędzie o tej nazwie, to sterownik montuje narzędzie o tej samej nazwie po osiągnięciu okresu żywotności **TIME2**.

Dalsze informacje: instrukcja obsługi dla użytkownika Konfigurowanie i odpracowywanie

- Sterowanie nie może wykonać automatycznej zmiany narzędzi w następujących miejscach:
 - Podczas wykonywania cyklu obróbki
 - Przy aktywnej korekcji promienia **RR** lub **RL**
 - Bezpośrednio po funkcji najazdu **APPR**
 - Bezpośrednio po funkcji odjazdu **DEP**
 - Bezpośrednio przed i po sfazowaniu **CHF** oraz zaokrągleniu **RND**
 - Podczas makro
 - Podczas wykonywania zmiany narzędzia
 - Bezpośrednio po funkcjach NC **TOOL CALL** bądź **TOOL DEF**
- Jeśli producent obrabiarki niczego innego nie określi, to sterowanie pozycjonuje narzędzie po zmianie narzędzia w następujący sposób:
 - Jeśli pozycja docelowa znajduje się na osi narzędzia poniżej aktualnej pozycji, to oś narzędzia pozycjonowana jest w ostatniej kolejności.
 - Jeśli pozycja docelowa znajduje się na osi narzędzia powyżej aktualnej pozycji, to oś narzędzia jest najpierw pozycjonowana.

Wskazówki do wartości wejściowej BT

- Aby obliczyć odpowiednią wartość wyjściową dla **BT** proszę używać formuły:

$$BT = 10 \div t$$

t: średni czas przetwarzania bloku NC w sekundach

Należy zaokrąglić wynik na liczbę całkowitą. Jeśli obliczona wartość jest większa od 100, to używać maksymalnej wartości zapisu 100.

- W opcjonalnym parametrze maszynowym **M101BlockTolerance** (nr 202206) producent obrabiarki określa wartość standardową dla liczby wierszy NC, o którą może opóźnić się automatyczna zmiana narzędzia. Jeśli nie określisz **BT**, to obowiązuje ta wartość standardowa.

Definicja

Skrót	Definicja
BT (block tolerance)	Liczba wierszy NC, o którą może opóźnić się zmiana narzędzia.

17.5.2 Dopuszczenie dodatnich naddatków narzędzia z M107 (#9 / #4-01-1)

Zastosowanie

Z **M107** (#9 / #4-01-1) sterownik nie przerywa obróbki przy dodatnich wartościach delta. Funkcja działa przy aktywnej korekcie narzędzia 3D lub przy prostej **LN**.

Dalsze informacje: "Korekcja narzędzia 3D (#9 / #4-01-1)", Strona 337

Przy użyciu **M107** możesz np. w programie CAM stosować to samo narzędzie do wstępnej obróbki wykańczającej z naddatkiem, jak i do późniejszej obróbki na gotowo bez naddatku.

Dalsze informacje: "Formaty wyjściowe programów NC", Strona 428

Warunek

- Opcja software rozszerzone funkcje grupa 2 (#9 / #4-01-1)

Opis funkcji

Działanie

M107 działa na początku bloku.

Aby zresetować **M107** programujesz **M108**.

Przykład zastosowania

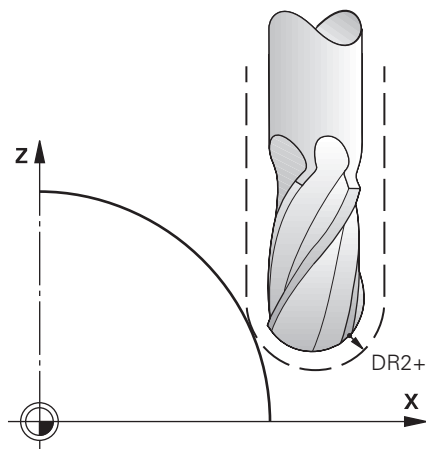

11 TOOL CALL 1 Z S5000 DR2:+0.3

; Zamontować narzędzie o dodatniej wartości delta

12 M107

; Dopuszczenie dodatnich wartości delta

Sterowanie przeprowadza zmianę narzędzia i aktywuje w następnym wierszu NC **M107**. Dzięki temu sterowanie dopuszcza dodatnie wartości delta i nie wydaje komunikatu o błędach, np. dla wstępnej obróbki wykańczającej.

Bez **M107** sterowanie wyświetla komunikat o błędach w przypadku dodatnich wartości delta.

Wskazówki

- Należy skontrolować przed wykonaniem w programie NC, czy narzędzie może spowodować uszkodzenie konturu bądź kolizję ze względu na dodatnie wartości delta.
- Przy frezowaniu obwodowym (peryferyjnym) sterowanie wydaje w następującym przypadku komunikat o błędach:

$$DR_{Tab} + DR_{Prog} > 0$$

Dalsze informacje: "Korekcja 3D narzędzia przy frezowaniu obwodowym (#9 / #4-01-1)", Strona 348

- Przy frezowaniu czołowym sterowanie wydaje w następującym przypadku komunikat o błędach:
 - $DR_{Tab} + DR_{Prog} > 0$
 - $R2 + DR2_{Tab} + DR2_{Prog} > R + DR_{Tab} + DR_{Prog}$
 - $R2 + DR2_{Tab} + DR2_{Prog} > 0$
 - $DR2_{Tab} + DR2_{Prog} > 0$

Dalsze informacje: "Korekcja 3D narzędzia przy frezowaniu czołowym (#9 / #4-01-1)", Strona 341

Definicja

Skrót	Definicja
R	Promień narzędzia
R2	Promień naroża
DR	Wartość delta promienia narzędzia
DR2	Wartość delta promienia narożnika
TAB	Wartość odnosi się do menedżera narzędzi
PROG	Wartość odnosi się do programu NC, czyli z wywołania narzędzia bądź z tablic korekcyjnych

17.5.3 Kontrola promienia narzędzia zamiennego z M108

Zastosowanie

Jeśli programujesz **M108** przed zamontowaniem narzędzia zamiennego, to sterowanie sprawdza narzędzie zamienne na odchylenia promienia.

Dalsze informacje: "Automatyczna zmiana na narzędzie zamienne z M101", Strona 481

Opis funkcji

Działanie

M108 działa na końcu wiersza.

Przykład zastosowania

11 TOOL CALL 1 Z S5000	; Zamontowanie narzędzia
12 M101 M108	; Aktywacja automatycznej zmiany narzędzia i kontroli promienia

Sterowanie przeprowadza zmianę narzędzia i aktywuje w następnym wierszu NC automatyczną zmianę narzędzia i kontrolę promienia.

Jeśli podczas wykonywania programu zostanie przekroczony maksymalny okres trwałości narzędzia, to sterowanie wymienia narzędzie na zamiennie. Sterowanie sprawdza promień narzędzia zamiennego ze względu na określoną wcześniej funkcję dodatkową **M108**. Jeśli promień narzędzia zamiennego jest większy od promienia poprzedniego narzędzia, to sterowanie wydaje komunikat o błędach.

Bez **M108** sterowanie nie sprawdza promienia narzędzia zamiennego.

Wskazówka

M108 służy do resetowania **M107** (#9 / #4-01-1).

Dalsze informacje: "Dopuszczenie dodatnich naddatków narzędzia z M107 (#9 / #4-01-1)", Strona 484

17.5.4 Anulowanie monitorowania sondy pomiarowej z M141

Zastosowanie

Jeśli w połączeniu z cyklami sondy pomiarowej **3 POMIAR** lub **4 POMIAR 3D** odchylny jest trzpień sondy, to możesz wycofać sondę w wierszu pozycjonowania z **M141**.

Opis funkcji

Działanie

M141 działa dla prostych, blokami i na początku bloku.

Przykład zastosowania

11 TCH PROBE 3.0 POMIAR	
12 TCH PROBE 3.1 Q1	
13 TCH PROBE 3.2 Y KAT: +0	
14 TCH PROBE 3.3 ABST +10 F100	
15 TCH PROBE 3.4 ERRORMODE1	
16 L IX-20 R0 F500 M141	; Wycofanie z M141

W cyklu **3 POMIAR** sterowanie próbkuje oś X obrabianego detalu. Ponieważ w tym cyklu nie określono dystansu wycofania **MB**, sonda zatrzymuje się po wychyleniu.

W wierszu NC **16** sterowanie odsuwa sondę w przeciwnym kierunku próbkowania 20 mm. **M141** anuluje przy tym monitorowanie sondy.

Bez **M141** sterowanie wyświetla komunikat o błędach, kiedy tylko osie maszyny zostaną przesuwane.

Dalsze informacje: instrukcja obsługi dla użytkownika Cykle pomiarowe dla detalu i narzędzia

Wskazówka

WSKAZÓWKA

Uwaga niebezpieczeństwo kolizji!

Funkcja dodatkowa **M141** powstrzymuje przy odchylnym trzpieniu odpowiedni komunikat o błędach. Sterowanie nie przeprowadza automatycznego kontrolowania kolizyjności trzpieniem dotykowym. Poprzez takie zachowanie należy zapewnić, aby trzpień mógł pewnie się przemieszczać. W przypadku błędnie wybranego kierunku przemieszczenia istnieje zagrożenie kolizji!

- ▶ Program NC lub fragment programu ostrożnie przetestować w trybie pracy **Wykonanie progr., pojedynczy blok.**

18

**Programowanie-
zmiennych**

18.1 Przegląd programowania zmiennych

Sterowanie udostępnia w folderze **FN** okna **Funkcję NC wstaw** następujące możliwości programowania zmiennych:

Grupa funkcyjna	Dalsze informacje
Podstawowe działania arytmetyczne	Strona 504
Funkcje trygonometryczne	Strona 506
Obliczanie okręgu	Strona 508
Polecenia skoku	Strona 509
Funkcje specjalne	Strona 511 Strona 521
Instrukcje SQL	Strona 539
Funkcje łańcucha znaków (stringu)	Strona 530
Licznik	Strona 537
Obliczenia z formułami	Strona 526
Funkcja dla definiowania kompleksowych konturów	Patrz instrukcja obsługi dla użytkownika Cykle obróbki

18.2 Zmienne: parametry Q, QL, QR i QS

18.2.1 Podstawy

Zastosowanie

Używając zmiennych sterowania a mianowicie parametrów Q, QL, QR i QS możesz np. podczas obróbki uwzględniać wyniki pomiaru dynamicznie w ramach obliczeń.

Możesz programować np. następujące zmienne elementy składni:

- wartości współrzędnych
- posuwy
- prędkości obrotowe
- dane cykli

Dzięki temu ten sam program NC możesz stosować dla różnych detali a wartości są modyfikowane tylko w centralnym miejscu.

Opis funkcji

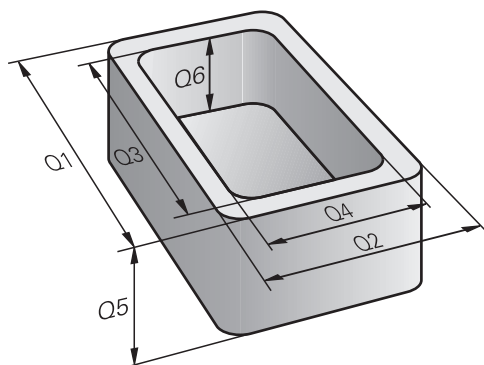

Zmienne składają się zawsze z liter i liczb. Przy tym litery określają rodzaj zmiennej a liczby zakres zmiennej.

Możesz określić dla każdego rodzaju zmiennych, jaki zakres zmiennych sterowanie ma pokazać w zakładce **QPARA** strefy roboczej **Status**.

Dalsze informacje: instrukcja obsługi dla użytkownika Konfigurowanie i odpracowywanie

Rodzaje zmiennych

Sterowanie oferuje następujące zmienne dla wartości numerycznych:

- Parametry Q
Dalsze informacje: "Parametry Q", Strona 492
- Parametry QL
Dalsze informacje: "Parametry QL", Strona 492
- Parametry QR
Dalsze informacje: "Parametry QR", Strona 492

Dodatkowo sterownik udostępnia parametry QS dla wartości alfanumerycznych, np. tekstów.

Dalsze informacje: "Parametry QS", Strona 492

Parametry Q

Parametry Q działają na wszystkie programy NC w pamięci sterowania.

Parametry Q jak i Parametry QS między 0 i 99 działają lokalnie w obrębie makro i cykli. Tym samym sterowanie nie przekazuje modyfikacji zwrótnie do programu NC.

Sterowanie udostępnia następujące parametry Q:

Zakres zmiennej	Znaczenie
0 – 99	Parametry Q dla użytkownika, jeśli nie pokrywają się one z cyklami SL HEIDENHAIN
100 – 199	Parametry Q dla funkcji specjalnych sterowania, odczytywane przez programy NC użytkownika lub przez cykle
200 – 1199	Parametry Q dla funkcji udostępnianych przez HEIDENHAIN, np. cykli
1200 – 1399	Parametry Q dla funkcji producenta maszyny, np. cykli
1400 – 1999	Parametry Q dla użytkownika

Parametry QL

Parametry QL działają lokalnie w obrębie programu NC.

Sterowanie udostępnia następujące parametry QL:

Zakres zmiennej	Znaczenie
0 – 499	Parametry QL dla użytkownika

Parametry QR

Parametry QR oddziałują stale na wszystkie programy NC w pamięci sterowania, także po restarcie sterowania.

Sterowanie udostępnia następujące parametry QR:

Zakres zmiennej	Znaczenie
0 – 99	Parametry QR dla użytkownika
100 – 199	Parametry QR dla funkcji udostępnianych przez HEIDENHAIN, np. cykli
200 – 499	Parametry QR dla funkcji producenta maszyny, np. cykli

Parametry QS

Parametry QS oddziałują na wszystkie programy NC w pamięci sterowania.

Możesz używać następujących znaków w parametrach QS:

A B C D E F G H I J K L M N O P Q R S T U V W X Y Z a b c d e f g h i j k l m n o p q r s t
u v w x y z 0 1 2 3 4 5 6 7 8 9 ; ! # \$ % & ' () + , - . / : < = > ? @ [] ^ _ ` *`

Parametry QS między 0 i 99 działają lokalnie w obrębie makro i cykli. Tym samym sterowanie nie przekazuje modyfikacji zwrótnie do programu NC.

Sterowanie udostępnia następujące parametry QS:

Zakres zmiennej	Znaczenie
0 – 99	Parametry QS dla użytkownika, jeśli nie kolidują one z cyklami HEIDENHAIN.
100 – 199	Parametry QS funkcji specjalnych sterowania, odczytywane przez programy NC użytkownika lub przez cykle
200 – 1199	Parametry QS dla funkcji udostępnianych przez HEIDENHAIN, np. cykli
1200 – 1399	Parametry QS dla funkcji producenta maszyny, np. cykli
1400 – 1999	Parametry QS dla użytkownika

Okno Lista parametrów Q

W oknie **Lista parametrów Q** możesz kontrolować wartości wszystkich zmiennych i w razie konieczności dokonywać ich edycji.

	NR	Wartość	Opis
Q	0	0.00000000	
Q	1	0.00000000	GLEBOKOSC FREZOWANIA
Q	2	0.00000000	ZACHODZENIE TOROW
Q	3	0.00000000	NADDATEK NA STRONE
Q	4	0.00000000	NADDATEK NA DNIIE
Q	5	0.00000000	WSPOLRZEDNE POWIERZ.
Q	6	0.00000000	BEZPIECZNY ODSTEP

Okno **Lista parametrów Q** z wartościami parametrów Q

Po lewej stronie możesz wybrać, jaki rodzaj zmiennych ma pokazywać sterowanie.

Sterowanie pokazuje następujące informacje:

- Rodzaj zmiennej, np. parametr Q
- Numer zmiennej
- Wartość zmiennej
- Opis zajętych z góry zmiennych

Jeśli pole w kolumnie **Wartość** jest podświetlone białym kolorem, to możesz dokonać jego edycji.



Podczas gdy sterowanie wykonuje program NC, nie możesz modyfikować zmiennych w oknie **Lista parametrów Q**. Sterowanie umożliwia modyfikacje wyłącznie podczas przerwy w wykonaniu lub po anulowaniu wykonania programu.

Dalsze informacje: instrukcja obsługi dla użytkownika Konfigurowanie i odpracowywanie

Konieczny w tym celu stan sterowanie posiada po wykonaniu bloku NC np. w tryb **Pojedynczy wiersz**.

Następujących parametrów Q i QS nie możesz modyfikować w oknie **Lista parametrów Q**:

- Zakres zmiennych z numerami pomiędzy 100 i 199, ponieważ istnieje ryzyko kolidowania z funkcjami specjalnymi sterowania
- Zakres zmiennej numerami pomiędzy 1200 i 1399, ponieważ istnieje ryzyko kolidowania ze specyficznymi funkcjami producenta obrabiarki

Dalsze informacje: "Rodzaje zmiennych", Strona 492

W oknie **Lista parametrów Q** dostępne są następujące opcje szukania:

- W obrębie całej tabeli wyszukiwanie dowolnego ciągu znaków
- Wyszukiwanie w kolumnie **NR** jednoznacznego numeru zmiennej

Dalsze informacje: "Wyszukiwanie w oknie Lista parametrów Q", Strona 495

Możesz otwierać okno **Lista parametrów Q** w następujących trybach pracy:

- **programowanie**
- **Manualnie**
- **Przebieg progr.**

W trybach pracy **Manualnie** i **Przebieg progr.** możesz otworzyć okno klawiszem **Q**.

Wyszukiwanie w oknie Lista parametrów Q

W oknie **Lista parametrów Q** wyszukujesz w następujący sposób:

- ▶ Wybierz dowolną komórkę z szarym tłem
- ▶ Wprowadź sekwencję znaków
- > Sterowanie otwiera pole wprowadzenia i przeszukuje kolumnę wybranej komórki na tę sekwencję znaków.
- > Sterowanie zaznacza pierwszy wynik, rozpoczynający się z tego ciągu znaków.
- ▼ ▶ W razie potrzeby wybrać następny wynik



Sterowanie pokazuje nad tabelą pole wprowadzenia. Alternatywnie można użyć tego pola wejściowego do nawigacji do unikalnego numeru zmiennej. Możesz wybrać pole wejściowe klawiszem **GOTO**.

Wskazówki

WSKAZÓWKA

Uwaga niebezpieczeństwo kolizji!

Cykle HEIDENHAIN, cykle producenta obrabiarek i funkcje innych dostawców wykorzystują zmienne. Dodatkowo możesz programować zmienne w programach NC. W przypadku odchylenia od zalecanych zakresów zmiennych może dojść do nakładania się na siebie i tym samym do niepożądanego zachowania. Podczas obróbki istnieje niebezpieczeństwo kolizji!

- ▶ Należy stosować tylko zalecane przez HEIDENHAIN zakresy zmiennych
- ▶ Nie używać zajętych z góry zmiennych
- ▶ Uwzględnić dokumentacje firmy HEIDENHAIN, producenta obrabiarek i dostawców trzecich
- ▶ Sprawdzenie przebiegu i wykonania programu przy pomocy symulacji

WSKAZÓWKA

Uwaga, niebezpieczeństwo znacznych szkód!

Nie zdefiniowane pola w tabeli punktów odniesienia zachowują się inaczej niż zdefiniowane z wartością **0** pola: z **0** definiowane pola nadpisują przy aktywowaniu poprzednią wartość, dla niezdefiniowanych pól pozostaje zachowana poprzednia wartość. Jeżeli poprzednia wartość pozostaje niezmienna, to istnieje zagrożenie kolizji!

- ▶ Przed aktywowaniem punktu odniesienia sprawdzić, czy wszystkie kolumny są wypełnione wartościami
- ▶ W nie zdefiniowanych kolumnach wprowadzić wartości, np. **0**
- ▶ Alternatywnie zlecić producentowi maszyn zdefiniowanie **0** jako wartości domyślnej dla kolumn

Dalsze informacje: "Zajęte z góry parametry Q", Strona 497

- Możesz wprowadzać w programie NC stałe i zmienne wartości mieszane.
- Do parametrów QS możesz przypisać max. 255 znaków.
- Używając klawisza **Q** możesz wygenerować wiersz NC, aby przypisać wartość do zmiennej. Jeśli ponownie naciśniesz na ten klawisz, to sterowanie przełącza rodzaj zmiennych w kolejności **Q, QL, QR**.

Na klawiaturze ekranowej ten sposób działania funkcjonuje tylko przy użyciu klawisza **Q** w strefie funkcje NC.

Dalsze informacje: "Klawiatura ekranowa paska sterowniczego", Strona 615

- Można przypisywać zmiennym wartości numeryczne pomiędzy -999 999 999 i +999 999 999. Zakres wejściowy jest ograniczony do max. 16 znaków, do dziewięciu z nich może znajdować się do przecinka. Sterowanie może obliczać wartości liczbowe do wielkości wynoszącej 10^{10} .
- Przy użyciu elementu składni **SET UNDEFINED** przypisujesz zmiennej status **niezdefiniowana**.

Jeżeli programujesz np. pozycję z niezdefiniowanym parametrem Q, to sterowanie ignoruje to przemieszczenie.

Jeżeli używasz niezdefiniowanego parametru Q w krokach obliczeniowych w programie NC, to sterownik wyświetla komunikat o błędach i zatrzymuje wykonanie programu.

Dalsze informacje: "Przypisanie do zmiennej statusu typu niezdefiniowany", Strona 506

- Sterowanie zachowuje wartości liczbowe w dwójkowym formacie (norma IEEE 754). Ze względu na wykorzystywanie tego normowanego formatu niektóre liczby dziesiętne nie mogą być przedstawiane dokładnie binarnie (błąd zaokrąglenia).

Jeśli wykorzystujemy obliczone wartości zmiennych w poleceniach skoku lub pozycjonowaniu, to należy uwzględnić ten warunek.

Wskazówki Do parametrów QR i kopii zapasowej

Sterowanie zabezpiecza parametry QR w kopii zapasowej.

Jeśli producent obrabiarek nie zdefiniuje innej ścieżki, to sterowanie zachowuje wartości parametrów QR na następującej ścieżce **SYS:\runtime\sys.cfg**. Dysk **SYS:** zostaje zabezpieczony wyłączenie podczas pełnego backupu.

Producent obrabiarek dysponuje następującymi opcjonalnymi parametrami maszynowymi dla podania ścieżki:

- **pathNcQR** (nr 131201)
- **pathSimQR** (nr 131202)

Jeśli producent obrabiarek w opcjonalnych parametrach maszynowych określa ścieżkę na partycji **TNC:**, to możesz zabezpieczać parametry Q używając funkcji **NC/PLC Backup** także bez podawania kodu.

Dalsze informacje: instrukcja obsługi dla użytkownika Konfigurowanie i odpracowywanie

18.2.2 Zajęte z góry parametry Q

Sterowanie przypisuje parametrom Q **Q100** do **Q199** np. następujące wartości:

- wartości z PLC
- dane o narzędziach i wrzecionie
- dane o stanie eksploatacji
- wyniki pomiaru cykli sondy pomiarowej

Sterowanie zapamiętuje wartości parametrów Q **Q108** i **Q114** do **Q117** z odpowiednią jednostką miary aktualnego programu NC .

Wartości z PLC Q100 do Q107

Sterowanie przypisuje parametrom Q **Q100** do **Q107** wartości z PLC.

Aktywny promień narzędzia Q108

Sterowanie przypisuje do parametru **Q108** wartość aktywnego promienia.

Sterowanie oblicza aktywny promień narzędzia z następujących wartości:

- Promień narzędzia **R** z tabeli narzędzi
- Wartość delta **DR** z tabeli narzędzi
- Wartość delta **DR** z programu NC z tabelą korekcyjną bądź wywołaniem narzędzia



Sterownik zapamiętuje aktywny promień narzędzia także po restarcie.

Dalsze informacje: instrukcja obsługi dla użytkownika Konfigurowanie i odpracowywanie

Oś narzędzia Q109

Wartość parametru **Q109** zależy od aktualnej osi narzędzia:

Q-parametry	Oś narzędzia
Q109 = -1	Oś narzędzi nie zdefiniowana
Q109 = 0	Oś X
Q109 = 1	Oś Y
Q109 = 2	Oś Z
Q109 = 6	Oś U
Q109 = 7	Oś V
Q109 = 8	Oś W

Dalsze informacje: "Oznaczenie osi na frezarkach", Strona 102

Stan wrzeciona Q110

Wartość parametru **Q110** zależy od ostatnio aktywnej funkcji dodatkowej dla wrzeciona:

Q-parametry	Funkcja dodatkowa
Q110 = -1	stan wrzeciona nie zdefiniowany
Q110 = 0	M3 Włączenie wrzeciona w kierunku ruchu wskazówek zegara
Q110 = 1	M4 Włączenie wrzeciona w kierunku przeciwnym do ruchu wskazówek zegara
Q110 = 2	M5 po M3 Zatrzymanie wrzeciona
Q110 = 3	M5 po M4 Zatrzymanie wrzeciona

Dalsze informacje: "Funkcje dodatkowe", Strona 443

Dostarczanie chłodziwa Q111

Wartość parametru **Q111** zależy od ostatnio aktywnej funkcji dodatkowej dla dostarczania chłodziwa:

Q-parametry	Funkcja dodatkowa
Q111 = 1	M8 Włączenie chłodziwa
Q111 = 0	M9 Wyłączenie chłodziwa

Faktor nakładania Q112

Sterowanie przypisuje do parametru **Q112** faktor nakładania przy frezowaniu wybrania.

Dalsze informacje: instrukcja obsługi dla użytkownika Cykle obróbki

Jednostka miary w programie NC Q113

Wartość parametru **Q113** zależy od jednostki miary programu NC. W przypadku pakietowania z np. **CALL PGM** sterownik stosuje jednostkę miary programu głównego:

Q-parametry	Jednostka miary programu głównego
Q113 = 0	System metryczny mm
Q113 = 1	System calowy (inch)

Długość narzędzia Q114

Sterowanie przypisuje do parametru **Q114** wartość aktywnej długości narzędzia. Sterowanie oblicza aktywną długość narzędzia z następujących wartości:

- Długość narzędzia **L** z tabeli narzędzi
- Wartość delta **DL** z tabeli narzędzi
- Wartość delta **DL** z programu NC z tabelą korekcyjną bądź wywołaniem narzędzia



Sterownik zapamiętuje aktywną długość narzędzia także po restarcie.

Dalsze informacje: instrukcja obsługi dla użytkownika Konfigurowanie i odpracowywanie

Obliczone współrzędne osi obrotu Q120 do Q122

Sterowanie przypisuje parametrom Q **Q120** do **Q122** obliczone współrzędne osi obrotu:

Q-parametry	Współrzędne osi obrotu
Q120	KAT OSI A
Q121	KAT OSI B
Q122	KAT OSI C

Wyniki pomiaru cykli sondy pomiarowej

Sterowanie przypisuje do następujących parametrów Q wynik pomiaru programowalnego cyklu sondy dotykowej.



Rysunki pomocnicze cykli sondy pokazują, czy sterowanie zapamiętuje wynik pomiaru w zmiennej.

Dalsze informacje: "Strefa robocza Pomoc", Strona 612

Dalsze informacje: instrukcja obsługi dla użytkownika Cykle pomiarowe dla detalu i narzędzia

Parametry Q Q115 i Q116 przy automatycznym pomiarze narzędzia

Sterowanie przypisuje parametrom Q **Q115** i **Q116** odchylenie wartości rzeczywistej od nominalnej przy automatycznym pomiarze narzędzi, np. z TT 160:

Q-parametry	Odchylenie wartości rzeczywistej od zadanej
Q115	Długość narzędzia
Q116	Promień narzędzia



Po próbkowaniu parametry Q **Q115** i **Q116** mogą zawierać inne wartości.

Parametry Q Q115 do Q119

Sterowanie przypisuje parametrom Q **Q115** do **Q119** wartości osi współrzędnych po próbkowaniu:

Q-parametry	Współrzędne osi
Q115	PUNKT PROBKOW. W X
Q116	PUNKT PROBKOW. W Y
Q117	PUNKT PROBKOW. W Z
Q118	PUNKT PROBK. W 4. OSI, np. osi A Producent obrabiarek definiuje 4. oś
Q119	PUNKT PROBK. W 5. OSI, np. osi B Producent obrabiarek definiuje 5. oś



Sterowanie nie uwzględnia promienia i długości trzpienia sondy dla tych parametrów Q.

Parametry Q Q141 do Q149

Sterowanie przypisuje parametrom Q **Q141** do **Q149** zmierzone wartości rzeczywiste:

Q-parametry	Zmierzone wartości rzeczywiste
Q141	ODCH. ZMIERZONE OSI A
Q142	ODCH. ZMIERZONE OSI B
Q143	ODCH. ZMIERZONE OSI C
Q144	ODCH. OPTYMALIZ. OSI A
Q145	ODCH. OPTYMALIZ. OSI B
Q146	ODCH. OPTYMALIZ. OSI C
Q147	OFFSET OSI A
Q148	OFFSET OSI B
Q149	OFFSET OSI C

Parametry Q Q150 do Q160

Sterowanie przypisuje parametrom Q **Q150** do **Q160** zmierzone wartości rzeczywiste:

Q-parametry	Zmierzone wartości rzeczywiste
Q150	ZMIERZONY KAT
Q151	WAR.RZ. SRODEK OS GL.
Q152	WAR.RZ. SRODEK OS P.
Q153	WART.RZECZ. SREDNICA
Q154	WAR.RZ.KIESZEN OS GL.
Q155	WAR.RZ.KIESZEN OS P.
Q156	WART.RZECZ.DLUGOSC
Q157	WART.RZECZ.OS SRODK.
Q158	KAT PROJEK. OSI A
Q159	KAT PROJEK. OSI B
Q160	WSPOLRZ. OSI POMIARU Współrzędna wybranej w cyklu osi

Parametry Q Q161 do Q167

Sterowanie przypisuje parametrom Q **Q161** do **Q167** obliczone odchylenie:

Q-parametry	Ustalone odchylenie
Q161	ODCH. SRODEK OSI GL. Odchylenie środka w osi głównej
Q162	ODCH. SRODEK OSI P. Odchylenie środka w osi pomocniczej
Q163	ODCHYLENIE SREDNICA
Q164	ODCH. KIESZEN OSI GL. Odchylenie długości wybrania w osi głównej
Q165	ODCH. SRODEK OSI P. Odchylenie szerokości wybrania w osi pomocniczej
Q166	ODCHYLENIE DLUGOSCI Odchylenie od zmierzonej długości
Q167	ODCH. OS SRODKOWA Odchylenie położenia w osi środkowej

Parametry Q Q170 do Q172

Sterowanie przypisuje parametrom Q **Q170** do **Q172** ustalony kąt przestrzenny:

Q-parametry	Ustalony kąt przestrzenny
Q170	KAT PRZESTRZENNY A
Q171	KAT PRZESTRZENNY B
Q172	KAT PRZESTRZENNY C

Parametry Q Q180 do Q182

Sterowanie przypisuje parametrom Q **Q180** do **Q182** ustalony status detalu:

Q-parametry	Status obrabianego przedmiotu
Q180	PRZEDMIOT GOTOWY
Q181	PRZEDMIOT DORABIAC
Q182	PRZEDMIOT WYBRAKOWANY

Parametry Q Q190 do Q192

Sterowanie rezerwuje parametry Q **Q190** do **Q192** dla wyników pomiaru narzędzia laserowym układem pomiarowym.

Parametry Q Q195 do Q198

Sterowanie rezerwuje parametry Q **Q195** do **Q198** do wewnętrznego użytku:

Q-parametry	Zarezerwowane dla wewnętrznego wykorzystania
Q195	MARKER DLA CYKLI
Q196	MARKER DLA CYKLI
Q197	MARKER DLA CYKLI Cykle ze wzorami pozycji
Q198	NR OSTAT. CYKLU PROB. Numer ostatnio aktywnego cyklu pomiarowego

Parametr Q Q199

Wartość parametru Q **Q199** zależy od statusu pomiaru narzędzia przy użyciu narzędziowej sondy dotykowej:

Q-parametry	Status pomiaru narzędzia przy pomocy sondy dotykowej narzędzia
Q199 = 0,0	Narzędzie w granicach tolerancji
Q199 = 1,0	Narzędzie jest zużyte (LTOL/RTOL przekroczone)
Q199 = 2,0	Narzędzie jest złamane (LBREAK/RBREAK przekroczone)

Parametry Q Q950 do Q967

Sterowanie przypisuje parametrom Q **Q950** do **Q967** zmierzone wartości rzeczywiste w połączeniu z cyklami sondy dotykowej **14xx**:

Q-parametry	Zmierzone wartości rzeczywiste
Q950	P1 zmierzone oś główna
Q951	P1 zmierzone oś pomoc.
Q952	P1 zmierzone oś Narz.
Q953	P2 zmierzone oś główna
Q954	P2 zmierzone oś pomoc.
Q955	P2 zmierzone oś Narz.
Q956	P3 zmierzone oś główna
Q957	P3 zmierzone oś pomoc.
Q958	P3 zmierzone oś Narz.
Q961	Zmierzone SPA Kąt bryłowy SPA w układzie współrzędnych płaszczyzny roboczej WPL-CS
Q962	Zmierzone SPB Kąt bryłowy SPB w WPL-CS
Q963	Zmierzone SPC Kąt bryłowy SPC w WPL-CS
Q964	Zmierzona rot.podst. Kąt rotacji w wejściowym układzie współrzędnych I-CS
Q965	Zmierzona rot.stołu
Q966	Zmierzona średnica 1
Q967	Zmierzona średnica 2

Parametry Q Q980 do Q997

Sterownik przypisuje do parametrów Q **Q980** do **Q997** obliczone odchylenia w połączeniu z cyklami sondy dotykowej **14xx**:

Q-parametry	Zmierzone odchylenie
Q980	P1 błąd oś główna
Q981	P1 błąd oś pomocnicza
Q982	P1 błąd oś Narz.
Q983	P2 błąd oś główna
Q984	P2 błąd oś pomocnicza
Q985	P2 błąd oś Narz.
Q986	P3 błąd oś główna
Q987	P3 błąd oś pomocnicza
Q988	P3 błąd oś Narz.
Q994	Błąd rotacji podstaw. Kąt w wejściowym układzie współrzędnych I-CS
Q995	Zmierzona rot.stołu
Q996	Błąd średnica 1
Q997	Błąd średnica 2

Parametr Q Q183

Wartość parametru Q **Q183** zależy od statusu detalu w połączeniu z cyklami sondy dotykowej 14xx ab:

Q-parametry	Status obrabianego przedmiotu
Q183 = -1	Nie zdefiniowano
Q183 = 0	Dobrze
Q183 = 1	Praca wykańczająca
Q183 = 2	Wybrakowanie

18.2.3 Folder Podst.działania arytm.**Zastosowanie**

W folderze **Podst.działania arytm.** okna **Funkcję NC wstaw** sterowanie udostępnia funkcje **FN 0** do **FN 5**.

Przy pomocy funkcji **FN 0** możesz przypisywać do zmiennych wartości numeryczne. Wtedy używasz w programie NC zamiast stałej liczby wartości zmiennej.







Możesz używać także wstępnie przypisanych zmiennych, np. aktywny promień narzędzia **Q108**. Przy pomocy funkcji **FN 1** do **FN 5** możesz dokonywać obliczeń z wartościami zmiennych podczas programu NC.

Spokrewnione tematy

- Zmienne wstępnie ustawione
Dalsze informacje: "Zajęte z góry parametry Q", Strona 497
- Obliczenia z formułami
Dalsze informacje: "Formuły w programie NC", Strona 526

Opis funkcji

Folder **Podst.działania arytm.** Zawiera następujące funkcje:

Symbol	Funkcja
	FN 0: przypisanie np. FN 0: Q5 = +60 Q5 = 60 Przypisanie wartości bądź statusu typu niezdefiniowany
	FN 1: dodawanie np. FN 1: Q1 = -Q2 + -5 Q1 = -Q2+(-5) Utworzenie sumy z dwóch wartości i przyporządkowanie
	FN 2: odejmowanie np. FN 2: Q1 = +10 - +5 Q1 = +10-(+5) Utworzenie różnicy z dwóch wartości i przyporządkowanie
	FN 3: mnożenie np. FN 3: Q2 = +3 * +3 Q2 = 3*3 Utworzenie iloczynu z dwóch wartości i przyporządkowanie
	FN 4: dzielenie np. FN 4: Q4 = +8 DIV +Q2 Q4 = 8/Q2 Utworzenie ilorazu z dwóch wartości i przyporządkowanie Zabronione: dzielenie przez 0
	FN 5: pierwiastek kwadratowy np. FN 5: Q20 = SQRT 4 Q20 = $\sqrt{4}$ Obliczenie pierwiastka z liczby i przyporządkowanie Zabronione: nie możesz obliczać pierwiastka z ujemnej wartości

Z lewej strony od znaku równości definiujesz zmienną, do której przypisujesz wynik. Z prawej od znaku = możesz stosować stałe lub zmienne wartości. Zmienne i wartości liczbowe w równaniach możesz zapisać z dowolnym znakiem liczby.

Rodziny części

Dla rodzin części programujesz np. charakterystyczne wymiary detalu jako zmienne. Dla obróbki pojedynczych detali przypisujesz do każdej zmiennej wartość liczbową.

11 LBL "Z1"	
12 FN 0: Q50 = +30	; przypisanie do promienia cylindra Q50 wartości 30
13 FN 0: Q51 = +10	; przypisanie do wysokości cylindra Q51 wartości 10
* - ...	
21 L X +Q50	; wynik odpowiada L X +30

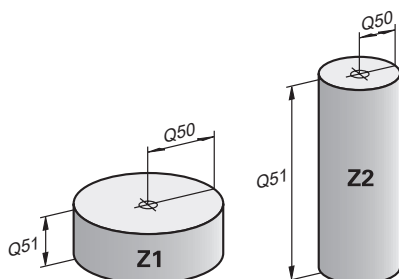
Przykład: cylinder z parametrami Q

Promień cylindra:	$R = Q50$
Wysokość cylindra:	$H = Q51$
Cylinder Z1:	$Q50 = +30$
	$Q51 = +10$
Cylinder Z2:	$Q50 = +10$
	$Q51 = +50$

Przypisanie do zmiennej statusu typu niezdefiniowany

Możesz przypisać do zmiennej status **niezdefiniowany** w następujący sposób:

Funkcję NC
wstaw



- ▶ **Funkcję NC wstaw** wybrać
- Sterowanie otwiera okno **Funkcję NC wstaw**.
- ▶ **FN 0** wybrać
- ▶ Podaj numer zmiennej, np. **Q5**
- ▶ **SET UNDEFINED** wybierz
- ▶ Potwierdzenie wprowadzenia
- Sterowanie ustawia zmienną na status **niezdefiniowana**.

Wskazówki

- Sterowanie rozróżnia między niezdefiniowanymi zmiennymi i zmiennymi o wartości 0.
- Nie możesz dzielić przez 0 (**FN 4**).
- Nie możesz obliczać pierwiastka z ujemnej wartości (**FN 5**).

18.2.4 Folder Funkcje trygonometryczne**Zastosowanie**

W folderze **Funkcje trygonometryczne** okna **Funkcję NC wstaw** sterowanie udostępnia funkcje **FN 6** do **FN 8** i **FN 13**.

Za pomocą tych funkcji można obliczać funkcje kątowe, np. do programowania zmiennych konturów trójkątów.

Opis funkcji

Folder **Funkcje trygonometryczne** zawiera następujące funkcje:

Symbol	Funkcja
SIN	<p>FN 6: sinus np. FN 6: Q20 = SIN -Q5 $Q20 = \sin(-Q5)$ Sinus kąta w stopniach obliczyć i przyporządkować</p>
COS	<p>FN 7: cosinus np. FN 7: Q21 = COS -Q5 $Q21 = \cos(-Q5)$ Cosinus kąta w stopniach obliczyć i przyporządkować</p>
LEN	<p>FN 8: pierwiastek z sumy kwadratów np. FN 8: Q10 = +5 LEN +4 $Q10 = \sqrt{5^2+4^2}$ Utworzyć długość z dwóch wartości i przyporządkować, np. obliczyć trzeci bok trójkąta</p>
ANG	<p>FN 13: kąt np. FN 13: Q20 = +25 ANG -Q1 $Q20 = \arctan(25/-Q1)$ Określić i przyporządkować kąt za pomocą arctan z przeciwległej przyprostokątnej i sąsiedniej przyprostokątnej lub sin i cos kąta ($0 < \text{kąt} < 360^\circ$)</p>

Z lewej strony od znaku równości definiujesz zmienną, do której przypisujesz wynik.

Z prawej od znaku = możesz stosować stałe lub zmienne wartości. Zmienne i wartości liczbowe w równaniach możesz zapisać z dowolnym znakiem liczby.

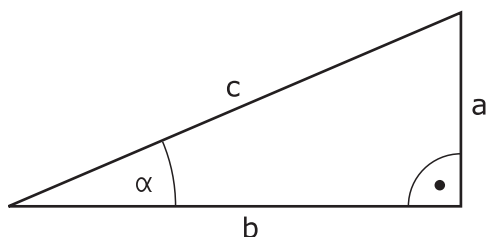
Definicja

Bok bądź funkcja kątowna	Znaczenie
a	Przyprostokątna Do kąta α przeciwległy bok
b	Przyprostokątna przyległa Do kąta α przyległy bok
c	Przeciwprostokątna Leżący naprzeciw kąta prostego i najdłuższy bok trójkąta
Sinus	$\sin \alpha = \text{przyprostokątna} / \text{przeciwprostokątna}$ $\sin \alpha = a/c$
Cosinus	$\cos \alpha = \text{przyprostokątna przyległa} / \text{przeciwprostokątna}$ $\cos \alpha = b/c$
Tangens	$\tan \alpha = \text{przyprostokątna} / \text{przyprostokątna przyległa}$ $\tan \alpha = a/b$ bądź $\tan \alpha = \sin \alpha / \cos \alpha$
Arkustangens	$\alpha = \arctan(a/b)$ bądź $\alpha = \arctan(\sin \alpha / \cos \alpha)$

Przykład

$$a = 25 \text{ mm}$$

$$b = 50 \text{ mm}$$

$$\alpha = \arctan(a/b) = \arctan 0,5 = 26,57^\circ$$

Dodatkowo obowiązuje:

$$a^2 + b^2 = c^2 \text{ (mit } a^2 = a \cdot a)$$

$$c = \sqrt{(a^2 + b^2)}$$

11 Q50 = ATAN (+25 / +50)	Obliczenie α kąta
12 FN 8: Q51 = +25 LEN +50	Obliczenie długości boku c



18.2.5 Folder Obliczanie okręgu**Zastosowanie**

W folderze **Obliczanie okręgu** okna **Funkcję NC wstaw** sterowanie udostępnia funkcje **FN 23** i **FN 24**.

Przy pomocy tych funkcji możesz obliczać na podstawie współrzędnych trzech lub czterech punktów okręgu środek okręgu i promień okręgu, np. położenie i wielkość wycinka koła.

Opis funkcji

Folder **Obliczanie okręgu** zawiera następujące funkcje:

Symbol	Funkcja
	FN 23: dane okręgu z trzech punktów okręgu np. FN 23: Q20 = CDATA Q30 Sterowanie zachowuje ustalone wartości w parametrach Q20 do Q22 .
	FN 24: dane okręgu z czterech punktów np. FN 24: Q20 = CDATA Q30 Sterowanie zachowuje ustalone wartości w parametrach Q20 do Q22 .

Z lewej strony od znaku równości definiujesz zmienną, do której przypisujesz wynik. Z prawej strony od znaku równości definiujesz zmienną, od której sterowanie ma określić dane okręgu z następujących zmiennych.

Zapamiętujesz współrzędne danych okręgu w kolejnych zmiennych. Współrzędne muszą znajdować się na płaszczyźnie roboczej. Przy tym współrzędne osi głównej muszą być zachowane przed współrzędnymi osi pomocniczej, np. **X** przed **Y** dla osi narzędzia **Z**.

Dalsze informacje: "Oznaczenie osi na frezarkach", Strona 102

Przykład zastosowania

11 FN 23: Q20 = CDATA Q30

; obliczenie okręgu z trzema punktami na okręgu

Sterowanie weryfikuje wartości parametrów **Q30** do **Q35** i określa dane okręgu.

Sterowanie zachowuje wyniki w następujących parametrach Q:

- Punkt środkowy okręgu osi głównej w parametrze **Q20**
Dla osi narzędzia **Z** osią główną jest **X**
- Punkt środkowy okręgu osi pomocniczej w parametrze **Q21**
Dla osi narzędzia **Z** osią pomocniczą jest **Y**
- Promień okręgu w parametrze **Q22**



Funkcja NC **FN 24** używa czterech par współrzędnych i tym samym ośmiu kolejnych parametrów Q.

Wskazówka

FN 23 i **FN 24** nie tylko przypisują automatycznie wartość do zmiennych wyniku z lewej od znaku równości, ale także do kolejnych zmiennych.

18.2.6 Folder Polecenia skoku

Zastosowanie

W folderze **Polecenia skoku** okna **Funkcję NC wstaw** sterowanie udostępnia funkcje **FN 9** do **FN 12** dla skoków z decyzjami jeśli-to.

W przypadku jeśli- to-decyzji sterowanie porównuje zmienną bądź stałą wartość z innymi zmiennymi bądź stałymi wartościami. Jeśli warunek jest spełniony, to sterowanie wykonuje skok i kontynuuje program obróbki od tego label poczynając, który zaprogramowany jest za warunkiem.

Jeśli warunek nie jest spełniony, to sterowanie wykonuje następny blok NC.

Spokrewnione tematy

- Skoki bez warunku z wywołaniem labelu (etykiety) **CALL LBL**

Dalsze informacje: "Podprogramy i powtórzenia części programu z etykietą (label) LBL", Strona 222

Opis funkcji

Folder **Polecenia skoku** zawiera następujące funkcje dla decyzji jeśli-to:

Symbol	Funkcja
=	<p>FN 9: skok, jeśli równa np. FN 9: IF +Q1 EQU +Q3 GOTO LBL "UPCAN25" Jeśli obydwie wartości są równe, to sterowanie wykonuje skok do zdefiniowanej etykiety/labela.</p> <hr/> <p>FN 9: skok, jeśli niezdefiniowana np. FN 9: IF +Q1 IS UNDEFINED GOTO LBL "UPCAN25" Jeśli zmienna jest niezdefiniowana, to sterowanie wykonuje skok do zdefiniowanej etykiety/labela.</p> <hr/> <p>FN 9: skok, jeśli zdefiniowana np. FN 9: IF +Q1 IS DEFINED GOTO LBL "UPCAN25" Jeśli zmienna jest zdefiniowana, to sterowanie wykonuje skok do zdefiniowanej etykiety/labela.</p>
≠	<p>FN 10: skok, jeśli nierówna np. FN 10: IF +10 NE -Q5 GOTO LBL 10 Jeśli wartości nie są równe, to sterowanie wykonuje skok do zdefiniowanej etykiety/labela.</p>
>	<p>FN 11: skok, jeśli jest większa niż np. FN 11: IF+Q1 GT+10 GOTO LBL QS5 Jeśli pierwsza wartość jest większa niż druga, to sterowanie wykonuje skok do zdefiniowanej etykiety/labela.</p>
<	<p>FN 12: skok, jeśli jest mniejsza niż np. FN 12: IF+Q5 LT+0 GOTO LBL "ANYNAME" Jeśli pierwsza wartość jest mniejsza niż druga, to sterowanie wykonuje skok do zdefiniowanej etykiety/labela.</p>

Możesz wprowadzać stałe i zmienne wartości dla decyzji jeśli-to.

Skok bezwarunkowy

Bezwarunkowe skoki to skoki, których warunek zawsze jest spełniony.

11 FN 9: IF+0 EQU+0 GOTO LBL 1

; Bezwarunkowy skok z **FN 9**, którego warunek zawsze jest spełniony

Takich skoków możesz używać np. w wywołanym programie NC, w których pracujesz z podprogramami. Dzięki temu możesz zapobiec w programie NC bez **M30** lub **M2**, że sterowanie wykona podprogramy bez ich wywołania z **LBL CALL**. Programujesz jako adres skoku label, zaprogramowany bezpośrednio przed końcem programu.

Dalsze informacje: "Podprogramy", Strona 224

Definicje

Skrót	Definicja
IF	Jeśli
EQU (equal)	Równy
NE (not equal)	Nierówny
GT (greater than)	Większy niż
LT (less than)	Mniejszy niż
GOTO (go to)	Idź do
UNDEFINED	Niezdefiniowane
DEFINED	Zdefiniowane

18.2.7 Funkcje specjalne programowania zmiennych

Wydawanie komunikatów o błędach z FN 14: ERROR

Zastosowanie

Przy pomocy funkcji **FN 14: ERROR** można inicjalizować wydawanie sterowanych programowo komunikatów o błędach, zadanych z góry przez producenta maszyn lub przez HEIDENHAIN.

Spokrewnione tematy

- Prealokowane przez HEIDENHAIN numery błędów
Dalsze informacje: "Przydzielone z góry numery błędów dla FN 14: ERROR", Strona 723
- Komunikaty o błędach w menu powiadomień
Dalsze informacje: instrukcja obsługi dla użytkownika Konfigurowanie i odprowadzanie

Opis funkcji

Jeśli sterowanie dojdzie w przebiegu programu lub w symulacji do wiersza z **FN 14: ERROR**, to przerywa obróbkę i wydaje odpowiedni meldunek. Następnie należy restartować program NC.

Określasz numer błędu dla pożądanego komunikatu o błędach.

Numery błędów są pogrupowane w następujący sposób:

Zakres numerów błędów	Komunikat o błędach
0 ... 999	Dialog zależny od maszyny
1000 ... 2999	Dialog zależny od sterowania
3000 ... 9999	Dialog zależny od maszyny
Od 10. 000	Dialog zależny od sterowania



Należy zapoznać się z instrukcją obsługi obrabiarki!
 Numery błędów do 999 jak i między 3000 i 9999 zajmuje i definiuje producent maszyn.

Dalsze informacje: "Przydzielone z góry numery błędów dla FN 14: ERROR", Strona 723

Dane wejściowe

11 FN 14: ERROR=1000

; Wydanie meldunku o błędach z FN 14

Dokonujesz nawigacji do tej funkcji w następujący sposób:

Funkcję NC wstaw ▶ **Wszystkie funkcje** ▶ **FN** ▶ **Funkcje specj.** ▶ **FN 14 ERROR**

Funkcja NC zawiera następujące elementy składni:

Element składni	Znaczenie
FN 14: ERROR	Otwieracz składni dla wyjściowego komunikatu o błędach
Numer	Numer komunikatu o błędach Stały lub zmienny numer

Wskazówka

Proszę uwzględnić, iż zależnie od typu sterowania i wersji oprogramowania, nie wszystkie komunikaty o błędach są dostępne.

Wydawanie tekstów sformatowanych z FN 16: F-PRINT

Zastosowanie

Przy pomocy funkcji **FN 16: F-PRINT** możesz wydawać stałe i zmienne wartości oraz teksty sformatowane, np. aby zachować protokoły pomiaru w pamięci.

Można wydawać te wartości w następujący sposób:

- zachować w pliku w sterowaniu
- wyświetlić na ekranie jako okno
- zachować jako plik na zewnętrznym dysku bądź urządzeniu USB
- wydruk na podłączonej drukarce

Spokrewnione tematy

- Automatycznie wygenerowany protokół pomiaru w cyklach sondy
Dalsze informacje: instrukcja obsługi dla użytkownika Konfigurowanie i odpracowywanie
- Wydrukowanie na podłączonej drukarce
Dalsze informacje: instrukcja obsługi dla użytkownika Konfigurowanie i odpracowywanie

Opis funkcji

Aby wyprowadzić stałe i zmienne liczby oraz teksty, należy wykonać następujące kroki:

- Plik źródłowy
Plik źródłowy określa treść i formatowanie.
- Funkcja NC **FN 16: F-PRINT**
Za pomocą funkcji NC **FN 16** sterowanie generuje plik wyjściowy.
Plik wyjściowy może mieć wielkość max. 20 kB.

Dalsze informacje: "Plik formatu dla treści i formatowania", Strona 513

Sterowanie generuje plik wyjściowy w następujących przypadkach:

- Koniec programu **END PGM**
- Przerwanie programu klawiszem **NC-STOPP**
- Słowo kodowe **M_CLOSE** w pliku źródłowym
Dalsze informacje: "Słowa kodowe", Strona 514

Plik formatu dla treści i formatowania

Definiujesz formatowanie i treść pliku wyjściowego w pliku formatu *.a.

Dalsze informacje: "Strefa robocza Edytor tekstu", Strona 368

Formatowanie

Możesz określić formatowanie pliku wyjściowego przy pomocy następujących znaków formatowania:



Proszę zwrócić uwagę na pisownię dużą i małą literą.

Znaki formatowania

Znaczenie

“...“

Odnaczenie formatowania wyprowadzanych treści



Dla tekstów wyjściowych możesz używać fontu UTF-8.

%F, %D bądź %I

Inicjowanie sformatowanego wyjścia dla parametrów Q, QL i QR

- **F:** float (32-Bit-liczba zmiennoprzecinkowa)
- **D:** double (64-Bit-liczba zmiennoprzecinkowa)
- **I:** integer (32-Bit-liczba całkowita)

9.3

Określenie liczby cyfr/miejsc dla wyjściowych wartości numerycznych

- 9: całkowita liczba cyfr/miejsc łącznie z separatorem dziesiętnym
- 3: liczba miejsc po przecinku

% S lub % RS

Inicjowanie sformatowanego bądź niesformatowanego wyjścia dla parametru QS

- **S:** string (łańcuch/ciąg znaków)
- **RS:** raw string

Sterowanie przejmuje następujący tekst bez zmian i bez formatowania.

,

Rozdzielanie danych wejściowych w wierszu pliku formatu, np. typ danych i zmienna

;

Zakończenie wiersza pliku formatu

*

Inicjowanie wiersza komentarza w pliku formatu
Komentarze nie są wyświetlane w pliku wyjściowym

%"

Wyjściowy cudzysłów w pliku wyjściowym

%%

Wyjściowy znak procentu w pliku wyjściowym

\\

Wyjściowy backslash w pliku wyjściowym

\n

Przerwanie wiersza wyjściowego w pliku wyjściowym

+

Wyprowadzenie wartości zmiennej w pliku wyjściowym z wyrównaniem do prawej

-

Wyprowadzenie wartości zmiennej w pliku wyjściowym z wyrównaniem do lewej

Słowa kodowe

Możesz definiować treści pliku wyjściowego przy pomocy następujących znaków formatowania:

Słowo kodu	Znaczenie
CALL_PATH	Wyjściowa nazwa ścieżki programu NC, zawierającego funkcję FN 16 , np. "Touchprobe: %S",CALL_PATH;
M_CLOSE	Zamknięcie pliku, do którego zapisywano z FN 16
M_APPEND	Plik wyjściowy dołączyć przy ponownym wyprowadzeniu do dostępnego pliku wyjściowego
M_APPEND_MAX	Plik wyjściowy dołączyć przy ponownym wyprowadzeniu do dostępnego pliku wyjściowego, aż zostanie osiągnięta maksymalna wielkość pliku wynosząca 20 kB, np. M_APPEND_MAX20;
M_TRUNCATE	Nadpisanie pliku wyjściowego przy ponownym wyprowadzeniu
M_EMPTY_HIDE	Spacje nie wyprowadzać dla niezdefiniowanych bądź pustych parametrów QS w pliku wyjściowym
M_EMPTY_SHOW	Spacje wyprowadzać dla niezdefiniowanych bądź pustych parametrów QS a M_EMPTY_HIDE zresetować
L_ENGLISH	Tekst wydawać tylko dla dialogu w języku angielskim
L_GERMAN	Tekst wydawać tylko dla dialogu w języku niemieckim
L_CZECH	Tekst tylko przy języku dial. czeskim wydawać
L_FRENCH	Tekst tylko dla dialogu w języku francuskim
L_ITALIAN	Tekst tylko dla dialogu w języku włoskim
L_SPANISH	Tekst tylko przy języku dial. hiszpańskim
L_PORTUGUE	Tekst wydawać tylko dla dialogu w języku portugalskim
L_SWEDISH	Tekst wydawać tylko dla dialogu w języku szwedzkim
L_DANISH	Tekst tylko przy języku dial. duńskim wydawać
L_FINNISH	Tekst tylko przy języku dial. fińskim wydawać
L_DUTCH	Tekst wydawać tylko dla dialogu w języku holenderskim
L_POLISH	Tekst tylko przy języku dial. polskim wydawać
L_HUNGARIA	Tekst tylko w języku dial. węgierskim wydawać
L_RUSSIAN	Tekst wydawać tylko dla dialogu w języku rosyjskim
L_CHINESE	Tekst tylko w języku dial. chińskim wydawać
L_CHINESE_TRAD	Tekst tylko w języku dial. chińskim (tradycyjnym) wydawać
L_SLOVENIAN	Tekst tylko w języku dial. słoweńskim wydawać
L_KOREAN	Tekst wydawać tylko dla dialogu w języku koreańskim
L_NORWEGIAN	Tekst tylko w języku dial. norweskim wydawać
L_ROMANIAN	Tekst tylko w języku dial. rumuńskim wydawać
L_SLOVAK	Tekst tylko w języku dial. słowackim wydawać

Słowo kodu	Znaczenie
L_TURKISH	Tekst tylko w języku dial. tureckim wydawać
L_WSZYSTKIE	Tekst wydawać niezależnie od języka dialogu
GODZINA / HOUR	Godziny wyjściowe bieżącego czasu
MIN	Minuty wyjściowe bieżącego czasu
SEK / SEC	Sekundy wyjściowe bieżącego czasu
DZIEŃ / DAY	Dzień wyjściowy aktualnej daty
MIESIĄC / MONTH	Miesiąc wyjściowy aktualnej daty
STR_MONTH	Wyjściowy skrót miesiąca aktualnej daty
ROK2 / YEAR2	Wyjściowy dwucyfrowy rok aktualnej daty
ROK4 / YEAR4	Wyjściowy czterocyfrowy rok aktualnej daty

Dane wejściowe

11 FN 16: F-PRINT TNC:\mask.a / TNC: ; Wydawanie pliku wyjściowego **Prot1.txt**
\Prot1.txt ze źródłem z **Mask.a**

Dokonujesz nawigacji do tej funkcji w następujący sposób:

Funkcję NC wstaw ▶ FN ▶ Funkcje specjalne ▶ FN 16 F-PRINT

Funkcja NC zawiera następujące elementy składni:

Element składni	Znaczenie
FN 16: F-PRINT	Otwieracz składni dla tekstów, dla wyprowadzania sformatowanych treści
Plik	Ścieżka pliku źródłowego dla formatu wyjściowego Stała bądź zmienna ścieżka Wybór w oknie z opcjami wyboru możliwy
/	Rozdzielacz między obydwojma ścieżkami
Plik	Ścieżka, pod którą sterowanie zapamiętuje plik wyjściowy Stała bądź zmienna ścieżka Wybór w oknie z opcjami wyboru możliwy Rozszerzenie pliku protokołu określa typ pliku danych wyjściowych (np. TXT, .A, .XLS, .HTML).

Gdy definiujesz ścieżki przy użyciu zmiennych, to należy wpisać parametry QS z następującą składnią:

Element składni	Znaczenie
:'QS1'	Parametry QS podać z poprzedzającym dwukropkiem i w apostrofie
:'QL3'.txt	Dla pliku docelowego w razie potrzeby podać dodatkowo rozszerzenie

Możliwości wydawania

Wyświetlanie na ekranie

Możesz używać także funkcji **FN 16** do wydawania meldunków w oknie wyskakującym na ekranie sterowania. Dzięki temu możesz w prosty sposób tak wyświetlać teksty wskazówek, iż obsługujący musi na nie zareagować. Możesz dowolnie wybierać długość tekstów wskazówek i ich umiejscowienie w programie NC. Możesz wyprowadzać także wartości zmiennych.

Aby komunikat pojawił się na ekranie sterowania, należy wpisać jako ścieżkę wyjściową **SCREEN:**.

Sterowanie pokazuje ten komunikat także w zakładce **FN 16** strefy roboczej **Status**.

Dalsze informacje: instrukcja obsługi dla użytkownika Konfigurowanie i odpracowywanie

Przykład

**11 FN 16: F-PRINT TNC:MASKE-
MASKE1.A / SCREEN:**

; wyświetlenie pliku wyjściowego z **FN 16** na ekranie sterownika



Jeśli dla kilku wyjść ekranowych w programie NC chcesz zastąpić zawartość nałożonego okna, to należy zdefiniować słowa kluczowe **M_CLOSE** lub **M_TRUNCATE**.

Dla wyjścia ekranowego sterowanie otwiera okno **FN16-PRINT**. Okno pozostaje otwarte, aż je zamkniesz. Podczas gdy okno jest otwarte, możesz obsługiwać w tle sterowanie oraz przełączyć na inny tryb pracy.

Możesz zamknąć okno w następujący sposób:

- Definicja ścieżki wyjściowej **SCLR:** (screen clear)
- Przycisk **OK** wybrać
- Przycisk **Program reset** nacisnąć
- Wybór nowego programu NC

Zachowanie pliku wyjściowego

Przy pomocy funkcji **FN 16** możesz zachowywać pliki wyjściowe na dysku bądź urządzeniu USB.

Aby sterowanie zapisało plik wyjściowy, należy zdefiniować ścieżkę łącznie z dyskiem w funkcji **FN 16**.

Przykład

**11 FN 16: F-PRINT TNC:MSKMSK1.A /
PC325:\LOG\PRO1.TXT**

; Zapis pliku wyjściowego **FN 16** do pamięci

W przypadku kilkukrotnego zaprogramowania tego samego wyjścia w programie NC, sterownik dodaje aktualne wyjście po poprzednio wyprowadzonej zawartości w ramach pliku docelowego

Drukować plik wyjściowy

Możesz używać funkcji **FN 16** także aby wydrukować pliki wyjściowe na podłączonej drukarce.

Dalsze informacje: instrukcja obsługi dla użytkownika Konfigurowanie i odpracowywanie

Aby sterowanie mogło drukować plik wyjściowy, plik źródłowy dla formatu wyjściowego musi kończyć się słowem kluczowym **M_CLOSE**.

Jeżeli używasz drukarki standardowej, należy wprowadzić jako ścieżkę docelową **Printer:** a następnie nazwę pliku.

Jeśli używasz innej drukarki niż drukarka standardowa, to należy podać ścieżkę drukarki, np. **Printer:\PR0739** i nazwę pliku.

Sterowanie zapamiętuje plik pod podaną nazwą na zdefiniowanej ścieżce.

Sterowanie nie drukuje nazwy pliku.

Sterowanie zachowuje plik tylko tak długo, aż zostanie on wydrukowany.

Przykład

**11 FN 16: F-PRINT TNC:WASKE-
WASKE1.A / PRINTER:\PRINT1**

; Drukowanie pliku wyjściowego z **FN 16**

Wskazówki

- W opcjonalnych parametrach maszynowych **fn16DefaultPath** (nr 102202) i **fn16DefaultPathSim** (nr 102203) definiujesz ścieżkę, na której sterowanie zapamiętuje pliki wyjściowe.
Jeśli zarówno w parametrach maszynowych jak i w funkcji **FN 16** definiujesz ścieżkę, to obowiązuje ścieżka z funkcji **FN 16**.
- Jeśli definiujesz w funkcji FN jako ścieżkę docelową pliku wyjściowego tylko nazwę pliku, to sterowanie zachowuje plik wyjściowy w folderze programu NC.
- Jeśli wywoływany plik znajduje się w tym samym folderze jak plik wywołujący, to możesz wprowadzić tylko nazwę pliku bez ścieżki. Jeśli wybierasz plik w menu, to sterowanie działa w ten sposób automatycznie.
- Przy pomocy funkcji **%RS** w pliku źródłowym sterowanie przejmuje zdefiniowaną zawartość bez formatowania. W ten sposób możesz, np. wydawać dane ścieżki z parametrami QS.
- W ustawieniach strefy roboczej **Program** możesz wybierać, czy sterowanie pokaże wyjście ekranowe w oknie.

Gdy dezaktywujesz wyjście ekranowe, sterowanie nie pokazuje okna. Sterowanie pokazuje zawartość mimo to w zakładce **FN 16** strefy roboczej **Status**.

Dalsze informacje: "Ustawienia w strefie roboczej Program", Strona 114

Dalsze informacje: instrukcja obsługi dla użytkownika Konfigurowanie i odpracowywanie

Przykład

Przykład pliku formatu, który generuje plik wyjściowy o zmiennej treści:

```

"TOUCHPROBE";
"%S",QS1;
M_EMPTY_HIDE;
"%S",QS2;
"%S",QS3;
M_EMPTY_SHOW;
"%S",QS4;
"DATE: %02d.%02d.%04d",DAY,MONTH,YEAR4;
"TIME: %02d:%02d",HOUR,MIN;
M_CLOSE;

```

Przykład programu NC, definiującego wyłącznie **QS3**:

11 Q1 = 100	; przypisanie do Q1 wartości 100
12 QS3 = "Pos 1: " TOCHAR(DAT +Q1)	; przekształcenie numerycznej wartości Q1 na wartość alfanumeryczną i połączenie z określonym łańcuchem znaków
13 FN 16: F-PRINT TNC:\fn16.a / SCREEN:	; wyświetlenie pliku wyjściowego z FN 16 na ekranie sterownika

Przykład danych wyjściowych ekranu z dwoma pustymi wierszami, generowanymi przez **QS1** i **QS4**:



Okno **FN16-PRINT**

Odczytanie danych systemowych z FN 18: SYSREAD**Zastosowanie**

Przy pomocy funkcji **FN 18: SYSREAD** możesz czytać dane systemowe i zapamiętywać je w zmiennych.

Spokrewnione tematy

- Lista danych systemowych sterowania
Dalsze informacje: "Lista funkcji FN", Strona 728
- Odczytanie danych systemowych przy pomocy parametrów QS
Dalsze informacje: "Czytanie danych systemowych z SYSSTR", Strona 531

Opis funkcji

Sterowanie wydaje dane systemowe z **FN 18: SYSREAD** zawsze metrycznie, niezależnie od jednostki programu NC.

Dane wejściowe

11 FN 18: SYSREAD Q25 = ID210 NR4
IDX3

; Zachowanie aktywnego faktora
skalowania osi Z w Q25

Dokonujesz nawigacji do tej funkcji w następujący sposób:

Funkcję NC wstaw ► **FN** ► **Funkcje specj.** ► **FN 18 SYSREAD**

Funkcja NC zawiera następujące elementy składni:

Element składni	Znaczenie
FN 18: SYSREAD	Otwieracz składni dla czytania danych systemowych
Q/QL/QR bądź QS	Zmienna, w której sterowanie zapamiętuje informację Stały lub zmienny numer bądź nazwa
ID	Numer grupy danej systemowej Stały lub zmienny numer bądź nazwa
NR	Numer danych systemowych Stały lub zmienny numer bądź nazwa Element składni opcjonalnie
IDX	Indeks Stały lub zmienny numer bądź nazwa Element składni opcjonalnie
.	Subindeks dla danych systemowych dotyczących narzędzi Stały lub zmienny numer bądź nazwa Element składni opcjonalnie

Wskazówka

Danej z aktywnej tabeli narzędzi możesz alternatywnie odczytać przy pomocy **TABDATA READ**. Sterowanie przelicza przy tym wartości tabeli automatycznie na jednostkę miary programu NC.

Dalsze informacje: "Odczytanie wartości tabeli za pomocą TABDATA READ",
Strona 699

Wysyłanie informacji z programu NC przy pomocy FN 38: SEND

Zastosowanie

Używając funkcji **FN 38: SEND** możesz z programu NC zapisać stałe bądź zmienne wartości do pliku log albo przesłać je do zewnętrznej aplikacji, np. StateMonitor.

Opis funkcji

Transmisja danych następuje poprzez standardowe połączenie TCP/IP.



Dalsze informacje znajdują się w instrukcji RemoTools SDK.

Dane wejściowe

11 FN 38: SEND /"Q-Parameter Q1: %F
Q23: %F" / +Q1 / +Q23

; Zapis wartości z Q1 i Q23 do pliku
dziennika

Dokonujesz nawigacji do tej funkcji w następujący sposób:

Funkcję NC wstaw ► **FN** ► **Funkcje specj.** ► **FN 38 SEND**

Funkcja NC zawiera następujące elementy składni:

Element składni	Znaczenie
FN 38: SEND	Otwieracz składni dla wysyłania informacji
Nazwa bądź QS	Format wysyłanego tekstu Stała lub zmienna nazwa Tekst wyjściowy jako z maks. siedmioma symbolami zastępczymi dla wartości zmiennych np. %F Dalsze informacje: "Plik formatu dla treści i formatowania", Strona 513
/	Zawartość max. siedmiu symboli zastępczych w tekście wyjściowym Stały lub zmienny numer Element składni opcjonalnie

Wskazówki

- Należy uwzględnić pisownię małą i dużą literą przy podawaniu stałych bądź zmiennych liczb albo tekstów.
- Aby otrzymać w tekście wyjściowym %, należy podać w pożądanym miejscu tekstu %%.

Przykład

W tym przykładzie wysyłasz informacje do StateMonitor.

Przy pomocy funkcji **FN 38** mogą być rejestrowane np. zlecenia.

Aby móc używać tej funkcji, muszą być u następujące warunki:

- StateMonitor wersja 1.2
 - Organizowanie zleceń za pomocą tzw. JobTerminal (opcja #4) jest możliwe od wersji 1.2 StateMonitora
- Zlecenie w StateMonitor wygenerowane
- Obrabiarka jest przypisana

Dla tego przykładu obowiązują następujące reguły:

- Numer zlecenia 1234
- Krok roboczy 1

11 FN 38: SEND /"JOB:1234_STEP:1_CREATE"	; Utwórz zlecenie
12 FN 38: SEND /"JOB:1234_STEP:1_CREATE_ITEMNAME: HOLDER_ITEMID:123_TARGETQ:20"	; alternatywnie: Utwórz zlecenie z nazwą części, numerem części i zadaną ilością
13 FN 38: SEND /"JOB:1234_STEP:1_START"	; Zlecenie startuj
14 FN 38: SEND /"JOB:1234_STEP:1_PREPARATION"	; Zbrojenie startuj
15 FN 38: SEND /"JOB:1234_STEP:1_PRODUCTION"	; Wytwarzanie / produkcja
16 FN 38: SEND /"JOB:1234_STEP:1_STOP"	; Zlecenie zatrzymaj
17 FN 38: SEND /"JOB:1234_STEP:1_FINISH"	; Zlecenie zamknij

Dodatkowo możesz zgłosić ilość obrabianych detali w zleceniu.

Wraz z symbolami zastępczymi **OK**, **S** i **R** podawana jest informacja, czy ilość zgłoszonych zwrotnie detali została poprawnie wytworzona czy też nie.

Definiujesz z **A** i **I**, jak StateMonitor zinterpretuje meldunek zwrotny. Przy przekazaniu wartości absolutnych StateMonitor nadpisuje obowiązujące uprzednio wartości. W przypadku wartości inkrementalnych StateMonitor zlicza przyrostowo liczbę sztuk.

11 FN 38: SEND /"JOB:1234_STEP:1_OK_A:23"	; Rzeczywista ilość (OK) absolutna
12 FN 38: SEND /"JOB:1234_STEP:1_OK_I:1"	; Rzeczywista ilość (OK) inkrementalna
13 FN 38: SEND /"JOB:1234_STEP:1_S_A:12"	; Braki (S) absolutnie
14 FN 38: SEND /"JOB:1234_STEP:1_S_I:1"	; Braki (S) inkrementalnie
15 FN 38: SEND /"JOB:1234_STEP:1_R_A:15"	; Dopracowanie (R) absolutnie
16 FN 38: SEND /"JOB:1234_STEP:1_R_I:1"	; Dopracowanie (R) inkrementalnie

18.2.8 Funkcje NC dla dowolnie definiowalnych tabel

Otwarcie dowolnie definiowalnej tabeli z **FN 26: TABOPEN**

Zastosowanie

Za pomocą funkcji NC **FN 26: TABOPEN** możesz otworzyć dowolnie definiowalną tabelę, aby uzyskać z **FN 27: TABWRITE** dostęp zapisu bądź z **FN 28: TABREAD** uzyskać dostęp odczytu tabeli.

Spokrewnione tematy

- Zawartość i utworzenie dowolnie definiowalnych tabel
 - Dalsze informacje:** "Dowolnie definiowalne tabele *.tab", Strona 703
- Dostęp do wartości w tablicach przy nieznaczonej wydajności obliczeniowej
 - Dalsze informacje:** "Dostęp do tabeli z instrukcjami SQL", Strona 539

Opis funkcji

Wybierasz przewidzianą do otwarcia tabelę, wprowadzając ścieżkę dowolnie definiowalnej tabeli. Wpisujesz nazwę pliku z rozszerzeniem ***.tab**.

Dane wejściowe

11 FN 26: TABOPEN TNC:\table \TAB1.TAB	; Otwarcie tabeli z FN 26
---	---------------------------

Dokonujesz nawigacji do tej funkcji w następujący sposób:

Funkcję NC wstaw ▶ **Wszystkie funkcje** ▶ **FN** ▶ **Funkcje specj.** ▶ **FN 26**
TABOPEN

Funkcja NC zawiera następujące elementy składni:

Element składni	Znaczenie
FN 26: TABOPEN	Otwieracz składni dla otwarcia tabeli
Plik	Ścieżka otwieranej tabeli Stała lub zmienna nazwa Wybór w oknie z opcjami wyboru możliwy

Wskazówka

W programie NC może być otwarta tylko jedna tabela. Nowy blok NC z **FN 26: TABOPEN** zamyka automatycznie ostatnio otwartą tabelę.

Zapełnianie dowolnie definiowalnej tabeli z FN 27: TABWRITE

Zastosowanie

Używając funkcji NC **FN 27: TABWRITE** dokonujesz wpisów w tablicy, którą otworzyłeś wcześniej z **FN 26: TABOPEN**.

Spokrewnione tematy

- Zawartość i utworzenie dowolnie definiowalnych tabel
Dalsze informacje: "Dowolnie definiowalne tabele *.tab", Strona 703
- Otworzyć dowolnie definiowalną tabelę
Dalsze informacje: "Otwarcie dowolnie definiowalnej tabeli z FN 26: TABOPEN", Strona 521

Opis funkcji

Za pomocą funkcji NC **FN 27** definiujesz kolumny tabeli, do których sterowanie wprowadza dane. Możesz definiować kilka kolumn tabeli w ramach jednego wiersza NC, ale tylko jeden wiersz tabeli. Treści przewidziane do zapisania w kolumnach definiujesz wcześniej w zmiennych bądź definiuje bezpośrednio w funkcji NC **FN 27**.

Dane wejściowe

11 FN 27: TABWRITE 2/"Length,Radius"
= Q2 ; Opis tabeli z FN 27

Dokonujesz nawigacji do tej funkcji w następujący sposób:

Funkcję NC wstaw ▶ **Wszystkie funkcje** ▶ **FN** ▶ **Funkcje specj.** ▶ **FN 27**
TABWRITE

Funkcja NC zawiera następujące elementy składni:

Element składni	Znaczenie
FN 27: TABWRITE	Otwieracz składni dla opisywania tabeli
Numer	Numer wiersza opisywanej tabeli Stały lub zmienny numer
Nazwa bądź QS	Numer kolumny opisywanej tabeli Stała lub zmienna nazwa Kilka nazwa kolumn rozdzielasz przecinkiem.
= bądź SET UNDEFINED	Zapis wartości w tabeli lub przydzielenie statusu niezdefiniowana Dalsze informacje: instrukcja obsługi dla użytkownika Konfigurowanie i odpracowywanie
Numer, Nazwa bądź QS	Wartość tabeli Stały lub zmienny numer bądź nazwa Tylko przy wyborze =

Wskazówki

- Jeśli chcemy zapisywać kilka kolumn w jednym bloku NC, to należy te wartości, które mają być zapisywane, definiować w kolejnych zmiennych.
- Jeśli spróbujesz dokonywać wpisów do zablokowanej bądź niedostępnej komórki tabeli, to sterowanie pokazuje komunikat o błędach.
- Jeżeli dokonujesz wpisów w kilku kolumnach, to sterownik może zapisywać albo numery albo nazwy.
- Jeżeli definiujesz w funkcji NC **FN 27** stałą wartość, to sterownik zapisuje tę samą wartość w każdej zdefiniowanej kolumnie.
- Przy użyciu elementu składni **SET UNDEFINED** przypisujesz zmiennej status **niezdefiniowana**.

Jeżeli programujesz np. pozycję z niezdefiniowanym parametrem Q, to sterowanie ignoruje to przemieszczenie.

Jeżeli używasz niezdefiniowanego parametru Q w krokach obliczeniowych w programie NC, to sterownik wyświetla komunikat o błędach i zatrzymuje wykonanie programu.

Dalsze informacje: "Przypisanie do zmiennej statusu typu niezdefiniowany", Strona 506

Przykład

11 Q5 = 3.75	; Definiowanie wartości dla kolumny Promień
12 Q6 = -5	; Definiowanie wartości dla kolumny Depth
13 Q7 = 7.5	; Definiowanie wartości dla kolumny D
14 FN 27: TABWRITE 5/"Radius,Depth,D" = Q5	; Zapis zdefiniowanych wartości do tabeli

Sterowanie wypełnia danymi kolumny **Radius**, **Depth** i **D** wiersza **5** aktualnie otwartej tabeli. Sterowanie wpisuje do tabeli wartości z parametrów Q **Q5**, **Q6** i **Q7**.

Odczytywanie dowolnie definiowalnej tabeli z FN 28: TABREAD

Zastosowanie

Używając funkcji NC **FN 28: TABREAD** możesz czytać z tabeli, otwartej uprzednio za pomocą **FN 26: TABOPEN**.

Spokrewnione tematy

- Zawartość i utworzenie dowolnie definiowalnych tabel
Dalsze informacje: "Dowolnie definiowalne tabele *.tab", Strona 703
- Otworzyć dowolnie definiowalną tabelę
Dalsze informacje: "Otwarcie dowolnie definiowalnej tabeli z FN 26: TABOPEN", Strona 521
- Zapisywać dowolnie definiowalną tabelę
Dalsze informacje: "Wypełnianie dowolnie definiowalnej tabeli z FN 27: TABWRITE", Strona 522

Opis funkcji

Za pomocą funkcji NC **FN 28** definiujesz kolumny tabeli, które ma odczytywać sterowanie. Możesz definiować kilka kolumn tabeli w ramach jednego wiersza NC, ale tylko jeden wiersz tabeli.

Dane wejściowe

11 FN 28: TABREAD Q1 = 2 / "Length"	; Odczyt tabeli z FN 28
-------------------------------------	--------------------------------

Dokonujesz nawigacji do tej funkcji w następujący sposób:

Funkcję NC wstaw ▶ **Wszystkie funkcje** ▶ **FN** ▶ **Funkcje specj.** ▶ **FN 28 TABREAD**

Funkcja NC zawiera następujące elementy składni:

Element składni	Znaczenie
FN 28: TABREAD	Otwieracz składni dla czytania tabeli
Q, QL, QR bądź QS	Zmienna dla tekstu źródłowego Do tej zmiennej sterowanie zapisuje treści z odczytywanych komórek tabeli.
Numer	Numer wiersza czytanej tabeli Stały lub zmienny numer
Nazwa bądź QS	Nazwa kolumny czytanej tabeli Stała lub zmienna nazwa Kilka nazwa kolumn rozdzielasz przecinkiem.

Wskazówka

Jeśli definiujesz kilka kolumn w jednym bloku NC, to sterowanie zachowuje odczytane wartości w kolejnych zmiennych tego samego typu, np. **QL1**, **QL2** i **QL3**.

Przykład

11 FN 28: TABREAD Q10 = 6/"X,Y,D"	; Czytanie numerycznych wartości z kolumn X , Y i D
12 FN 28: TABREAD QS1 = 6/"DOC"	; Czytanie alfanumerycznej wartości z kolumny DOC

Sterowanie czyta wartości kolumn **X**, **Y** i **D** z wiersza **6** aktualnie otwartej tabeli.

Sterowanie zachowuje wartości w parametrach **Q10**, **Q11** i **Q12**.

Sterowanie zachowuje z tego samego wiersza treść kolumny **DOC** w parametrze **QS1**.

18.2.9 Formuły w programie NC

Zastosowanie

Za pomocą funkcji NC **Formuła Q/QL/QR** możesz definiować kilka kroków obliczeniowych używając stałych bądź zmiennych wartości w jednym wierszu NC. Możesz także przyporządkować do zmiennej określoną pojedynczą wartość.

Spokrewnione tematy

- Formuła łańcuchowa dla ciągów znaków
Dalsze informacje: "Funkcje łańcucha znaków", Strona 530
- Definiowanie pojedynczego obliczenia w wierszu NC
Dalsze informacje: "Folder Podst.działania arytm.", Strona 504

Opis funkcji

Jako pierwsze wprowadzenie definiujesz zmienną, do której przypisujesz wynik. Z prawej strony od znaku równości definiujesz kroki obliczeniowej bądź wartość, którą sterowanie przypisuje zmiennej.

Sterowanie daje następujące możliwości wprowadzenia formuły:

- Automatyczne uzupełnianie
Dalsze informacje: "Wprowadzenie formuły za pomocą funkcji automatycznego uzupełniania", Strona 529
- Klawiatura wyskakująca dla wprowadzenia formuły z paska akcji bądź z formularza
- Tryb wprowadzenia formuły na klawiaturze ekranowej
Dalsze informacje: "Klawiatura ekranowa paska sterowniczego", Strona 615

Zasady obliczania

Kolejność podczas oceny różnych operatorów

Gdy formuła zawiera kroki obliczeniowe różnych operatorów w kombinacji, to sterowanie ocenia kroki obliczeniowe w zdefiniowanej kolejności. Znanym przykładem jest obliczenie punktowe przed strukturalnym.

Dalsze informacje: "Przykład", Strona 529

Sterowanie ocenia kroki obliczeniowe w następującej kolejności:

Kolejność	Krok obliczeniowy	Operator	Znak obliczenia
1	Rozwiązanie nawiasów	Nawiasy	()
2	Uwzględnienie znaku liczby	Znak liczby	-
3	Obliczenie funkcji	Funkcja	SIN, COS, LN itd.
4	Potęgowanie	Potęga	^
5	Mnożenie i dzielenie	Punkt	*, /
6	Dodawanie i odejmowanie	Kreska	+, -

Dalsze informacje: "Kroki obliczeniowe", Strona 527

Kolejność podczas oceny tych samych operatorów

Sterowanie ocenia kroki obliczeniowe tych samych operatorów od lewej do prawej.













np. $2 + 3 - 2 = (2 + 3) - 2 = 3$













Wyjątek: przy połączonym potęgowaniu przetwarzanie następuje od prawej do lewej.

np. $2 ^ 3 ^ 2 = 2 ^ (3 ^ 2) = 2 ^ 9 = 512$

Kroki obliczeniowe

Klawiatura do zapisu formuły zawiera następujące kroki obliczenia:

Klawisz	Krok obliczeniowy	Operator
 +	Dodawanie np. $Q_{10} = Q_1 + Q_5$	Kreska
 -	Odejmowanie np. $Q_{25} = Q_7 - Q_{108}$	Kreska
 *	Mnożenie np. $Q_{12} = 5 * Q_5$	Punkt
 /	Dzielenie np. $Q_{25} = Q_1 / Q_2$	Punkt
 ()	Wstawienie w nawias np. $Q_{12} = Q_1 * (Q_2 + Q_3)$	Nawiasy
 SQ	Podnoszenie do kwadratu (square) np. $Q_{15} = SQ 5$	Funkcja
 SQRT	Obliczanie pierwiastka (square root) np. $Q_{22} = SQRT 25$	Funkcja
 SIN	Obliczenie sinus np. $Q_{44} = SIN 45$	Funkcja
 COS	Obliczenie cosinus np. $Q_{45} = COS 45$	Funkcja
 TAN	Obliczenie tangens np. $Q_{46} = TAN 45$	Funkcja
 ASIN	Obliczenie arcus-sinus Funkcja odwrócenia sinus Sterowanie określa kąta ze stosunku przyprostokątnej przeciwległej i przeciwprostokątnej. np. $Q_{10} = ASIN (Q_{40} / Q_{20})$	Funkcja
 ACOS	Obliczenie arcus-cosinus Funkcja odwrócenia cosinus Sterowanie określa kąta ze stosunku przyprostokątnej przyległej i przeciwprostokątnej. np. $Q_{11} = ACOS Q_{40}$	Funkcja
 ATAN	Obliczenie arcus-tangens Funkcja odwrócenia tangens Sterowanie określa kąta ze stosunku przyprostokątnej przeciwległej i przyprostokątnej przyległej. np. $Q_{12} = ATAN Q_{50}$	Funkcja

Klawisz	Krok obliczeniowy	Operator
 ^	Potęgowanie np. Q15 = 3 ^ 3	Potęga
 PI	Konstanta PI $\pi = 3,14159$ np. Q15 = PI	
 LN	Utworzenie logarytmu naturalnego (LN) Liczba podstawowa = e = 2,7183 np. Q15 = LN Q11	Funkcja
 LOG	Utworzenie logarytmu Liczba podstawowa = 10 np. Q33 = LOG Q22	Funkcja
 EXP	Funkcja wykładnicza (e ^ n) Liczba podstawowa = e = 2,7183 np. Q1 = EXP Q12	Funkcja
 NEG	Negowanie (tworzenie wartości negatywnej) Mnożenie przez -1 np. Q2 = NEG Q1	Funkcja
 INT	Tworzenie liczby całkowitej Obcinanie miejsc po przecinku np. Q3 = INT Q42	Funkcja
<div style="border: 1px solid black; padding: 5px; display: inline-block;">  Funkcja INT nie zaokrągla, a tylko obcina miejsca po przecinku. </div>		
Dane wejściowe: 0...999999999		
 ABS	Tworzenie wartości absolutnej np. Q4 = ABS Q22	Funkcja
 FRAC	Fracjonować Obcinanie miejsc przed przecinkiem np. Q5 = FRAC Q23	Funkcja
 SGN	Sprawdzenie znaku liczby np. Q12 = SGN Q50 Jeśli Q50 = 0, to SGN Q50 = 0 Jeśli Q50 < 0, to SGN Q50 = -1 Jeśli Q50 > 0, to SGN Q50 = 1	Funkcja
 %	Obliczenie wartości modulo (reszta z dzielenia) np. Q12 = 400 % 360 wynik: Q12 = 40	Funkcja

Dalsze informacje: "Folder Podst.działania arytm.", Strona 504

Dalsze informacje: "Folder Funkcje trygonometryczne", Strona 506

Możesz również definiować kroki obliczeniowe dla łańcuchów, czyli ciągów znaków.

Dalsze informacje: "Funkcje łańcucha znaków", Strona 530

Wprowadzenie formuły za pomocą funkcji automatycznego uzupełniania

Wprowadzasz formułę za pomocą automatycznego uzupełniania w następujący sposób:

Funkcję NC
wstaw

- ▶ **Funkcję NC wstaw** wybrać
- Sterowanie otwiera okno **Funkcję NC wstaw**.
- ▶ **Formuła** wybrać
- ▶ Określić zmienną dla wyniku
- ▶ Potwierdzenie wprowadzenia
- ▶ Wybrać krok obliczeniowy, np. **SIN**
- ▶ Zapis wartości
- ▶ Kliknąć na klawisz spacji
- Sterownik pokazuje aktualnie możliwe kroki obliczeniowe.
- ▶ Wybrać krok obliczeniowy
- ▶ Zapis wartości
- ▶ Jeśli dotyczy kliknąć na klawisz spacji
- ▶ Jeśli dotyczy wybrać krok obliczeniowy
- ▶ Po dokonaniu wszystkich koniecznych wpisów zakończyć wiersz NC

Przykład

Obliczenie punktowe przed strukturalnym

11 Q1 = 5 * 3 + 2 * 10 ; wynik= 35

- 1.krok obliczenia : $5 * 3 = 15$
- 2.krok obliczenia : $2 * 10 = 20$
- 3.krok obliczenia : $15 + 20 = 35$

Potęgowanie przed obliczeniem strukturalnym

11 Q2 = SQ 10 - 3^3 ; wynik= 73

- 1.krok obliczenia : 10 podnieść do kwadratu = 100
- 2.krok obliczenia : 3 podnieść do potęgi 3 = 27
- 3.krok obliczenia : $100 - 27 = 73$

Funkcja przed potęgowaniem

11 Q4 = SIN 30 ^ 2 ; wynik= 0,25

- 1. krok obliczenia: sinus z 30 obliczyć = 0,5
- 2. krok obliczenia : 0,5 podnieść do kwadratu = 0,25

Nawias przed funkcją

11 Q5 = SIN (50 - 20) ; wynik= 0,5

- 1. krok obliczenia: obliczyć nawias $50 - 20 = 30$
- 2. krok obliczenia: sinus z 30 obliczyć = 0,5

18.3 Funkcje łańcucha znaków

Zastosowanie

Używając funkcji łańcuchowych możesz definiować i przetwarzać ciągi znaków za pomocą parametrów QS, aby generować np. zmienne protokoły z **FN 16: F-PRINT**. W informatyce łańcuch znaków (string) określa alfanumeryczny ciąg znaków.

Spokrewnione tematy

- Zakresy zmiennych

Dalsze informacje: "Rodzaje zmiennych", Strona 492

Opis funkcji

Do jednego parametru QS możesz przydzielić max. 255 znaków.

W parametrach QS dozwolone są następujące znaki:

- Litery
- Cyfry
- Znaki specjalne, np. ?
- Znaki sterownicze, np. \ dla ścieżek
- Spacja (puste miejsce)

Wartości parametrów QS wraz z funkcjami NC **Formuła Q/QL/QR** i **Formuła łańcucha znaków QS** możesz przetwarzać i sprawdzać.

Syntaktyka	Funkcja NC	Nadrzędna funkcja NC
DECLARE STRING	Przypisanie wartości alfanumerycznej do parametru QS Dalsze informacje: "Przypisanie wartości alfanumerycznej do parametru QS", Strona 533	
STRING-FORMEL	Połączenie treści parametrów QS w łańcuch i przypisanie do parametru QS Dalsze informacje: "Połączenie w łańcuch wartości alfanumerycznych", Strona 534	Formuła łańcucha znaków QS
TONUMB	Przekształcenie wartości alfanumerycznej parametru QS na wartość numeryczną i przypisanie do parametru Q, QL bądź parametru QR Dalsze informacje: "Przekształcenie wartości alfanumerycznych na wartości numeryczne", Strona 534	Formuła Q/QL/QR
TOCHAR	Przekształcenie wartości numerycznej na wartość alfanumeryczną i przypisanie do parametru QS Dalsze informacje: "Przekształcenie wartości numerycznych na wartości alfanumeryczne", Strona 535	Formuła łańcucha znaków QS
SUBSTR	Kopiowanie podłańcucha znaków z parametru QS i przypisanie do parametru QS Dalsze informacje: "Kopiowanie podłańcucha z parametru QS", Strona 535	Formuła łańcucha znaków QS
SYSSTR	Czytanie danych systemowych i przypisanie tych danych do parametru QS Dalsze informacje: "Czytanie danych systemowych z SYSSTR", Strona 531	Formuła łańcucha znaków QS

Syntaktyka	Funkcja NC	Nadrzędna funkcja NC
INSTR	Szukanie podłańcucha znaków w parametrze QS i przypisanie znalezionej wartości do parametru Q, QL bądź parametru QR Dalsze informacje: "Szukanie podłańcucha w treści parametru QS", Strona 535	Formuła Q/QL/QR
STRLEN	Określenie długości znaków parametru QS i przypisanie do parametru Q, QL bądź parametru QR Dalsze informacje: "Określenie liczby znaków zawartości parametru QS", Strona 535	Formuła Q/QL/QR
STRCOMP	Porównanie rosnącej leksykalnej kolejności parametrów QS i przypisanie wyniku do parametru Q, QL bądź parametru QR Dalsze informacje: "Porównywanie leksykalnej kolejności dwóch alfanumerycznych sekwencji znaków", Strona 536	Formuła Q/QL/QR
CFGREAD	Wyprowadzenie treści parametru maszynowego i przypisanie do parametru QS Dalsze informacje: "Przejęcie treści parametru maszynowego", Strona 537	<ul style="list-style-type: none"> ■ Formuła łańcucha znaków QS ■ Formuła Q/QL/QR

Sterowanie daje następujące możliwości wprowadzenia formuły:

- Automatyczne uzupełnianie
Dalsze informacje: "Wprowadzenie formuły za pomocą funkcji automatycznego uzupełniania", Strona 529
- Klawiatura wyskakująca dla wprowadzenia formuły z paska akcji bądź z formularza
- Tryb wprowadzenia formuły na klawiaturze ekranowej
Dalsze informacje: "Klawiatura ekranowa paska sterowniczego", Strona 615

Czytanie danych systemowych z SYSSTR

Za pomocą funkcji NC **SYSSTR** możesz czytać dane systemowe i zachować te treści w parametrach QS. Wybierasz daną systemową za pomocą numeru grupy **ID** i numeru **NR**.

Opcjonalnie możesz wprowadzić **IDX** i **DAT**.





Możesz odczytać następujące dane systemowe:

Nazwa grupy, ID-nr	Numer	Znaczenie
Informacja programowa, 10010	1	Ścieżka aktualnego programu głównego lub programu palet
	2	Ścieżka aktualnie odpracowywanego programu NC
	3	Ścieżka wybranego za pomocą cyklu 12 PGM CALL programu NC
	10	Ścieżka wybranego z SEL PGM programu NC
Dane kanału, 10025	1	Nazwa aktualnego kanału, np. CH_NC

Nazwa grupy, ID-nr	Numer	Znaczenie
Programowane w wywołaniu narzędzia wartości, 10060	1	Nazwa aktualnego narzędzia <div style="border: 1px solid black; padding: 5px; margin-top: 10px;"> <p>i Funkcja NC zapamiętuje tylko wtedy nazwę narzędzia, kiedy wywołasz narzędzie używając nazwy.</p> </div>
Aktualny czas systemowy, 10321	1 - 16, 20	<ul style="list-style-type: none"> ■ 1: D.MM.YYYY h:mm:ss ■ 2: D.MM.YYYY h:mm ■ 3: D.MM.YY hh:mm ■ 4: RRRR-MM-DD hh:mm:ss ■ 5: YYYY-MM-DD hh:mm ■ 6: YYYY-MM-DD h:mm ■ 7: YY-MM-DD h:mm ■ 8: DD.MM.YYYY ■ 9: D.MM.YYYY ■ 10: D.MM.RR ■ 11: RRRR-MM-DD ■ 12: RR-MM-DD ■ 13: hh:mm:ss ■ 14: h:mm:ss ■ 15: h:mm ■ 16: DD.MM.YYYY hh:mm ■ 20: XX <p>Oznaczenie XX symbolizuje dwucyfrowy numer aktualnego tygodnia kalendarzowego, wykazujący zgodnie z ISO 8601 następujące właściwości:</p> <ul style="list-style-type: none"> ■ Ma siedem dni ■ Rozpoczyna się w poniedziałek ■ Jest kolejno numerowany ■ Pierwszy tydzień kalendarzowy zawiera pierwszy czwartek roku
Dane sondy pomiarowej, 10350	50	Typ aktywnej sondy pomiarowej detalu TS
	70	Typ aktywnej sondy pomiarowej narzędzia TT
	73	Nazwa aktywnej sondy pomiarowej narzędzia TT z parametru maszynowego activeTT
Dane do obróbki paletowej, 10510	1	Nazwa aktualnie obrabianej palety
	2	Ścieżka aktualnie wybranej tabeli palet
Wersja software NC, 10630	10	Numer wersji software NC
Dane narzędzia, 10950	1	Nazwa aktualnego narzędzia
	2	Treść kolumny DOC aktualnego narzędzia
	3	Ustawienie regulacji AFC aktualnego narzędzia
	4	Kinematyka suportu narzędziowego aktualnego narzędzia

Czytanie parametrów maszynowych z CFGREAD

Za pomocą funkcji NC **CFGREAD** możesz odczytać treści parametrów maszynowych sterowania jako wartości numeryczne bądź alfanumeryczne. Odczytane wartości numeryczne są wydawane zawsze w jednostkach metrycznych. Dla odczytania parametru maszynowego, należy określić następujące treści w edytorze konfiguracji sterowania:

Symbol	Typ	Znaczenie
	Key	Nazwa grupy parametru maszynowego Nazw grupy może zostać podana opcjonalnie
	Jednostka	Obiekt parametru Nazwa rozpoczyna się zawsze z Cfg
	Atrybut	Nazwa parametru maszynowego
	Indeks	Indeks listy parametru maszynowego Indeks listy może być podany opcjonalnie



W edytorze konfiguracji dla parametrów maszynowych możesz zmienić prezentację dostępnych parametrów. Przy nastawieniu standardowym parametry zostają wyświetlane z krótkimi, objaśniającymi tekstami.

Gdy odczytujesz parametr maszynowy za pomocą funkcji NC **CFGREAD**, to należy wcześniej zdefiniować odpowiedni parametr QS z atrybutem, encją i kluczem (kodem).

Dalsze informacje: "Przejęcie treści parametru maszynowego", Strona 537

18.3.1 Przypisanie wartości alfanumerycznej do parametru QS

Przed wykorzystaniem bądź dalszym przetwarzaniem alfanumerycznych wartości należy przypisać znaki do parametrów QS. W tym celu używa się polecenia **DECLARE STRING**.

Możesz przypisywać wartości alfanumeryczne do parametru QS w następujący sposób:

Funkcję NC
wstaw

- ▶ **Funkcję NC wstaw** wybrać
- Sterowanie otwiera okno **Funkcję NC wstaw**.
- ▶ **DECLARE STRING** wybierz
- ▶ Zdefiniować parametr QS dla wyniku
- ▶ **Nazwa** wybrać
- ▶ Podać pożądaną wartość
- ▶ Wiersz NC zamknąć
- ▶ Odpracować wiersz NC
- Sterowanie zapamiętuje podaną wartość w parametrach docelowych.

W tym przykładzie sterowanie przypisuje do parametru **QS10** wartość alfanumeryczną.

```
11 DECLARE STRING QS10 = "workpiece" ; Przypisanie wartości alfanumerycznej do QS10
```

18.3.2 Połączenie w łańcuch wartości alfanumerycznych

Przy pomocy operatora powiązania `||` możesz połączyć ze sobą w łańcuch kilka parametrów QS. W ten sposób możesz kombinować np. stałe i zmienne wartości alfanumeryczne.

Możesz połączyć w łańcuch treści kilku parametrów QS w następujący sposób:

Funkcję NC
wstaw

- ▶ **Funkcję NC wstaw** wybrać
- > Sterowanie otwiera okno **Funkcję NC wstaw**.
- ▶ **Formuła stringu QS** kliknąć
- ▶ Zdefiniować parametr QS dla wyniku
- ▶ Potwierdzenie wprowadzenia
- ▶ Kliknąć na klawisz backspace
- > Sterowanie usuwa cudzysłowie.
- ▶ **QS** wybierz
- ▶ Wprowadzić numer zmiennej
- ▶ Kliknąć na klawisz spacji
- > Sterownik pokazuje aktualnie możliwe elementy składni.
- ▶ Operator łączenia `||` wybrać
- ▶ **QS** wybierz
- ▶ Wprowadzić numer zmiennej
- ▶ Wiersz NC zamknąć
- > Sterownik zapamiętuje podłańcuchy po ich odpracowaniu kolejno jeden po drugim jako wartość alfanumeryczną w parametrach docelowych.

W tym przykładzie sterowanie łączy w łańcuch treści parametrów QS **QS12** i **QS13**. Wartość alfanumeryczną sterowanie przypisuje do parametru **QS10**.

```
11 QS10 = QS12 || QS13
```

; połączenie treści z **QS12** i **QS13** w łańcuch i przypisanie do parametru **QS10**

Treści parametrów:

- **QS12: status:**
- **QS13: przedmiot wybrakowany**
- **QS10: status: wybrakowany**

18.3.3 Przekształcenie wartości alfanumerycznych na wartości numeryczne

Za pomocą funkcji NC **TONUMB** możesz zachować wyłącznie numeryczne znaki parametru QS jako inny typ zmiennych. Następnie możesz używać tych wartości w obliczeniach.

W tym przykładzie sterowanie przekształca wartość alfanumeryczną parametru QS **QS11** na wartość numeryczną. Tę wartość sterowanie przypisuje do parametru **Q82**.

```
11 Q82 = TONUMB ( SRC_QS11 )
```

; przekształcenie wartości alfanumerycznej z **QS11** na wartość numeryczną i przypisanie do **Q82**

18.3.4 Przekształcenie wartości numerycznych na wartości alfanumeryczne

Za pomocą funkcji NC **TOCHAR** możesz zachować treść zmiennej w parametrze QS. Zachowaną treść możesz np. łączyć łańcuchowo z innymi parametrami QS.

W tym przykładzie sterowanie przekształca wartość numeryczną parametru Q **Q50** na wartość alfanumeryczną. Tę wartość sterowanie przypisuje do parametru **QS11**.

```
11 QS11 = TOCHAR ( DAT+Q50
DECIMALS3 )
```

; przekształcenie wartości numerycznej z **Q50** na wartość alfanumeryczną i przypisanie do parametru QS **QS11**

18.3.5 Kopiowanie podłańcucha z parametru QS

Za pomocą funkcji NC **SUBSTR** możesz zachować zdefiniowany podłańcuch z parametru QS do innego parametru QS. Możesz używać tej NC- funkcji np. aby dokonać ekstrakcji nazwy pliku z absolutnej ścieżki.

W tym przykładzie sterowanie zachowuje podłańcuch parametru QS **QS10** w parametrze QS **QS13**. Używając elementu składni **BEG2** definiujesz, iż sterowanie wykonuje kopiowanie od trzeciego znaku. Przy pomocy elementu składni **LEN4** definiujesz, czy sterowanie zachowuje kolejne cztery znaki.

```
11 QS13 = SUBSTR ( SRC_QS10 BEG2
LEN4 )
```

; przypisanie podłańcucha z **QS10** do parametru **QS13**

18.3.6 Szukanie podłańcucha w treści parametru QS

Używając funkcji NC **INSTR** możesz sprawdzić, czy określony podłańcuch znajduje się w parametrze QS. W ten sposób możesz np. sprawdzić czy łączenie łańcuchowe kilku parametrów QS zafunkcjonowało. Dla sprawdzenia konieczne są dwa parametry QS. Sterowanie przeszukuje pierwszy parametr QS na treść drugiego parametru QS.

Jeśli sterowanie znajdzie ten podłańcuch, to zachowuje ono liczbę znaków do miejsca znalezienia podłańcucha w parametrze wyniku. W przypadku znalezienia kilku takich miejsc znalezienia wynik jest identyczny, ponieważ sterowanie zachowuje pierwsze miejsce znalezienia podłańcucha.

Jeśli sterowanie nie znajdzie szukanego podłańcucha, to zachowuje w pamięci ogólną liczbę znaków w parametrach wyniku.

W tym przykładzie sterowanie wyszukuje w parametrze QS **QS10** zachowany w **QS13** ciąg znaków. Szukanie rozpoczyna się od trzeciego miejsca. Przy zliczaniu znaków sterownik rozpoczyna zera. Sterowanie przypisuje miejsce znalezienia jako liczbę znaków do parametru Q **Q50**.

```
37 Q50 = INSTR ( SRC_QS10 SEA_QS13 BEG2 )
```

18.3.7 Określenie liczby znaków zawartości parametru QS

Funkcja NC **STRLEN** określa liczbę znaków w zawartości parametru QS. Używając tej funkcji NC możesz określić np. długość ścieżki pliku.

Jeżeli wybrany parametr QS nie jest zdefiniowany, to sterowanie podaje wartość **-1**.

W tym przykładzie sterowanie określa liczbę znaków parametru QS **QS15**. Wartość numeryczną liczby znaków sterownik przypisuje do parametru **Q52**.

```
11 Q52 = STRLEN ( SRC_QS15 )
```

; określenie liczby znaków **QS15** i przypisanie do **Q52**

18.3.8 Porównywanie leksykalnej kolejności dwóch alfanumerycznych sekwencji znaków

Przy pomocy funkcji NC **STRCOMP** porównujesz leksykalną kolejność zawartości dwóch parametrów QS.

Sterowanie podaje następujące wyniki:

- **0**: zawartość obydwu parametrów QS jest identyczna
- **-1**: zawartość pierwszego parametru QS leży w kolejności leksykalnej **przed** zawartością drugiego parametru QS
- **+1**: zawartość pierwszego parametru QS leży w kolejności leksykalnej **po** zawartości drugiego parametru QS

Kolejność leksykalna brzmi w następujący sposób:

- 1 Znaki specjalne, np. ?_
- 2 Cyfry, np. 123
- 3 Duże litery, np. ABC
- 4 Małe litery, np. abc



Sterowanie weryfikuje wychodząc z pierwszego znaku tak długo, aż zawartość parametrów QS wykaże różnicę. Jeśli zawartości różnią się od siebie, np. od czwartego miejsca, to sterowanie przerywa sprawdzanie od tego miejsca.

Krótsze treści z identyczną kolejnością znaków są wyświetlane na początku w kolejności, np. abc przed abcd.

W tym przykładzie sterowanie porównuje leksykalną kolejność **QS12** i **QS14**. Wynik porównania sterowanie przypisuje jako wartość numeryczną do parametru Q **Q52**.

```
11 Q52 = STRCOMP ( SRC_QS12
SEA_QS14 )
```

; porównanie leksykalnej kolejności wartości **QS12** i **QS14**

18.3.9 Przejęcie treści parametru maszynowego

W zależności od zawartości parametru maszynowego możesz za pomocą funkcji NC **CFGREAD** przejmować wartości alfanumeryczne do parametrów QS bądź wartości numeryczne do parametrów Q, QL lub parametrów QR.

W tym przykładzie sterowanie zachowuje faktor zachodzenia z parametru maszynowego **pocketOverlap** jako wartość numeryczną do parametru Q.

Zadane ustawienia w parametrach maszynowych:

- **ChannelSettings**
- **CH_NC**
 - **CfgGeoCycle**
 - **pocketOverlap**

Przykład

11 QS11 = "CH_NC"	; przypisanie kodu do parametru QS QS11
12 QS12 = "CfgGeoCycle"	; przypisanie encji do parametru QS QS12
13 QS13 = "pocketOverlap"	; przypisanie atrybutu do parametru QS QS11
14 Q50 = CFGREAD(KEY_QS11 TAG_QS12 ATR_QS13)	; odczytanie treści parametru maszynowego

Funkcja NC **CFGREAD** zawiera następujące elementy składni:

- **KEY_QS**: nazwa grupy (key) parametru maszynowego



Jeżeli nazwa grupy nie jest dostępna, to definiujesz dla odpowiedniego parametru QS tzw. pustą wartość.

- **TAG_QS**: nazwa obiektu (istoty) parametru maszynowego
- **ATR_QS**: nazwa (atrybut) parametru maszynowego
- **IDX**: indeks parametru maszynowego

Dalsze informacje: "Czytanie parametrów maszynowych z CFGREAD", Strona 533

Wskazówka

Gdy używasz funkcji NC **Formuła łańcucha znaków QS**, wynikiem jest zawsze wartość alfanumeryczna. Jeżeli używasz funkcji NC **Formuła Q/QL/QR**, to wynikiem jest zawsze wartość numeryczna.

18.4 Definiowanie licznika z FUNCTION COUNT

Zastosowanie

Używając funkcji NC **FUNCTION COUNT** możesz sterować licznikiem z programu NC. Za pomocą tego licznika możesz definiować np. liczbę nominalną, do której sterowanie ma powtarzać program NC.

Opis funkcji

Stan licznika pozostaje zachowany także po restarcie sterowania.

Sterowanie uwzględnia funkcję **FUNCTION COUNT** tylko w trybie pracy **Przebieg progr.**

Sterowanie pokazuje aktualny stan licznika i zdefiniowaną zadaną ilość w zakładce **PGM** strefy pracy **Status**.

Dalsze informacje: instrukcja obsługi dla użytkownika Konfigurowanie i odpracowywanie

Dane wejściowe

11 FUNCTION COUNT TARGET5

; określenie wartości docelowej licznika na 5

Funkcję NC wstaw ► Wszystkie funkcje ► FN ► FUNCTION COUNT

Funkcja NC zawiera następujące elementy składni:

Element składni	Znaczenie
FUNCTION COUNT	Otwieracz składni dla licznika
INC, RESET, ADD, SET, TARGET bądź REPEAT	Definiowanie funkcji licznika Dalsze informacje: "Funkcje licznika", Strona 538

Funkcje licznika

Funkcja NC FUNCTION COUNT udostępnia następujące funkcje licznika:

Syntaktyka	Funkcja
INC	Licznik zwiększyć o wartość 1
RESET	Licznik zresetować
ADD	Licznik zwiększyć o zdefiniowaną wartość Stały lub zmienny numer bądź nazwa Dane wejściowe: 0...9999
SET	Przypisanie do licznika zdefiniowanej wartości Stały lub zmienny numer bądź nazwa Dane wejściowe: 0...9999
TARGET	Definiować przewidzianą do osiągnięcia liczbę nominalną Stały lub zmienny numer bądź nazwa Dane wejściowe: 0...9999
REPEAT	Powtórzyć program NC powtórzyć od labela (znacznika), jeśli zdefiniowana wartość docelowa nie została jeszcze osiągnięta Stały lub zmienny numer bądź nazwa

Wskazówki

WSKAZÓWKA

Uwaga, możliwa utrata danych!

Sterowanie obsługuje tylko jeden licznik. Jeśli odpracowujesz program NC, w którym resetujesz licznik, to postęp licznika innego programu NC zostanie skasowany.

- Należy sprawdzić przed obróbką, czy licznik jest aktywny

- W opcjonalnym parametrze maszynowym **CfgNcCounter** (nr 129100) producent obrabiarki definiuje, czy możesz edytować licznik.
- Możesz grawerować aktualny stan licznika używając cyklu **225 GRAWEROWANIE**.
Dalsze informacje: instrukcja obsługi dla użytkownika Cykle obróbki

18.4.1 Przykład

11 FUNCTION COUNT RESET	; reset stanu licznika
12 FUNCTION COUNT TARGET10	; definiowanie nominalnej liczby zabiegów obróbkowych
13 LBL 11	; ustawienie znacznika skoku
* - ...	; wykonanie obróbki
21 FUNCTION COUNT INC	; stan licznika zwiększyć o wartość 1
22 FUNCTION COUNT REPEAT LBL 11	; powtórzyć obróbkę, aż liczba docelowa zostanie osiągnięta

18.5 Dostęp do tabeli z instrukcjami SQL

18.5.1 Podstawy

Zastosowanie

Jeśli chce się wykorzystywać dostęp do numerycznych lub alfanumerycznych treści tabeli lub manipulować tabelami (np. zmiana nazw kolumn lub wierszy), to należy używać dostępnych instrukcji SQL.

Syntaktyka dostępnych w sterowaniu instrukcji SQL jest bardzo zbliżona do języka programowania SQL, jednakże nie w pełni z nią zgodna. Oprócz tego sterowanie nie obsługuje całego zakresu językowego SQL.

Spokrewnione tematy

- Otwarcie dowolnie definiowalnej tabeli, zapis i czytanie

Dalsze informacje: "Funkcje NC dla dowolnie definiowalnych tabel", Strona 521

Warunki

- Kod liczbowy 555343
- Tabela dostępna
- Odpowiednia nazwa tabeli

Nazwy tabel i kolumn tabel muszą rozpoczynać się z litery i nie mogą zawierać znaków matematycznych, np. +. Te znaki mogą ze względu na instrukcje SQL prowadzić przy wczytywaniu lub wyczytywaniu do problemów.

Opis funkcji

W software NC dostęp do tablic następuje przez serwer SQL. Ten serwer jest sterowany dostępnymi instrukcjami SQL. Instrukcje SQL mogą być definiowane bezpośrednio w programie NC.

Serwer bazuje na modelu transakcyjnym. **Transakcja** składa się z kilku etapów, które wykonywane są razem i w ten sposób zapewniają uporządkowane i zdefiniowane edytowanie wpisów w tabeli.

Polecenia SQL działają w trybie pracy **Przebieg progr.** i w aplikacji **MDI**.

Przykład transakcji:

- Przyporządkowanie kolumn tabeli dla dostępu czytania i zapisu parametrów Q z **SQL BIND**
- Selekcjonowanie danych z **SQL EXECUTE** przy pomocy instrukcji **SELECT**
- Czytanie, zmiana lub dołączanie danych z **SQL FETCH, SQL UPDATE** lub **SQL INSERT**
- Interakcję potwierdzić lub anulować z **SQL COMMIT** i **SQL ROLLBACK**
- Powiązania kolumn tabeli i parametrów Q aktywować z **SQL BIND**



Proszę koniecznie zamknąć wszystkie rozpoczęte transakcje, nawet jeśli wykorzystuje się wyłącznie dostęp czytania. Tylko zamknięcie transakcji gwarantuje przejęcie zmian i uzupełnień, anulowanie blokad jak i zwolnienie wykorzystywanych zasobów.

Result-set opisuje zbiór wyników pliku tabeli. Kwerenda z **SELECT** definiuje zbiór wyników.

Result-set powstaje przy wykonaniu kwerendy na serwerze SQL i blokuje tam zasoby.

Ta kwerenda działa jak filtr na tabelę, uwidaczniający tylko część rekordów danych. Aby umożliwić kwerendę plik tabeli musi w tym miejscu zostać odczytany.

Dla identyfikacji **Result-set** przy odczytywaniu lub przy zmianach danych oraz przy zamykaniu transakcji serwer SQL wydaje **Handle**. Ten **Handle** pokazuje w programie NC widoczny wynik zapytania. Wartość 0 odznacza niewłaściwy **Handle**, co oznacza, dla zapytania nie mógł zostać utworzony zbiór **Result-set**. Jeśli żaden wiersz nie spełnia podanych warunków to zostaje utworzony pusty **Result-set** pod obowiązującym **Handle**.

Przegląd poleceń SQL

Sterowanie udostępnia następujące polecenia SQL:

Syntaktyka	Funkcja	Dalsze informacje
SQL BIND	SQL BIND tworzy połączenie lub je anuluje pomiędzy kolumnami tabeli i parametrami Q lub QS	Strona 543
SQL SELECT	SQL SELECT czyta pojedynczą wartość z tabeli i nie otwiera przy tym transakcji	Strona 544
SQL EXECUTE	SQL EXECUTE otwiera transakcję dla wyboru kolumn tabeli i wierszy tabeli lub umożliwia wykorzystanie dalszych instrukcji SQL (funkcje dodatkowe)	Strona 547
SQL FETCH	SQL FETCH przekazuje wartości do powiązanych parametrów Q	Strona 552
SQL ROLLBACK	SQL ROLLBACK anuluje wszystkie zmiany i zamyka transakcję	Strona 553
SQL COMMIT	SQL COMMIT zachowuje wszystkie zmiany i zamyka transakcję	Strona 555
SQL UPDATE	SQL UPDATE rozszerza transakcję o zmiany dostępnego wiersza	Strona 556
SQL INSERT	SQL INSERT generuje nowy wiersz tabeli	Strona 558

Wskazówki

WSKAZÓWKA

Uwaga niebezpieczeństwo kolizji!

Dostępny czytania i zapisu przy pomocy poleceń SQL następują zawsze z jednostkami metrycznymi, niezależnie od wybranej jednostki miary tabeli i programu NC.

Jeśli w ten sposób np. zostanie zachowana długość z tabeli w parametrze Q, to ta wartość jest później zawsze metryczna. Jeśli ta wartość wykorzystywana jest następnie w programie Inch do pozycjonowania (**L X+Q1800**), to wynika z tego błędna pozycja.

- ▶ W programach inch odczytane wartości przeliczyć przed wykorzystaniem

WSKAZÓWKA

Uwaga niebezpieczeństwo kolizji!

Jeżeli dokonujesz symulacji programu NC zawierającego polecenia SQL, to sterowanie nadpisuje ewentualnie wartości w tabeli. Po nadpisaniu wartości tabeli przez sterowanie, może dojść do niewłaściwego pozycjonowania na obrabiarce. Istnieje niebezpieczeństwo kolizji.

- ▶ Należy tak zapisywać program NC, aby polecenia SQL nie były wykonywane w symulacji
- ▶ Z **FN18: SYSREAD ID992 NR16** sprawdzić, czy program NC jest aktywny w innym trybie pracy bądź w trybie **Symulacja**

- Aby z dyskami twardymi HDR osiągać maksymalne szybkości w aplikacjach z tablicami i nie przeciążać wydajności obliczeniowej, HEIDENHAIN zaleca zastosowanie funkcji SQL zamiast **FN 26**, **FN 27** i **FN 28**.

18.5.2 Powiązanie zmiennej z kolumną tabeli za pomocą SQL BIND

Zastosowanie

SQL BIND przywiązuje Q-parametr do kolumny tabeli. Instrukcje SQL **FETCH**, **UPDATE** i **INSERT** wykorzystują to powiązanie (przyporządkowanie) przy transferze danych między **Result-set** (zbiór wyników) i programem NC.

Warunki

- Kod liczbowy 555343
 - Tabela dostępna
 - Odpowiednia nazwa tabeli
- Nazwy tabel i kolumn tabel muszą rozpoczynać się z litery i nie mogą zawierać znaków matematycznych, np. +. Te znaki mogą ze względu na instrukcje SQL prowadzić przy wczytywaniu lub wyczytywaniu do problemów.

Opis funkcji

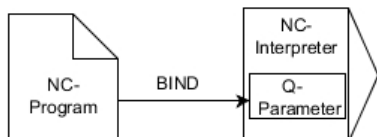

Należy programować dowolnie wiele przyporządkowań z **SQL BIND...**, zanim zostaną zastosowane instrukcje **FETCH**, **UPDATE** lub **INSERT**.

SQL BIND bez nazwy tabeli i kolumny anuluje przyporządkowanie. Przyporządkowanie dobiega końca najpóźniej z końcem programu NC lub podprogramu.

Dane wejściowe

11 SQL BIND Q881
"Tab_example.Position_Nr"

; Powiązanie Q881 z kolumną "Position_Nr" tabeli "Tab_Example"

Dokonujesz nawigacji do tej funkcji w następujący sposób:

Funkcję NC wstaw ▶ **Wszystkie funkcje** ▶ **FN** ▶ **SQL** ▶ **SQL BIND**

Funkcja NC zawiera następujące elementy składni:

Element składni	Znaczenie
SQL BIND	Otwieracz składni dla polecenia SQL BIND
Q, QL, QR, QS bądź Q REF	Przypisywana zmienna
Nazwa bądź QS	Nazwa tabeli i kolumna tabeli, rozdzielone z . bądź parametry QS z definicją Stała lub zmienna nazwa Element składni opcjonalnie

Wskazówki

- Jako nazwę tabeli wprowadzasz ścieżkę tabeli lub synonim.
Dalsze informacje: "Wykonanie instrukcji SQL za pomocą SQL EXECUTE", Strona 547
- W operacjach odczytu i zapisu sterowanie uwzględnia wyłącznie kolumny, które zostały podane za pomocą **SELECT**-polecenia. Jeśli w poleceniu **SELECT** zostaną podane kolumny bez powiązania, to sterowanie przerywa operację czytania lub zapisu komunikatem o błędach.

18.5.3 Odczytanie wartości tabeli za pomocą SQL SELECT

Zastosowanie

SQL SELECT czyta pojedynczą wartość z tabeli i zachowuje wynik w zdefiniowanym parametrze Q.

Warunki

- Kod liczbowy 555343
- Tabela dostępna
- Odpowiednia nazwa tabeli

Nazwy tabel i kolumn tabel muszą rozpoczynać się z litery i nie mogą zawierać znaków matematycznych, np. +. Te znaki mogą ze względu na instrukcje SQL prowadzić przy wczytywaniu lub wyczytywaniu do problemów.

Opis funkcji

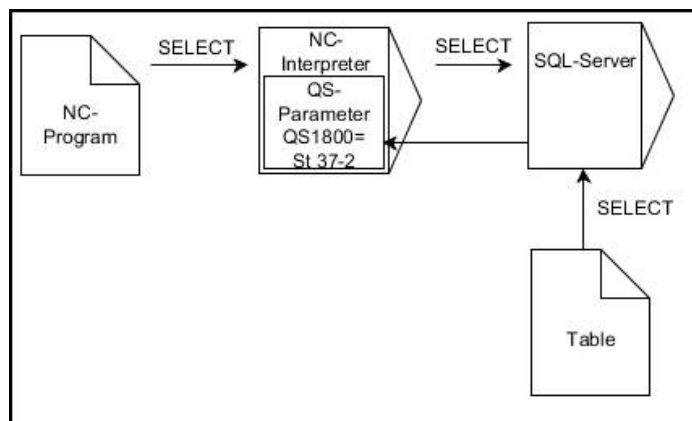

Czarne strzałki i przynależna syntaktyka pokazują wewnętrzne procesy **SQL SELECT**

W przypadku **SQL SELECT** brak transakcji jak i brak powiązania między kolumną tabeli i parametrem Q. Ewentualnie dostępnych powiązań z podaną kolumną sterowanie nie uwzględnia. Odczytaną wartość sterowanie kopiuje wyłącznie do parametrów podanych dla wyniku.

Dane wejściowe

```
11 SQL SELECT Q5 "SELECT Mess_X
FROM Tab_Example WHERE
Position_NR==3"
```

; Zachowanie kolumny "Position_Nr" tabeli "Tab_Example" w Q5

Dokonujesz nawigacji do tej funkcji w następujący sposób:

Funkcję NC wstaw ▶ **Wszystkie funkcje** ▶ **FN** ▶ **SQL** ▶ **SQL SELECT**

Funkcja NC zawiera następujące elementy składni:

Element składni	Znaczenie
SQL SELECT	Otwieracz składni dla polecenia SQL SELECT
Q, QL, QR, QS bądź Q REF	Zmienna, w której sterowanie zapamiętuje wynik
Nazwa bądź QS	Instrukcja SQL bądź parametr QS z definicją o następującej treści: <ul style="list-style-type: none"> ■ SELECT: kolumna tabeli przewidzianej do transferu wartości ■ FROM synonim lub absolutna ścieżka tabeli (ścieżka w apostrofie) ■ WHERE: nazwa kolumny, warunek i wartość porównawcza (parametr Q po : w apostrofie) Stała lub zmienna nazwa

Wskazówki

- Kilka wartości lub kilka kolumn selekcjonuje się przy pomocy instrukcji SQL **SQL EXECUTE** i instrukcji **SELECT**.
- Po elemencie składni **WHERE** możesz zdefiniować wartość porównawczą także jako zmienną. Jeżeli używasz parametrów Q, QL bądź QR dla porównania, to sterowanie zaokrągla zdefiniowaną wartość na liczbę całkowitą. Gdy używasz parametru QS, to sterownik stosuje tę zdefiniowaną wartość.
- Dla instrukcji w poleceniu SQL można stosować również proste lub kombinowane parametry QS.

Dalsze informacje: "Połączenie w łańcuch wartości alfanumerycznych", Strona 534

- Jeśli sprawdzana jest treść parametru QS w dodatkowym wskazaniu stanu (zakładka **QPARA**), to widocznych jest wyłącznie pierwszych 30 znaków i tym samym nie pełna treść.

Dalsze informacje: instrukcja obsługi dla użytkownika Konfigurowanie i odprowadzanie

Przykład

Wynik następujących programów NC jest identyczny.

0 BEGIN PGM SQL_READ_WMAT MM	
1 SQL Q1800 "CREATE SYNONYM my_table FOR 'TNC:\table \WMAT.TAB'"	; Utworzenie synonimu
2 SQL BIND QS1800 "my_table.WMAT"	; Powiązanie parametru QS
3 SQL QL1 "SELECT WMAT FROM my_table WHERE NR==3"	; Definiowanie szukania
* - ...	
* - ...	
3 SQL SELECT QS1800 "SELECT WMAT FROM my_table WHERE NR==3"	; Wartość odczytać i zachować
* - ...	
* - ...	
3 DECLARE STRING QS1 = "SELECT "	
4 DECLARE STRING QS2 = "WMAT "	
5 DECLARE STRING QS3 = "FROM "	
6 DECLARE STRING QS4 = "my_table "	
7 DECLARE STRING QS5 = "WHERE "	
8 DECLARE STRING QS6 = "NR==3"	
9 QS7 = QS1 QS2 QS3 QS4 QS5 QS6	
10 SQL SELECT QL1 QS7	
* - ...	

18.5.4 Wykonanie instrukcji SQL za pomocą SQL EXECUTE

Zastosowanie

SQL EXECUTE jest wykorzystywane w połączeniu z różnymi instrukcjami SQL.

Warunki

- Kod liczbowy 555343
- Tabela dostępna
- Odpowiednia nazwa tabeli

Nazwy tabel i kolumn tabel muszą rozpoczynać się z litery i nie mogą zawierać znaków matematycznych, np. +. Te znaki mogą ze względu na instrukcje SQL prowadzić przy wczytywaniu lub wyczytywaniu do problemów.

Opis funkcji

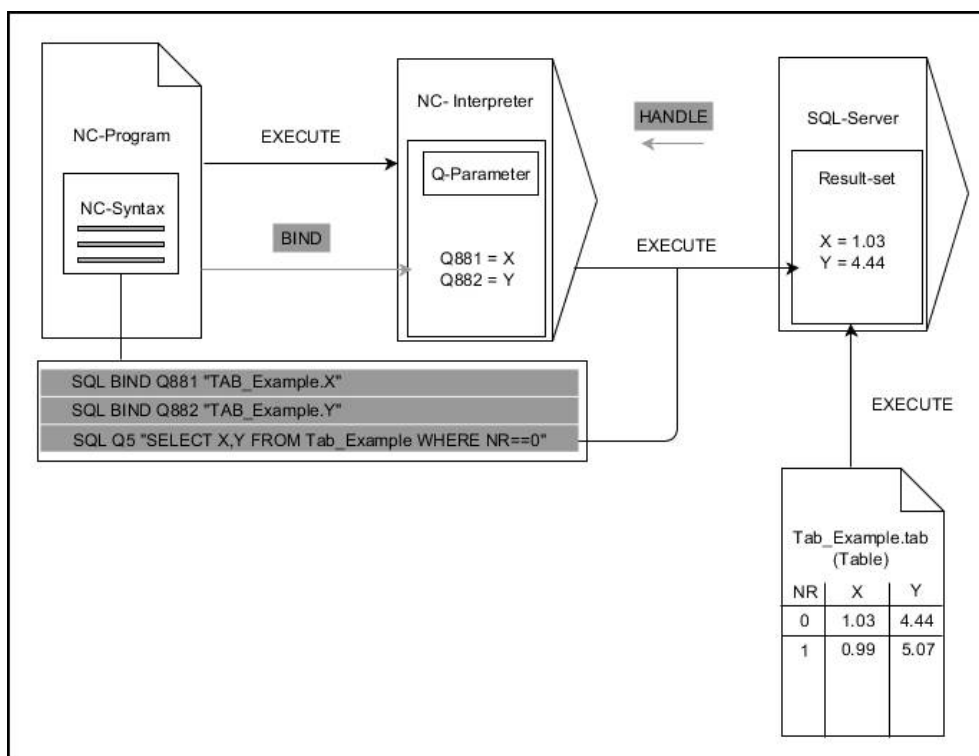

Czarne strzałki i przynależna syntaktyka pokazują wewnętrzne procesy **SQL EXECUTE**. Szare strzałki i przynależna syntaktyka pokazują wewnętrzne procesy **SQL EXECUTE**.

Sterowanie udostępnia następujące instrukcje SQL w poleceniu **SQL EXECUTE**:

Instrukcje	Funkcja
SELECT	Selekcjonowanie danych
CREATE SYNONYM	Utworzenie synonimu (długie dane ścieżki zamienić krótkimi nazwami)
DROP SYNONYM	Usunąć synonim
CREATE TABLE	Utworzenie tabeli
COPY TABLE	Kopiowanie tabeli
RENAME TABLE	Zmiana nazwy tabeli
DROP TABLE	Usunięcie tabeli
INSERT	Wstawienie wiersza tabeli
UPDATE	Aktualizowanie wiersza tabeli
DELETE	Usunięcie wiersza tabeli
ALTER TABLE	<ul style="list-style-type: none"> ■ Z ADD wstawić kolumny tabeli ■ Z DROP usunąć kolumny tabeli
RENAME COLUMN	Zmiana nazwy kolumn tabeli

SQL EXECUTE z instrukcją SQL SELECT

Serwer SQL zachowuje dane wierszami w **Result-set** (zbiór wyników). Wiersze zostają numerowane począwszy od 0 w rosnącej kolejności. Ten numer wiersza (**INDEX**) jest stosowany w poleceniach SQL **FETCH** i **UPDATE**.

SQL EXECUTE w połączeniu z instrukcją SQL **SELECT** selekcjonuje wartości tabeli i transferuje je do **Result-set** a także otwiera przy tym zawsze transakcję. W przeciwieństwie do instrukcji SQL **SQL SELECT** kombinacja z **SQL EXECUTE** i instrukcji **SELECT** może jednocześnie wybrać kilka kolumn i wierszy.

W funkcji **SQL ... "SELECT...WHERE..."** podajesz kryteria wyszukiwania. Tym samym można ograniczyć liczbę transferowanych wierszy w razie konieczności. Jeśli nie używamy tej opcji, to zostają wczytane wszystkie wiersze tabeli.

W funkcji **SQL ... "SELECT...ORDER BY..."** podajemy kryterium selekcji. Podawane dane składają się z oznaczenia kolumny i słowa kluczowego (**ASC**) dla rosnącego lub (**DESC**) malejącego sortowania. Jeśli nie używa się tej opcji, to wiersze zostają odkładane do pamięci w przypadkowej kolejności.

Przy pomocy funkcji **SQL ... "SELECT...FOR UPDATE"** blokujemy wyselekcjonowane wiersze dla innych aplikacji. Inne aplikacje mogą te wiersze w dalszym ciągu czytać, jednakże nie mogą ich zmieniać. Jeśli dokonuje się zmian we wpisach w tabeli, to należy koniecznie używać tej opcji.

Pusty Result-set: jeśli brak wierszy, odpowiadających kryterium selekcji, to serwer SQL podaje zwrotnie obowiązujący **HANDLE** ale nie oddaje zwrotnie wpisów w tabeli.

Warunki podawania WHERE

Warunek	programowaniu
równy	= ==
nierówny	!= <>
mniejszy	<
mniejszy lub równy	<=
większy	>
większy lub równy	>=
puste	IS NULL
nie pusty	IS NOT NULL
Łączenie kilku warunków:	
logiczne I	AND
logiczne LUB	OR

Wskazówki

- Po wyborze funkcji NC **SQL EXECUTE** sterownik wstawia wyłącznie element składni **SQL** do programu NC.
- Dla nie wygenerowanych jeszcze tabel mogą być definiowane synonimy.
- Kolejność kolumn w utworzonym pliku odpowiada kolejności w instrukcji **AS SELECT**.
- Dla instrukcji w poleceniu SQL można stosować również proste lub kombinowane parametry QS.

Dalsze informacje: "Połączenie w łańcuch wartości alfanumerycznych", Strona 534

- Po elemencie składni **WHERE** możesz zdefiniować wartość porównawczą także jako zmienną. Jeżeli używasz parametrów Q, QL bądź QR dla porównania, to sterowanie zaokrągla zdefiniowaną wartość na liczbę całkowitą. Gdy używasz parametru QS, to sterownik stosuje tę zdefiniowaną wartość.
- Jeśli sprawdzana jest treść parametru QS w dodatkowym wskazaniu stanu (zakładka **QPARA**), to widocznych jest wyłącznie pierwszych 30 znaków i tym samym nie pełna treść.

Dalsze informacje: instrukcja obsługi dla użytkownika Konfigurowanie i odpracowywanie

Przykład

Przykład: selekcjonowanie wierszy tabeli

11 SQL BIND Q881 "Tab_Example.Position_Nr"	
12 SQL BIND Q882 "Tab_Example.Measure_X"	
13 SQL BIND Q883 "Tab_Example.Measure_Y"	
14 SQL BIND Q884 "Tab_Example.Measure_Z"	
. . .	
20 SQL Q5 "SELECT Position_Nr,Measure_X,Measure_Y, Measure_Z FROM Tab_Example"	

Przykład: selekcja wierszy tabeli za pomocą funkcji WHERE

20 SQL Q5 "SELECT Position_Nr,Measure_X,Measure_Y, Measure_Z FROM Tab_Example WHERE Position_Nr<20"	
---	--

Przykład: selekcja wierszy tabeli za pomocą funkcji WHERE i parametru Q

20 SQL Q5 "SELECT Position_Nr,Measure_X,Measure_Y, Measure_Z FROM Tab_Example WHERE Position_Nr==:'Q11'"	
---	--

Przykład: definiowanie nazwy tabeli podaniem absolutnej ścieżki

20 SQL Q5 "SELECT Position_Nr,Measure_X,Measure_Y, Measure_Z FROM 'V:\table\Tab_Example' WHERE Position_Nr<20"	
---	--

0 BEGIN PGM SQL_CREATE_TAB MM	
1 SQL Q10 "CREATE SYNONYM NEW FOR 'TNC: \table\NewTab.TAB'"	; Utworzenie synonimu
2 SQL Q10 "CREATE TABLE NEW AS SELECT X,Y,Z FROM 'TNC:\prototype_for_NewTab.tab'"	, Utworzenie tabeli
3 END PGM SQL_CREATE_TAB MM	

0 BEGIN PGM SQL_CREATE_TABLE_QS MM	
1 DECLARE STRING QS1 = "CREATE TABLE "	
2 DECLARE STRING QS2 = "'TNC:\nc_prog\demo \Doku\NewTab.t' "	
3 DECLARE STRING QS3 = "AS SELECT "	
4 DECLARE STRING QS4 = "DL,R,DR,L "	
5 DECLARE STRING QS5 = "FROM "	
6 DECLARE STRING QS6 = "'TNC:\table\tool.t'"	
7 QS7 = QS1 QS2 QS3 QS4 QS5 QS6	
8 SQL Q1800 QS7	
9 END PGM SQL_CREATE_TABLE_QS MM	

18.5.5 Odczytanie wiersza ze zbioru wyników za pomocą SQL FETCH

Zastosowanie

SQL FETCH czyta wiersz z **Result-set** (zbiór wyników). Wartości pojedynczych komórek są odkładane przez sterowanie w powiązanych parametrach Q. Transakcja jest definiowana przez podawany **HANDLE**, wiersz przez **INDEX**.

SQL FETCH uwzględni wszystkie kolumny, które podano w instrukcji **SELECT** (SQL-polecenie **SQL EXECUTE**).

Warunki

- Kod liczbowy 555343
- Tabela dostępna
- Odpowiednia nazwa tabeli

Nazwy tabel i kolumn tabel muszą rozpoczynać się z litery i nie mogą zawierać znaków matematycznych, np. +. Te znaki mogą ze względu na instrukcje SQL prowadzić przy wczytywaniu lub wyczytywaniu do problemów.

Opis funkcji

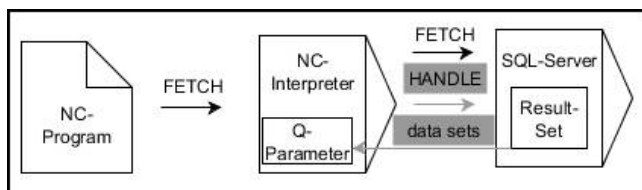

Czarne strzałki i przynależna syntaktyka pokazują wewnętrzne procesy **SQL FETCH**. Szare strzałki i przynależna syntaktyka pokazują wewnętrzne procesy **SQL EXECUTE**.

Sterownik pokazuje w zdefiniowanej zmiennej, czy operacja czytania była udana (0) czy też nieprawidłowa (1).

Dane wejściowe

```
11 SQL FETCH Q1 HANDLE Q5 INDEX
5 IGNORE UNBOUND UNDEFINE
MISSING
```

; odczytanie wyniku transakcji **Q5** wiersza 5

Funkcja NC zawiera następujące elementy składni:

Element składni	Znaczenie
SQL FETCH	Otwieracz składni dla polecenia SQL FETCH
Q/QL/QR bądź Q REF	Zmienna, w której sterowanie zapamiętuje wynik
HANDLE	Parametr Q z identyfikacją transakcji
INDEKS	Numer wiersza w Result-set jako numer bądź zmienna Bez podawania danych sterowanie przechodzi do wiersza 0. Element składni opcjonalnie
IGNORE UNBOUND	Tylko dla producenta obrabiarek Element składni opcjonalnie
UNDEFINE MISSING	Tylko dla producenta obrabiarek Element składni opcjonalnie

Przykład

Przekazanie numeru wiersza w parametrze Q

11 SQL BIND Q881 "Tab_Example.Position_Nr"
12 SQL BIND Q882 "Tab_Example.Measure_X"
13 SQL BIND Q883 "Tab_Example.Measure_Y"
14 SQL BIND Q884 "Tab_Example.Measure_Z"
* - ...
21 SQL Q5 "SELECT Position_Nr,Measure_X,Measure_Y, Measure_Z FROM Tab_Example"
* - ...
31 SQL FETCH Q1 HANDLE Q5 INDEX+Q2

18.5.6 Anulowanie modyfikacji transakcji za pomocą SQL ROLLBACK

Zastosowanie

SQL ROLLBACK anuluje wszystkie zmiany i uzupełnienia transakcji. Transakcja jest definiowana przez podawany **HANDLE**.

Warunki

- Kod liczbowy 555343
- Tabela dostępna
- Odpowiednia nazwa tabeli

Nazwy tabel i kolumn tabel muszą rozpoczynać się z litery i nie mogą zawierać znaków matematycznych, np. +. Te znaki mogą ze względu na instrukcje SQL prowadzić przy wczytywaniu lub wyczytywaniu do problemów.

Opis funkcji

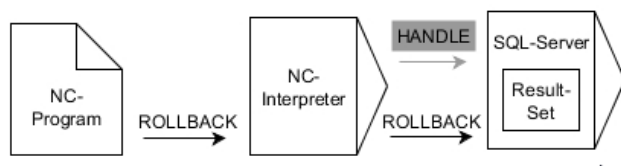

Czarne strzałki i przynależna syntaktyka pokazują wewnętrzne procesy **SQL ROLLBACK**. Szare strzałki i przynależna syntaktyka nie należą bezpośrednio do instrukcji **SQL ROLLBACK**.

Funkcja polecenia SQL **SQL ROLLBACK** jest zależna od **INDEX**:

- **Bez INDEX:**
 - Sterowanie anuluje wszystkie zmiany i uzupełnienia transakcji
 - Ustawiona z **SELECT...FOR UPDATE** blokada jest przy tym resetowana przez sterowanie
 - Sterowanie zamyka transakcję (**HANDLE** handle traci swoją ważność)
- **Z INDEX:**
 - Wyłącznie indeksowany wiersz pozostaje zachowany w **Result-set** (wszystkie inne wiersze są usuwane przez sterowanie)
 - Sterowanie anuluje wszystkie ewentualne zmiany i uzupełnienia w nie podanych wierszach
 - Sterowanie blokuje wyłącznie indeksowane z **SELECT...FOR UPDATE** wiersze (sterowanie resetuje wszystkie inne blokady)
 - Podany (indeksowany) wiersz staje się nowym wierszem 0 w **Result-set**
 - Sterowanie **nie** zamyka transakcji (**HANDLE** zachowuje swoją ważność)
 - Późniejsze odrębne zakończenie transakcji przy pomocy **SQL ROLLBACK** lub **SQL COMMIT** jest konieczne

Dane wejściowe

```
11 SQL ROLLBACK Q1 HANDLE Q5 INDEX
5
```

; Skasowanie wszystkich wierszy transakcji
Q5 poza wierszem 5

Funkcja NC zawiera następujące elementy składni:

Element składni	Znaczenie
SQL ROLLBACK	Otwieracz składni dla polecenia SQL ROLLBACK
Q/QL/QR bądź Q REF	Zmienna, w której sterowanie zapamiętuje wynik
HANDLE	Parametr Q z identyfikacją transakcji
INDEKS	Numer wiersza w Result-set jako numer bądź zmienna, która pozostaje zachowana Bez podania danych sterowanie anuluje wszystkie zmiany i uzupełnienia transakcji Element składni opcjonalnie

Przykład

11 SQL BIND Q881 "Tab_Example.Position_Nr"
12 SQL BIND Q882 "Tab_Example.Measure_X"
13 SQL BIND Q883 "Tab_Example.Measure_Y"
14 SQL BIND Q884 "Tab_Example.Measure_Z"
* - ...
21 SQL Q5 "SELECT Position_Nr,Measure_X,Measure_Y, Measure_Z FROM Tab_Example"
* - ...
31 SQL FETCH Q1 HANDLE Q5 INDEX+Q2
* - ...
41 SQL ROLLBACK Q1 HANDLE Q5

18.5.7 Zakończenie transakcji za pomocą SQL COMMIT

Zastosowanie

SQL COMMIT transferuje jednocześnie wszystkie zmienione oraz dołączone wiersze z powrotem do tabeli. Transakcja jest definiowana przez podawany **HANDLE**.

Ustawiona z **SELECT...FOR UPDATE** blokada jest przy tym resetowana przez sterowanie.

Warunki

- Kod liczbowy 555343
- Tabela dostępna
- Odpowiednia nazwa tabeli

Nazwy tabel i kolumn tabel muszą rozpoczynać się z litery i nie mogą zawierać znaków matematycznych, np. +. Te znaki mogą ze względu na instrukcje SQL prowadzić przy wczytywaniu lub wyczytywaniu do problemów.

Opis funkcji

Przydzielony **HANDLE** (operacja) traci swoją ważność.

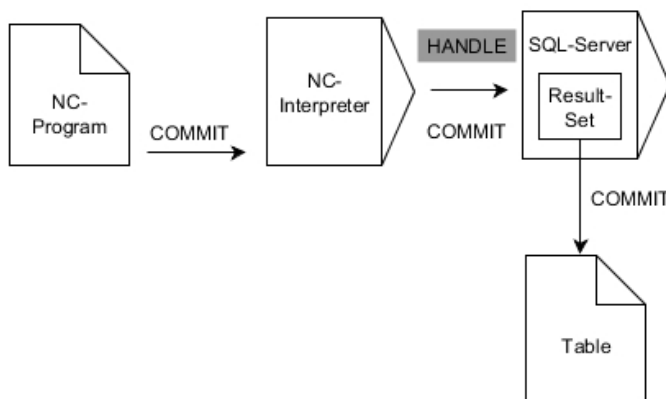

Czarne strzałki i przynależna syntaktyka pokazują wewnętrzne procesy **SQL COMMIT**.

Sterownik pokazuje w zdefiniowanej zmiennej, czy operacja czytania była udana (0) czy też nieprawidłowa (1).

Dane wejściowe

11 SQL COMMIT Q1 HANDLE Q5

; Zamknięcie wszystkich wierszy transakcji Q5 i aktualizacja tabeli

Funkcja NC zawiera następujące elementy składni:

Element składni	Znaczenie
SQL COMMIT	Otwieracz składni dla polecenia SQL COMMIT
Q/QL/QR bądź Q REF	Zmienna, w której sterowanie zapamiętuje wynik
HANDLE	Parametr Q z identyfikacją transakcji

Przykład

11 SQL BIND Q881 "Tab_Example.Position_Nr"

12 SQL BIND Q882 "Tab_Example.Measure_X"

13 SQL BIND Q883 "Tab_Example.Measure_Y"

14 SQL BIND Q884 "Tab_Example.Measure_Z"

* - ...

21 SQL Q5 "SELECT Position_Nr,Measure_X,Measure_Y, Measure_Z FROM Tab_Example"

* - ...

31 SQL FETCH Q1 HANDLE Q5 INDEX+Q2

* - ...

41 SQL UPDATE Q1 HANDLE Q5 INDEX+Q2

* - ...

51 SQL COMMIT Q1 HANDLE Q5

18.5.8 Zmiana wiersza zbioru wyników za pomocą SQL UPDATE

Zastosowanie

SQL UPDATE zmienia wiersz w **Result-set** (zbiór wyników). Nowe wartości pojedynczych komórek są kopiowane przez sterowanie do powiązanych parametrów Q. Transakcja jest definiowana przez podawany **HANDLE**, wiersz przez **INDEX**. Sterowanie nadpisuje istniejący wiersz w **Result-set** kompletnie.

Warunki

- Kod liczbowy 555343

- Tabela dostępna

- Odpowiednia nazwa tabeli

Nazwy tabel i kolumn tabel muszą rozpoczynać się z litery i nie mogą zawierać znaków matematycznych, np. +. Te znaki mogą ze względu na instrukcje SQL prowadzić przy wczytywaniu lub wyczytywaniu do problemów.

Opis funkcji

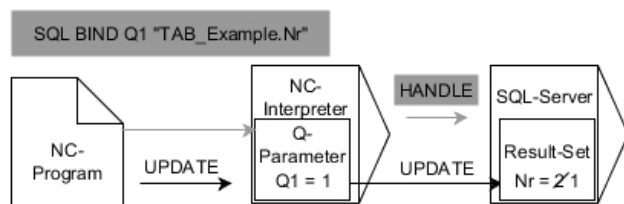

Czarne strzałki i przynależna syntaktyka pokazują wewnętrzne procesy **SQL UPDATE**. Szare strzałki i przynależna syntaktyka nie należą bezpośrednio do instrukcji **SQL UPDATE**.

SQL FETCH uwzględnia wszystkie kolumny, które podano w instrukcji **SELECT** (SQL-polecenie **SQL EXECUTE**).

Sterownik pokazuje w zdefiniowanej zmiennej, czy operacja czytania była udana (0) czy też nieprawidłowa (1).

Dane wejściowe

11 SQL UPDATE Q1 HANDLE Q5 index5 RESET UNBOUND	; Zamknięcie wszystkich wierszy transakcji Q5 i aktualizacja tabeli
--	--

Funkcja NC zawiera następujące elementy składni:

Element składni	Znaczenie
SQL UPDATE	Otwieracz składni dla polecenia SQL UPDATE
Q/QL/QR bądź Q REF	Zmienna, w której sterowanie zapamiętuje wynik
HANDLE	Parametr Q z identyfikacją transakcji
INDEKS	Numer wiersza w Result-set jako numer bądź zmienna Bez podawania danych sterowanie przechodzi do wiersza 0. Element składni opcjonalnie
RESET UNBOUND	Tylko dla producenta obrabiarek Element składni opcjonalnie

Wskazówka

Sterowanie sprawdza przy zapisie w tabeli długość parametrów stringu. W przypadku wpisów, przekraczających długość opisywanych kolumn wydawany jest przez sterowanie komunikat o błędach.

Przykład

Przekazanie numeru wiersza w parametrze Q

11	SQL BIND Q881 "TAB_EXAMPLE.Position_Nr"
12	SQL BIND Q882 "TAB_EXAMPLE.Measure_X"
13	SQL BIND Q883 "TAB_EXAMPLE.Measure_Y"
14	SQL BIND Q884 "TAB_EXAMPLE.Measure_Z"
*	- ...
21	SQL Q5 "SELECT Position_Nr,Measure_X,Measure_Y,Measure_Z FROM TAB_EXAMPLE"
*	- ...
31	SQL FETCH Q1 HANDLE Q5 INDEX+Q2

Numer wiersza programować bezpośrednio

31	SQL UPDATE Q1 HANDLE Q5 INDEX5
----	--------------------------------

18.5.9 Utworzenie nowego wiersza w zbiorze wyników za pomocą SQL INSERT

Zastosowanie

SQL INSERT tworzy nowy wiersz w **Result-set** (zbiór wyników). Wartości pojedynczych komórek są kopiowane przez sterowanie do powiązanych parametrów Q. Transakcja jest definiowana przez podawany **HANDLE**.

Warunki

- Kod liczbowy 555343
- Tabela dostępna
- Odpowiednia nazwa tabeli

Nazwy tabel i kolumn tabel muszą rozpoczynać się z litery i nie mogą zawierać znaków matematycznych, np. +. Te znaki mogą ze względu na instrukcje SQL prowadzić przy wczytywaniu lub wyczytywaniu do problemów.

Opis funkcji

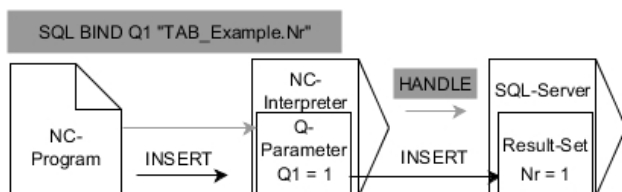

Czarne strzałki i przynależna syntaktyka pokazują wewnętrzne procesy **SQL INSERT**. Szare strzałki i przynależna syntaktyka nie należą bezpośrednio do instrukcji **SQL INSERT**.

SQL INSERT uwzględnia wszystkie kolumny, które podano w instrukcji **SELECT** (SQL-polecenie **SQL EXECUTE**). Kolumny tabeli są zapełniane bez odpowiedniej instrukcji **SELECT** (nie zawarte w wyniku odpytania) wartościami domyślnymi przez sterowanie.

Sterownik pokazuje w zdefiniowanej zmiennej, czy operacja czytania była udana (0) czy też nieprawidłowa (1).

Dane wejściowe

11 SQL INSERT Q1 HANDLE Q5	; utworzenie nowego wiersza w transakcji Q5
----------------------------	---

Funkcja NC zawiera następujące elementy składni:

Element składni	Znaczenie
SQL INSERT	Otwieracz składni dla polecenia SQL INSERT
Q/QL/QR bądź Q REF	Zmienna, w której sterowanie zapamiętuje wynik
HANDLE	Parametr Q z identyfikacją transakcji

Wskazówka

Sterowanie sprawdza przy zapisie w tablicy długość parametrów stringu. W przypadku wpisów, przekraczających długość opisywanych kolumn wydawany jest przez sterowanie komunikat o błędach.

Przykład

11 SQL BIND Q881 "Tab_Example.Position_Nr"
12 SQL BIND Q882 "Tab_Example.Measure_X"
13 SQL BIND Q883 "Tab_Example.Measure_Y"
14 SQL BIND Q884 "Tab_Example.Measure_Z"
* - ...
21 SQL Q5 "SELECT Position_Nr,Measure_X,Measure_Y, Measure_Z FROM Tab_Example"
* - ...
31SQL INSERT Q1 HANDLE Q5

18.5.10 Przykład

W poniższym przykładzie zdefiniowany materiał obrabiany zostaje wyczytany z tabeli (**WMAT.TAB**) i zachowany jako tekst w parametrze QS. Poniższy przykład pokazuje możliwe zastosowanie i konieczne kroki programowe.



Teksty z parametrów QS można np. przy pomocy funkcji **FN 16** dalej wykorzystywać we własnych plikach protokołu.

Wykorzystywanie synonimu

0	BEGIN PGM SQL_READ_WMAT MM	
1	SQL Q1800 "CREATE SYNONYM my_table FOR 'TNC:\table-WMAT.TAB'"	; utworzenie synonimu
2	SQL BIND QS1800 "my_table.WMAT"	; powiązanie parametru QS
3	SQL QL1 "SELECT WMAT FROM my_table WHERE NR==3"	; definiowanie szukania
4	SQL FETCH Q1900 HANDLE QL1	; szukanie wykonać
5	SQL ROLLBACK Q1900 HANDLE QL1	; transakcję zakończyć
6	SQL BIND QS1800	; rozwiązać powiązanie parametrów
7	SQL Q1 "DROP SYNONYM my_table"	; usunąć synonim
8	END PGM SQL_READ_WMAT MM	

Etap	Objaśnienie:
1 Utworzyć synonim	Do ścieżki zostaje przyporządkowany synonim (długie dane ścieżki zamienić krótkimi nazwami) <ul style="list-style-type: none"> ■ Ścieżka TNC:\tableWMAT.TAB jest zapisana zawsze w apostrofie ■ Wybrany synonim brzmi my_table
2 Powiązać parametr QS	Do kolumny tabeli zostaje przypisany parametr QS <ul style="list-style-type: none"> ■ QS1800 dostępny jest zawsze w programach NC ■ Synonim zastępuje podawanie kompletnej ścieżki ■ Zdefiniowana kolumna w tabeli brzmi WMAT
3 Szukanie definiować	Definicja szukania zawiera podanie wartości przekazu <ul style="list-style-type: none"> ■ Lokalny parametr QL1 (dowolnie wybieralny) służy identyfikacji transakcji (kilka transakcji jednocześnie możliwe) ■ Synonim określa tabelę ■ Zapis WMAT określa kolumnę tabeli operacji czytania ■ Wpisy NR i ==3 określają wiersz tabeli operacji czytania ■ Wybrana kolumna tabeli i wiersz tabeli definiują wiersz operacji czytania
4 Szukanie wykonać	Sterowanie wykonuje operację czytania <ul style="list-style-type: none"> ■ SQL FETCH kopiuje wartości z Result-set do powiązanych parametrów Q lub QS <ul style="list-style-type: none"> ■ 0 udana operacja czytania ■ 1 nieudana operacja czytania ■ Syntaktyka HANDLE QL1 to oznaczana przez parametr QL1 transakcja ■ Parametr Q1900 jest wartością zwrotną do kontroli, czy dane zostały odczytane
5 Transakcję zakończyć	Transakcja zostaje zakończona i wykorzystywane zasoby zwolnione

Etap	Objaśnienie:
6 Anulować powiązanie	Powiązanie pomiędzy kolumną tabeli i parametrem QS zostaje anulowane (konieczne zwolnienie zasobów)
7 Usunąć synonim	Synonim zostaje usunięty (konieczne zwolnienie zasobów)



Synonimy są wyłącznie alternatywą koniecznych absolutnych danych ścieżki. Podawanie względnych danych ścieżki nie jest możliwe.

Poniższy program NC pokazuje podanie absolutnej ścieżki.

0 BEGIN PGM SQL_READ_WMAT_2 MM	
1 SQL BIND QS 1800 "'TNC:\table-\WMAT.TAB'.WMAT"	; powiązanie parametru QS
2 SQL QL1 "SELECT WMAT FROM 'TNC:-\table\WMAT.TAB' WHERE NR ==3"	; definiowanie szukania
3 SQL FETCH Q1900 HANDLE QL1	; szukanie wykonać
4 SQL ROLLBACK Q1900 HANDLE QL1	; transakcję zakończyć
5 SQL BIND QS 1800	; rozwiązać powiązanie parametrów
6 END PGM SQL_READ_WMAT_2 MM	

19

**Programowanie
graficzne**

19.1 Podstawy

Zastosowanie

Programowanie graficzne jest alternatywą do konwencjonalnego programowania Klartext. Rysując linie i łuki kołowe możesz realizować szkice 2D i na ich podstawie generować kontur w formacie Klartext. Oprócz tego możesz importować dostępne kontury z programu NC do strefy pracy **Kontur** i dokonywać graficznych modyfikacji. Możesz używać graficznego programowania oddzielnie we własnej zakładce bądź w formie oddzielnej strefy pracy **Kontur**. Jeżeli używasz graficznego programowania jako własnej zakładki, to nie możesz w tej zakładce otwierać innych stref roboczych trybu pracy **programowanie**.

Opis funkcji

Strefa pracy **Kontur** dostępna jest w trybie **programowanie**.

Układ ekranu

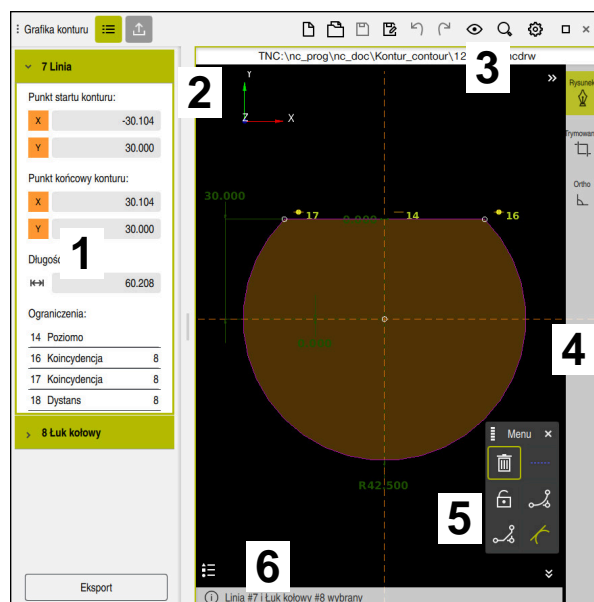

Układ ekranu strefy pracy **Kontur**

Strefa robocza **Kontur** zawiera następujące zakresy:

- 1 Zakres informacji o elementach
- 2 Zakres rysowania
- 3 Pasek tytułów
- 4 Pasek narzędzi
- 5 Funkcje znaków
- 6 Pasek informacyjny

Elementy obsługi i gesty przy programowaniu graficznym

Przy programowaniu graficznym możesz za pomocą różnych elementów utworzyć szkic 2D.

Dalsze informacje: "Pierwsze kroki przy programowaniu graficznym", Strona 578





Następujące elementy są dostępne przy programowaniu graficznym:

- Linia
- Łuk kołowy
- Punkt konstrukcji
- Linia konstrukcji
- Okrąg konstrukcji
- Fazka
- Zaokrąglenie

Gesty

Oprócz gestów dostępnych specjalnie dla programowania graficznego możesz także używać różnych ogólnych gestów przy programowaniu graficznym.

Dalsze informacje: "Ogólne gesty dla ekranu dotykowego", Strona 66

Symbol	Gest	Znaczenie
	Kliknięcie	Wybór punktu bądź elementu
	Trzymanie	Wstawienie punktu konstrukcji
	Przeciąganie dwoma palcami	Przesuwanie widoku znaków
	Rysowanie prostoliniowych elementów	Element Linia wstaw
	Rysowanie kołowych elementów	Element Łuk kołowy wstaw

Symbole paska tytułów

Pasek tytułów strefy pracy **Kontur** pokazuje obok specjalnie dostępnych symboli dla programowania graficznego także ogólne symbole panelu sterowania.







Dalsze informacje: "Symbole na panelu sterowania", Strona 75

Sterowanie pokazuje następujące symbole na pasku tytułów:

Symbol lub kombinacja klawiszy	Znaczenie
	Kolumna Eksport otwarcie bądź zamknięcie
 CTRL + N	Odrzucenie konturu
 CTRL + O	Otworzyć plik
	Menu wyboru Opcje podglądu otworzyć bądź zamknąć
	Skryj wymiary
	Pokaż wymiary
	Skryj ograniczenia
	Pokaż ograniczenia
	Skryj osie referencyjne
	Pokaż osie referencyjne
	Menu wyboru Opcje skalowania otworzyć bądź zamknąć
	Pole rysowania Skalowanie na powierzchnię rysunku Rozmiar obszaru rysowania możesz określić w ustawieniach konturu. Dalsze informacje: "Okno Ustawienia konturu", Strona 570
	Wybrane elementy Skalowanie na wybrane elementy
	Wszystkie elementy Skalowanie na wszystkie elementy
	Okno wyboru Ustawienia konturu otworzyć bądź zamknąć Dalsze informacje: "Okno Ustawienia konturu", Strona 570

Możliwe kolory







Sterowanie pokazuje elementy w następujących kolorach:



Symbol	Znaczenie
	<p>Element</p> <p>Narysowany element, który nie jest w pełni wymiarowany, sterowanie pokazuje pomarańczowym kolorem i ciągłą linią.</p>
	<p>Element konstrukcji</p> <p>Narysowane elementy mogą zostać przełączone na elementy konstrukcji. Możesz używać elementów konstrukcji, aby otrzymać dodatkowe punkty do utworzenia szkicu. Elementy konstrukcji sterowanie pokazuje niebieskim kolorem i przerywaną linią.</p>
	<p>Oś referencyjna</p> <p>Wyświetlone osie referencyjne tworzą kartezjański układ współrzędnych. Przy programowaniu graficznym wymiary są oparte na przecięciu osi referencyjnych. Punkt przecięcia osi referencyjnych odpowiada przy eksporcie danych konturu punktowi odniesienia obrabianego detalu. Sterowanie pokazuje osie referencyjne brązowym kolorem i przerywaną linią.</p>
	<p>Zablokowany element</p> <p>Zablokowanych elementów nie możesz dopasować. Jeśli chcesz modyfikować zablokowany element, to musisz ten element najpierw odblokować. Zablokowane elementy sterowanie pokazuje czerwonym kolorem i ciągłą linią.</p>
	<p>Kompletnie wymiarowany element</p> <p>Sterowanie pokazuje kompletnie wymiarowane elementy ciemnozielonym kolorem. Nie możesz dołączyć dalszych ograniczeń bądź innych wymiarów do kompletnie wymiarowanego elementu, ponieważ element ten byłby przedefiniowany.</p>
	<p>Element konturu</p> <p>Elementy konturu między punktem startu i punktem końcowym sterowanie wyświetla w menu Eksport jako zielone elementy linią ciągłą.</p>

Symbole zakresu rysowania

Sterowanie pokazuje na zakresie rysowania następujące symbole:

Symbol lub kombinacja klawiszy	Oznaczenie	Znaczenie
	Kierunek frezowania	Wybrany Kierunek frezowania określa, zdefiniowane elementy konturu są wydawane w kierunku wskazówek zegara czy też w kierunku przeciwnym do wskazówek zegara.
	Usuń	Usuwa wszystkie zaznaczone elementy
	Zmień adnotację	Przełącza wskazanie między rozmiarem długości i kąta.
	Przełącz element konstrukcji	Ta funkcja przekształca element na element konstrukcji. Elementy konstrukcji nie mogą być wysyłane wraz z konturem przy eksporcie.
	Zablokuj element	Jeśli pojawia się ten symbol, to wybrany element zostaje zablokowany dla obróbki. Jeśli wybierasz kliknięciem ten symbol, to element zostaje odblokowany.
	Odblokuj element	Jeśli pojawia się ten symbol, to wybrany element zostaje odblokowany dla obróbki. Jeśli wybierasz kliknięciem ten symbol, to element zostaje zablokowany.
	Wyznaczenie punktu zerowego	Ta funkcja przesuwa wybrany punkt na początek układu współrzędnych. Wszystkie rysowane dalej elementy zostają również przesunięte przy uwzględnieniu danych odstępów i wymiarów. Funkcja Wyznaczenie punktu zerowego prowadzi ewentualnie do nowego obliczenia dostępnych ograniczeń.
	Zaokrąglanie naroży	Wstawia zaokrąglanie Jeżeli wybierzesz określoną powierzchnię w obrębie zamkniętego konturu, to możesz w każdym narożniku konturu wykonać zaokrąglanie.
	Sfazowanie	Wstawia sfazowanie (fazkę) Jeżeli wybierzesz określoną powierzchnię w obrębie zamkniętego konturu, to możesz w każdym narożniku konturu wstawić sfazowanie.
	Koincydencja	Ta funkcja nastawia dla dwóch zaznaczonych punktów ograniczenie pod nazwą Koincydencja . Jeśli zastosujesz tę funkcję, to wybrane punkty dwóch elementów są ze sobą łączone. Słowo koincydencja oznacza zbieżność bądź współbieżność.
	Pionowo	Ta funkcja ustawia dla zaznaczonego elementu Linia ograniczenie Pionowo . Pionowe elementy są automatycznie przekształcane na pionowe.
	Poziomo	Ta funkcja ustawia dla zaznaczonego elementu Linia ograniczenie Poziomo . Pionowe elementy są automatycznie przekształcane na poziome.
	Prostopadle	Ta funkcja ustawia dla zaznaczonego elementu Linia ograniczenie Prostopadle . Między prostopadłymi elementami istnieje kąt 90°.

Symbol lub kombinacja klawiszy	Oznaczenie	Znaczenie
	Równoległe	<p>Ta funkcja ustawia dla dwóch zaznaczonych elementów typu Linia ograniczenie Równoległe.</p> <p>Jeśli zastosujesz tę funkcję, to kąt dwóch linii zostaje wyrównany. Najpierw sterowanie sprawdza, czy ustawiono ograniczenia np. Poziomo.</p> <p>Postępowanie w przypadku ograniczenia:</p> <ul style="list-style-type: none"> ■ Jeśli ustawiono ograniczenie, to Linia bez ograniczenia zostaje dopasowania do elementu Linia z ograniczeniem. ■ Jeśli dla obydwu linii ustawiono ograniczenie, to ta funkcja nie może być zastosowana. Wymiarowanie jest zdefiniowane. ■ Jeśli nie ustawiono żadnego ograniczenia, to decyduje kolejność wyboru. Wybrana jako drugi element Linia zostaje dopasowana do wcześniej wybranego elementu Linia.
	Równy	<p>Ta funkcja ustawia dla dwóch zaznaczonych elementów ograniczenie Równy.</p> <p>Jeśli zastosujesz tę funkcję, to wielkość np. długość bądź średnica dwóch elementów zostaje zrównana. Najpierw sterowanie sprawdza, czy ustawiono ograniczenia np. zdefiniowaną długość.</p> <p>Postępowanie w przypadku ograniczenia:</p> <ul style="list-style-type: none"> ■ Jeśli ustawiono ograniczenie, to element bez ograniczenia zostaje zrównany z elementem z ograniczeniem. ■ Jeśli dla obydwu elementów ustawiono odpowiednie ograniczenie, to ta funkcja nie może być zastosowana. Wymiarowanie jest zdefiniowane. ■ Jeśli nie ustawiono żadnego ograniczenia, to sterowanie tworzy wartość średnią z dostępnych wartości rozmiarów.
	Tangencjalnie	<p>Ta funkcja ustawia dla dwóch zaznaczonych elementów typu Linia i Łuk kołowy bądź Łuk kołowy i Łuk kołowy ograniczenie Tangencjalnie.</p> <p>Jeśli zastosujesz tę funkcję, to zarówno łuki kołowe jak i linie są przesuwane. Te elementy stykają się po przesunięciu dokładnie w jednym punkcie i tworzą przejście tangencjalne (styczne).</p>
	Symetria	<p>Ta funkcja ustawia dla zaznaczonego elementu typu Linia i dwóch zaznaczonych punktów innych elementów konstrukcji ograniczenie Symetria.</p> <p>Jeśli zastosujesz tę funkcję, to sterowanie pozycjonuje odległość tych obydwu punktów symetrycznie do wybranej linii. Jeśli później modyfikujesz odległość jednego z punktów, to ten drugi punkt dopasowuje się automatycznie do tej zmiany.</p>
	Punkt na elemencie	<p>Ta funkcja ustawia dla zaznaczonego elementu i punktu innego zaznaczonego elementu ograniczenie Punkt na elemencie.</p> <p>Jeśli zastosujesz tę funkcję, to wybrany punkt na wybranym elemencie zostaje przesunięty.</p>
	Legenda	<p>Za pomocą tej funkcji wyświetlasz bądź skrywasz legendę z objaśnieniami do wszystkich elementów obsługi.</p>

Symbol lub kombinacja klawiszy	Oznaczenie	Znaczenie
 CTRL + D	Rysunek	Aby przy przesuwaniu rysunku zapobiec nieumyślnemu rysowaniu elementów, możesz dezaktywować tryb rysowania. Tryb rysowania pozostaje tak długo dezaktywowany, aż zostanie on ponownie uaktywniony. Kiedy tryb rysowania zostanie wyłączony, to sterowanie podświetla przycisk na zielono.
 CTRL + T	Trymowanie	Jeśli kilka elementów zachodzi na siebie to możesz w trybie Trymowanie skracać elementy do następnego sąsiedniego elementu. Tryb Trymowanie jest tak długo aktywny, aż zostanie ponownie wyłączony. Jeśli ta funkcja jest aktywna, to sterowanie podświetla przycisk na zielono.
	Ortho	Przy pomocy tej funkcji możesz rysować linie tylko pod kątem prostym. Sterowanie nie dopuszcza ukośnych linii bądź leżących ukośnie łuków kołowych. Jeśli ta funkcja jest aktywna, to sterowanie podświetla przycisk na zielono.
CTRL + A	Zaznacz wszystko	Przy pomocy funkcji Zaznacz wszystko możesz zaznaczać jednocześnie wszystkie narysowane elementy.

Okno Ustawienia konturu

Okno **Ustawienia konturu** zawiera następujące obszary:

- **Ogólne informacje**
- **Rysunek**
- **Eksport**

Sterowanie zapamiętuje ustawienia na stałe.

Tylko ustawienie **Płaszczyzna** nie zostaje zapisane do pamięci.

Strefa Ogólne informacje

Zakres **Ogólne informacje** zawiera następujące ustawienia:

Ustawienie	Znaczenie
Płaszczyzna	Za pomocą kombinacji osi wybierasz, na jakiej płaszczyźnie następuje rysowanie. Dostępne płaszczyzny: <ul style="list-style-type: none"> ■ XY ■ ZX ■ YZ
Szerokość pola obrazowania	Ustawiona z góry wielkość obszaru rysowania na szerokości
Wysokość pola obrazowania	Ustawiona z góry wielkość obszaru rysowania na wysokości
Miej. po przec.	Liczba miejsc po przecinku przy wymiarowaniu

Strefa Rysunek

Zakres **Rysunek** zawiera następujące ustawienia:

Ustawienie	Znaczenie
Prom.zaokrąglenia	Wielkość standardowa dla dodanego promienia zaokrąglenia
Długość fazki	Wielkość standardowa dla dodanego sfazowania
Wielkość okręgu wychwytyjącego	Wielkość okręgu przechwytyjącego przy wyborze elementów

Strefa Eksport

Zakres **Eksport** zawiera następujące ustawienia:

Ustawienie	Znaczenie
Rodzaj okręgu	Wybierasz, czy łuki kołowe są wydawane jako CC i C bądź CR .
Eksport jako RND	Za pomocą przycisku wybierasz, czy zaokrąglenia narysowane przy użyciu funkcji RND są eksportowane także jako RND do programu NC.
CHF na wyjściu	Za pomocą przycisku możesz wybrać, czy fazki narysowane przy użyciu funkcji CHF są eksportowane także jako CHF do programu NC.

19.1.1 Tworzenie nowego konturu

Nowy kontur możesz utworzyć w następujący sposób:



- ▶ Tryb pracy **programowanie** wybrać



- ▶ **Dodać** wybrać
- > Sterowanie otwiera sekcje robocze **Szybki wybór** i **Otworzyć plik**.



- ▶ Wybrać **Kontur**
- > Sterowanie otwiera kontur w nowej zakładce.

19.1.2 Blokowanie i odblokowanie elementów

Jeśli chcesz zabezpieczyć element przed modyfikacjami, to możesz ten element zablokować. Zablokowany element nie może być poddawany modyfikacji. Jeśli chcesz modyfikować/dopasować zablokowany element, to musisz ten element najpierw odblokować.

Blokowanie i odblokowanie elementów przy programowaniu graficznym wykonujesz w następujący sposób:

- ▶ Wybrać narysowany element



- ▶ Wybrać funkcję **Zablokuj element**
- > Sterowanie blokuje element.
- > Sterowanie przedstawia zablokowany element czerwonym kolorem.



- ▶ Wybrać funkcję **Odblokuj element**
- > Sterowanie odblokowuje element.
- > Sterowanie przedstawia ten element żółtym kolorem.

Wskazówki

- Przed rysowaniem należy określić **Ustawienia konturu**.
Dalsze informacje: "Okno Ustawienia konturu", Strona 570
- Bezpośrednio po rysowaniu należy przeprowadzić wymiarowanie każdego elementu. Jeśli dokonasz wymiarowania dopiero po narysowaniu całego konturu, to kontur może się niechcący przesunąć.
- Do narysowanych elementów możesz przypisać ograniczenia. Aby nie skomplikować zbędnie konstrukcji, należy stosować tylko konieczne ograniczenia.
Dalsze informacje: "Symbole zakresu rysowania", Strona 568
- Jeśli wybierasz elementy konturu, to sterowanie podświetla te elementy na pasku menu zielonym kolorem.

Definicje

Typ pliku	Definicja
H	Program NC w systemie Klartext
TNCDRW	Plik konturu HEIDENHAIN

19.2 Importowanie konturów do programowania graficznego

Zastosowanie

Za pomocą strefy pracy **Kontur** możesz nie tylko utworzyć nowe kontury, lecz także importować kontury z dostępnych programów NC oraz w razie konieczności modyfikować te kontury graficznie.

Warunki

- Max. 200 wierszy NC
- Bez stosowania cykli
- Bez przemieszczenia najazdu i odjazdu
- Bez prostych **LN** (#9 / #4-01-1)
- Bez danych technologicznych, np. posuwy bądź funkcje dodatkowe
- Bez przemieszczeń osi, znajdujących się poza określonymi płaszczyznami, np. płaszczyzną XY

Jeśli spróbujesz importować niedozwolony wiersz NC do programowania graficznego, to sterowanie wydaje komunikat o błędach.

Opis funkcji

```

TNC:\nc_prog\nc_doc\1078489.h
BEGIN PGM 1078489 MM
1 LBL 1
2 L X+30 Y+95 RL
3 L X+40
4 CT X+65 Y+80
5 CC X+75 Y+80
6 C X+85 Y+80 DR+
7 L X+95
8 RND R5
9 L Y+50
10 L X+75 Y+30
11 RND R8
12 L Y+20
13 CC X+60 Y+20
14 C X+45 Y+20 DR-
15 L Y+30
16 RND R9
17 L X+0
18 RND R4
19 L X+15 Y+45
20 CT X+15 Y+60
21 L X+0 Y+75
22 CR X+20 Y+95 R+20 DR-
23 L X+30 Y+95
24 LBL 0
END PGM 1078489 MM

```

Wycinać Kopiować Wstawić Usunąć

Wstaw ostatni wiersz NC Zaznacz wszystko Utworzyć komponent NC

Edycja konturu

Importowany kontur z programu NC

W graficznym programowaniu wszystkie kontury składają się wyłącznie z liniowych bądź kołowych elementów z absolutnymi współrzędnymi kartezjańskimi.

Sterowanie przekształca następujące funkcje toru kształtowego w strefie pracy

Kontur:

- Tor kołowy **CT**
Dalsze informacje: "Tor kołowy CT", Strona 174
- Wiersze NC z współrzędnymi biegunowymi
Dalsze informacje: "Współrzędne biegunowe", Strona 155
- Wiersze NC z wejściowymi danymi inkrementalnymi
Dalsze informacje: "Inkrementalne dane wejściowe", Strona 158
- Programowanie dowolnego konturu **FK**

19.2.1 Importowanie konturów

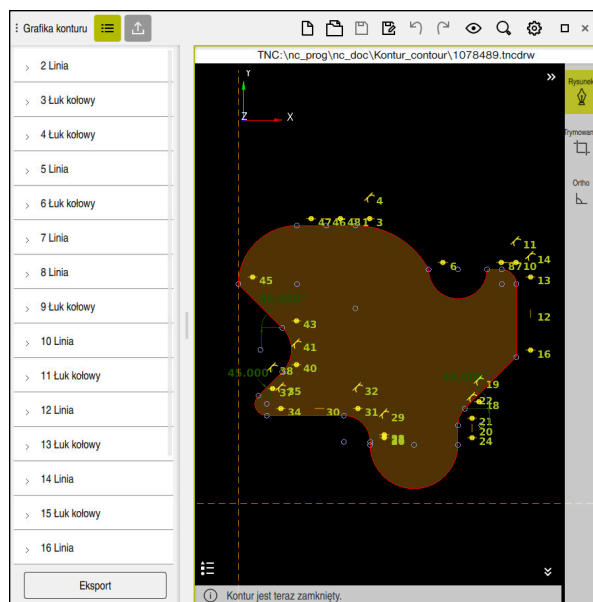

Importowany kontur

Importujesz kontury z programów NC w następujący sposób:



- ▶ Tryb pracy **programowanie** wybrać
- ▶ Otworzyć dostępny program NC z konturem
- ▶ Szukanie konturu w programie NC
- ▶ Trzymanie pierwszego wiersza NC konturu
- ▶ Sterowanie otwiera menu kontekstowe
- ▶ **Zaznacz** kliknąć
- ▶ Sterowanie pokazuje dwie strzałki zaznaczenia.
- ▶ Wybrać pożądany obszar strzałkami zaznaczenia
- ▶ **Edycja konturu** wybierz
- ▶ Sterowanie otwiera zaznaczony obszar konturu w strefie pracy **Kontur**.



Możesz także importować kontury, przeciągając zaznaczone wiersze NC do otwartej strefy roboczej **Kontur**. W tym celu sterowanie wyświetla zielony symbol po prawej stronie pierwszego zaznaczonego wiersza NC.

Dalsze informacje: "Ogólne gesty dla ekranu dotykowego", Strona 66

Wskazówki

- Jeżeli przy użyciu funkcji **Edycja konturu** importujesz kontur do programowania graficznego, to wszystkie elementy są najpierw zablokowane. Przed rozpoczęciem dopasowywania elementów należy je odblokować.
Dalsze informacje: "Blokowanie i odblokowanie elementów", Strona 571
- Po importowaniu możesz modyfikować graficznie kontury a także eksportować.
Dalsze informacje: "Pierwsze kroki przy programowaniu graficznym", Strona 578
Dalsze informacje: "Eksport konturów z programowania graficznego", Strona 575
- Dla transformacji współrzędnych możesz wraz z konturem importować także funkcje NC . Kiedy importujesz dodatkowo transformację, sterownik uwzględnia np. odbicie lustrzane z **TRANS MIRROR**.

19.3 Eksport konturów z programowania graficznego

Zastosowanie

Za pomocą kolumny **Eksport** możesz eksportować utworzone na nowo bądź graficznie zmodyfikowanej kontury w strefie roboczej **Kontur**.

Spokrewnione tematy

- Importowanie konturów
Dalsze informacje: "Importowanie konturów do programowania graficznego", Strona 572
- Pierwsze kroki przy programowaniu graficznym
Dalsze informacje: "Pierwsze kroki przy programowaniu graficznym", Strona 578

Opis funkcji

Punkt startu konturu

X -34.177

Y -25.262

Graficznie wyznaczyć

Punkt końcowy konturu

X -34.177

Y -25.262

Graficznie wyznaczyć

Kierunek odwrócić

Generuj Klartekst

Zresetuj wybór

Rysunek

Kolumna **Eksport** zawiera następujące zakresy:



- **Punkt startu konturu**

Na tym obszarze ustawiasz **Punkt startu konturu**. Ten **Punkt startu konturu** możesz ustawić graficznie bądź wprowadzić wartość osi. Jeśli wprowadzasz wartość osi, to sterowanie ustala automatycznie drugą wartość osiową.

- **Punkt końcowy konturu**

Na tym obszarze ustawiasz **Punkt końcowy konturu**. **Punkt końcowy konturu** możesz określić w ten sam sposób jak **Punkt startu konturu**.

Symbole lub przyciski

Symbol lub przycisk	Znaczenie
Graficznie wyznaczyć	Punkt startu konturu bądź Punkt końcowy konturu ustawić graficznie
	<p>Zamknięty kontur</p> <p>W przypadku zamkniętego konturu punkt startu i punkt końcowy leżą w tym samym punkcie. Gdy wybierasz punkt startu, sterowanie ustawia automatycznie punkt końcowy.</p>
	<p>Otwarty kontur</p> <p>W przypadku otwartego konturu punkt startu i punkt końcowy nie leżą w tym samym punkcie.</p> <p>Gdy wybierzesz ten symbol, sterowanie zamyka kontur i ustawia punkt końcowy automatycznie w punkcie startu.</p>
Kierunek odwrócić	Przy pomocy tej funkcji zmieniasz kierunek programowania konturu.
Generuj Klartekst	<p>Przy pomocy tej funkcji eksportujesz kontur jako program NC bądź podprogram. Sterowanie może eksportować tylko określone funkcje toru kształtowego. Wszystkie wygenerowane kontury zawierają absolutne współrzędne kartezjańskie.</p> <p>Dalsze informacje: "Okno Ustawienia konturu", Strona 570</p> <p>Edytor konturu może generować następujące funkcje toru kształtowego:</p> <ul style="list-style-type: none"> ■ Prosta L ■ punkt środkowy koła CC ■ Tor kołowy C ■ Tor kołowy CR ■ Promień RND ■ Fazka CHF
Zresetuj wybór	Przy pomocy tej funkcji możesz anulować zaznaczenie konturu.

Wskazówki

- Używając funkcji **Punkt startu konturu** i **Punkt końcowy konturu** możesz przejść także fragmenty narysowanych elementów i wygenerować z nich kontur.
- Narysowane kontury możesz zachować w pamięci sterowania stosując typ pliku ***.tncdrw**.

19.4 Pierwsze kroki przy programowaniu graficznym

19.4.1 Zadanie przykładowe D1226664

Technical drawing of a plate. The top view shows a rectangular plate with a width of 16 mm and a height of 5 mm. The front view shows a square plate with a side length of 100 mm. A circular feature with a radius of R42.5 is centered on the plate. The top edge of the circle is labeled 'START'. The drawing is on a sheet of paper with a vertical dimension of 744 650 A4. A 3D perspective view of the plate is shown at a scale of 3:10.

Text:		ID number	
Change No. C000941-05		Phase: Nicht-Serie	
Werkstoff: 3.1645		Material:	
●blanke Flächen/Blank surfaces			
Werkstückkanten nach ISO 13715 Workpiece edges ISO 13715		Allgemeintoleranzen ISO 2768-mH $\leq 6\text{mm}: \pm 0,2$ General tolerances ISO 2768-mH $\leq 6\text{mm}: \pm 0,2$	
Tolerierung nach ISO 8015 Tolerances as per ISO 8015		Oberflächen nach ISO 1302 Surfaces as per ISO 1302	
Oberflächenbehandlung: Surface treatment:			
The reproduction, distribution and utilization of this document as well as the communication of its contents to others without express authorization is prohibited. Offenders will be held liable for the payment of damages. All rights reserved in the event of the grant of a patent, utility model or design. (ISO 16016)			
HEIDENHAIN DR. JOHANNES HEIDENHAIN GmbH 83301 Traunreut, Germany		Created M-TS 05.09.2017	Responsible
Version		Revision	Sheet
D1226664-00-A-01			Page
Document number			1 of 1

19.4.2 Rysowanie przykładowego konturu

Przedstawiony kontur rysujesz w następujący sposób:

- ▶ Utworzenie nowego konturu
 - ▶ **Dalsze informacje:** "Utworzenie nowego konturu", Strona 571
- ▶ **Ustawienia konturu** kliknąć

i W oknie **Ustawienia konturu** możesz zdefiniować zasadnicze ustawienia dla rysowania. W tym przykładzie możesz stosować ustawienia standardowe.

Dalsze informacje: "Okno Ustawienia konturu", Strona 570

- ▶ Rysowanie poziomej **Linia**
 - ▶ Wybór punktu końcowego narysowanej linii
 - ▶ Sterowanie pokazuje odległość w X i Y tej linii do centrum.
 - ▶ Podać odstęp Y do centrum np. **30**
 - ▶ Sterowanie pozycjonuje linię zgodnie z ustawionym warunkiem.
- ▶ Rysowanie **Luk kołowy** od jednego punktu końcowego linii do drugiego punktu końcowego
 - ▶ Sterowanie przedstawia zamknięty kontur żółtym kolorem.
 - ▶ Wybrać punkt środkowy łuku kołowego
 - ▶ Sterowanie pokazuje współrzędne punktu środkowego łuku kołowego w **X** i **Y**.
 - ▶ Dla współrzędnych X i Y punktu środkowego łuku kołowego podać **0**
 - ▶ Sterowanie przesuwa kontur.
 - ▶ Wybierz narysowany łuk kołowy
 - ▶ Sterowanie pokazuje aktualną wartość promienia łuku kołowego.
 - ▶ Podać promień **42,5**
 - ▶ Sterowanie dopasowuje promień łuku kołowego.
 - ▶ Kontur jest kompletnie zdefiniowany.

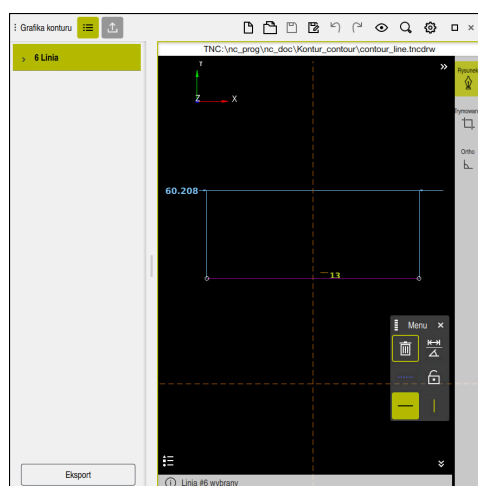

Narysowana linia

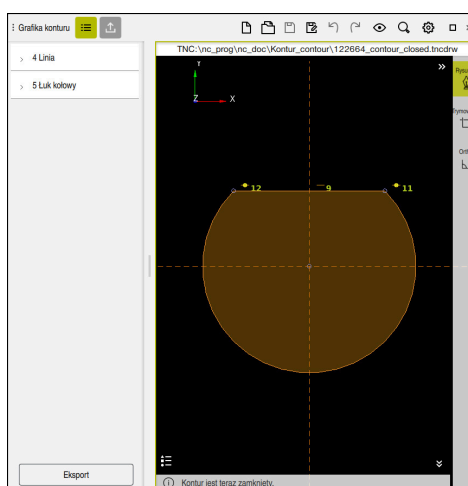

Zamknięty kontur

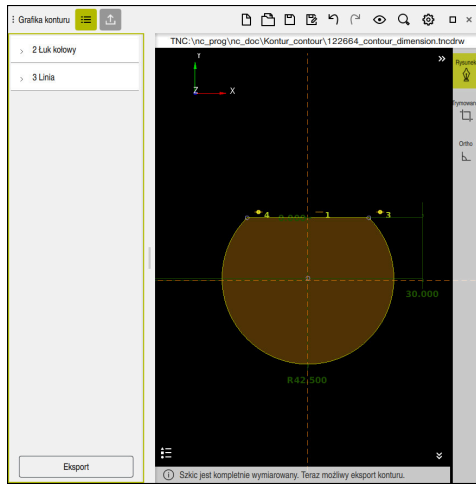

Wymiarowany kontur

19.4.3 Eksport narysowanego konturu

Narysowany kontur eksportujesz w następujący sposób:

- ▶ Rysowanie konturu



- ▶ Wybierz kolumnę **Eksport**
- ▶ Sterowanie pokazuje kolumnę **Eksport**.
- ▶ W strefie **Punkt startu konturu Graficznie wyznaczyć** wybrać
- ▶ Wybierz punkt startu na narysowanym konturze
- ▶ Sterowanie pokazuje współrzędne wybranego punktu startu, zaznaczony kontur i kierunek programowania.



Możesz dopasować kierunek programowania stosując funkcję **Kierunek odwrócić**.

- ▶ Wybierz funkcję **Generuj Klartekst**
- ▶ Sterowanie generuje kontur na podstawie zdefiniowanych danych.

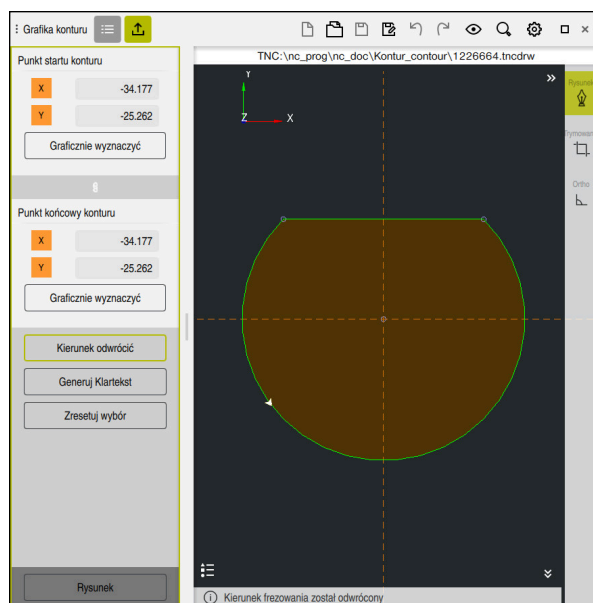

Wybrane elementy konturu w kolumnie **Eksport** ze zdefiniowanym **Kierunek frezowania**

20

ISO

20.1 Podstawy

Zastosowanie

Norma DIN 66025/ISO 6983 definiuje uniwersalną syntaktykę NC.

Dalsze informacje: "Przykład ISO", Strona 586

Na TNC7 basic możesz zapisywać i wykonywać programy NC z obsługiwanymi elementami składni ISO.

Opis funkcji

TNC7 basic udostępnia w połączeniu z programami ISO następujące możliwości:

- Przesyłanie plików do sterowania
Dalsze informacje: instrukcja obsługi dla użytkownika Konfigurowanie i odpracowywanie
- Zapisywanie programów ISO na sterowaniu
Dalsze informacje: "Syntaktyka ISO", Strona 589
 - Dodatkowo do normowanej składni ISO możesz programować specyficzne cykle HEIDENHAIN jako funkcje G .
Dalsze informacje: "Cykle", Strona 608
 - Możesz także używać niektórych funkcji NC za pomocą składni Klartext w programach ISO .
Dalsze informacje: "Funkcje Klartext w ISO", Strona 610
- Testowanie programów NC przy wykorzystaniu symulacji
Dalsze informacje: "Strefa robocza Symulacja", Strona 641
- Odpracowywanie programów NC
Dalsze informacje: instrukcja obsługi dla użytkownika Konfigurowanie i odpracowywanie

Treść programu ISO

Program ISO posiada następującą strukturę:

Syntaktyka ISO	Funkcja
I	Typ pliku Z rozszerzeniem *.i definiujesz program ISO.
%NAME G71	Początek programu i koniec programu
G71	Jednostka miary mm
G70	Jednostka miary cale
N10	Numery wierszy NC
N20	W opcjonalnym parametrze maszynowym blockIncrement
N30	(nr 105409) definiujesz inkrementację między numerami wierszy.
...	
N99999999	Numer wiersza NC dla końca programu Program NC jest niekompletny bez tego wiersza NC. Sterowanie uzupełnia i aktualizuje numery wierszy NC automatycznie w pliku. Strefa robocza Program pokazuje wyłącznie kolejne numery wierszy, bez uwzględniania zdefiniowanej inkrementacji.
G01 X+0 Y+0 ...	Funkcje NC

Dalsze informacje: "Treść programu NC", Strona 106

Treść wiersza NC

```
N110 G01 G90 X+10 Y+0 G41 F3000 M3
```

Wiersz NC zawiera następujące elementy składni:

Syntaktyka ISO	Funkcja
G01	Otwieracz składni
G90	Absolutne i przyrostowe dane wejściowe Dalsze informacje: "Absolutne i przyrostowe dane wejściowe", Strona 589
X+10 Y+0	Dane współrzędnych Dalsze informacje: "Podstawy do definiowania współrzędnych", Strona 154
G41	Korekta promienia narzędzia Dalsze informacje: "Korekta promienia narzędzia", Strona 600
F3000	Posuw Dalsze informacje: "Posuw", Strona 591
M3	Funkcja dodatkowa Dalsze informacje: "Funkcje dodatkowe", Strona 443

Przykład ISO

Zadanie przykładowe 1338459

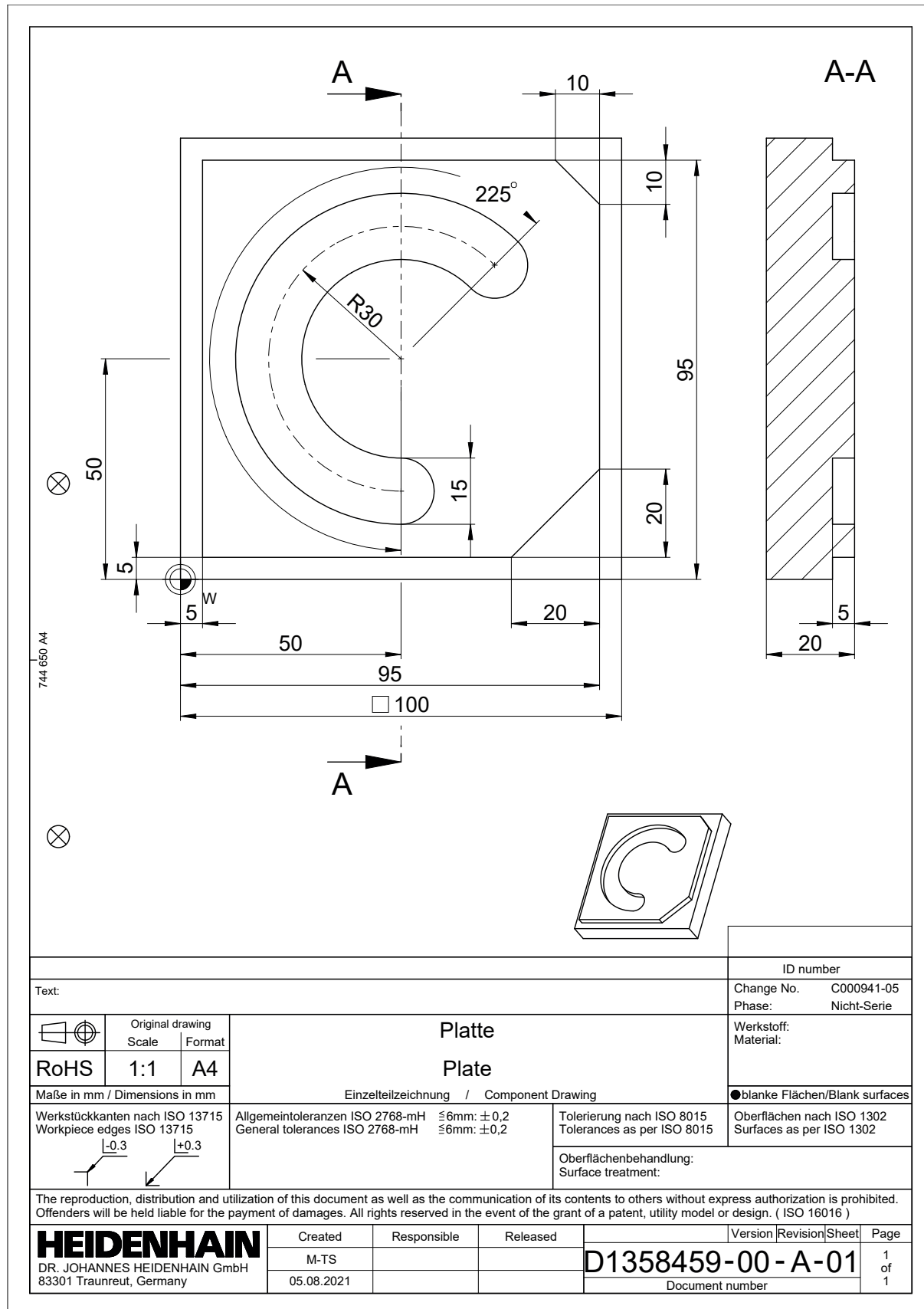

Rozwiązanie przykładu 1338459

% 1339889 G71	
N10 G30 G17 X+0 Y+0 Z-40	; Definicja detalu
N20 G31 X+100 Y+100 Z+0	; Definicja detalu
N30 T16 G17 S6500	; Wywołanie narzędzia
N40 G00 G90 Z+250 G40 M3	; Bezpieczna pozycja na osi narzędzia
N50 G00 X-20 Y-20	; Prepozycjonowanie na płaszczyźnie roboczej
N60 G00 Z+5	; Prepozycjonowanie na osi narzędzia
N70 G01 Z-5 F3000 M8	; Wcięcie na głębokość obróbki
N80 G01 X+5 Y+5 G41 F700	; Pierwszy punkt konturu
N90 G26 R8	; Funkcja najazdu
N100 G01 Y+95	; Prosta
N110 G01 X+95	
N120 G24 R10	; Fazka
N130 G01 Y+5	
N140 G24 R20	
N150 G01 X+5	
N160 G27 R8	; Funkcja odjazdu
N170 G01 X-20 Y-20 G40 F1000	; Bezpieczna pozycja na płaszczyźnie roboczej
N180 G00 Z+250	; Bezpieczna pozycja na osi narzędzia
N190 T6 G17 S6500	; Wywołanie narzędzia
N200 G00 G90 Z+250 G40 M3	
N210 G00 X+50 Y+50 M8	
N220 CYCL DEF 254 KANAŁEK KOŁOWY ~	
Q215=+0	;RODZAJ OBROBKI ~
Q219=+15	;SZEROKOSC ROWKA ~
Q368=+0.1	;NADDATEK NA STRONE ~
Q375=+60	;SREDNICA PODZ.OKREGU ~
Q367=+0	;BAZA DLUG. ROWKA ~
Q216=+50	;SRODEK W 1-SZEJ OSI ~
Q217=+50	;SRODEK W 2-SZEJ OSI ~
Q376=+45	;KAT POCZATKOWY ~
Q248=+225	;KAT ROZWARCIA ~
Q378=+0	;KATOWY PRZYROST-KROK ~
Q377=+1	;LICZBA POWTORZEN ~
Q207=+500	;POSUW FREZOWANIA ~
Q351=+1	;RODZAJ FREZOWANIA ~
Q201=-5	;GLEBOKOSC ~
Q202=+5	;GLEBOKOSC DOSUWU ~
Q369=+0.1	;NADDATEK NA DNIE ~
Q206=+150	;WARTOSC POSUWU WGL. ~
Q338=+5	;DOSUW - OBR.WYKONCZ. ~

Q200=+2	;BEZPIECZNA WYSOKOSC ~	
Q203=+0	;WSPOLRZEDNE POWIERZ. ~	
Q204=+50	;2-GA BEZPIECZNA WYS. ~	
Q366=+2	;ZAGLEBIANIE ~	
Q385=+500	;POSUW OBR.WYKAN. ~	
Q439=+0	;BAZA POSUWU	
N230 G79		; Wywołanie cyklu
N240 G00 Z+250 M30		
N99999999 % 1339889 G71		

Wskazówki

- Używając okna **Funkcję NC wstaw** możesz także wstawić syntaktykę ISO.
Dalsze informacje: "Okno Funkcję NC wstaw", Strona 123
- W obrębie programu ISO możesz wywołać program Klartext, aby skorzystać z możliwości graficznego programowania.
Dalsze informacje: "Wywołanie programu NC", Strona 598
Dalsze informacje: "Programowanie graficzne", Strona 563
- W programie ISO możesz wywołać program Klartext, aby używać funkcji NC dostępnych tylko dla programowania Klartext.
Dalsze informacje: "Obróbka z biegunową kinematyką przy pomocy FUNCTION POLARKIN", Strona 419

20.2 Syntaktyka ISO

20.2.1 Klawisze

Następującymi klawiszami możesz wstawić elementy składni ISO:

Klawisz	Syntaktyka ISO	Dalsze informacje
	Wywołanie narzędzia T	Strona 590
	Definicja narzędzia G99	Strona 591
	Prosta G01	Strona 592
	Sfazowanie G24	Strona 592
	Zaokrąglenie G25	Strona 593
	Tor kołowy G02	Strona 594
	Tor kołowy G03	Strona 594
	Tor kołowy G05	Strona 594
	Tangencjalny tor kołowy G06	Strona 595
	Label G98	Strona 597
	Wywołanie podprogramu i powtórzenie części programu L	Strona 597 Strona 597
	Stop w programie NC G38	Strona 600

Absolutne i przyrostowe dane wejściowe

Sterowanie udostępnia następujące opcje danych wejściowych:

Syntaktyka	Znaczenie
G90	Absolutne dane wejściowe odnoszą się zawsze do początku. Dla współrzędnych kartezjańskich początkiem jest punkt zerowy a dla współrzędnych biegunowych początkiem jest biegun jak i oś bazowa kąta.
G91 jest odpowiednikiem składni Klartext I	Inkrementalne dane wejściowe odnoszą się zawsze do zaprogramowanych ostatnio współrzędnych. Dla współrzędnych kartezjańskich są to wartości osi X , Y i Z . Dla współrzędnych biegunowych wartości promienia współrzędnych biegunowych R i kąta współrzędnych biegunowych H .

Oś narzędzia

W niektórych funkcjach NC możesz wybierać oś narzędzia, aby np. móc zdefiniować płaszczyznę roboczą.



Pełny zakres funkcji sterowania jest dostępny wyłącznie przy użyciu osi narzędzia **Z**, np. definiowanie szablonów wzorcowych **PATTERN DEF**.

Możliwe jest także stosowanie osi narzędzi narzędzi **X** i **Y** jednakże z ograniczeniami i po uprzednim przygotowaniu oraz ich konfiguracji przez producenta obrabiarki.

Sterowanie rozróżnia następujące osie narzędzia:

Syntaktyka	Płaszczyzna robocza
G17 odpowiada osi narzędzia Z	XY jak i UV, XV, UY
G18 odpowiada osi narzędzia Y	ZX jak i VW, YW, VZ
G19 odpowiada osi narzędzia X	YZ jak i WU, ZU, WX

Obrabiany detal

Za pomocą funkcji NC **G30** i **G31** definiujesz obrabiany detal o formie prostopadłościanu dla symulacji programu NC.

Prostopadłościan definiujesz przez wprowadzenie punktu MIN w lewym dolnym przednim rogu i punktu MAX w prawym górnym tylnym rogu.

N10 G30 G17 X+0 Y+0 Z-40	; Definiowanie MIN-punktu
N20 G31 X+100 Y+100 Z+0	; Definiowanie MAX-punktu

G30 i **G31** to odpowiedniki składni Klartext **BLK FORM 0.1** i **BLK FORM 0.2**.

Dalsze informacje: "Definiowanie obrabianego detalu za pomocą BLK FORM", Strona 132

Za pomocą **G17**, **G18** i **G19** definiujesz oś narzędzia.

Dalsze informacje: "Oś narzędzia", Strona 590

Używając składni Klartext możesz definiować poza tym następujące detale:

- Cylindryczny detal z **BLK FORM CYLINDER**
Dalsze informacje: "Cylindryczny detal z BLK FORM CYLINDER", Strona 134
- Rotacyjnie symetryczny detal z **BLK FORM ROTATION**
Dalsze informacje: "Rotacyjnie symetryczny detal z BLK FORM ROTATION", Strona 136
- Plik STL jako detal z **BLK FORM FILE**
Dalsze informacje: "Plik STL jako detal z BLK FORM FILE", Strona 138

narzędzi.

Wywołanie narzędzia

Przy pomocy funkcji NC **T** wywołujesz narzędzie w programie NC.

T jest odpowiednikiem składni Klartext **TOOL CALL**.

Dalsze informacje: "Wywołanie narzędzia z TOOL CALL", Strona 145

Za pomocą **G17**, **G18** i **G19** definiujesz oś narzędzia.

Dalsze informacje: "Oś narzędzia", Strona 590

Dane skrawania

Prędkość obrotowa wrzeciona

Definiujesz prędkość obrotową wrzeciona **S** w jednostce obrotów wrzeciona na minutę obr/min.

Alternatywnie możesz także zdefiniować w wywołaniu narzędzia stałą prędkość skrawania **VC** w metrach na minutę m/min.

N110 T1 G17 S(VC = 200)

; Wywołanie narzędzia ze stałą prędkością skrawania

Dalsze informacje: "Prędkość obrotowa wrzeciona S", Strona 149

Posuw

Posuw dla osi linearych definiujesz w milimetrach na minutę mm/min.

W programie wykonywanym w calach należy wprowadzić posuw w 1/10 inch/min.

Posuw dla osi obrotu definiujesz w stopniach na minutę °/min.

Możesz definiować posuw z trzema miejscami po przecinku.

Dalsze informacje: "Posuw F", Strona 150

Definicja narzędzia

Za pomocą funkcji NC **G99** możesz definiować wymiary narzędzia.



Należy zapoznać się z instrukcją obsługi obrabiarki!

Definicja narzędzia z **G99** jest funkcją zależną od maszyny.

HEIDENHAIN zaleca stosowanie menedżera narzędzi zamiast **G99** do definiowania narzędzi!

110 G99 T3 L+10 R+5

; Definiowanie narzędzia

G99 jest odpowiednikiem składni Klartext **TOOL DEF**.

Dalsze informacje: "Wstępny wybór narzędzia z TOOL DEF", Strona 151

Wstępny wybór narzędzia

Przy pomocy funkcji NC **G51** sterowanie przygotowuje narzędzie w magazynie, przez co skraca się czas zmiany narzędzia.



Należy zapoznać się z instrukcją obsługi obrabiarki!

Wstępny wybór narzędzia z **G99** jest funkcją zależną od maszyny.

110 G51 T3

; Wstępny wybór narzędzia

G51 jest odpowiednikiem składni Klartext **TOOL DEF**.

Dalsze informacje: "Wstępny wybór narzędzia z TOOL DEF", Strona 151

Funkcje toru kształtowego

Prosta

Współrzędne kartezjańskie

Przy pomocy funkcji NC **G00** i **G01** programujesz prostoliniowe ruchy przemieszczeniowe na posuwie szybkim bądź w dowolnym kierunku z posuwem obróbki.

N110 G00 Z+100 M3	; Prosta na posuwie szybkim
N120 G01 X+20 Y-15 F200	; Prosta na posuwie obróbki

Posuw zaprogramowany z wartością liczbową obowiązuje do tego bloku NC, w którym zostanie zaprogramowany nowy posuw. **G00** obowiązuje tylko dla tego bloku NC, w którym został on zaprogramowany. Po bloku NC z **G00** obowiązuje ostatni posuw programowany z wartością liczbową.

i Należy programować ruchy posuwu szybkiego używając wyłącznie funkcji NC **G00** a nie za pomocą bardzo dużych wartości liczbowych. Tylko w ten sposób zapewnione jest, że posuw szybki działa blokami a obsługujący może regulować posuw szybki oddzielnie i niezależnie od posuwu torowego.

G00 i **G01** to odpowiedniki składni Klartext **L** z **FMAX** i **F**.

Dalsze informacje: "Prosta L", Strona 162

Współrzędne biegunowe

Przy pomocy funkcji NC **G10** i **G11** programujesz prostoliniowe ruchy przemieszczeniowe na posuwie szybkim bądź w dowolnym kierunku z posuwem obróbki.

N110 I+0 J+0	; Biegun
N120 G10 R+10 H+10	; Prosta na posuwie szybkim
N130 G11 R+50 H+50 F200	; Prosta na posuwie obróbki

Kąt współrzędnych biegunowych **H** odpowiada składni Klartext **PR**.

Kąt współrzędnych biegunowych **H** odpowiada składni Klartext **PA**.

G10 i **G11** to odpowiedniki składni Klartext **LP** z **FMAX** i **F**.

Dalsze informacje: "Prosta LP", Strona 181

Fazka

Używając funkcji NC **G24** możesz wstawić sfazowanie między dwoma prostymi. Wielkość sfazowania odnosi się do punktu przecięcia, programowanego za pomocą prostych.

N110 G01 X+40 Y+5	; Prosta na posuwie obróbki
N120 G24 R12	; Fazka na posuwie obróbki
N130 G01 X+5 Y+0	; Prosta na posuwie obróbki

Wartość po elemencie składni **R** odpowiada wielkości sfazowania.

G24 jest odpowiednikiem składni Klartext **CHF**.

Dalsze informacje: "Fazka CHF", Strona 165

Zaokrąglenie

Używając funkcji NC **G25** możesz wstawić zaokrąglenie między dwoma prostymi. Zaokrąglenie odnosi się do punktu przecięcia, programowanego za pomocą prostych.

N110 G01 X+40 Y+25	; Prosta na posuwie obróbki
N120 G25 R5	; Zaokrąglenie na posuwie obróbki
N130 G01 X+10 Y+5	; Prosta na posuwie obróbki

G25 jest odpowiednikiem składni Klartext **RND**.

Wartość po elemencie składni **R** odpowiada wielkości promienia.

Dalsze informacje: "Zaokrąglenie RND", Strona 166

Punkt środkowy okręgu

Współrzędne kartezjańskie

Przy pomocy funkcji NC **I, J i K** bądź **G29** definiujesz punkt środkowy okręgu.

N110 I+25 J+25	; Punkt środkowy okręgu na płaszczyźnie XY
N110 G00 X+25 Y+25	; Prepozycjonowanie z prostą
N120 G29	; Punkt środkowy okręgu na ostatniej pozycji

- **I, J i K**

Definiujesz punkt środkowy okręgu w tym wierszu NC.

- **G29**

Sterowanie przejmuje ostatnio zaprogramowaną pozycję jako punkt środkowy okręgu.

I, J i K albo **G29** są odpowiednikami składni Klartext **CC** z wartościami osi bądź bez tych wartości.

Dalsze informacje: "Punkt środkowy okręgu CC", Strona 167



Z I oraz **J** definiujesz punkt środkowy okręgu w osiach **X** i **Y**. Aby zdefiniować oś **Z** należy zaprogramować **K**.

Dalsze informacje: "Tor kołowy na innej płaszczyźnie", Strona 178

Współrzędne biegunowe

Przy pomocy funkcji NC **I, J i K** bądź **G29** definiujesz biegun. Wszystkie współrzędne biegunowe odnoszą się do bieguna.

N110 I+25 J+25	; Biegun
-----------------------	----------

- **I, J i K**

Definiujesz biegun w tym wierszu NC.

- **G29**

Sterowanie przejmuje ostatnio zaprogramowaną pozycję jako biegun.

I, J i K albo **G29** są odpowiednikami składni Klartext **CC** z wartościami osi bądź bez tych wartości.

Dalsze informacje: "Początek układu współrzędnych biegunowych biegun CC", Strona 180

Tor kołowy wokół środka okręgu

Współrzędne kartezjańskie

Przy pomocy funkcji NC **G02**, **G03** i **G05** programujesz tor kołowy wokół punktu środkowego okręgu.

N110 I+25 J+25	; Punkt środkowy okręgu
N120 G03 X+45 Y+25	; Tor kołowy wokół środka okręgu

- **G02**
Tor kołowy zgodnie z ruchem wskazówek zegara, jest odpowiednikiem składni Klartext **C** z **DR-**.
- **G03**
Tor kołowy przeciwnie do ruchu wskazówek zegara, jest odpowiednikiem składni Klartext **C** z **DR+**.
- **G05**
Tor kołowy bez kierunku ruchu, jest odpowiednikiem składni Klartext **C** bez **DR**.
Sterowanie wykorzystuje ostatni zaprogramowany kierunek ruchu

Dalsze informacje: "Tor kołowy C", Strona 169



Jeżeli programujesz promień **R** to nie musisz definiować punktu środkowego okręgu.

Dalsze informacje: "Tor kołowy z zdefiniowanym promieniem", Strona 595

Współrzędne biegunowe

Przy pomocy funkcji NC **G12**, **G13** i **G15** programujesz tor kołowy wokół zdefiniowanego bieguna.

N110 I+25 J+25	; Biegun
N120 G13 H+180	; Tor kołowy wokół bieguna

- **G12**
Tor kołowy zgodnie z ruchem wskazówek zegara, jest odpowiednikiem składni Klartext **CP** z **DR-**.
- **G13**
Tor kołowy przeciwnie do ruchu wskazówek zegara, jest odpowiednikiem składni Klartext **CP** z **DR+**.
- **G15**
Tor kołowy bez kierunku ruchu, jest odpowiednikiem składni Klartext **CP** bez **DR**.
Sterowanie wykorzystuje ostatni zaprogramowany kierunek ruchu

Kąt współrzędnych biegunowych **H** odpowiada składni Klartext **PA**.

Dalsze informacje: "Tor kołowy CP wokół bieguna CC", Strona 184

Tor kołowy z zdefiniowanym promieniem

Współrzędne kartezjańskie

Przy pomocy funkcji NC **G02**, **G03** i **G05** programujesz tor kołowy ze zdefiniowanym promieniem. Gdy zaprogramujesz promień punkt środkowy okręgu nie jest więcej konieczny.

N110 G03 X+70 Y+40 R+20	; Tor kołowy z zdefiniowanym promieniem
--------------------------------	---

- **G02**

Tor kołowy zgodnie z ruchem wskazówek zegara, jest odpowiednikiem składni Klartext **CR** z **DR-**.

- **G03**

Tor kołowy przeciwnie do ruchu wskazówek zegara, jest odpowiednikiem składni Klartext **CR** z **DR+**.

- **G05**

Tor kołowy bez kierunku ruchu, jest odpowiednikiem składni Klartext **CR** bez **DR**.

Sterowanie wykorzystuje ostatni zaprogramowany kierunek ruchu

Dalsze informacje: "Tor kołowy CR", Strona 171

Tor kołowy z przejściem tangencjalnym

Współrzędne kartezjańskie

Przy pomocy funkcji NC **G06** programujesz tor kołowy z tangencjalnym przejściem do poprzedniej funkcji toru kształtowego.

N110 G01 X+25 Y+30 F300	; Prosta
--------------------------------	----------

N120 G06 X+45 Y+20	; Tor kołowy z przejściem tangencjalnym
---------------------------	---

G06 jest odpowiednikiem składni Klartext **CT**.

Dalsze informacje: "Tor kołowy CT", Strona 174

Współrzędne biegunowe

Przy pomocy funkcji NC **G16** programujesz tor kołowy z tangencjalnym przejściem do poprzedniej funkcji toru kształtowego.

N110 G01 G42 X+0 Y+35 F300	; Prosta
-----------------------------------	----------

N120 I+40 J+35	; Biegun
-----------------------	----------

N130 G16 R+25 H+120	; Tor kołowy z przejściem tangencjalnym
----------------------------	---

Kąt współrzędnych biegunowych **H** odpowiada składni Klartext **PR**.

Kąt współrzędnych biegunowych **H** odpowiada składni Klartext **PA**.

G16 jest odpowiednikiem składni Klartext **CTP**.

Dalsze informacje: "Tor kołowy CTP", Strona 186

Dosunięcie narzędzia do konturu i odsunięcie

Za pomocą funkcji NC **G26** i **G27** możesz płynnie dosunąć narzędzie do konturu bądź je odsunąć wykorzystując wycinek koła.

N110 G01 G40 G90 X-30 Y+50	; Punkt startu
N120 G01 G41 X+0 Y+50 F350	; Pierwszy punkt konturu
N130 G26 R5	; Tangencjalny najazd
* - ...	
N210 G27 R5	; Odjazd po stycznej
N220 G00 G40 X-30 Y+50	; Punkt końcowy

HEIDENHAIN zaleca wykorzystywanie w tym celu bardziej wydajnych funkcji NC **APPR** i **DEP**. Te funkcje NC kombinują w celu dosuwu do konturu i odsuwu od konturu częściowo nawet kilka wierszy NC.

G41 i **G42** to odpowiedniki składni Klartext **RL** z **RR**.

Dalsze informacje: "Funkcje najazdu i odjazdu ze współrzędnymi prostokątnymi", Strona 194

Możesz programować funkcje NC **APPR** i **DEP** także przy użyciu współrzędnych biegunowych.

Dalsze informacje: "Funkcje najazdu i odjazdu ze współrzędnymi biegunowymi", Strona 210

Techniki programowania

Podprogramy i powtórzenia części programu

Techniki programowania okazują się znacznie pomocne przy strukturyzowaniu programu NC jak i pozwalają one unikać zbędnych powtórzeń. Dzięki funkcjonalności podprogramów możesz np. definiować tylko raz niektóre pozycje robocze dla kilku narzędzi. W przypadku powtórzeń części programu unikasz wielokrotnego programowania identycznych, następujących po sobie wierszy NC bądź sekwencji programu. Kombinowanie i pakietowanie obydwu technik programowania umożliwia generowanie krótszych programów NC a także dokonywanie modyfikacji tylko w niewielu centralnych miejscach w programie.

Dalsze informacje: "Podprogramy i powtórzenia części programu z etykietą (label) LBL", Strona 222

Definiowanie etykiety programowej czyli tzw. label

Używając funkcji NC **G98** definiujesz nową etykietę w programie NC.

Każda etykieta musi być jednoznacznie identyfikowalna w programie NC za pomocą numeru lub nazwy. Jeśli numer bądź nazwa występują dwa razy w programie NC, to sterowanie wyświetla ostrzeżenie przed wierszem NC.

Jeżeli zaprogramujesz etykietę po **M30** bądź **M2**, to ten label jest odpowiednikiem podprogramu. Podprogramy musisz zawsze zakończyć z **G98 L0**. Ten numer może jako jedyny występować dowolnie często w programie NC.

N110 G98 L1	; Zdefiniowany początek podprogramu z numerem
N120 G00 Z+100	; Wycofanie na posuwie szybkim
N130 G98 L0	; Koniec podprogramu
N110 G98 L "UP"	; Zdefiniowany początek podprogramu z nazwą

G98 L jest odpowiednikiem składni Klartext **LBL**.

Dalsze informacje: "Definiowanie etykiety (label) z LBL SET", Strona 222

Wywołanie podprogramu

Przy pomocy funkcji NC **L** wywołujesz podprogram, zaprogramowany po **M30** bądź **M2**.

Gdy sterowanie odczytuje funkcję NC **L**, to wykonuje następnie skok do zdefiniowanej etykiety i dalej odpracowuje program NC od tego wiersza NC. Kiedy sterowanie odczytuje **G98 L0**, to wykonuje skok z powrotem do następnego wiersza NC po wywołaniu z **L**.

N110 L1	; Wywołanie podprogramu
----------------	-------------------------

L bez **G98** jest odpowiednikiem składni Klartext **CALL LBL**.

Dalsze informacje: "Wywołanie etykiety z CALL LBL", Strona 223



Gdy definiujesz liczbę pożądaną powtórzeń, np. **L1.3**, to programujesz powtórzenie części programu.

Dalsze informacje: "Powtórzenie części programu", Strona 597

Powtórzenie części programu

Stosując funkcjonalność powtórzenia części programu możesz dowolnie często powtarzać określony fragment programu. Ta część programu musi rozpoczynać się z definicji etykiety/label **G98 L** i zostać zakończona z **L**. Przy użyciu cyfry po separatorze dziesiętnym możesz opcjonalnie określić, jak często sterowanie ma powtórzyć ten fragment programu.

N110 L1.2	; Label 1 wywołać dwukrotnie
------------------	------------------------------

L bez **98** i cyfra po separatorze dziesiętnym są odpowiednikiem składni Klartext **CALL LBL REP**.

Dalsze informacje: "Powtórzenia części programu", Strona 225

Funkcje wyboru

Dalsze informacje: "Funkcje wyboru", Strona 226

Wywołanie programu NC

Używając funkcji NC % możesz wywołać z programu NC inny, oddzielny program NC.

N110 %TNC:\nc_prog\reset.i	; Wywołanie programu NC
-----------------------------------	-------------------------

% jest odpowiednikiem składni Klartext **CALL PGM**.

Dalsze informacje: "Wywołać program NC z CALL PGM", Strona 226

Aktywacja tablicy punktów zerowych w programie NC

Używając funkcji NC %:TAB: możesz z programu NC dokonać aktywacji tabeli punktów zerowych.

N110 %:TAB: "TNC:\table\zeroshift.d"	; Aktywacja tabeli punktów zerowych
---	-------------------------------------

%:TAB: jest odpowiednikiem składni Klartext **SEL TABLE**.

Dalsze informacje: "Tabela punktów zerowych w programie NC aktywacja", Strona 257

Wybór tabeli punktów

Używając funkcji NC %:PAT: możesz z programu NC dokonać aktywacji tabeli punktów.

N110 %:PAT: "TNC:\nc_prog\positions.pnt"	; Aktywacja tabeli punktów
---	----------------------------

%:PAT: jest odpowiednikiem składni Klartext **SEL PATTERN**.

Wybór programu NC z definicjami konturu

Przy pomocy funkcji NC %:CNT: możesz wybrać z programu NC inny program NC z definicją konturu.

N110 %:PAT: "TNC:\nc_prog\contour.h"	; Wybór programu NC z definicjami konturu
---	---

Dalsze informacje: "Programowanie graficzne", Strona 563

%:CNT: jest odpowiednikiem składni Klartext **SEL CONTOUR**.

Wybór programu NC i wywołanie

Przy pomocy funkcji NC %:PGM: możesz wybrać inny oddzielny program NC. Używając funkcji NC %:>% możesz wywołać wybrany program NC w innym miejscu w aktywnym programie NC.

N110 %:PGM: "TNC:\nc_prog\reset.i"	; Wybór programu NC
---	---------------------

* - ...	
----------------	--

N210 %:>%	; Wywołanie wybranego programu NC
---------------------	-----------------------------------

%:PGM: i %:>% to odpowiedniki składni Klartext **SEL PGM** i **CALL SELECTED PGM**.

Dalsze informacje: "Wywołać program NC z CALL PGM", Strona 226

Dalsze informacje: "Program NC wybrać i wywołać z SEL PGM i CALL SELECTED PGM", Strona 228

Definiowanie programu NC jako cyklu

Używając funkcji NC **G :** możesz z programu NC zdefiniować inny program NC jako cykl obróbki.

N110 G : "TNC:\nc_prog\cycle.i"	; Definiowanie programu NC jako cyklu obróbkowego
--	---

G:: jest odpowiednikiem składni Klartext **SEL CYCLE**.

Dalsze informacje: instrukcja obsługi dla użytkownika Cykle obróbki

Wywołanie cyklu

Cykle wiórowe muszą być nie tylko definiowane w programie NC, lecz także wywoływane. Wywołanie odnosi się zawsze do ostatnio zdefiniowanego w programie NC cyklu obróbki.

Sterowanie udostępnia następujące możliwości wywołania cyklu:

Syntaktyka	Znaczenie
G79 jest odpowiednikiem składni Klartext CYCL CALL	Sterowanie wywołuje ostatnio zaprogramowany cykl obróbki na ostatnio programowanej pozycji.
G79 PAT jest odpowiednikiem składni Klartext CYCL CALL PAT	Sterowanie wywołuje ostatnio zaprogramowany cykl obróbki na wszystkich pozycjach, które zostały zdefiniowane w tabeli punktów.
G79 G01 jest odpowiednikiem składni Klartext CYCL CALL POS	Sterowanie wywołuje wówczas ostatnio zaprogramowany cykl obróbki na pozycji, zdefiniowanej w wierszu NC z G79 G01 .
M89 i M99	Sterowanie wykonuje przy M99 ostatnio zaprogramowany cykl obróbki na ostatnio programowanej pozycji. Przy M89 sterowanie wykonuje ostatnio zaprogramowany cykl obróbki po każdym wierszu pozycjonowania, aż do momentu odczytania M99 .
N110 G79 M3	; Wywołać cykl
N110 G79 PAT F200 M3	; Wywołanie cyklu na wszystkich pozycjach tabeli punktów
N110 G79 G01 G90 X+0 X+25	; Wywołanie cyklu na zdefiniowanej pozycji.
N110 G01 X+0 X+25 M89	; Wywołanie cyklu na zdefiniowanej pozycji i przy każdym ponownym wierszu pozycjonowania
N120 G01 X+25 Y+25	
N130 G01 X+50 Y+25 M99	; Wywołanie cyklu po raz ostatni na zdefiniowanej pozycji

Dalsze informacje: instrukcja obsługi dla użytkownika Cykle obróbki

Korekta promienia narzędzia

Przy aktywnej korekcji promienia narzędzia sterowanie nie odnosi pozycji w programie NC do punktu środkowego narzędzia a do krawędzi skrawającej narzędzia.

Wiersz NC może zawierać następujące korekty promienia narzędzia:

Syntaktyka	Znaczenie
G40 jest odpowiednikiem składni Klartext R0	Reset aktywnej korekcji promienia narzędzia, pozycjonowanie przy pomocy punktu środkowego narzędzia
G41 jest odpowiednikiem składni Klartext RL	Korekcja promienia narzędzia, z lewej od konturu
G42 jest odpowiednikiem składni Klartext RR	Korekcja promienia narzędzia z prawej od konturu

Dalsze informacje: "Korekcja promienia narzędzia", Strona 330

Funkcje dodatkowe

Używając funkcji dodatkowych możesz wykonać aktywację i dezaktywację funkcji sterowania oraz wpływać na zachowanie sterowania.

Dalsze informacje: "Funkcje dodatkowe", Strona 443

G38 jest odpowiednikiem składni Klartext **STOP**.

Dalsze informacje: "Funkcje dodatkowe M i STOP", Strona 444

Programowanie zmiennych

Sterowanie daje następujące możliwości programowania zmiennych w obrębie programów ISO:

Grupa funkcyjna	Dalsze informacje
Podstawowe działania arytmetyczne	Strona 602
Funkcje trygonometryczne	Strona 603
Obliczanie okręgu	Strona 604
Polecenia skoku	Strona 605
Funkcje specjalne	Strona 607
Funkcje łańcucha znaków (stringu)	Jest odpowiednikiem składni Klartext Strona 530
Licznik	Jest odpowiednikiem składni Klartext Strona 537
Obliczenia z formułami	Jest odpowiednikiem składni Klartext Strona 526
Funkcja dla definiowania kompleksowych konturów	Jest odpowiednikiem składni Klartext Patrz instrukcja obsługi dla użytkownika Cykle obróbki

Sterowanie rozróżnia między rodzajami zmiennych **Q**, **QL**, **QR** i **QS**.

Dalsze informacje: "Programowanie zmiennych", Strona 489



Nie wszystkie funkcje NC programowania zmiennych są dostępne w programach ISO, np. dostęp do tabel z instrukcjami SQL.

Dalsze informacje: "Dostęp do tabeli z instrukcjami SQL", Strona 539

Podstawowe działania arytmetyczne

Używając funkcji **D01** do **D05** możesz obliczać wartości w programie NC. Jeżeli chcesz wykonywać obliczenia ze zmiennymi, to należy wcześniej przy pomocy funkcji **D00** przypisać do każdej zmiennej inicjalną wartość.

Sterowanie udostępnia następujące funkcje:

Syntaktyka	Znaczenie
D00	Przypisanie Przypisanie wartości bądź statusu typu niezdefiniowany
D01	Dodawanie tworzyć sumę z dwóch wartości i przyporządkować
D02	Odejmowanie Utworzenie różnicy z dwóch wartości i przyporządkowanie
D03	Mnożenie Utworzenie iloczynu z dwóch wartości i przyporządkowanie
D04	Dzielenie utworzyć iloraz z dwóch wartości i przyporządkować Zabronione: dzielenie przez 0
D05	pierwiastek kwadratowy obliczyć pierwiastek z liczby i przyporządkować Zabronione: nie możesz obliczać pierwiastka z ujemnej wartości

N110 D00 Q5 P01 +60 ; Przypisanie, Q5 = 60

N110 D01 Q1 P01 -Q2 P02 -5 ; Dodawanie, Q1 = -Q2+(-5)

N110 D02 Q1 P01 +10 P02 +5 ; Odejmowanie, Q1 = +10-(+5)

N110 D03 Q2 P01 +3 P02 +3 ; Mnożenie, Q2 = 3*3

N110 D04 Q4 P01 +8 P02 +Q2 ; Dzielenie, Q4 = 8/Q2

N110 D05 Q20 P01 4 ; Pierwiastek kwadratowy, Q20 = $\sqrt{4}$

D jest odpowiednikiem składni Klartext **FN**.

Numer syntaktyki ISO odpowiadają numerom składni Klartext.

P01, **P02** itd. są traktowane jako symbole zastępcze dla np. symboli arytmetycznych, które sterowanie przedstawia w składni Klartext.

Dalsze informacje: "Folder Podst.działania arytzm.", Strona 504



HEIDENHAIN zaleca bezpośrednio wprowadzenie formuły, jako że w jednym wierszu NC możesz programować kilka operacji obliczeniowych.

Dalsze informacje: "Formuły w programie NC", Strona 526

Funkcje trygonometryczne

Za pomocą tych funkcji można obliczać funkcje kątowe, np. do programowania zmiennych konturów trójkątów.

Sterowanie udostępnia następujące funkcje:

Syntaktyka	Znaczenie
D06	Sinus Sinus kąta w stopniach obliczyć i przyporządkować
D07	Cosinus Cosinus kąta w stopniach obliczyć i przyporządkować
D08	Pierwiastek z sumy kwadratów Utworzyć długość z dwóch wartości i przyporządkować, np. obliczyć trzeci bok trójkąta
D13	Kąty Określić i przyporządkować kąt za pomocą arctan z przeciwległej przyprostokątnej i sąsiedniej przyprostokątnej lub sin i cos kąta ($0 < \text{kąt} < 360^\circ$)

N110 D06 Q20 P01 -Q5 ; Sinus, $Q20 = \sin(-Q5)$

N110 D07 Q21 P01 -Q5 ; Cosinus, $Q21 = \cos(-Q5)$

N110 D08 Q10 P01 +5 P02 +4 ; Pierwiastek z sumy kwadratów, $Q10 = \sqrt{(5^2+4^2)}$

N110 D13 Q20 P01 +10 P02 -Q1 ; Kąt, $Q20 = \arctan(25/-Q1)$

D jest odpowiednikiem składni Klartext **FN**.

Numery syntaktyki ISO odpowiadają numerom składni Klartext.

P01, **P02** itd. są traktowane jako symbole zastępcze dla np. symboli arytmetycznych, które sterowanie przedstawia w składni Klartext.

Dalsze informacje: "Folder Funkcje trygonometryczne", Strona 506



HEIDENHAIN zaleca bezpośrednio wprowadzenie formuły, jako że w jednym wierszu NC możesz programować kilka operacji obliczeniowych.

Dalsze informacje: "Formuły w programie NC", Strona 526

Obliczanie okręgu

Przy pomocy tych funkcji możesz obliczać na podstawie współrzędnych trzech lub czterech punktów okręgu środek okręgu i promień okręgu, np. położenie i wielkość wycinka koła.

Sterowanie udostępnia następujące funkcje:

Syntaktyka	Znaczenie
D23	Dane okręgu na podstawie trzech punktów okręgu Sterowanie zachowuje ustalone wartości w trzech kolejnych parametrach Q, dlatego też należy programować tylko numer pierwszej zmiennej.
D24	Dane okręgu na podstawie czterech punktów okręgu Sterowanie zachowuje ustalone wartości w trzech kolejnych parametrach Q, dlatego też należy programować tylko numer pierwszej zmiennej.
N110 D23 Q20 P01 Q30	; Dane okręgu na podstawie trzech punktów okręgu
N110 D24 Q20 P01 Q30	; Dane okręgu na podstawie czterech punktów okręgu

D jest odpowiednikiem składni Klartext **FN**.

Numery syntaktyki ISO odpowiadają numerom składni Klartext.

P01, P02 itd. są traktowane jako symbole zastępcze dla np. symboli arytmetycznych, które sterowanie przedstawia w składni Klartext.

Dalsze informacje: "Folder Obliczanie okręgu", Strona 508

Polecenia skoku

W przypadku jeśli- to-decyzji sterowanie porównuje zmienną bądź stałą wartość z innymi zmiennymi bądź stałymi wartościami. Jeśli warunek jest spełniony, to sterowanie wykonuje skok i kontynuuje program obróbki od tego label poczynając, który zaprogramowany jest za warunkiem.

Jeśli warunek nie jest spełniony, to sterowanie wykonuje następny blok NC.

Sterowanie udostępnia następujące funkcje:

Syntaktyka	Znaczenie
D09	Skok, jeśli równa Jeśli obydwie wartości są równe, to sterowanie wykonuje skok do zdefiniowanej etykiety/labela. Skok, jeśli niezdefiniowana Jeśli zmienna jest niezdefiniowana, to sterowanie wykonuje skok do zdefiniowanej etykiety/labela. Skok, jeśli zdefiniowana Jeśli zmienna jest zdefiniowana, to sterowanie wykonuje skok do zdefiniowanej etykiety/labela.
D10	Skok, jeśli nierówna Jeśli wartości nie są równe, to sterowanie wykonuje skok do zdefiniowanej etykiety/labela.
D11	Skok, jeśli jest większa niż Jeśli pierwsza wartość jest większa niż druga, to sterowanie wykonuje skok do zdefiniowanej etykiety/labela.
D12	Skok, jeśli jest mniejsza niż Jeśli pierwsza wartość jest mniejsza niż druga, to sterowanie wykonuje skok do zdefiniowanej etykiety/labela.

N110 D09 P01 +Q1 P02 +Q3 P03 "LBL" ; Skok, jeśli równa

N110 D09 P01 +Q1 IS UNDEFINED P03 "LBL" ; Skok, jeśli niezdefiniowana

N110 D09 P01 +Q1 IS DEFINED P03 "LBL" ; Skok, jeśli zdefiniowana

N110 D10 P01 +10 P02 -Q5 P03 10 ; Skok, jeśli nierówna

N110 D11 P01 +Q1 P02 +10 P03 QS5 ; Skok, jeśli jest większa niż

N110 D12 P01 +Q5 P02 +0 P03 "LBL" ; Skok, jeśli jest mniejsza niż

D jest odpowiednikiem składni Klartext **FN**.

Numery syntaktyki ISO odpowiadają numerom składni Klartext.

P01, P02 itd. są traktowane jako symbole zastępcze dla np. symboli arytmetycznych, które sterowanie przedstawia w składni Klartext.

Dalsze informacje: "Folder Polecenia skoku", Strona 509

Funkcje dla dowolnie definiowalnej tabeli

Dowolnie definiowalną tabelę możesz otworzyć a następnie dysponujesz dostępem zapisu bądź czytania w tej tabeli.

Sterowanie udostępnia następujące funkcje:

Syntaktyka	Znaczenie
D26	Otworzyć dowolnie definiowalną tabelę Dalsze informacje: "Otwarcie dowolnie definiowalnej tabeli z FN 26: TABOPEN", Strona 521
D27	Zapisywać dowolnie definiowalną tabelę Dalsze informacje: "Zapełnianie dowolnie definiowalnej tabeli z FN 27: TABWRITE", Strona 522
D28	Czytać dowolnie definiowalną tabelę Dalsze informacje: "Odczytywanie dowolnie definiowalnej tabeli z FN 28: TABREAD", Strona 524

N110 D26 TNC:\DIR1\TAB1.TAB	; Otworzyć dowolnie definiowalną tabelę
N110 Q5 = 3.75	; Definiowanie wartości dla kolumny Promień
N120 Q6 = -5	; Definiowanie wartości dla kolumny Depth
N130 Q7 = 7,5	; Definiowanie wartości dla kolumny D
N140 D27 P01 5/"Radius,Depth,D" = Q5	; Zapis zdefiniowanych wartości do tabeli
N110 D28 Q10 = 6/"X,Y,D"	; Czytanie numerycznych wartości z kolumn X, Y i D
N120 D28 QS1 = 6/"DOC"	; Czytanie alfanumerycznej wartości z kolumny DOC

D jest odpowiednikiem składni Klartext **FN**.

Numery syntaktyki ISO odpowiadają numerom składni Klartext.

P01, P02 itd. są traktowane jako symbole zastępcze dla np. symboli arytmetycznych, które sterowanie przedstawia w składni Klartext.

Funkcje specjalne

Sterowanie udostępnia następujące funkcje:

Syntaktyka	Znaczenie
D14	Wydawanie komunikatów o błędach Dalsze informacje: "Wydawanie komunikatów o błędach z FN 14: ERROR", Strona 511 Dalsze informacje: "Przydzielone z góry numery błędów dla FN 14: ERROR", Strona 723
D16	Wydawanie tekstów sformatowanych Dalsze informacje: "Wydawanie tekstów sformatowanych z FN 16: F-PRINT", Strona 512
D18	Czytanie danych systemowych Dalsze informacje: "Odczytanie danych systemowych z FN 18: SYSREAD", Strona 518 Dalsze informacje: "Dane systemowe", Strona 728
D19	Przekazywanie wartości do PLC Dalsze informacje: "Funkcje specjalne dla zachowania maszyny", Strona 722
D20	NC i PLC synchronizować Dalsze informacje: "Funkcje specjalne dla zachowania maszyny", Strona 722
D29	Przekazywanie wartości do PLC Dalsze informacje: "Funkcje specjalne dla zachowania maszyny", Strona 722
D37	Generowanie własnych cykli Dalsze informacje: "Funkcje specjalne dla zachowania maszyny", Strona 722
D38	Wysyłanie informacji z programu NC Dalsze informacje: "Wysyłanie informacji z programu NC przy pomocy FN 38: SEND", Strona 519
N110 D14 P01 1000	; Wydanie komunikatu o błędach numer 1000
N110 D16 P01 F-PRINT TNC:\mask.a / TNC: \Prot1.txt	; Wyświetlenie pliku wyjściowego z D16 na ekranie sterownika
N110 D18 Q25 ID210 NR4 IDX3	; Zachowanie aktywnego faktora skalowania osi Z w Q25
N110 D38 /"Q-Parameter Q1: %F Q23: %F" P02 +Q1 P02 +Q23	; Zapis wartości z Q1 i Q23 do pliku dziennika

D jest odpowiednikiem składni Klartext **FN**.

Numer syntaktyki ISO odpowiadają numerom składni Klartext.

P01, **P02** itd. są traktowane jako symbole zastępcze dla np. symboli arytmetycznych, które sterowanie przedstawia w składni Klartext.

WSKAZÓWKA

Uwaga niebezpieczeństwo kolizji!

Zmiany w PLC mogą prowadzić do niepożądanego zachowania i poważnych błędów, np. dysfunkcyjności sterowania. Z tego powodu dostęp do PLC jest chroniony hasłem. Funkcje **D19**, **D20**, **D29** jak i **D37** dają możliwość firmie HEIDENHAIN, producentowi obrabiarek i innym dostawcom komunikowania się z PLC bezpośrednio z programu NC. Stosowanie przez obsługującego obrabiarkę bądź programistę NC nie jest zalecane. Podczas odpracowywania funkcji i następującej po tym obróbki istnieje zagrożenie kolizji!

- ▶ Używać funkcji wyłączenie po uzgodnieniu z HEIDENHAIN, producentem obrabiarek lub innymi dostawcami
- ▶ Uwzględnić dokumentację firmy HEIDENHAIN, producenta obrabiarek i dostawców trzecich

20.3 Cykle

Podstawy

Dodatkowo do funkcji NC z syntaktyką ISO możesz także używać niektórych cykli ze składnią Klartext w programach ISO. Programowanie jest identyczne jak i przy programowaniu Klartext.

Numer cykli Klartext odpowiadają numerom funkcji G. Wyjątkami są starsze cykle z numerami poniżej **200**. W tych przypadkach znajdziesz odpowiednie numery funkcji G w opisie cyklu.

Dalsze informacje: instrukcja obsługi dla użytkownika Cykle obróbki

Następujące cykle nie są dostępne w programach ISO:

- Cykl **1 WSPOLRZEDNE PKT.**
- Cykl **3 POMIAR**
- Cykl **4 POMIAR 3D**
- Cykl **26 OSIOWO-SPEC.SKALA**

HEIDENHAIN zaleca zamiast cyklu **G80 PLASZCZ.ROBOCZA** używanie bardziej wydajnych funkcji **PLANE**. Używając funkcji **PLANE**-możesz np. dowolnie wybierać, czy zaprogramujesz kąty osiowe czy też przestrzenne.

Dalsze informacje: "PLANE SPATIAL", Strona 274

Przesunięcie punktu zerowego

Za pomocą funkcji NC **G53** bądź **G54** programujesz przesunięcie czyli dyslokację punktu zerowego. **G54** przesuwa punkt zerowy detalu na współrzędne, zdefiniowane bezpośrednio w funkcji. **G53** stosuje wartości współrzędnych z tabeli punktów zerowych. Dzięki funkcji przesunięcia punktu zerowego możesz powtarzać przejścia obróbkowe w dowolnych miejscach przedmiotu.

N110 G54 X+0 Y+50	; dyslokacja punktu zerowego detalu na zdefiniowane współrzędne
N110 G53 P01 10	; dyslokacja punktu zerowego detalu na współrzędne w wierszu tabeli 10

Możesz zresetować przesunięcie punktu zerowego w następujący sposób:

- Zdefiniować w funkcji **G54** dla każdej osi wartość **0**
- Wybrać w funkcji **G53** wiersz tabeli, zawierający w wszystkich kolumnach wartość **0**

Sterowanie pokazuje w strefie roboczej **Status** następujące informacje:

- Nazwa i ścieżka aktywnej tabeli punktów zerowych
- Aktywny numer punktu zerowego
- Komentarz z kolumny **DOC** aktywnego numeru punktu zerowego

Wskazówki



Przy pomocy parametru maszynowego **CfgDisplayCoordSys** (nr 127501) producent obrabiarki określa, w jakim układzie współrzędnych wskazanie statusu pokazuje aktywne przesunięcie punktu zerowego.

- Punkty zerowe z tabeli punktów zerowych odnoszą się zawsze do aktualnego punktu odniesienia detalu.
- Jeśli przesuwasz punkt zerowy detalu używając tabeli punktów zerowych, to konieczna jest wcześniej aktywacja tabeli punktów zerowych z **:%:TAB:**.
Dalsze informacje: "Aktywacja tablicy punktów zerowych w programie NC", Strona 598
- Jeżeli pracujesz bez **:%:TAB:**, to należy odręcznie wykonać aktywację tabeli punktów zerowych.
Dalsze informacje: "Odręczna aktywacja tabeli punktów zerowych", Strona 256

20.4 Funkcje Klartext w ISO

Podstawy

Dodatkowo do funkcji NC ze składnią ISO i cyklami możesz także używać niektórych funkcji NC ze składnią Klartext w programach ISO. Programowanie jest identyczne jak i przy programowaniu Klartext.

Dalsze informacje odnośnie programowania znajdziesz w poszczególnych rozdziałach odpowiednich funkcji NC.

Następujące funkcje NC są dostępne w programach Klartext:

- Definiowanie szablonów **PATTERN DEF**
- Funkcje NC do transformacji czyli przekształcania współrzędnych **TRANS DATUM, TRANS MIRROR, TRANS ROTATION i TRANS SCALE**
Dalsze informacje: "Funkcje NC dla transformacji współrzędnych", Strona 258
- Funkcje plików **FUNCTION FILE i OPEN FILE**
Dalsze informacje: "Programowalne funkcje pliku", Strona 371
- Funkcje do obróbki przy użyciu osi równoległych **PARAXCOMP i PARAXMODE**
Dalsze informacje: "Obróbka z osiami równoległymi U, V i W", Strona 412
- Programy z wektorami normalnymi
Dalsze informacje: "Generowane w systemie CAM programy NC", Strona 427
- Dostęp do tabeli z instrukcjami SQL
Dalsze informacje: "Dostęp do tabeli z instrukcjami SQL", Strona 539
- Modyfikacje kinematyki z **WRITE KINEMATICS**

21

Pomoce obsługowe

21.1 Strefa robocza Pomoc

Zastosowanie

W strefie pracy **Pomoc** sterowanie wyświetla rysunek pomocniczy dla aktualnego elementu składni funkcji NC bądź zintegrowaną pomoc do produktu **TNCguide**.

Spokrewnione tematy

- Aplikacja **Pomoc**
Dalsze informacje: "Aplikacja Pomoc", Strona 37
- Instrukcja obsługi dla użytkownika jako zintegrowana pomoc do produktu **TNCguide**
Dalsze informacje: "Instrukcja obsługi dla użytkownika jako zintegrowana pomoc do produktu TNCguide", Strona 36

Opis funkcji

Strefę pracy **Pomoc** możesz wybrać w trybie pracy **programowanie** oraz w aplikacji **MDI**.

Dalsze informacje: "Tryb pracy programowanie", Strona 110

Dalsze informacje: instrukcja obsługi dla użytkownika Konfigurowanie i odpracowywanie

Jeśli strefa robocza **Pomoc** jest aktywna, to sterownik pokazuje w niej a obraz pomocniczy przy jako okno wyskakujące.

Dalsze informacje: "Obraz pomocniczy", Strona 114

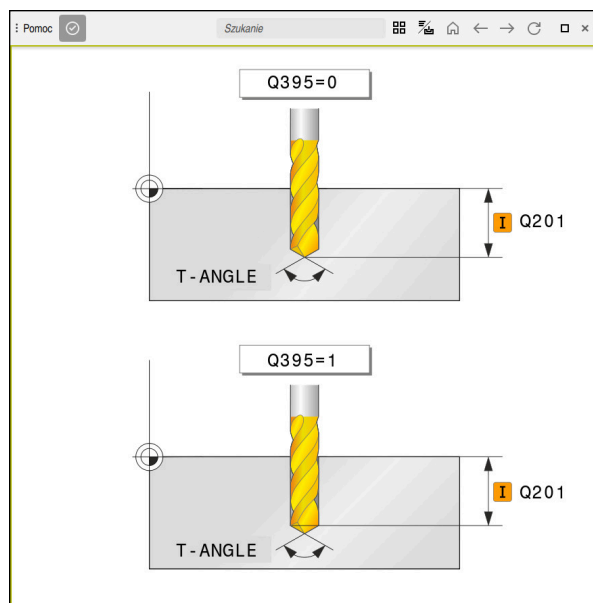

Strefa robocza **Pomoc** z obrazem pomocniczym parametru cyklu

Jeśli strefa robocza **Pomoc** jest aktywna, to sterowanie może wyświetlić zintegrowaną pomoc do produktu **TNCguide**.

Dalsze informacje: "Instrukcja obsługi dla użytkownika jako zintegrowana pomoc do produktu TNCguide", Strona 36

The screenshot shows a web-based help interface for TNCguide. The browser address bar shows 'Szukanie'. The left sidebar contains a navigation menu with the following items:

- Podstawy NC i programowan
- Specyficzne programowani
- Obrabiany detal
- Narzędzia
- Funkcje toru kształtowego
- Techniki programowania
- Definicje konturu i punktów
- Cykle wiercenia, centrowan
 - Przegląd
 - Wiercenie
 - Cykl 200 WIERCENIE (highlighted)
 - Zastosowanie
 - Wskazówki
 - Parametry cyklu
 - Cykl 201 ROZWIERCANIE
 - Cykl 202 WYTACZANIE
 - Cykl 203 UNIWERSL WIERC

The main content area displays the following information:

Cykl 200 WIERCENIE

Programowanie ISO

G200

Zastosowanie

Przy pomocy cyklu można wytwarzać proste odwierty. W tym cyklu może być wybierana referencja głębokości.

Spokrewnione tematy

- **Cykl 203 UNIWERSL WIERC.** Opcjonalnie z malejącym wejściem w materiał, czasem przerwy i łamaniem wióra
 > [Cykl 203 UNIWERSL WIERC.](#)
- **Cykl 205 WIERCENIE GLEB.UNIW.** Opcjonalnie z malejącym wcięciem, łamaniem wióra, pograżonym punktem startu i dystansem prowadzenia
 > [Cykl 205 WIERCENIE GLEB.UNIW.](#)
- **Cykl 241 WIERC.GL.JEDNOKOL.** Opcjonalnie z pograżonym punktem startu, głębokością spoczynkową w czasie przerwy, kierunkiem obrotu, obrotami przy wejściu i wyjściu z odwiertu
 > [Cykl 241 WIERC.GL.JEDNOKOL.](#)







Przebieg cyklu

- 1 Sterowanie pozycjonuje narzędzie w osi wrzeciona na posuwie szybkim **FMAX** na bezpieczny odstęp nad powierzchnią obrabianego detalu
- 2 Narzędzie wierci z zaprogramowanym posuwem **F** do pierwszej głębokości wcięcia
- 3 Sterowanie przemieszcza narzędzie z **FMAX** z powrotem na bezpieczny odstęp, przebywa tam - jeśli wprowadzono - i przejeżdża następnie ponownie z **FMAX** na bezpieczną wysokość nad powierzchnią wierzchołka wióra.

Strefa robocza **Pomoc** z otwartym **TNCguide**

Symbole

Strefa pracy **Pomoc** zawiera następujące symbole:

Symbol	Znaczenie
	Kolumna Wyniki wyszukiwania otwarcie bądź zamknięcie Dalsze informacje: "Wyszukiwanie w TNCguide", Strona 39
	Otwórz stronę główną Strona startowa pokazuje całą dostępną dokumentację. Wybierz pożądaną dokumentację przy pomocy kafli nawigacji, np. TNCguide . Jeśli dostępna jest wyłącznie jedna dokumentacja, to sterowanie otwiera bezpośrednio jej treść. Jeśli dokumentacja jest otwarta, to możesz używać funkcji szukania. Dalsze informacje: "Symbole", Strona 38
	TNCguide bądź Rysunek pomocniczy otworzyć Sterownik przełącza między TNCguide i Rysunek pomocniczy . Rysunek pomocniczy sterownik wyświetla tylko, jeśli dokonujesz edycji wiersza NC i dostępny jest Rysunek pomocniczy to tego wiersza.
	TNCguide otworzyć w aplikacji Pomoc Sterownik otwiera TNCguide w aktualnym miejscu. Dalsze informacje: "Aplikacja Pomoc", Strona 37
	Nawigacja Nawigacja między ostatnio otwartymi treściami
	Odświeżanie

TNCguide dysponuje dodatkowymi symbolami.

Dalsze informacje: "Instrukcja obsługi dla użytkownika jako zintegrowana pomoc do produktu TNCguide", Strona 36

21.2 Klawiatura ekranowa paska sterowniczego

Zastosowanie

Na klawiaturze ekranowej możesz wprowadzać funkcje NC, litery oraz liczby a także dokonywać nawigacji.

Klawiatura ekranowa udostępnia następujące tryby wprowadzenia:

- Dane wejściowe NC
- Wprowadzenie tekstu
- Zapis formuł

Opis funkcji

Sterowanie otwiera po uruchomieniu standardowo tryb Dane wejściowe NC.

Klawiaturę możesz przesunąć w inne miejsce na ekranie. Klawiatura pozostaje aktywna również po przełączeniu trybu pracy, aż zostanie zamknięta.

Sterowanie zapamiętuje pozycję i tryb pracy klawiatury ekranowej aż do zamknięcia systemu.

Strefa pracy **Klawiatura** udostępnia te same funkcje jak i klawiatura ekranowa.

Zakresy danych wejściowych NC

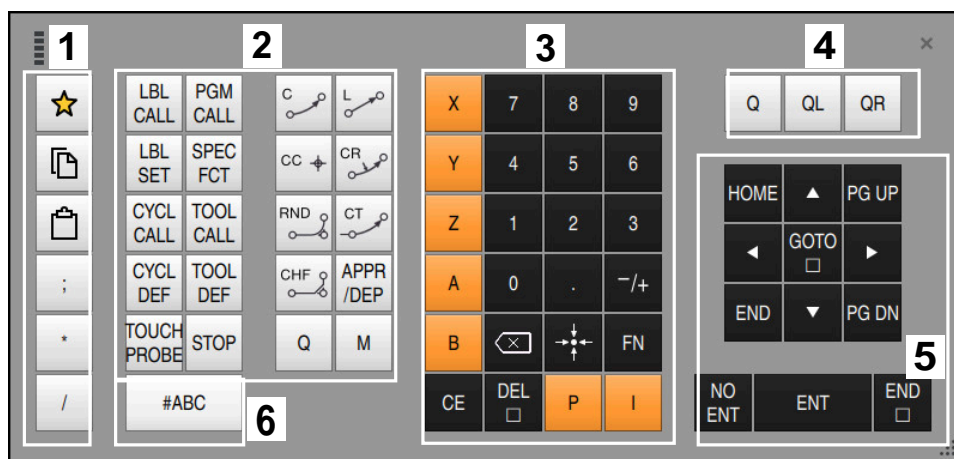

Klawiatura ekranowa w trybie dane wejściowe NC

Dane wejściowe NC zawierają następujące sekcje:

- 1 Funkcje pliku
 - Definiowanie ulubionych
 - Kopiowanie
 - Wstawianie
 - Wprowadzić komentarz
 - Wstawienie punktu segmentacji
 - Skryciewiersza NC
- 2 Funkcje NC
- 3 Klawisze osiowe i wprowadzenie liczb
- 4 Parametry Q
- 5 Klawisze nawigacji i dialogowe
- 6 Przełączenie na zapis tekstu



Jeśli w sekcji funkcje NC naciśniesz kilkakrotnie klawisz **Q**, to sterowanie zmienia wstawioną składnię w następującej kolejności:

- **Q**
- **QL**
- **QR**

Obszary wpisywania tekstu

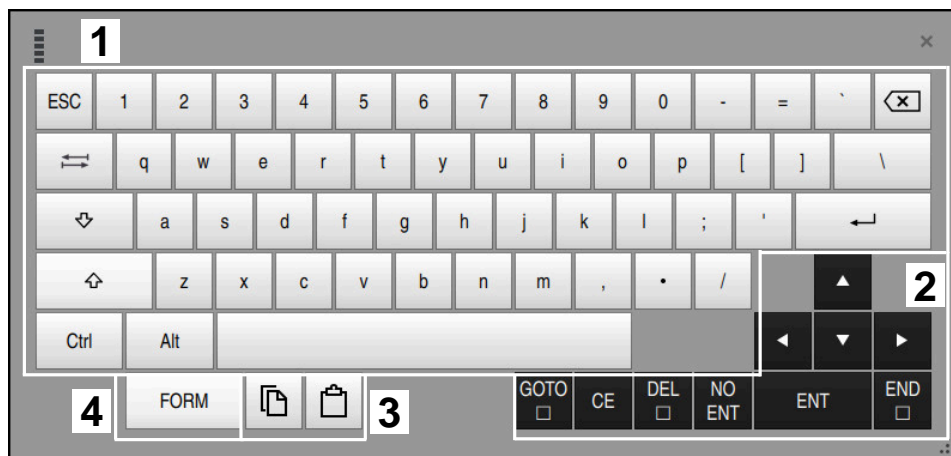

Klawiatura ekranowa w trybie wpisywania tekstu

Wpisywanie tekstu zawiera następujące strefy:

- 1 Dane wejściowe
- 2 Klawisze nawigacji i dialogowe
- 3 Kopiowanie i wstawianie
- 4 Przełączenie na zapis formuł

Obszary wpisywania formuł

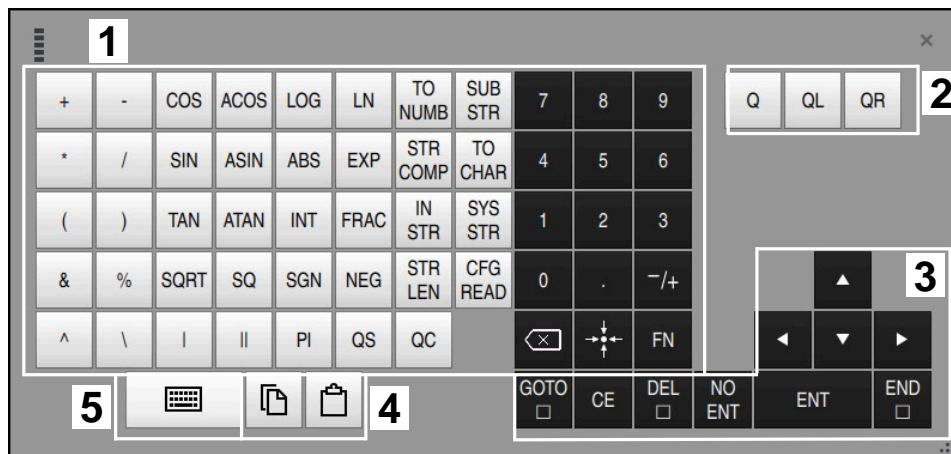

Klawiatura ekranowa w trybie wpisywania formuł

Wpisywanie formuł zawiera następujące strefy:

- 1 Dane wejściowe
- 2 Parametry Q
- 3 Klawisze nawigacji i dialogowe
- 4 Kopiowanie i wstawianie
- 5 Przełączenie na dane wejściowe NC

21.2.1 Otwarcie i zamknięcie klawiatury ekranowej

Klawiaturę ekranową otwierasz w następujący sposób:



- ▶ Na pasku sterowniczym kliknij na **klawiatura ekranowa**
- > Sterowanie otwiera klawiaturę ekranową.

Zamykasz klawiaturę ekranową w następujący sposób:



- ▶ Kliknij na **klawiatura ekranowa** przy otwartej klawiaturze



- ▶ Alternatywnie możesz kliknąć na klawiaturze ekranowej na **Zamknij**
- > Sterowanie zamyka klawiaturę ekranową.

21.3 Funkcja GOTO

Zastosowanie

Klawiszem **GOTO** bądź przyciskiem **GOTO Numer wiersza** określasz wiersz NC, na którym sterowanie pozycjonuje kursor. W trybie pracy **Tabele** definiujesz przyciskiem **GOTO numer wiersza** wiersz w tabeli.

Opis funkcji

Jeśli program NC został otwarty do odpracowania bądź w symulacji, to sterowanie pozycjonuje dodatkowo kursor wykonania przed wierszem NC. Sterowanie uruchamia przebieg programu bądź symulację od zdefiniowanego wiersza NC, nie uwzględniając poprzedniego programu NC.

Możesz wprowadzić numer wiersza lub za pomocą funkcji **Szukaj** wybrać w programie NC.

21.3.1 Wybór wiersza NC za pomocą GOTO

Wybierasz blok NC w następujący sposób:



- ▶ **GOTO** wybrać
- Sterowanie otwiera okno **Instrukcja skoku GOTO**.
- ▶ Wpisać numer wiersza

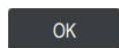

- ▶ **OK** wybrać
- Sterowanie pozycjonuje na kursor zdefiniowanym bloku NC.

WSKAZÓWKA

Uwaga niebezpieczeństwo kolizji!

Jeśli podczas przebiegu programu wybierzesz za pomocą funkcji **GOTO** jakiś blok NC a następnie dalej odpracowujesz program NC, to sterowanie ignoruje wszystkie programowane wcześniej funkcje NC, np. transformacje. W takim przypadku istnieje zagrożenie kolizji podczas następujących przesuwów!

- ▶ Należy używać funkcji **GOTO** tylko przy programowaniu i testowaniu programów NC.
- ▶ Przy odpracowywaniu programów NC należy używać wyłącznie funkcji **Skan do bl..**

Dalsze informacje: instrukcja obsługi dla użytkownika Konfigurowanie i odpracowywanie

Wskazówki

- Zamiast przycisku **GOTO** możesz używać także skrótu klawiaturowego **CTRL + G**.
- Jeśli sterowanie wyświetla na pasku akcji symbol opcjonalnego wyboru, to możesz otworzyć okno wyboru z **GOTO**.

21.4 Wstawienie komentarzy

Zastosowanie

Możesz wstawiać do programu NC komentarze, za pomocą których objaśniane są poszczególne kroki programu bądź dodawane podpowiedzi.

Opis funkcji

Masz następujące możliwości wprowadzenia komentarza:

- Komentarz w wierszu NC
- Komentarz jako własny wiersz NC
- Definiowanie dostępnego wiersza NC jako komentarza

Komentarze są oznaczane przez sterowanie znakiem ;. Sterowanie nie odpracowuje komentarzy zarówno w symulacji jak i podczas przebiegu programu.

Komentarz może zawierać maksymalnie 255 znaków.

Komentarze z łamaniem wiersza możesz edytować tylko w trybie edytora tekstu albo w kolumnie **Formularz**.

Dalsze informacje: "Obsługa strefy roboczej Program.", Strona 119

21.4.1 Wstawienie komentarza jako wiersza NC

Możesz wstawić komentarz jako oddzielny wiersz NC w następujący sposób:

- ▶ Wybierz wiersz NC, za którym chcesz wstawić komentarz
 -  ▶ ; kliknąć
 - > Sterowanie wstawia po wybranym wierszu NC komentarz jako nowy wiersz NC.
 - ▶ Definiowanie komentarza

21.4.2 Wstawienie komentarza do wiersza NC

Wstawiasz komentarz do wiersza NC w następujący sposób:

- ▶ Edycja pożądanego wiersza NC
 -  ▶ ; kliknąć
 - > Sterowanie wstawia przy końcu wiersza znak ;.
 - ▶ Definiowanie komentarza

21.4.3 Włączenie komentarza do wiersza NC lub wyłączenie komentarza

Przyciskiem **Komentarze wyłącz/włącz** możesz określić dostępny wiersz NC jako komentarz bądź przełączyć komentarz ponownie na wiersz NC.

Komentujesz dostępny wiersz NC w następujący sposób:

- ▶ Wybierz pożądaną wiersz NC
 -  ▶ Wybierz **Komentarz Off/On**
 - > Sterowanie wstawia znak ; na początku wiersza.
 - > Jeśli wiersz NC jest już zdefiniowany jako komentarz, to sterowanie usuwa znak ;.

21.5 Skrywanie wierszy NC

Zastosowanie

Za pomocą / bądź przycisku **Ustawienie wygaszania wyt/wł** możesz skrywać wiersze NC.

Jeśli skrywasz wiersze NC, to możesz te skryte wiersze NC pominąć w podczas wykonania programu.

Spokrewnione tematy

- Tryb pracy **Przebieg progr.**

Dalsze informacje: instrukcja obsługi dla użytkownika Konfigurowanie i odpracowywanie

Opis funkcji

Jeśli zaznaczysz wiersz NC z /, to ten wiersz NC jest skrywany. Jeśli w trybie pracy **Przebieg progr.** bądź w aplikacji **MDI** uaktywnisz przycisk **Wiersz skryty**, to sterowanie pomija ten wiersz NC przy wykonaniu programu.

Jeśli przycisk ten jest aktywny, to sterowanie wyszarza przewidziane do pomijania wiersze NC.

Dalsze informacje: instrukcja obsługi dla użytkownika Konfigurowanie i odpracowywanie

21.5.1 Skrywanie bądź wyświetlanie wierszy NC

Wiersz NC możesz skryć bądź wyświetlić w następujący sposób:

- Wybierz pożądaną wiersz NC



- ▶ **Ustawienie wygaszania wyt/wł** kliknąć
- > Sterowanie wstawia znak / przed wierszem NC.
- > Jeśli wiersz NC jest już skryty, to sterowanie usuwa znak /.

21.6 Strukturyzowanie programów NC

Zastosowanie

Używając punktów strukturyzacji możesz realizować układ długich i kompleksowych programów NC w sposób bardziej przejrzysty i zrozumiały a co za tym idzie szybciej dokonywać nawigacji przez program NC.

Spokrewnione tematy

- Kolumna **Struktura** w strefie roboczej **Program**
Dalsze informacje: "Kolumna Struktura im Arbeitsbereich Program", Strona 622

Opis funkcji

Możesz strukturyzować swoje programy NC za pomocą punktów strukturyzacji. Punkty strukturyzacji to teksty, których możesz używać jako komentarzu bądź tytułu dla następujących po nich wierszy programu.

Punkt strukturyzacji może zawierać maksymalnie 255 znaków.

Sterowanie pokazuje punkty schematu struktury w kolumnie **Struktura**.

Dalsze informacje: "Kolumna Struktura im Arbeitsbereich Program", Strona 622

21.6.1 Wstawienie punktu struktury

Możesz dodać punkt struktury w następujący sposób:

- ▶ Wybierz pożądany wiersz NC, po którym chcesz wstawić punkt strukturyzacyjny
 - ▶  * wybierz
 - ▶ Sterowanie wstawia po wybranym wierszu NC punkt struktury jako nowy wiersz NC.
 - ▶ Definiowanie tekstu strukturyzacji

21.7 Kolumna Struktura im Arbeitsbereich Program







Zastosowanie

Kiedy otwierasz program NC sterowanie przeszukuje ten program NC w celu znalezienia elementów struktury i pokazuje te elementy strukturyzacji w kolumnie **Struktura**. Elementy strukturalne działają jak linki/łącza i umożliwiają szybką nawigację w programie NC.

Spokrewnione tematy

- Strefa pracy **Program**, definiowanie treści kolumny **Struktura**.
Dalsze informacje: "Ustawienia w strefie roboczej Program", Strona 114
- Wstawianie odręczne punktów strukturalnych
Dalsze informacje: "Strukturyzowanie programów NC", Strona 622

Opis funkcji

Program		
0	 PGM BEGIN	MM
1	 CALL PGM	TNC:\nc_prog\nc_doc\RESET.H
7	 TOOL CALL	NC_SPOT_DRILL_D8
10	 CYCL DEF	200 WIERCENIE
13	 TOOL CALL	DRILL_D5
16	 CYCL DEF	200 WIERCENIE

Kolumna **Struktura** z automatycznie generowanymi elementami strukturalnymi

Kiedy otwierasz program NC, sterowanie generuje automatycznie schemat struktury.











W oknie **Ustawienia programu**, możesz zdefiniować, jakie elementy strukturalne sterowanie ma wyświetlać w schemacie struktury. Nie możesz skrywać elementów struktury **PGM BEGIN** i **PGM END**.









Dalsze informacje: "Ustawienia w strefie roboczej Program", Strona 114

Kolumna **Struktura** pokazuje następujące informacje:

- Numer wiersza NC
- Symbol funkcji NC
- Informacje zależne od rodzaj funkcji

Sterowanie pokazuje w obrębie struktury następujące symbole:

Symbol	Syntaktyka	Informacja
	BEGIN PGM	Jednostka miary programu NC MM bądź INCH
	TOOL CALL	<ul style="list-style-type: none"> ■ Jeśli wskazane nazwa lub numer narzędzia ■ Jeśli wskazane indeks narzędzia ■ Jeśli wskazane komentarz
	* Wiersz segmentacji	<ul style="list-style-type: none"> ■ Jeśli wskazane w wprowadzona sekwencja znaków ■ Jeśli wskazane komentarz
	LBL SET	<ul style="list-style-type: none"> ■ Nazwa lub numer labela ■ Jeśli wskazane komentarz
	LBL 0	<ul style="list-style-type: none"> ■ Numer labela ■ Jeśli wskazane komentarz
	CYKL DEF	Numer i nazwa zdefiniowanego cyklu
	TCH PROBE	Numer i nazwa zdefiniowanego cyklu
	MONITORING SECTION START	<ul style="list-style-type: none"> ■ Jeśli wskazane sekwencja znaków wprowadzona w elemencie składni AS. ■ Jeśli wskazane komentarz
	MONITORING SECTION STOP	Jeśli wskazane komentarz
	<ul style="list-style-type: none"> ■ CALL PGM ■ CALL SELECTED PGM 	<ul style="list-style-type: none"> ■ Jeśli dotyczy ścieżka wywołanego programu NC, np. TNC:\Safe.h ■ Jeśli wskazane komentarz

Symbol	Syntaktyka	Informacja
	<ul style="list-style-type: none"> ■ Cykl 12.1 PGM ■ SEL PGM 	<ul style="list-style-type: none"> ■ Ścieżka programu NC, np. TNC:\Safe.h ■ Jeśli wskazane komentarz
	FUNCTION MODE	<ul style="list-style-type: none"> ■ Wybrany tryb obróbki MILL bądź SET ■ Jeśli wskazane wybrana kinematyka ■ Jeśli wskazane komentarz
	M2 bądź M30	Jeśli wskazane komentarz
	M1	Jeśli wskazane komentarz
	STOP bądź M0	Jeśli wskazane komentarz
	APPR	<ul style="list-style-type: none"> ■ Wybrana funkcja najazdu ■ Jeśli wskazane komentarz
	DEP	<ul style="list-style-type: none"> ■ Wybrana funkcja odjazdu ■ Jeśli wskazane komentarz
	PGM END	Brak dodatkowych informacji

W trybie pracy **Przebieg progr.** kolumna **Struktura** zawiera wszystkie punkty schematu struktury, także punkty wywołanych programów NC. Sterowanie przesuwają strukturę wywołanych programów NC na miejsce.



Sterowanie nie pokazuje komentarzy jako oddzielnych wierszy NC w obrębie struktury. Te wiersze NC rozpoczynają się znakiem ;.

Dalsze informacje: "Wstawienie komentarzy", Strona 619

21.7.1 Edycja wiersza NC przy wykorzystaniu schematu struktury

Dokonujesz edycji wiersza NC używając strukturyzacji w następujący sposób:

- ▶ Program NC otworzyć



- ▶ Otwórz kolumnę **Struktura**

- ▶ Wybór elementu strukturalnego
- ▶ Sterowanie pozycjonuje kursor na odpowiednim wierszu NC w programie NC. Fokus kursora pozostaje w kolumnie **Struktura**.



- ▶ Wybrać strzałkę w prawo
- ▶ Fokus kursora przechodzi do wiersza NC.



- ▶ Wybrać strzałkę w prawo
- ▶ Sterowanie dokonuje edycji bloku NC.

21.7.2 Zaznaczwiersze NC przy wykorzystaniu schematu struktury

Zaznaczasz wiersze NC używając strukturyzacji w następujący sposób:

- ▶ Program NC otworzyć



- ▶ Otwórz kolumnę **Struktura**
- ▶ Trzymać element struktury bądź kliknąć prawym klawiszem
- ▶ Sterowanie pozycjonuje kursor na odpowiednim wierszu NC w programie NC.
- ▶ Sterowanie otwiera menu kontekstowe
 - Dalsze informacje:** "Menu kontekstowe", Strona 630
- ▶ **Zaznacz** kliknąć
- ▶ Sterownik wyświetla checkboxy obok elementów struktury w kolumnie **Struktura**.
- ▶ Sterownik zaznacza wiersz NC w programie NC.
- ▶ Jeśli dotyczy uaktywnić dalsze checkboxy
- ▶ Sterownik zaznacza wszystkie elementy struktury między obydwoma wybranymi elementami struktury jak i przynależne wiersze NC.



Zamiast menu kontekstowego możesz używać także skrótu klawiaturowego **CTRL + SPACE**.

Wskazówki

- W przypadku długich programów NC przedstawienie schematu struktury może trwać dłużej niż ładowanie programu NC. Nawet jeśli struktura nie została jeszcze w pełni utworzona, to możesz niezależnie od tego pracować w załadowanym programie NC.
- W kolumnie **Struktura** możesz dokonywać nawigacji strzałkami w górę i w dół.
- Sterowanie pokazuje wywołane programy NC w schemacie struktury podświetlony jasnym tłem. Jeśli dwukrotnie stukniesz bądź klikniesz na taki element strukturalny, to sterowanie otwiera program NC w nowej zakładce. Jeśli program NC jest otwarty, to sterowanie przechodzi do odpowiedniej zakładki.

21.8 Kolumna Szukanie w strefie roboczej Program

Zastosowanie

W kolumnie **Szukanie** możesz przeszukiwać program NC na dowolną sekwencję znaków, np. pojedyncze elementy składni. Sterowanie wyświetla listę ze wszystkimi znalezionymi wynikami.

Spokrewnione tematy

- Szukanie tego samego elementu składni w programie NC za pomocą klawiszy ze strzałką

Dalsze informacje: "Wyszukiwanie tych samych elementów składni w różnych wierszach NC", Strona 121

Opis funkcji

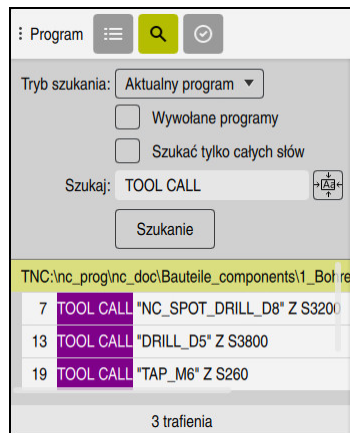

Kolumna **Szukanie** w strefie roboczej **Program**

Pełny zakres funkcjonalności sterowanie udostępnia tylko w trybie pracy **programowanie**. W aplikacji **MDI** możesz wykonywać wyszukiwanie tylko w aktywnym programie NC. W trybie pracy **Przebieg progr.** nie jest dostępny tryb **Szukać i zamienić**.

Sterowanie udostępnia następujące funkcje, symbole i przyciski w kolumnie **Szukanie**:

Zakres	Funkcja
Tryb szukania:	<ul style="list-style-type: none"> ■ Aktualny program Przeszukiwanie aktualnego programu NC i opcjonalnie wszystkich wywołanych programów NC ■ Otwarte programy Przeszukiwanie wszystkich otwartych programów NC ■ Szukać i zamienić Szukanie sekwencji znaków i zamiana na inną sekwencję znaków, np. elementy składni Dalsze informacje: "Tryb Szukać i zamienić", Strona 627
Szukać tylko całych słów	<p>Kiedy uaktywnisz checkbox, sterowanie pokazuje tylko wyniki o dokładnej zgodności. Jeśli szukasz np. Z+10 to sterowanie ignoruje Z+100.</p> <p>Pole wyboru/checkbox jest dostępne we wszystkich trybach.</p>
Szukaj:	<p>W polu wprowadzenia definiujesz szukanie pojęcie. Jeśli nie wprowadziłeś jeszcze żadnych znaków, to sterowanie oferuje ostatnich sześć szukanych pojęć do wyboru. Sterownik nie zwraca uwagi na pisownię dużą i małą literą.</p>
	<p>Za pomocą symbolu Wybór przejmij możesz przejść aktualnie wybrany element składni do pola wprowadzenia. Jeśli wybrany wiersz NC nie jest edytowany, to sterowanie przejmuje otwieracz składni.</p>
Szukanie	<p>Tym przyciskiem uruchamiasz szukanie w trybach Aktualny program i Otwarte programy.</p>

Sterowanie pokazuje następujące informacje dotyczące wyników:

- Liczba wyników szukania
- Ścieżki plików programów NC

- Numery wierszy NC
- Kompletne wiersze NC

Sterowanie grupuje wyniki szukania według programów NC. Jeśli wybierzesz jeden z wyników, to sterowanie pozycjonuje kursor na odpowiednim wierszu NC.

Tryb Szukać i zamienić

W trybie **Szukać i zamienić** możesz szukać sekwencji znaków oraz znalezione wyniki zamienić innymi sekwencjami znaków, np. elementy składni.

Sterowanie przeprowadza przed zamianą elementu składni kontrolę składni. Dzięki tej kontroli składni sterowanie zapewnia, iż nowe treści będą dysponowały właściwą składnią. Jeśli rezultat kontroli prowadzi do pojawienia błędu składni, to sterowanie nie zamienia tych treści i wyświetla meldunek.

W trybie **Szukać i zamienić** sterowanie udostępnia następujące checkboxy i przyciski:

Checkbox lub przycisk	Znaczenie
Szukanie do tyłu	Sterowanie przeszukuje program NC do dołu do góry.
Na końcu zacząć od początku	Sterowanie przeszukuje cały program NC, także poza początkiem i końcem programu NC.
Dalsze szukanie	Sterowanie przeszukuje program NC według wyszukiwanego pojęcia. Sterowanie zaznacza następny wynik w programie NC.
Zamienić	Sterowanie przeprowadza kontrolę składni i zamienia zaznaczone treści w programie NC treścią pola Zastępowanie z: .
Zamienić i dalej szukać	Jeśli nie przeprowadzono jeszcze szukania, to sterowanie zaznacza tylko pierwszy wynik. Jeśli wynik jest zaznaczony, to sterowanie przeprowadza kontrolę składni i zastępuje znaną treść automatycznie treścią pola Zastępowanie z: . Następnie sterowanie zaznacza następny wynik.
Zamienić wszystkie	Sterowanie przeprowadza kontrolę składni i zastępuje wszystkie znalezione wyniki automatycznie treściami pola Zastępowanie z: .

21.8.1 Wyszukiwanie i zastępowanie elementów składni

Wykonujesz wyszukiwanie i zastępowanie elementów składni w programie NC w następujący sposób:



- ▶ Wybrać tryb pracy, np. **programowanie**
- ▶ Pożyczany program NC wybrać
- ▶ Sterowanie otwiera wybrany program NC w strefie pracy **Program**.



- ▶ Otwórz kolumnę **Szukanie**
- ▶ W polu **Tryb szukania**: wybierz funkcję **Szukać i zamienić**
- ▶ Sterowanie pokazuje pola **Szukaj**: i **Zastępowanie z**:
- ▶ W polu **Szukaj**: wprowadź szukaną treść, np. **M4**
- ▶ W polu **Zastępowanie z**: wpisz pożądaną treść, np. **M3**

Dalsze
szukanie

- ▶ **Dalsze szukanie** wybierz
- ▶ Sterownik zamyka wywołane programy NC i zaznacza pierwszy wynik w programie głównym fioletowym kolorem.

Zamienić

- ▶ **Zamienić** wybierz
- ▶ Sterowanie przeprowadza kontrolę składni i po udanej kontroli zastępuje odpowiednią treść.

Wskazówki

- Wyniki wyszukiwania pozostają tak długo zachowane, aż zamkniesz sterowanie bądź ponownie uruchomisz szukanie.
- Jeśli podwójnie stukniesz bądź klikniesz na wynik szukania w wywołanym programie NC, to sterowanie otwiera program NC w nowej zakładce. Jeśli program NC jest otwarty, to sterowanie przechodzi do odpowiedniej zakładki.
- Jeżeli nie wprowadziłeś żadnej wartości w polu **Zastępowanie z**, to sterowanie kasuje szukaną i zamienianą wartość.

21.9 Porównanie programów

Zastosowanie

Za pomocą funkcji **Porównanie programów** ustalasz różnice między dwoma programami NC. Możesz przejąć rozbieżności do aktywnego programu NC. Jeśli w aktywnym programie NC dostępne są niezachowane modyfikacje, to możesz porównywać ten program NC z ostatnią zachowaną w pamięci wersją.

Warunki

- Max 30 000 wierszy na jeden program NC
Sterowanie uwzględnia rzeczywiste wiersze programowe a nie liczbę bloków NC. Bloki NC mogą także pod jednym numerem bloku obejmować kilka wierszy, np. cykle.

Dalsze informacje: "Treść programu NC", Strona 106

Opis funkcji

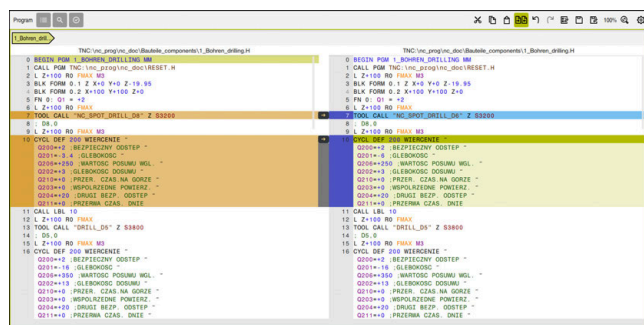

Porównanie dwóch programów NC

Możesz stosować porównywanie programów tylko w trybie pracy **programowanie** w strefie pracy **Program**.

Sterowanie pokazuje aktywny program NC z prawej a porównywany program z lewej.

Sterowanie zaznacza rozbieżności w następujących kolorach:







Kolor	Element składni
Szary	Brak wiersza NC bądź brakujący wiersz w rozmaiacie długich funkcjach NC
Pomarańczowy	Wiersz NC z rozbieżnością w porównywanym programie
Niebieski	Wiersz NC z rozbieżnością w aktywnym programie NC

Podczas porównywania programów możesz wykonywać edycję aktywnego programu NC, aczkolwiek nie porównywanego programu.

Jeśli wiersze NC różnią się od siebie, to używając symbolu strzałki możesz przejść wiersze NC porównywanego programu do aktywnego programu NC.

21.9.1 Przejęcie rozbieżności do aktywnego programu NC

Możesz przejść rozbieżności do aktywnego programu NCw następujący sposób:

-  ▶ Tryb pracy **programowanie** wybrać
-  ▶ Program NC otworzyć
-  ▶ **Porównanie programów** wybrać
- > Sterowanie otwiera okno wyskakujące do wyboru pliku.
- > Wybór programu do porównania
-  ▶ **Wybrać** kliknąć
- > Sterowanie pokazuje obydwa programy NC w podglądzie porównania i zaznacza wszystkie rozbieżności wierszy NC.
-  ▶ Wybierz dla pożądanego wiersza NC symbol strzałki
- > Sterowanie przejmuje wiersz NC do aktywnego programu NC.
-  ▶ **Porównanie programów** wybrać
- > Sterowanie zamyka podgląd porównania i przejmuje rozbieżności do aktywnego programu NC.

Wskazówki

- Jeśli porównywane programy NC zawierają więcej niż 1000 rozbieżności, to sterowanie przerywa porównywanie.
- Jeśli program NC zawiera niezachowane modyfikacje, to sterowanie pokazuje w zakładce paska aplikacji gwiazdkę przed nazwą programu NC.
- Jeżeli podczas porównywania programów zaznaczysz kilka wierszy NC, to możesz przejść wszystkie wiersze NC jednocześnie. Jeżeli zaznaczysz kilka wierszy NC w aktywnym programie NC, to możesz jednocześnie nadpisywać te wiersze NC.

Dalsze informacje: "Menu kontekstowe", Strona 630

21.10 Menu kontekstowe

Zastosowanie

Poprzez gest trzymania bądź kliknięcie prawego klawisza myszy sterowanie otwiera menu kontekstowe do wybranego elementu, np. wierszy NC bądź plików. Używając różnych funkcji menu kontekstowego możesz wykonywać funkcje dla aktualnie wybranego elementu.

Opis funkcji

Możliwe do wykonania funkcje menu kontekstowego są zależne od wybranego elementu jak i wybranego trybu pracy.

Ogólne informacje

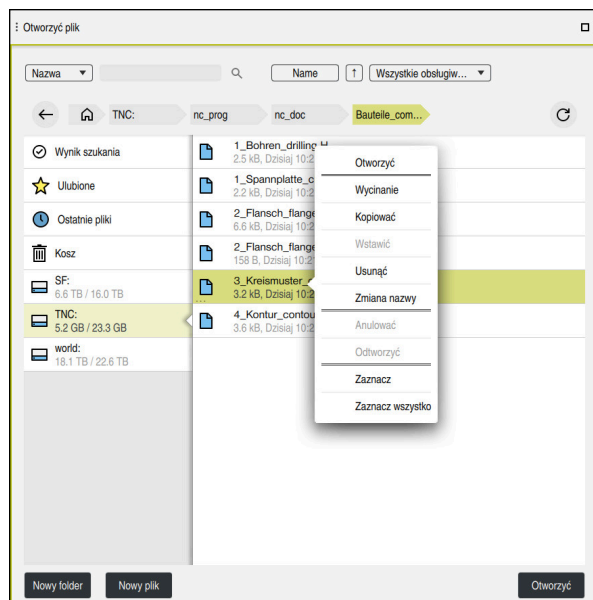

Menu kontekstowe w strefie roboczej **Otworzyć plik**

Menu kontekstowe udostępnia zależnie od strefy roboczej i trybu pracy następujące funkcje:

- **Wycinanie**
- **Kopiować**
- **Wstawić**
- **Usunąć**
- **Anulować**
- **Odtworzyć**
- **Zaznacz**
- **Zaznacz wszystko**



Jeśli wybierasz funkcje **Zaznacz** bądź **Zaznacz wszystko**, to sterowanie otwiera pasek akcji. Pasek akcji pokazuje wszystkie funkcje, które są możliwe do wybrania aktualnie w menu kontekstowym.

Alternatywnie do menu kontekstowego możesz stosować skróty klawiaturowe:

Dalsze informacje: "Symbole na panelu sterowania", Strona 75

Klawisz bądź skrót klawiaturowy	Znaczenie
CTRL + SPACE	Zaznaczenie wybranego wiersza
SHIFT + UP	Zaznaczenie dodatkowo wiersza nad nim
SHIFT + DOWN	Zaznaczenie dodatkowo wiersza pod nim
SHIFT + PG UP	Zaznaczenie do początku strony Nie w trybie pracy Tabele
SHIFT + PG DN	Zaznaczenie do końca strony Nie w trybie pracy Tabele
SHIFT + HOME	Zaznaczenie do pierwszego wiersza Nie w trybie pracy Tabele
SHIFT + END	Zaznaczenie do ostatniego wiersza Nie w trybie pracy Tabele
ESC	Anulowanie zaznaczenia



Skróty klawiaturowe nie funkcjonują w strefie pracy **Lista zleceń**.

Menu kontekstowe w trybie pracy Pliki

W trybie pracy **Pliki** menu kontekstowe udostępnia dodatkowo następujące funkcje:

- **Otworzyć**
- **Wybór w wykon. programie**
- **Zmiana nazwy**

Menu kontekstowe udostępnia dla funkcji nawigacji odpowiednio dopasowane funkcje, np. **Odrzucić wyniki szukania**.

Dalsze informacje: "Menu kontekstowe", Strona 630

Menu kontekstowe w trybie pracy Tabele

W trybie pracy **Tabele** menu kontekstowe udostępnia dodatkowo funkcję **Przerwanie**. Używając funkcji **Przerwanie** anulujesz operację zaznaczania.

W trybie pracy **Tabele** menu kontekstowe udostępnia niektóre funkcje zarówno dla komórek jak i dla wierszy.

Jeżeli kopiujesz lub wyniesiesz całe wiersze tabeli, to sterownik udostępnia na pasku akcji następujące funkcje:

- **Nadpisać**

Sterownik wstawia ten wiersz zamiast aktualnie wybranego wiersza tabeli.

- **Dołączyć**

Sterownik wstawia ten wiersz na końcu tabeli jako nowy wiersz.



Jeżeli Schowek w aplikacji **Menedżer narzędzi** zawiera tylko indeksowane narzędzia, to sterownik generuje wiersze jako indeksy do aktualnie wybranego narzędzia.

- **Przerwanie**

Dalsze informacje: "Tryb pracy Tabele", Strona 684

Menu kontekstowe w strefie roboczej Lista zleceń

Koneczne manualne czynności		Obiekt	Czas
Narzędzie nie w magazynie		NC_SPOT_DRILL_D16 (205)	10:05
Narzędzie nie w magazynie		DRILL_D16 (235)	10:05
Narzędzie nie w magazynie		NC_SPOT_DRILL_D16 (205)	10:09

Program	Okres trwania	Koniec	Pkt.od	Nar	Pgm	Sta
Paleta:	16m 20s			✓	✗	✓
Haus_house.h	4m 5s	10:06	✓	✗	✓	✓
Haus_house.h	4m 5s	10:10	✓	✗	✓	✓
Haus_house.h	4m 5s	10:14	✓	✗	✓	✓
Haus_house.h	4m 5s	10:18	✓	✗	✓	✓
TNC:\nc_prog	0s	10:18	✓	✓	✓	✓

Menu kontekstowe w strefie roboczej **Lista zleceń**

W strefie pracy **Lista zleceń** menu kontekstowe udostępnia następujące funkcje:

- **Anulować zaznaczenie**
- **Wstaw przed**
- **Wstaw po**
- **Orientowany na detal**
- **Orient. na narzędzie**
- **Status W reset**

Dalsze informacje: "Strefa robocza Lista zleceń", Strona 666

Menu kontekstowe w strefie roboczej Program

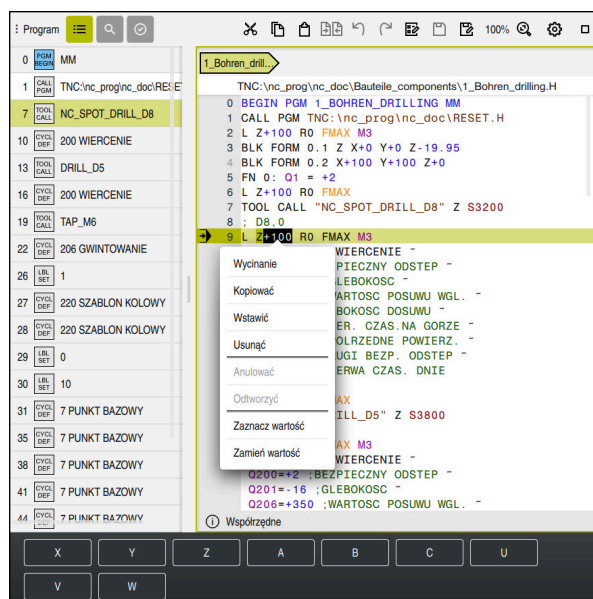

Menu kontekstowe dla wybranej wartości w strefie roboczej **Program** trybu pracy **programowanie**

W strefie pracy **Program** menu kontekstowe udostępnia następujące funkcje:

- **Wstaw ostatni wiersz NC**

Używając tej funkcji możesz wstawić ostatni skasowany bądź edytowany wiersz NC. Ten wiersz NC możesz wstawić do każdego dowolnego programu NC.

Tylko w trybie pracy **programowanie** i w aplikacji **MDI**

- **Utworzyć komponent NC**

Tylko w trybie pracy **programowanie** i w aplikacji **MDI**

Dalsze informacje: "Moduły NC do ponownego wykorzystania", Strona 230

- **Edycja konturu**

Tylko w trybie pracy **programowanie**

Dalsze informacje: "Importowanie konturów do programowania graficznego", Strona 572

- **Zaznacz wartość**

Aktywna, jeśli wybierasz wartość wiersza NC.

- **Zamień wartość**

Aktywna, jeśli wybierasz wartość wiersza NC.

Dalsze informacje: "Strefa robocza Program", Strona 111



Funkcje **Zaznacz wartość** i **Zamień wartość** dostępne są tylko w trybie pracy **programowanie** i w aplikacji **MDI**.

Zamień wartość dostępna jest również podczas edycji. W tym przypadku może być pomijane konieczne tu zaznaczanie zastępowanej wartości.

Możesz np. wartości z kalkulatora bądź wskazania położenia zachować w Schowku i używając funkcji **Zamień wartość** wstawić.

Dalsze informacje: "Kalkulator", Strona 635

Dalsze informacje: instrukcja obsługi dla użytkownika Konfigurowanie i odpracowywanie

Jeśli zaznaczasz wiersz NC, to sterowanie pokazuje strzałki zaznaczenia na początku i na końcu zaznaczonego zakresu. Używając strzałek zaznaczenia możesz modyfikować zaznaczony obszar.

Menu kontekstowe w edytorze konfiguracji

W edytorze konfiguracji menu kontekstowe udostępnia następujące funkcje:

- **Bezpośredni wpis wartości**
- **Utwórz kopię**
- **Przywróć kopię**
- **Zmień nazwę key**
- **Otwórz element**
- **Usuń element**

Dalsze informacje: instrukcja obsługi dla użytkownika Konfigurowanie i odpracowywanie

Menu kontekstowe w oknie Funkcję NC wstaw

W oknie **Funkcję NC wstaw** menu kontekstowe udostępnia następujące funkcje:

- **Otwórz ścieżkę**
Otwarcie funkcji NC w strefie **Wszystkie funkcje**
- **Edycja**
Otwarcie komponentu NC w oddzielnej zakładce
- **Organizować**
Otwarcie ścieżki komponentu NC w trybie pracy **Pliki**
- **Usunąć**
Skasowanie wiersza NC
- **Zmiana nazwy**
Zmiana nazwy komponentu NC

Dalsze informacje: "Okno Funkcję NC wstaw", Strona 123

21.11 Kalkulator

Zastosowanie

Sterowanie udostępnia kalkulator na pasku sterowniczym. Możesz zachować wynik w Schowku a także wstawić wartości z pamięci Schowka.

Opis funkcji

Kalkulator udostępnia np. następujące funkcje obliczeniowe:

- Podstawowe działania arytmetyczne
- Podstawowe funkcje trygonometryczne
- Pierwiastek kwadratowy
- Obliczanie potęgi
- Wartość odwrotna
- Przeliczenie jednostki miary mm i inch/cale

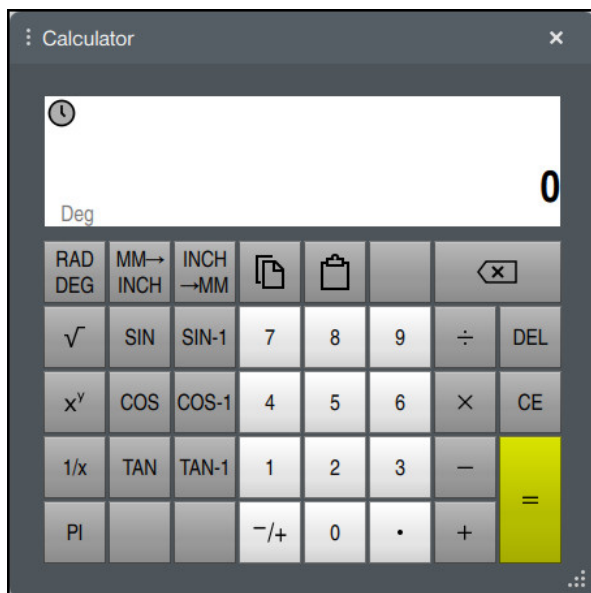

Kalkulator

Możesz przełączać między trybem radiacyjnym **RAD** bądź promieniowym **DEG**.

Możesz zachować wynik w Schowku a także wstawić ostatnią zapamiętaną w Schowku wartości do kalkulatora.

Kalkulator zapamiętuje ostatnich dziesięć obliczeń. Zapamiętane wyniki możesz wykorzystywać do dalszych obliczeń. Historię możesz skasować ręcznie.

21.11.1 Otwarcie i zamknięcie kalkulatora

Kalkulator otwierasz w następujący sposób:



- ▶ Na pasku sterowniczym kliknij na **Kalkulator**
- > Sterowanie otwiera kalkulator.

Zamykasz kalkulator w następujący sposób:



- ▶ Kliknij na **Kalkulator** przy otwartym kalkulatorze
- > Sterowanie zamyka kalkulator.

21.11.2 Wybór wyniku z historii

Wybierasz wynik z historii do dalszych obliczeń w następujący sposób:



- ▶ **Historia** wybrać
- > Sterowanie otwiera historię obliczeń kalkulatora.
- ▶ Wybrać pożądany wynik



- ▶ **Historia** wybrać
- > Sterowanie zamyka historię obliczeń kalkulatora.

21.11.3 Skasowanie historii obliczeń kalkulatora

Możesz skasować historię kalkulatora w następujący sposób:



- ▶ **Historia** wybrać
- > Sterowanie otwiera historię obliczeń kalkulatora.



- ▶ **Usuń** kliknąć
- > Sterowanie usuwa historię obliczeń kalkulatora.

21.12 Kalkulator danych skrawania

Zastosowanie

Przy pomocy kalkulatora danych skrawania możesz obliczać prędkość obrotową wrzeciona oraz posuw dla określonego procesu obróbki. Obliczone wartości możesz przejąć w programie NC do otwartego dialogu posuwu bądź obrotów.

Dla cykli OCM (#167 / #1-02-1) sterownik udostępnia **Kalkulator danych skr. OCM**.

Dalsze informacje: instrukcja obsługi dla użytkownika Cykle obróbki

Warunek

- Tryb frezowania **FUNCTION MODE MILL**

Opis funkcji

Okno **Kalkulator danych skrawania**

Po lewej stronie kalkulatora danych skrawania podajesz dane. Po prawej stronie sterowaniu wyświetla obliczony wynik.

Jeśli wybierasz narzędzie zdefiniowane w tabeli menedżera narzędzi, to sterowanie przejmuje automatycznie średnicę narzędzia oraz liczbę krawędzi skrawających.

Możesz obliczyć obroty w następujący sposób:

- Prędkość skrawania **VC** w m/min
- Prędkość obrotowa wrzeciona **S** w obr/min

Posuw możesz obliczyć w następujący sposób:

- Posuw na ząb **FZ** w mm
- Posuw na jeden obrót **FU** w mm

Alternatywnie możesz obliczyć dane skrawania za pomocą tabel.

Dalsze informacje: "Obliczenie przy użyciu tabeli", Strona 638

Przejęcie wartości

Po obliczeniu danych skrawania możesz wybrać, jakie wartości ma przejąć sterowanie.

Dla narzędzia masz następujące możliwości wyboru:

- Numer aktywnego narzędzia
- Nazwa narzędzia
- bez przejmowania wartości

Dla obrotów masz następujące możliwości wyboru:

- Prędkość skrawania (VC)
- Prędk.obr.wrzeciona (S)
- bez przejmowania wartości

Dla posuwu masz następujące możliwości wyboru:

- Posuw na ząb (FZ)
- Posuw obrotowy (FU)
- Posuw na konturze (F)
- bez przejmowania wartości

Obliczenie przy użyciu tabeli

Aby móc obliczyć dane skrawania za pomocą tabeli, należy zdefiniować:

- Materiał obrabianego detalu do tablicy **WMAT.tab**
Dalsze informacje: "Tabela dla materiałów detali WMAT.tab", Strona 710
- Materiał tnący narzędzia w tabeli **TMAT.tab**
Dalsze informacje: "Tabela materiałów tnących TMAT.tab", Strona 710
- Kombinację z materiału detalu i materiału tnącego w tablicy danych skrawania ***.cut** bądź w zależnej od średnicy tablicy danych skrawania ***.cutd**



W uproszczonej tabeli danych skrawania określasz prędkości obrotowe i posuw z niezależnymi od promienia danymi skrawania, np. **VC** i **FZ**.

Dalsze informacje: "Tabela danych skrawania *.cut", Strona 711

Jeśli konieczne są dla obliczenia rozmaite dane skrawania zależne od promienia, to należy stosować tabelę danych skrawania zależnych od średnicy.

Dalsze informacje: "Zależna od średnicy tablica danych *.cutd", Strona 712

- Parametry narzędzia z menedżera narzędzi:
 - **R**: promień narzędzia
 - **LCUTS**: liczba krawędzi tnących (ostrzy)
 - **TMAT**: materiał tnący z **TMAT.tab**
 - **CUTDATA**: wiersz tabeli z tablicy danych skrawania ***.cut** bądź ***.cutd**
- Dalsze informacje:** instrukcja obsługi dla użytkownika Konfigurowanie i odpracowywanie

21.12.1 Otworzyć kalkulator danych skrawania

Kalkulator danych skrawania otwierasz w następujący sposób:

- ▶ Edycja pożądanego wiersza NC
- ▶ Wybór elementu składni dla posuwu bądź obrotów
 - ▶  **Kalkulator danych skrawania** wybrać
 - ▶ Sterowanie otwiera okno **Kalkulator danych skrawania**.

21.12.2 Obliczanie danych skrawania przy użyciu tabeli

Aby móc wykonać obliczanie danych skrawania przy użyciu tabeli, muszą być spełnione następujące warunki:

- Tabela **WMAT.tab** utworzona
- Tabela **TMAT.tab** utworzona
- Tabela ***.cut** bądź ***.cutd** utworzona
- Materiał ostrza i tabela danych skrawania w menedżerze narzędzi przyporządkowane

Możesz obliczyć dane skrawania z użyciem tabel w następujący sposób:

- ▶ Edycja pożądanego wiersza NC



- ▶ **Kalkulator danych skrawania** otworzyć
- ▶ Wybrać **Aktywuj dane skrawania z tabeli**
- ▶ Przy pomocy **Wybierz materiał** należy wybrać materiał obrabianego detalu
- ▶ Przy pomocy **Wybierz rodzaj obróbki** wybrać kombinację materiał skrawany-materiał ostrza
- ▶ Wybór pożądanym do przejmowania wartości
- ▶ **Przejąć** wybrać
- > Sterowanie przejmuje obliczone wartości do wiersza NC.

Przejąć

22

**Strefa robocza
Symulacja**

22.1 Podstawy

Zastosowanie

W trybie pracy **programowanie** możesz przetestować graficznie w strefie **Symulacja**, czy programy NC są prawidłowo zapisane i przebiegają bezkolizyjnie.

W trybach pracy **Manualnie** i **Przebieg progr.** sterowanie pokazuje w strefie **Symulacja** aktualne ruchy przemieszczeniowe obrabiarki.

Warunki

- Definicje narzędzi odpowiadają danym narzędzi z obrabiarki
- Definicja obrabianego detalu odpowiednia dla testu programu
Dalsze informacje: "Definiowanie obrabianego detalu za pomocą BLK FORM", Strona 132

Opis funkcji

W trybie pracy **programowanie** strefa pracy **Symulacja** może być otwarta tylko dla programu NC. Jeśli chcesz otworzyć tę strefę pracy w innej zakładce, to sterowanie pyta o potwierdzenie wyboru. Zapytanie o potwierdzenie zależy od ustawień symulacji i statusu aktywnej symulacji.













Dalsze informacje: "Okno Ustawienia symulacji", Strona 649

Dostępne funkcje symulacji są zależne od następujących ustawień:

- Wybrany typ modelu, np. **2,5D**
- Wybrana jakość modelu, np. **średnie**
- Wybrany tryb, np. **Maszyna**

Symbole w strefie roboczej Symulacja

Strefa pracy **Symulacja** zawiera następujące symbole:

Symbol	Znaczenie
	Kolumna Opcje wizualizacji otwarcie bądź zamknięcie Dalsze informacje: "Kolumna Opcje wizualizacji", Strona 644
	Kolumna Opcje obrabianego detalu otwarcie bądź zamknięcie Dalsze informacje: "Kolumna Opcje obrabianego detalu", Strona 647
	Menu wyboru Predefiniowane widoki otworzyć bądź zamknąć Dalsze informacje: "Ustawione widoki", Strona 652
	Zapisać w Eksportowanie symulowanego detalu jako pliku STL Dalsze informacje: "Eksportowanie symulowanego detalu jako pliku STL", Strona 653
	Okno wyboru Ustawienia symulacji otworzyć bądź zamknąć Dalsze informacje: "Okno Ustawienia symulacji", Strona 649
	Dynamiczne monitorowanie kolizji DCM (#40 / #5-03-1) DCM aktywne
	DCM nieaktywne Dalsze informacje: "Kolumna Opcje wizualizacji", Strona 644
	DCM ze zredukowanym minimalnym odstępem aktywne (#140 / #5-03-2) Dalsze informacje: "Minimalny odstęp dla DCM należy redukować za pomocą FUNCTION DCM DIST (#140 / #5-03-2)", Strona 390
	Status funkcji Rozszerzone kontrole Dalsze informacje: "Kolumna Opcje wizualizacji", Strona 644
	Jakość modelu Dalsze informacje: "Okno Ustawienia symulacji", Strona 649
	Numer lub nazwa aktywnego narzędzia
	<div style="border: 1px solid black; padding: 5px;"> Wskazanie zależy wielkości strefy roboczej.</div>
	Aktualny czas trwania programu

Kolumna Opcje wizualizacji

W kolumnie **Opcje wizualizacji** możesz definiować następujące opcje prezentacji oraz funkcje:

Symbol bądź przełącznik klawiaturowy	Znaczenie	Warunki
	Wybrać tryb Maszyna bądź Przedmiot . W trybie Przedmiot sterownik pokazuje obrabiany detal, narzędzie oraz suport narzędziowy. Zależnie od wybranego trybu dostępne są rozmaite funkcje, np. wyświetlanie sytuacji zamocowania. Gdy wybierasz tryb Maszyna to sterownik pokazuje dodatkowo sytuację zamocowania i obrabiarkę.	
Pozycja detalu	Przy pomocy tej funkcji definiujesz punkt odniesienia obrabianego detalu dla symulacji. Za pomocą przycisku możesz wybrać punkt odniesienia obrabianego detalu z tablicy punktów odniesienia. Dalsze informacje: instrukcja obsługi dla użytkownika Konfigurowanie i odpracowywanie	<ul style="list-style-type: none"> Tryb pracy programowanie
	Dla obrabiarki możesz wybierać następujące rodzaje prezentacji: <ul style="list-style-type: none"> Oryginalne: cieniowana nieprzezroczysta prezentacja Półprzezroczyste: przezroczysta prezentacja Model siatkowy: prezentacja obrysów maszyny 	
	Dla narzędzia możesz wybierać następujące rodzaje prezentacji: <ul style="list-style-type: none"> Oryginalne: cieniowana nieprzezroczysta prezentacja Półprzezroczyste: przezroczysta prezentacja Niewidoczne: obiekt jest skrywany 	
	Dla detalu możesz wybierać następujące rodzaje prezentacji: <ul style="list-style-type: none"> Oryginalne: cieniowana nieprzezroczysta prezentacja Półprzezroczyste: przezroczysta prezentacja Niewidoczne: obiekt jest skrywany 	
	W symulacji możesz wyświetlić przemieszczenia narzędzia. Sterowanie pokazuje tor punktu środkowego narzędzia. Dla torów narzędzi możesz wybierać następujące rodzaje prezentacji: <ul style="list-style-type: none"> Brak: tory narzędzia nie wyświetlać Posuw: wyświetlanie torów narzędzia z zaprogramowanym posuwem Posuw + FMAX: wyświetlanie torów narzędzia z zaprogramowanym posuwem i zaprogramowanym posuwem szybkim 	<ul style="list-style-type: none"> Tryb Przedmiot Tryb pracy programowanie
Sytuacja zamocowania	Tym przełącznikiem wyświetlasz stół maszynowy bądź elementy mocowania.	<ul style="list-style-type: none"> Tryb Przedmiot

Symbol bądź przełącznik klawiaturowy	Znaczenie	Warunki
DCM	<p>Za pomocą tego przełącznika klawiaturowego możesz aktywować bądź dezaktywować Dynamiczne monitorowanie kolizji DCM (#40 / #5-03-1) dla symulacji.</p> <p>Dalsze informacje: "Dynamiczne monitorowanie kolizji DCM w trybie pracy programowanie", Strona 382</p>	<ul style="list-style-type: none"> ■ Tryb pracy programowanie ■ Reset symulacji bądź jeszcze nie uruchomiona
Rozszerzone kontrole	<p>Po aktywacji przełącznika Rozszerzone kontrole sterowanie udostępnia następujące rodzaje kontroli:</p> <ul style="list-style-type: none"> ■ Skrawanie na posuwie szybkim ■ Kolizja obrabianego detalu ■ Kolizja elementów mocowania <p>Dalsze informacje: "Rozszerzone kontrole w symulacji", Strona 392</p>	<ul style="list-style-type: none"> ■ Tryb pracy programowanie

Symbol bądź przełącznik klawiaturowy	Znaczenie	Warunki
Opcje przebiegu programu	<p>Gdy wybierasz ten przycisk, sterowanie otwiera okno Opcje przebiegu programu z następującymi opcjami wyboru:</p> <ul style="list-style-type: none"> ■ Wykonanie uwarunkowanego stop Sterowanie udostępnia następujące opcje działania punktów zatrzymania: <ul style="list-style-type: none"> ■ Przełączenie na posuw szybki ■ Przełączenie na posuw ■ Między posuwem szyb. i posuwem szyb. ■ Wywołanie narzędzia ■ Obrót płaszczyzny obróbki ■ Wywołanie cyklu ■ W wywołaniu cyklu <p>Dalsze informacje: instrukcja obsługi dla użytkownika Konfigurowanie i odpracowywanie</p> <ul style="list-style-type: none"> ■ Wiersz skryty Jeśli przed wierszem NC znajduje się znak /, to ten wiersz NC jest skrywany. Jeśli aktywujesz przełącznik Wiersz skryty, to sterowanie pomija skryte wiersze NC w symulacji. Dalsze informacje: "Skrywanie wierszy NC", Strona 621 Jeśli przycisk ten jest aktywny, to sterowanie wyszarza przewidziane do pomijania wiersze NC. Dalsze informacje: "Prezentacja programu NC", Strona 113 ■ Stop przy M1 Jeśli aktywujesz ten przełącznik, to sterowanie zatrzymuje symulację przy każdej funkcji dodatkowej M1 w programie NC. Dalsze informacje: "Przegląd funkcji dodatkowych", Strona 445 Jeśli przycisk nie jest aktywny, to sterowanie wyszarza element syntaktyki M1. Dalsze informacje: "Prezentacja programu NC", Strona 113 	<ul style="list-style-type: none"> ■ Tryb pracy programowanie

Kolumna Opcje obrabianego detalu

W kolumnie **Opcje obrabianego detalu** możesz definiować następujące funkcje symulacji dla detalu:

Przełącznik lub przycisk	Znaczenie	Warunki
Pomiar	Przy pomocy tej funkcji możesz dokonywać pomiaru dowolnych punktów na symulowanym detalu. Sterownik mierzy odstęp zmierzonej powierzchni od gotowego przedmiotu tylko według typu modelu 3D . Dalsze informacje: "Funkcja pomiaru", Strona 655	<ul style="list-style-type: none"> ■ Tryb Przedmiot ■ Typ modelu 2,5D bądź 3D
Podgląd skrawania	Przy pomocy tej funkcji można skrawać symulowany detal wzdłuż płaszczyzny. Dalsze informacje: "Podgląd skrawania w symulacji", Strona 657	<ul style="list-style-type: none"> ■ Tryb Przedmiot ■ Tryb pracy programowanie ■ Typ modelu 2,5D
Wyodrębn.krawędzi obrab.detalu	Przy pomocy tej funkcji możesz wyodrębnić krawędzie na symulowanym detalu.	<ul style="list-style-type: none"> ■ Tryb Przedmiot ■ Typ modelu 2,5D
Ramki detalu	Przy pomocy tej funkcji sterowanie pokazuje linie zewnętrzne detalu.	<ul style="list-style-type: none"> ■ Tryb Przedmiot ■ Tryb pracy programowanie ■ Typ modelu 2,5D
Gotowy detal	Za pomocą tej funkcji możesz wyświetlić gotowy przedmiot, zdefiniowany przy użyciu funkcji NC BLK FORM FILE . Dalsze informacje: "Podgląd skrawania w symulacji", Strona 657	
Wyłącznik krańcowy software	Przy pomocy tej funkcji możesz aktywować wyłącznik krańcowy software obrabiarki z aktywnego zakresu przemieszczenia dla symulacji. Dzięki symulacji wyłącznika krańcowego możesz sprawdzać, czy przestrzeń robocza obrabiarki jest wystarczająca dla symulowanego detalu. Dalsze informacje: "Okno Ustawienia symulacji", Strona 649	<ul style="list-style-type: none"> ■ Tryb pracy programowanie

Przełącznik lub przycisk	Znaczenie	Warunki
Zafarbować detal	<ul style="list-style-type: none"> ■ Stopnie szarości Sterowanie przedstawia detal w różnych odcieniach szarości. ■ Bazuje na narzędziu Sterowanie przedstawia detal w kolorze. Do każdego używanego przy obróbce narzędzia zostaje przyporządkowany określony kolor. ■ Porównaj modele Sterowanie wyświetla porównanie między detalem i gotowym przedmiotem. Dalsze informacje: "Porównanie modeli", Strona 659 Sterowanie przedstawia heatmap na detalu: <ul style="list-style-type: none"> ■ Mapa cieplna/heatmap komponentów z MONITORING HEATMAP (#155 / #5-02-1) Dalsze informacje: "Monitorowanie komponentów z MONITORING HEATMAP (#155 / #5-02-1)", Strona 408 Dalsze informacje: instrukcja obsługi dla użytkownika Cykle obróbki 	<ul style="list-style-type: none"> ■ Typ modelu 2,5D ■ Funkcja Porównaj modele tylko w trybie Przedmiot ■ Funkcja Monitoring tylko w trybie pracy Przebieg progr.
Zresetować detal	Przy pomocy tej funkcji możesz zresetować przedmiot na obrabiany detal.	<ul style="list-style-type: none"> ■ Tryb pracy programowanie ■ Typ modelu 2,5D
Zresetować tory narzędzia	Przy pomocy tej funkcji możesz zresetować tory narzędzia.	<ul style="list-style-type: none"> ■ Tryb Przedmiot ■ Tryb pracy programowanie
Oczyszczanie detalu	Przy pomocy tej funkcji możesz usunąć z symulacji fragmenty detalu, które zostały oddzielone podczas obróbki.	<ul style="list-style-type: none"> ■ Tryb pracy programowanie ■ Typ modelu 3D

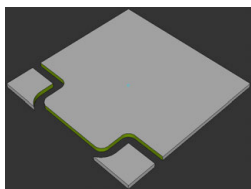

Detal przed oczyszczeniem

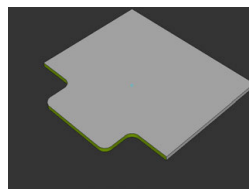

Detal po oczyszczeniu

Okno Ustawienia symulacji

Okno **Ustawienia symulacji** dostępne jest w trybie **programowanie**.

Okno **Ustawienia symulacji** zawiera następujące strefy:

Zakres	Funkcja
Ogólnie	<ul style="list-style-type: none"> ■ Typ modelu <ul style="list-style-type: none"> ■ Brak: szybka grafika liniowa bez modelu wolumenowego ■ 2,5D: szybki model wolumenowy bez ścinek ■ 3D: dokładny model wolumenowy ze ścinkami ■ Jakość <ul style="list-style-type: none"> ■ Low: niska jakość modelu, niskie zużycie pamięci ■ średnia: normalna jakość modelu, średnie zużycie pamięci ■ High: wysoka jakość modelu, duże zużycie pamięci ■ Najwyższa: najlepsza jakość modelu, najwyższe zużycie pamięci ■ Tryb <ul style="list-style-type: none"> ■ Frezowanie ■ Toczenie ■ Szlifowanie ■ Zachowanie zoptymalizowanego STL (#152 / #1-04-1) <p>Po aktywacji przełącznika sterowanie eksportuje uproszczony plik STL. Przy tym sterownik usuwa zbędne trójkąty i upraszcza model 3D do max. 20 000 trójkątów. Tego uproszczonego pliku STL możesz używać bez dodatkowego dopasowania w ramach BLK FORM FILE.</p> <p>Dalsze informacje: "Plik STL jako detal z BLK FORM FILE", Strona 138</p> ■ Keine Nachfrage ob aktuelle Simulation beendet werden soll <p>Jeżeli ten przełącznik nie jest aktywny i otwierasz strefę roboczą Symulacja w nowej zakładce, to sterownik wyświetli okno Wykonywaną symulację zamknij. Możesz zakończyć aktywną symulację bądź anulować operację. Po aktywacji przełącznika sterowanie nie pokazuje okna.</p> <div style="border: 1px solid black; padding: 5px; margin-top: 5px;"> <p> Po otwarciu strefy roboczej Symulacja w nowej zakładce podczas gdy przebiega symulacja, sterownik wyświetli zawsze okno Wykonywaną symulację anuluj.</p> </div> ■ Akt. kinematyka <p>Wybierz kinematykę dla symulacji z menu. Producent obrabiarki udostępni kinematykę.</p> ■ Utworzyć plik zastosowania narzędzia <ul style="list-style-type: none"> ■ nie <p>Nie należy generować pliku zastosowania narzędzia</p> ■ jednorazowo <p>Generować plik zastosowania narzędzia dla następnego symulowanego programu NC.</p> ■ zawsze <p>Generować plik zastosowania narzędzia dla każdego symulowanego programu NC.</p> <p>Dalsze informacje: instrukcja obsługi dla użytkownika Konfigurowanie i odpracowywanie</p>

Zakres	Funkcja
Obszary przemieszczenia	<ul style="list-style-type: none"> <li data-bbox="526 347 1469 593"> Obszary przemieszczenia W tym menu możesz wybrać jeden ze zdefiniowanych przez producenta obrabiarki zakresów przesuwu, np. Limit1. Producent obrabiarek definiuje w poszczególnych zakresach przemieszczenia różne wyłączniki krańcowe software dla poszczególnych osi maszyny. Producent maszyn stosuje zakresy przesuwu np. w przypadku dużych maszyn z dwiema przestrzeniami zamkniętymi. Dalsze informacje: "Kolumna Opcje obrabianego detalu", Strona 647 <li data-bbox="526 593 1469 739"> Aktywne zakresy przemieszczenia Ta funkcja pokazuje aktywny zakres przemieszczenia i zdefiniowane w tym zakresie wartości.
Tabele	<p>Możesz wybierać tabele specjalnie dla trybu pracy programowanie. Sterowanie wykorzystuje wybrane tabele dla symulacji. Te wybrane tabele są niezależne od aktywnych tabel w innych trybach pracy. Możesz wybierać tabele za pomocą menu.</p> <p>Możesz wybierać następujące tabele dla strefy roboczej Symulacja:</p> <ul style="list-style-type: none"> <li data-bbox="526 918 1469 952">■ Tabela narzędzi <li data-bbox="526 952 1469 985">■ Tabela narzędzi tokarskich <li data-bbox="526 985 1469 1019">■ Tabela punktów zerowych <li data-bbox="526 1019 1469 1052">■ Tabela punktów odniesienia <li data-bbox="526 1052 1469 1086">■ Tabela narzędzi szlifierskich <li data-bbox="526 1086 1469 1120">■ Tabela obciążaczy <p>Dalsze informacje: instrukcja obsługi dla użytkownika Konfigurowanie i odprowadzanie</p>

Pasek akcji

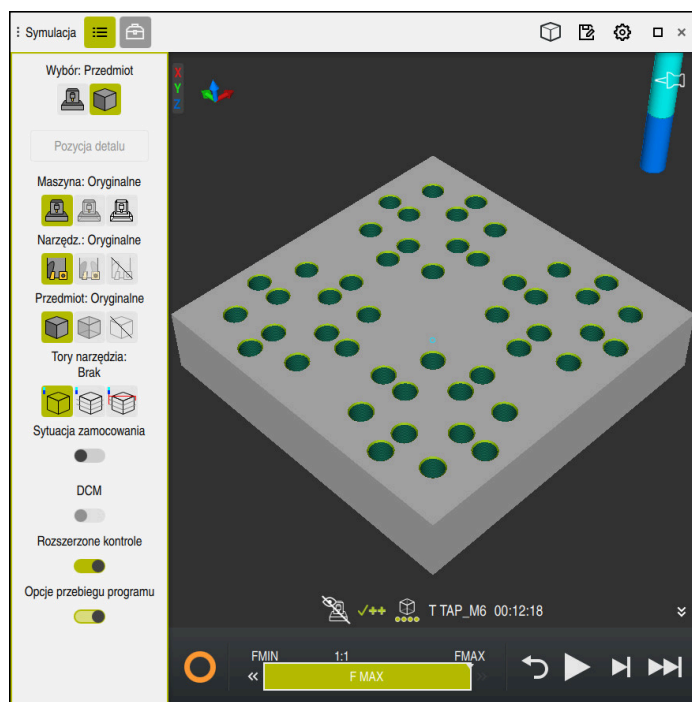



Strefa robocza **Symulacja** w trybie pracy **programowanie**



W trybie pracy **programowanie** możesz testować programy NC w symulacji. Symulacja jest pomocna przy rozpoznawaniu błędów programowania bądź kolizji a także umożliwia sprawdzenie wizualne wyniku obróbki.

Sterowanie pokazuje na pasku akcji aktywne narzędzie i czas obróbki.

Dalsze informacje: instrukcja obsługi dla użytkownika Konfigurowanie i odpracowywanie

Pasek akcji zawiera następujące symbole:

Symbol	Funkcja
	<p>Sterowanie w pracy (Steuerung in Betrieb): Przy pomocy symbolu Sterowanie w pracy sterownik pokazuje aktualny status symulacji na pasku akcji i w zakładce programu NC:</p> <ul style="list-style-type: none"> ■ Biały: brak polecenia przemieszczenia ■ Zielony: odpracowywanie aktywne, osie są przemieszczane ■ Pomarańczowy: przerwano program NC ■ Czerwony: zatrzymany program NC
	<p>Prędkość symulacji Dalsze informacje: "Szybkość symulacji", Strona 661</p>
	<p>Resetowanie Skok do początku programu, reset transformacji i czasu obróbki</p>

Symbol	Funkcja
	Start
	Start wykonania pojedynczymi blokami
	Wykonanie symulacji do określonego wiersza NC Dalsze informacje: "Symulowanie programu NC do określonego wiersza NC", Strona 662

Symulacja narzędzi

Sterowanie przedstawia następujące wpisy tabeli narzędzi w symulacji:

- L
- LCUTS
- LU
- RN
- T-ANGLE
- R
- R2
- KINEMATIC
- TSHAPE
- R_TIP

- Wartości delta z tabeli narzędzi

W przypadku wartości delta z tabeli narzędzi symulowane narzędzie zwiększa bądź zmniejsza swoją wielkość. W przypadku wartości delta z programu NC narzędzie zostaje przesunięte w symulacji.

Dalsze informacje: "Korekcja narzędzia dla długości i promienia narzędzia", Strona 326

Dalsze informacje: instrukcja obsługi dla użytkownika Konfigurowanie i odpracowywanie

Sterowanie pokazuje narzędzie następujących kolorami:

- turkusowy: długość narzędzia
- czerwony: długość ostrza i narzędzie wcinające w materiał
- niebieski: długość ostrza i narzędzie odsunięte od materiału







22.2 Ustawione widoki

Zastosowanie

W strefie roboczej **Symulacja** możesz wybierać różne ustawione z góry widoki do wyjustowania detalu. Dzięki temu możesz szybciej pozycjonować detal dla symulacji.

Opis funkcji

Sterowanie udostępnia następujące ustawione widoki:

Symbol	Funkcja
	Widok z góry
	Podgląd dolny
	Widok od przodu
	Widok strony tylnej
	Podgląd z boku z lewej
	Podgląd z boku z prawej
	Izometryczny podgląd

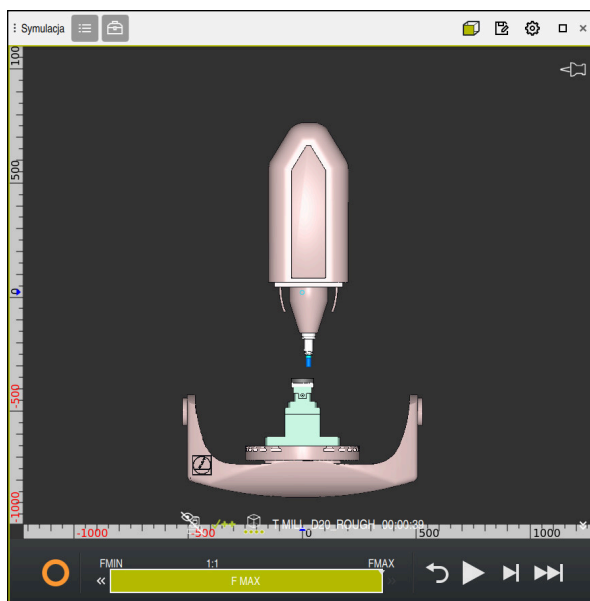

Widok od przodu symulowanego detalu w trybie **Maszyna**

22.3 Eksportowanie symulowanego detalu jako pliku STL

Zastosowanie

W symulacji możesz przy użyciu funkcji **Zachować** zapisać do pamięci aktualny stan symulowanego detalu jako model 3D w formacie STL.

Wielkość pliku modelu 3D zależy od złożoności geometrii i wybranej jakości modelu.

Spokrewnione tematy

- Wykorzystywanie pliku STL jako detalu
Dalsze informacje: "Plik STL jako detal z BLK FORM FILE", Strona 138
- Dopasowanie pliku STL w **CAD Viewer** (#152 / #1-04-1)
Dalsze informacje: instrukcja obsługi dla użytkownika Konfigurowanie i odpracowywanie

Opis funkcji

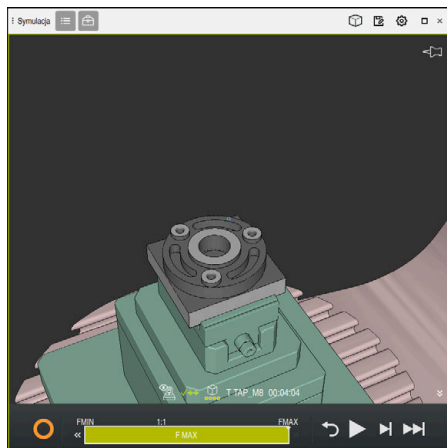

Symulowany detal

Możesz używać tej funkcji tylko w trybie pracy **programowanie**.

Sterownik może przedstawiać tylko pliki STL z liczbą maks. 20 000 trójkątów. Jeśli eksportowany model 3D zawiera zbyt wiele trójkątów ze względu na zbyt wysoką jakość modelu, to nie możesz wykorzystywać eksportowanego modelu 3D na sterowaniu.

Proszę zredukować w tym przypadku jakości modelu w symulacji.

Dalsze informacje: "Okno Ustawienia symulacji", Strona 649

Możesz także zredukować liczbę trójkątów używając funkcji **Siatka 3D** (#152 / #1-04-1).

Dalsze informacje: instrukcja obsługi dla użytkownika Konfigurowanie i odpracowywanie

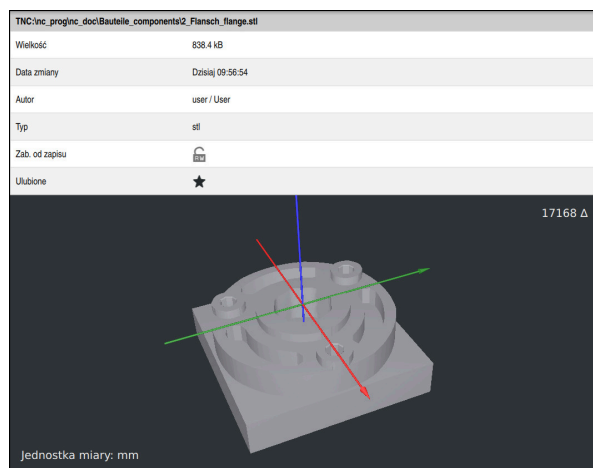

Symulowany detal jako zapamiętany plik STL

22.3.1 Zachowanie symulowanego detalu jako pliku STL

Możesz zachować symulowany detal jako pliku STL w następujący sposób:



- ▶ Symulować detal



- ▶ Jeśli dotyczy wybrać odpowiednie ustawienie
- ▶ Jeśli dotyczy wykonać aktywację **Zachowanie zoptymalizowanego STL** (#152 / #1-04-1)
- > Sterownik upraszcza plik STL przy zapisie do pamięci.



- ▶ **Zachować** wybrać
- > Sterowanie otwiera okno **Zapisać w.**
- ▶ Podać pożądaną nazwę pliku
- ▶ **Utworzyć** wybrać
- > Sterowanie zachowuje utworzony plik STL w pamięci.

Dalsze informacje: "Okno Ustawienia symulacji", Strona 649

22.4 Funkcja pomiaru

Zastosowanie

Używając funkcji pomiaru możesz dokonywać pomiaru dowolnych punktów na symulowanym detalu. Sterowanie pokazuje przy tym różne informacje dotyczące zmierzonych powierzchni:

Warunek

- Tryb **Przedmiot**

Opis funkcji

Gdy mierzysz punkt na symulowanym detalu, kursor zawsze zatrzymuje się na aktualnie wybranej powierzchni.

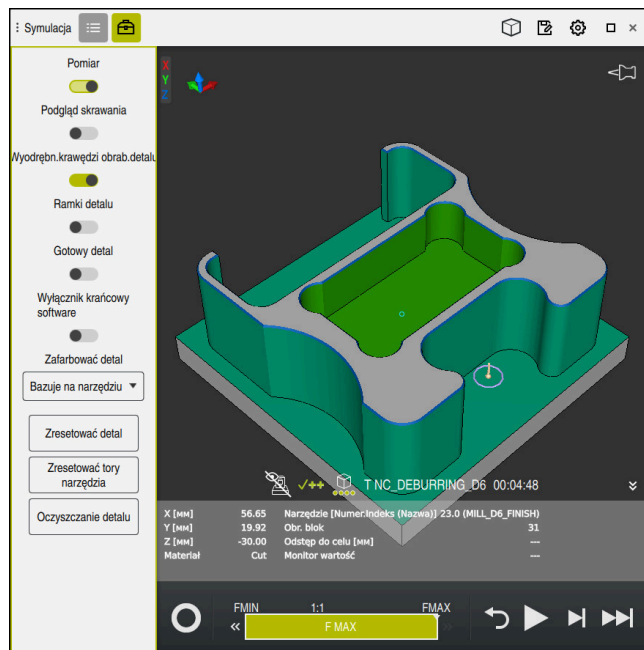

Zmierzony punkt na obrabianym detalu

Sterowanie pokazuje następujące informacje dotyczące zmierzonej powierzchni:

- Zmierzone pozycje w osiach **X**, **Y** i **Z**, w odniesieniu do układu współrzędnych detalu **W-CS**
 - Dalsze informacje:** "Układ współrzędnych detalu W-CS", Strona 243
- Stan obrabianej powierzchni
 - **Material Cut** = obrobiona powierzchnia
 - **Material Cut** = nieobrobiona powierzchnia
- Obrabiające narzędzie
- Wykonujący wiersz NC w programie NC
- Odstęp zmierzonej powierzchni od gotowego przedmiotu
- Istotne wartości monitorowanych komponentów maszyny (#155 / #5-02-1)
 - Dalsze informacje:** instrukcja obsługi dla użytkownika Konfigurowanie i odpracowywanie

22.4.1 Pomiar różnicy między detalem i gotowym przedmiotem

Mierzysz różnicę między detalem i gotowym przedmiotem w następujący sposób:

- ▶ Wybrać tryb pracy, np. **programowanie**
 - ▶ Otwórz program NC z zaprogramowanym w **BLK FORM FILE** obrabianym detalem i gotowym przedmiotem
 - ▶ Otwórz strefę pracy **Symulacja**
- 





 - ▶ Wybierz kolumnę **Opcje narzędzia**
 - ▶ Włącz przycisk **Pomiar**
 - ▶ Wybierz menu **Zafarbować detal**
 - ▶ **Porównaj modele** kliknąc
 - ▶ Sterowanie pokazuje zdefiniowane w funkcji **BLK FORM FILE** obrabiany detal i gotowy przedmiot.
 - ▶ Start symulacji
 - ▶ Sterowanie symuluje obrabiany detal.
 - ▶ Wybrać pożądany punkt na symulowanym detalu
 - ▶ Sterowanie wyświetla różnicę wymiarów między symulowanym detalem i gotowym przedmiotem.



Sterowanie oznacza różnice wymiarów między detalem i gotowym przedmiotem przy użyciu funkcji **Porównaj modele** najpierw kolorami, począwszy od różnic większych niż 0.2 mm.

Wskazówki

- Jeśli korygujesz narzędzia, to możesz używać funkcji pomiaru aby ustalić przewidziane do skorygowania narzędzie.
- Jeśli zauważysz błąd na symulowanym detalu, to możesz przy użyciu funkcji pomiaru ustalić wiersz NC powodujący powstanie tego błędu.

22.5 Podgląd skrawania w symulacji

Zastosowanie

Symulowany detal możesz obrabiać wzdłuż dowolnej osi w podglądzie skrawania. Dzięki temu możesz na bieżąco kontrolować np. odwierty i ścinki w symulacji.

Warunek

- Tryb **Przedmiot**

Opis funkcji

Możesz używać podglądu skrawania tylko w trybie pracy **programowanie**.

Położenie płaszczyzny skrawania jest widoczne podczas przesuwania w symulacji w postaci wartości procentowej. Płaszczyzna skrawania pozostaje aktywna także po restarcie sterowania.

22.5.1 Przesuwanie płaszczyzny skrawania

Przesuwasz płaszczyznę skrawania w następujący sposób:



- ▶ Tryb pracy **programowanie** wybrać



- ▶ Otwórz strefę pracy **Symulacja**
- ▶ Wybierz kolumnę **Opcje wizualizacji**.



- ▶ Tryb **Przedmiot** wybrać
- > Sterowanie wyświetla podgląd detalu.
- ▶ Wybierz kolumnę **Opcje detalu**
- ▶ Przycisk **Podgląd skrawania** włącz
- > Sterowanie aktywuje **Podgląd skrawania**.
- ▶ Wybrać pożądaną oś skrawania w menu, np. oś Z
- ▶ Określić pożądaną ustawienie procentowe za pomocą suwaka regulacji
- > Sterownik symuluje obrabiany detal z wybranymi ustawieniami skrawania.

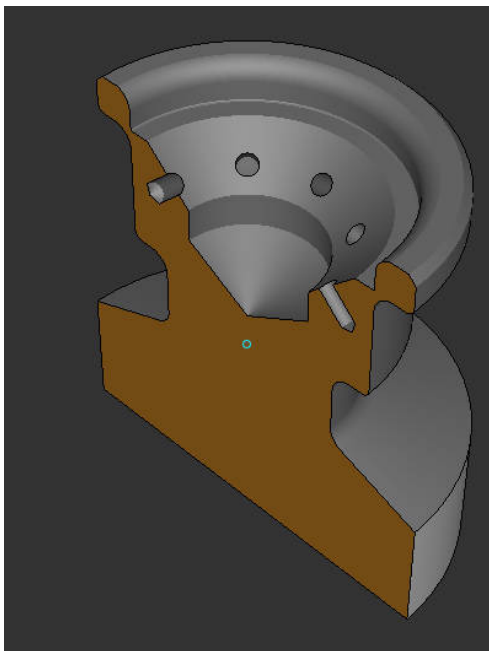

Symulowany detal w **Podgląd skrawania**

22.6 Porównanie modeli

Zastosowanie

Używając funkcji **Porównaj modele** możesz porównywać obrabiany detal i gotowy przedmiot w formatach STL bądź M3D.

Spokrewnione tematy

- Programowanie obrabianego detalu i gotowego przedmiotu przy użyciu plików STL

Dalsze informacje: "Plik STL jako detal z BLK FORM FILE", Strona 138

Warunki

- Plik STL bądź plik M3D obrabianego detalu i gotowego przedmiotu
- Tryb **Przedmiot**
- Definicja detalu z **BLK FORM FILE**

Opis funkcji

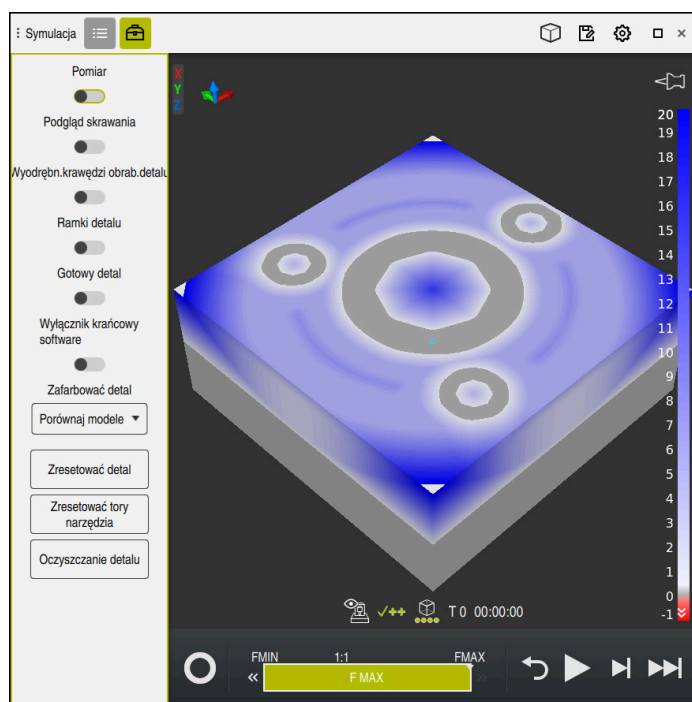

Sterowanie pokazuje za pomocą funkcji **Porównaj modele** różnice materiałowe porównywanych modeli. Sterowanie pokazuje różnice materiałowe w gamie zmieniających się kolorów od białego do niebieskiego. Im więcej materiału znajduje się na modelu gotowego przedmiotu, tym ciemniejszy jest odcień koloru niebieskiego. Gdy materiał zostanie zeskrany z gotowego przedmiotu, to zdejmowany materiał sterowanie wyodrębnia czerwonym kolorem.

Wskazówki

- Sterowanie oznacza różnice wymiarowe między symulowanym detalem i gotowym przedmiotem przy użyciu funkcji **Porównaj modele** kolorami dopiero począwszy od różnic większych niż 0.2 mm.
- Należy używać tej funkcji pomiaru, aby dokładnie ustalić różnice wymiarów między obrabianym detalem i gotowym przedmiotem.

Dalsze informacje: "Pomiar różnicy między detalem i gotowym przedmiotem", Strona 657

22.7 Środek rotacji w symulacji



Zastosowanie

Środek rotacji symulacji znajduje się standardowo w środku modelu. Jeśli dokonujesz zoomowania, to środek rotacji powraca automatycznie zawsze do punktu środkowego modelu. Jeśli chcesz obracać symulację wokół określonego punktu, to możesz określić odręcznie środek rotacji.

Opis funkcji

Używając funkcji **Centrum rotacji** możesz ustawić odręcznie środek rotacji dla symulacji.

Sterowanie przedstawia symbol **Centrum rotacji** w zależności od sytuacji w następujący sposób:

Symbol	Funkcja
	Środek rotacji leży w punkcie środkowym modelu.
	Symbol miga. Centrum rotacji może być przesuwane.
	Środek rotacji ustawiony odręcznie.

22.7.1 Ustawienie centrum rotacji w narożniku symulowanego detalu

Ustawiasz centrum rotacji j w narożniku detalu w następujący sposób:

- ▶ Wybrać tryb pracy, np. **programowanie**
- ▶ Otwórz strefę pracy **Symulacja**
- > Środek rotacji leży w punkcie środkowym modelu.
 - ▶ Wybierz **Centrum rotacji**
 - > Sterowanie przełącza symbol **Centrum rotacji**. Symbol miga.
 - ▶ Wybierz narożnik symulowanego detalu
 - > Środek rotacji jest zdefiniowany. Sterowanie przełącza symbol **Centrum rotacji** na ustawiony.

22.8 Szybkość symulacji

Zastosowanie

Możesz wybierać dowolnie szybkość symulacji za pomocą suwaka regulacji.



Opis funkcji

Możesz używać tej funkcji tylko w trybie pracy **programowanie**.

Szybkość symulacji to standardowo **FMAX**. Jeśli zmieniasz szybkość symulacji, to ta modyfikacja pozostaje aktywna do restartu sterowania.

Szybkość symulacji możesz zmienić zarówno przed symulacją jak i podczas symulacji.

Sterowanie daje następujące możliwości:

Klawisz	Funkcje
FMIN	Aktywacja minimalnego posuwu (0.01*T)
<<	Redukowanie posuwu
1:1	Posuw 1:1 (czas rzeczywisty)
>>	Zwiększenie posuwu
FMAX	Aktywacja maksymalnego posuwu (FMAX)

22.9 Symulowanie programu NC do określonego wiersza NC

Zastosowanie

Jeśli chcesz sprawdzić krytyczne miejsce w programie NC, to możesz symulować program NC do wybranego wiersza NC. Kiedy ten wiersz NC zostanie osiągnięty w symulacji, sterowanie zatrzymuje automatycznie operację symulacji. Począwszy od tego wiersza NC możesz kontynuować symulację, np. w trybie **Pojedynczy wiersz** bądź ze zredukowanym posuwem.

Spokrewnione tematy

- Możliwości na pasku akcji
 - Dalsze informacje:** "Pasek akcji", Strona 651
- Szybkość symulacji
 - Dalsze informacje:** "Szybkość symulacji", Strona 661

Opis funkcji

Możesz używać tej funkcji tylko w trybie pracy **programowanie**.

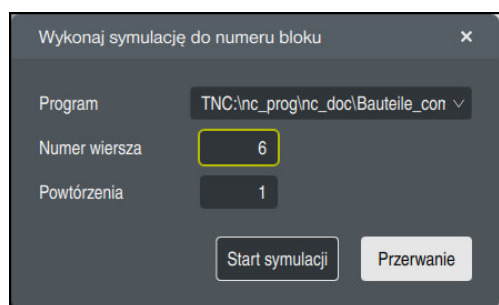

Okno **Wykonaj symulację do numeru bloku** z określonym wierszem NC

W oknie **Wykonaj symulację do numeru bloku** masz następujące możliwości ustawienia:

- **Program**

W tym polu możesz wybrać korzystając z menu, czy chcesz symulować do określonego wiersza NC w aktywnym programie głównym czy też w w wywołanym programie.
- **Numer wiersza**

W polu **Numer wiersza** podajesz numer wiersza NC, do którego chcesz wykonywać symulację. Numer wiersza NC odnosi się do wybranego w polu **Program** programu NC.
- **Powtórzenia**

Jeśli pożądaný wiersz NC leży w obrębie powtórzenia fragmentu programu, to używasz tego pola. W tym polu należy wpisać, do którego przebiegu powtórzenia sekcji programu ma być wykonywana symulacja.

Jeśli wprowadzisz w polu **Powtórzenia 1** bądź **0**, to sterowanie symuluje do pierwszego przebiegu sekcji programu (powtórzenie 0).

Dalsze informacje: "Powtórzenia części programu", Strona 225

22.9.1 Symulowanie programu NC do określonego wiersza NC

W następujący sposób wykonujesz symulowanie programu do określonego wiersza NC:

- ▶ Otwórz strefę pracy **Symulacja**



- ▶ **Wykonaj symulację do numeru bloku** wybrać
- > Sterowanie otwiera okno **Wykonaj symulację do numeru bloku**.
- ▶ Program główny bądź wywołany programu określasz w menu wyboru w polu **Program**
- ▶ W polu **Numer wiersza** należy podać numer pożądanego wiersza NC
- ▶ W przypadku powtórzenia sekcji programu w polu **Powtórzenia** należy podać numer przebiegu powtórzenia sekcji programu
- ▶ **Start symulacji** kliknąć
- > Sterownik symuluje obrabiany detal do wybranego wiersza NC.

Start symulacji

23

**Obróbka palet i listy
zleceń**

23.1 Podstawy



Należy zapoznać się z instrukcją obsługi obrabiarki!

Menedżer palet jest funkcją zależną od rodzaju maszyny. Niżej zostaje opisany standardowy zakres funkcji.

Tabele palet (.p) znajdują zastosowanie głównie w centrach obróbkowych ze zmiennymi paletami. Przy tym tabele palet wywołują różne palety (PAL), opcjonalnie zamocowania (FIX) z przynależnymi programami obróbki NC (PGM). Tabele palet aktywują wszystkie zdefiniowane punkty odniesienia i tabele punktów zerowych.

Bez zmiennicy palet można stosować tabele palet, aby odpracowywać programy NC z różnymi punktami odniesienia z tylko jednym **NC-Start**. Taki sposób wykorzystania nazywany jest także listą zleceń.

Możesz odpracować zarówno tabele palet jak i listy zleceń z orientacją na narzędzie. Przy tym sterowanie redukuje zmiany narzędzia i tym samym czas obróbki.

Dalsze informacje: "Obróbka zorientowana na narzędzie", Strona 675

23.1.1 Licznik palet

Na sterowaniu możesz definiować licznik palet. Dzięki temu możesz np. przy obróbce paletowej z automatyczną zmianą narzędzia definiować elastycznie wytwarzaną liczbę sztuk.

W tym celu należy określić wartość zadaną w kolumnie **TARGET** tabeli palet. Sterowanie powtarza programy NC tej palety tak długo, aż wartość zadana zostanie osiągnięta.

Standardowo każdy odpracowany program NC zwiększa wartość rzeczywistą o 1. Jeśli np. program NC wytwarza kilka detali, to tę wartość definiujesz w kolumnie **COUNT** tabeli palet.

Dalsze informacje: "Tabela palet *.p", Strona 713

Sterowanie pokazuje określoną wartość zadaną i aktualną wartość rzeczywistą w strefie **Lista zleceń**.

Dalsze informacje: "Informacje do tabeli palet", Strona 667

23.2 Strefa robocza Lista zleceń

23.2.1 Podstawy

Zastosowanie

W strefie roboczej **Lista zleceń** możesz dokonywać edycji i odpracowywać tabele palet.

Spokrewnione tematy

- Treść tabeli palet
Dalsze informacje: "Tabela palet *.p", Strona 713
- Strefa robocza **Formularz** dla palet
Dalsze informacje: "Strefa robocza Formularz dla palet", Strona 674
- Obróbka zorientowana na narzędzie
Dalsze informacje: "Obróbka zorientowana na narzędzie", Strona 675

Warunek

- Opcja software Batch Process Manager (#154 / #2-05-1)
Batch Process Manager jest rozszerzeniem menedżera palet. Wraz z Batch Process Manager otrzymujesz kompletny zakres funkcjonalności strefy roboczej **Lista zleceń**.

Opis funkcji

Sterowanie pokazuje w strefie roboczej **Lista zleceń** poszczególne wiersze tabeli palet i ich status.

Dalsze informacje: "Informacje do tabeli palet", Strona 667

Gdy aktywujesz przycisk **Edycja**, możesz przyciskiem **Wiersz wstaw** dodać na pasku akcji nowy wiersz tabeli.

Dalsze informacje: "Okno Wiersz wstaw", Strona 669

Kiedy w trybach pracy **programowanie** i **Przebieg progr.** otwierasz tabelę palet, to sterowanie pokazuje automatycznie strefę roboczą **Lista zleceń**. Nie możesz zamknąć tej strefy roboczej.





Informacje do tabeli palet

Jeśli otwierasz tabelę palet, to sterowanie pokazuje następujące informacje w strefie pracy **Lista zleceń**:

Kolumna	Znaczenie
Nie nazwa kolumny	Status palety, zamocowania lub programu NC Kursor wykonania w trybie pracy Przebieg progr. Dalsze informacje: "Status palety, zamocowania lub programu NC", Strona 668
Program	Informacje do licznika palet: <ul style="list-style-type: none"> ■ Dla wierszy typu PAL: aktualna wartość rzeczywista (COUNT) i określona wartość zadana (TARGET) licznika palet ■ Dla wierszy typu PGM: wartość, o którą wzrasta wartość rzeczywista po odpracowaniu programu NC Dalsze informacje: "Licznik palet", Strona 666 Metoda obróbki: <ul style="list-style-type: none"> ■ Obróbka zorientowana na detal ■ Obróbka zorientowana na narzędzie Dalsze informacje: "Metoda obróbki", Strona 668
Sts	Status obróbki Dalsze informacje: "Status obróbki", Strona 668

Status palety, zamocowania lub programu NC

Sterowanie pokazuje status przy pomocy następujących symboli:

Ikona	Znaczenie
	Paleta, Zamocowanie lub Program jest zaryglowany
	Paleta lub Zamocowanie nie są odryglowane dla obróbki
	Ten wiersz jest właśnie odpracowywany w trybie Wykonanie progr., pojedynczy blok lub Wykonanie programu, automatycz. i nie jest edytowalny
	W tym wierszu następuje manualne przerwanie wykonywania programu

Metoda obróbki





Sterowanie pokazuje metodę obróbki przy pomocy następujących symboli:

Ikona	Znaczenie
Nie ikona	Obróbka zorientowana na detal
	Obróbka zorientowana na narzędzie <ul style="list-style-type: none"> ■ Początek ■ Koniec

Status obróbki

Sterowanie aktualizuje status obróbki podczas przebiegu programu.

Sterowanie pokazuje status obróbki przy pomocy następujących symboli:

Ikona	Znaczenie
	Detal, obróbka konieczna
	Niekompletnie obrobiony, dalsza obróbka konieczna
	Kompletnie obrobiony, dalsza obróbka nie jest konieczna
	Pomijanie obróbki

Okno Wiersz wstaw

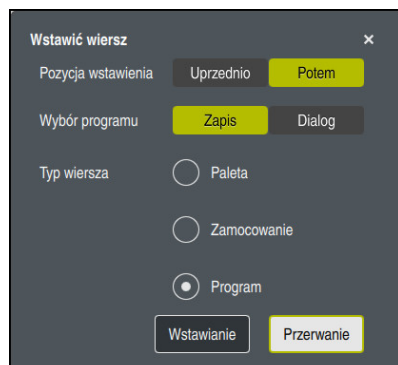

Okno **Wiersz wstaw** z opcją wyboru **Program**

Okno **Wiersz wstaw** zawiera następujące ustawienia:

Ustawienie	Znaczenie
Pozycja wstawienia	■ Uprzednio : wstawić nowy wiersz przed aktualną pozycją kursora
	■ Potem : wstawić nowy wiersz po aktualnej pozycji kursora
Wybór programu	■ Zapis : podać ścieżkę programu NC
	■ Dialog : wybrać program NC w oknie wyboru
Typ wiersza	Odpowiada kolumnie TYPE tabeli palet Paleta, Zamocowanie bądź Program wstawić

Treści i ustawienia wiersza możesz modyfikować w strefie pracy **Formularz**.

Dalsze informacje: "Strefa robocza Formularz dla palet", Strona 674

Tryb pracy Przebieg progr.

Dodatkowo do strefy pracy **Lista zleceń** możesz otworzyć także strefę roboczą **Program**. Jeśli wybrano wiersz tabeli z programem NC, to sterowanie wyświetla treść w strefie pracy **Program**.

Sterowanie pokazuje za pomocą kursora wykonania, który wiersz tabeli jest zaznaczony do odpracowania bądź który jest właśnie odpracowywany.

Przyciskiem **GOTO kursor** przesuwasz kursor wykonania na aktualnie wybrany wiersz tabeli palet.

Dalsze informacje: "Skanowanie bloków do dowolnego bloku NC", Strona 670

Skanowanie bloków do dowolnego bloku NC

Wykonujesz skanowanie bloków do wiersza NC następująco:

- ▶ Otwórz tabelę palet w trybie pracy **Przebieg progr.**
- ▶ Otworzyć strefę roboczą **Program**.
- ▶ Wybierz pożądaną wiersz tabeli z programem NC
 - ▶ Wybierz **GOTO kursor**
 - ▶ Sterowanie zaznacza wiersz tabeli przy użyciu kursora wykonania.
 - ▶ Sterowanie wyświetla treść programu NC w strefie pracy **Program**.
 - ▶ Wybierz pożądaną wiersz NC
 - ▶ **Skan do bl.** kliknąć
 - ▶ Sterowanie otwiera okno **Skan do bl.** z wartościami wiersza NC.
- ▶ Klawisz **NC-Start** nacisnąć
 - ▶ Sterowanie uruchamia skanowanie bloków.



Wskazówki

- Gdy tylko otworzysz tabelę palet w trybie pracy **Przebieg progr.**, nie możesz więcej dokonywać edycji tej tabeli w trybie **programowanie**.
- W parametrze maszynowym **editTableWhileRun** (nr 202102) producent obrabiarki definiuje, czy możesz edytować tabelę palet podczas przebiegu programu.
- W parametrze maszynowym **stopAt** (nr 202101) producent obrabiarek definiuje, kiedy sterowanie zatrzymuje przebieg programu przy odpracowywaniu tabeli palet.
- W opcjonalnym parametrze maszynowym **resumePallet** (nr 200603) producent obrabiarek definiuje, czy sterowanie kontynuuje przebieg programu po komunikacie o błędach.
- W opcjonalnym parametrze maszynowym **failedCheckReact** (nr 202106) definiujesz, czy sterowanie ma kontrolować wywołania narzędzi bądź programów zawierające błędy.
- W opcjonalnym parametrze maszynowym **failedCheckImpact** (nr 202107) definiujesz, czy sterowanie pomija program NC, określone zamocowanie bądź paletę w przypadku wywołania narzędzia bądź programu zawierającego błędy.

23.2.2 Batch Process Manager (#154 / #2-05-1)

Zastosowanie

Przy pomocy **Batch Process Manager** umożliwiane jest planowanie zleceń produkcyjnych na obrabiarce.

Za pomocą Batch Process Manager sterowanie wyświetla w strefie pracy **Lista zleceń** dodatkowo następujące informacje:

- Harmonogram koniecznych interwencji odręcznych na obrabiarce
- Czas przebiegu programów NC
- Dostępność narzędzi
- Bezбłędność programu NC

Spokrewnione tematy

- Strefa robocza **Lista zleceń**
Dalsze informacje: "Strefa robocza Lista zleceń", Strona 666
- Edycja tabeli palet w strefie **Formularz**
Dalsze informacje: "Strefa robocza Formularz dla palet", Strona 674
- Treść tabeli palet
Dalsze informacje: "Tabela palet *.p", Strona 713

Warunki

- Opcja software Batch Process Manager (#154 / #2-05-1)
Batch Process Manager jest rozszerzeniem menedżera palet. Wraz z Batch Process Manager otrzymujesz kompletny zakres funkcjonalności strefy roboczej **Lista zleceń**.
- Aktywna kontrola użytkownika narzędzia
Aby otrzymywać wszystkie informacje, funkcja kontroli eksploatacji narzędzia musi być odblokowana i włączona!
Dalsze informacje: instrukcja obsługi dla użytkownika Konfigurowanie i odpracowywanie

Opis funkcji

1 TNC:\inc_prog\inc_doc\Pallet\PYRAMIDE_Haus_House.P

Następna man. czynność:

3m 10s

Konieczne manualne czynności	Obiekt	Czas
Narzędzie nie w magazynie	NC_SPOT_DRILL_D16 (205)	10:05
Narzędzie nie w magazynie	DRILL_D16 (235)	10:05
Narzędzie nie w magazynie	NC_SPOT_DRILL_D16 (205)	10:09

Program	Okres trwania	Koniec	Pkt od	Nar	Pgm	Sta
→ Paleta:	16m 20s			✓	✗	✓
└ Haus_house.h	4m 5s	10:06	⊕	✓	✗	✓
Haus_house.h	4m 5s	10:10	⊕	✓	✗	✓
Haus_house.h	4m 5s	10:14	⊕	✓	✗	✓
└ Haus_house.h	4m 5s	10:18	⊕	✓	✗	✓
TNC:\inc_prog\RESET.H	0s	10:18	⊕	✓	✓	✓

Wstaw wiersz

4

Strefa robocza **Lista zleceń** z **Batch Process Manager** (#154 / #2-05-1)

Za pomocą Batch Process Manager strefa robocza **Lista zleceń** wyświetla następujące zakresy:

- 1 Pasek informacji o pliku
Na pasku informacji o pliku sterowanie pokazuje ścieżkę tabeli palet.
- 2 Informacje o koniecznych odręcznych interwencjach
 - Czas do następnej ręcznej interwencji
 - Rodzaj interwencji
 - Obiekt którego to dotyczy
 - Godzina ręcznej interwencji
- 3 Informacje i status do tabeli palet
Dalsze informacje: "Informacje do tabeli palet", Strona 673
- 4 Pasek akcji
Jeśli przycisk **Edycja** jest aktywny, to możesz dodać nowy wiersz.
Jeżeli natomiast przełącznik **Edycja** nie jest aktywny, to w trybie pracy **Przebieg progr.** możesz kontrolować wszystkie programy NC tabeli palet przy użyciu Dynamicznego monitorowania kolizji DCM (#40 / #5-03-1).







Informacje do tabeli palet

Jeśli otwierasz tabelę palet, to sterowanie pokazuje następujące informacje w strefie pracy **Lista zleceń**:



Kolumna	Znaczenie
Nie nazwa kolumny	Status palety, zamocowania lub programu NC Kursor wykonania w trybie pracy Przebieg progr. Dalsze informacje: "Status palety, zamocowania lub programu NC", Strona 668
Program	Nazwa palety, zamocowania lub programu NC Informacje do licznika palet: <ul style="list-style-type: none"> ■ Dla wierszy typu PAL: aktualna wartość rzeczywista (COUNT) i określona wartość zadana (TARGET) licznika palet ■ Dla wierszy typu PGM: wartość, o którą wzrasta wartość rzeczywista po odpracowaniu programu NC Dalsze informacje: "Licznik palet", Strona 666 Metoda obróbki: <ul style="list-style-type: none"> ■ Obróbka zorientowana na detal ■ Obróbka zorientowana na narzędzie Dalsze informacje: "Metoda obróbki", Strona 668
Okres trwania	Czas trwania obróbki palety, zamocowania bądź programu NC
Koniec	Przewidywany czas po obróbce programu NC W trybie pracy programowanie kolumna Koniec nie pokazuje określonego czasu a okres trwania.
Pkt.od	Status punktu odniesienia detalu: <ul style="list-style-type: none"> ■ Punkt odniesienia detalu jest zdefiniowany ■ Skontrolować wprowadzone dane Dalsze informacje: "Status punktu odniesienia detalu, narzędzi i programu NC", Strona 674
Nar	Status stosowanych narzędzi: <ul style="list-style-type: none"> ■ Sprawdzenie jest zakończone ■ Sprawdzenie nie jest jeszcze zakończone ■ Kontrola była nieudana Kolumna pokazuje status tylko w trybie pracy Przebieg progr. Dalsze informacje: "Status punktu odniesienia detalu, narzędzi i programu NC", Strona 674
Pgm	Status programu NC: <ul style="list-style-type: none"> ■ Sprawdzenie jest zakończone ■ Sprawdzenie nie jest jeszcze zakończone ■ Kontrola była nieudana Dalsze informacje: "Status punktu odniesienia detalu, narzędzi i programu NC", Strona 674
Sts	Status obróbki Dalsze informacje: "Status obróbki", Strona 668

Status punktu odniesienia detalu, narzędzi i programu NC

Sterowanie pokazuje status przy pomocy następujących symboli:

Ikona	Znaczenie
	Sprawdzenie jest zakończone
	Sprawdzenie jest zakończone Symulacja programu przy aktywnej opcji Dynamiczne monitorowanie kolizji DCM (opcja #40)
	Sprawdzenie nieudane, np. okres trwałości narzędzia upłynął, zagrożenie kolizji
	Sprawdzenie nie jest jeszcze zakończone
	Struktura programu nie jest poprawna, np. paleta nie zawiera podrzędnych programów
	Punkt odniesienia detalu jest zdefiniowany
	Skontrolować wprowadzone dane Możesz przyporządkować punkt odniesienia detalu do palety albo do wszystkich podrzędnych programów NC.

Wskazówka

Modyfikacja listy zleceń ustawia z powrotem status Kontrola kolizyjności jest zakończona  na status Kontrola kolizyjności jest zakończona .

23.3 Strefa robocza Formularz dla palet**Zastosowanie**

W strefie pracy **Formularz** sterowanie pokazuje treść tabeli palet dla wybranego wiersza.

Spokrewnione tematy

- Strefa robocza **Lista zleceń**
Dalsze informacje: "Strefa robocza Lista zleceń", Strona 666
- Treść tabeli palet
Dalsze informacje: "Tabela palet *.p", Strona 713
- Obróbka zorientowana na narzędzie
Dalsze informacje: "Obróbka zorientowana na narzędzie", Strona 675

Opis funkcji

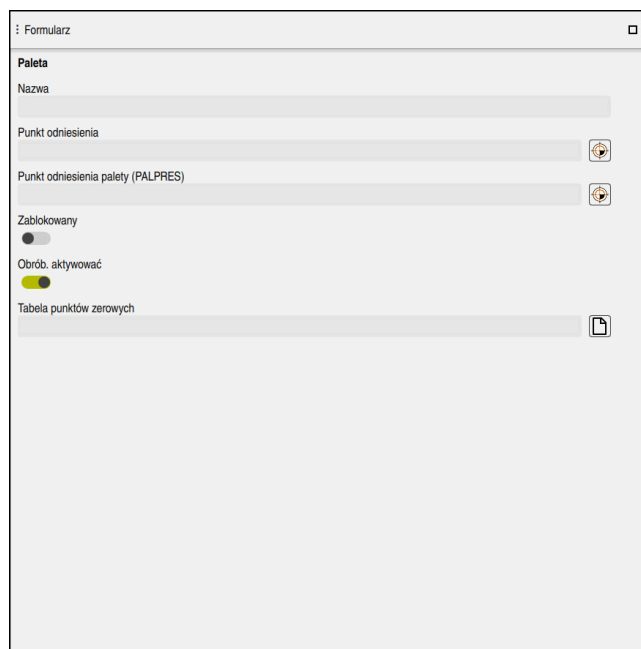

Strefa robocza **Formularz** z treścią tabeli palet

Tabela palet może składać się z następujących typów wierszy:

- **Paleta**
- **Zamocowanie**
- **Program**

W strefie pracy **Formularz** sterowanie pokazuje treść tabeli palet. Sterowanie wyświetla istotne treści dla odpowiedniego typu wybranego wiersza.

Możesz dokonywać edycji ustawień w strefie pracy **Formularz** bądź w trybie pracy **Tabele**. Sterowanie synchronizuje odpowiednio treści.

Opcje wprowadzenia w formularzu zawierają standardowo nazwy kolumn tabeli.

Przełączniki w formularzu odpowiadają następującym kolumnom tabeli:

- Przełącznik **Zablokowany** odpowiada kolumnie **LOCK**
- Przełącznik **Obrób. aktywować** odpowiada kolumnie **LOCATION**

Jeśli sterowanie pokazuje symbol za polem wprowadzenia, to możesz wybrać treść w oknie z opcjami wyboru.

Strefa pracy **Formularz** jest możliwa do wybrania przy tabelach palet w trybach pracy **programowanie** i **Przebieg progr.**.

23.4 Obróbka zorientowana na narzędzie

Zastosowanie

Przy pomocy zorientowanej na narzędzie obróbki można także na obrabiarce bez zmieniacza palet obrabiać kilka detali razem i tym samym zaoszczędzić czas zmiany narzędzia. Tym samym możesz używać menedżera palet także na obrabiarkach bez zmieniacza palet.

Spokrewnione tematy

- Treść tabeli palet
Dalsze informacje: "Tabela palet *.p", Strona 713
- Ponowne wejście do tabeli palet przy użyciu skanowania bloków
Dalsze informacje: instrukcja obsługi dla użytkownika Konfigurowanie i odpracowywanie

Warunki

- Makro zmiany narzędzia dla wykonania zorientowanej na narzędzie obróbki
- Kolumna **METHOD** z wartościami **TO** bądź **TCO**
- Programy NC z tymi samymi narzędziami
Używane narzędzia muszą być przynajmniej częściowo takie same.
- Kolumna **W-STATUS** z wartościami **BLANK** bądź **INCOMPLETE**
- Programy NC bez następujących funkcji:
 - **FUNCTION TCPM** bądź **M128** (#9 / #4-01-1)
Dalsze informacje: "Kompensacja ustawienia narzędzia z FUNCTION TCPM (#9 / #4-01-1)", Strona 317
 - **M144** (#9 / #4-01-1)
Dalsze informacje: "Obliczeniowe uwzględnienie dyslokacji narzędzia M144 (#9 / #4-01-1)", Strona 477
 - **M101**
Dalsze informacje: "Automatyczna zmiana na narzędzie zamienne z M101", Strona 481
 - **M118** (#21 / #4-02-1)
Dalsze informacje: "Aktywacja dodatkowego pozycjonowania kółkiem ręcznym z M118 (#21 / #4-02-1)", Strona 460
 - Zmiana punktu odniesienia palety
Dalsze informacje: "Tabela punktów odniesienia palet", Strona 681

Opis funkcji

Następujące kolumny tabeli palet obowiązują dla zorientowanej na narzędzie obróbki:

- **W-STATUS**
- **METHOD**
- **CTID**
- **SP-X** do **SP-W**

Można podać dla tych osi bezpieczne pozycje. Te pozycje najeżdża sterowanie tylko, jeśli producent obrabiarek uwzględnił je przy opracowywaniu makrosów NC.

Dalsze informacje: "Tabela palet *.p", Strona 713

W strefie pracy **Lista zleceń** możesz aktywować bądź dezaktywować zorientowaną na narzędzie obróbkę dla każdego programu NC za pomocą menu kontekstowego. Przy tym sterowanie aktualizuje kolumnę **METHOD**.

Dalsze informacje: "Menu kontekstowe", Strona 630

Przebieg operacji obróbkowych zorientowanych na narzędzie

- 1 Sterowanie rozpoznaje przy odczycie zapisu TO lub CTO, iż w tych wierszach tablicy palet ma nastąpić obróbka zorientowana na narzędzie
- 2 Sterowanie wykonuje program NC z wpisem TO do TOOL CALL
- 3 W-STATUS zmienia się z BLANK na INCOMPLETE i sterowanie wprowadza wartość w polu CTID
- 4 Sterowanie wykonuje wszystkie dalsze programy NC z wpisem CTO do TOOL CALL
- 5 Sterowanie wykonuje z następnym narzędziem dalsze kroki obróbki, jeśli powstanie następująca sytuacja:
 - Następny wiersz tablicy ma wpis PAL
 - Następny wiersz tablicy ma wpis TO lub WPO
 - Dostępne są jeszcze wiersze tabeli, nie posiadające wpisu ENDED lub EMPTY
- 6 Przy każdej obróbce sterowanie aktualizuje wpis w polu CTID
- 7 Jeśli wszystkie wiersze tabeli tej grupy posiadają wpis ENDED, to sterowanie obrabia następne wiersze tablicy palet

Ponowne wejście do programu ze skanowaniem bloków

Po przerwie można także ponownie wejść to tablicy palet. Sterowanie może odpowiedzieć wiersz tablicy oraz wiersz NC, w którym przerwano wykonanie.

Sterowanie zapamiętuje informacje o ponownym wejściu w kolumnie **CTID** tabeli palet.

Jeżeli wykonujesz wejście do tabeli palet przy użyciu funkcji skanowania wierszy, to sterownik wykonuje wybrany wiersz tabeli palet zawsze z orientacją na detal.

Po ponownym wejściu sterowanie może obrabiać znowu z orientacją na narzędzie, jeśli w następujących wierszach zdefiniowana jest narzędziowa metoda obróbki TO i CTO.

Dalsze informacje: "Tabela palet *.p", Strona 713



Należy zapoznać się z instrukcją obsługi obrabiarki!

Zorientowana na narzędzie obróbka jest funkcją zależną od rodzaju maszyny. Niżej zostaje opisany standardowy zakres funkcji.

Przy pomocy zorientowanej na narzędzie obróbki można także na obrabiarce bez zmieniająca palet obrabiać kilka detali razem i tym samym zaoszczędzić czas zmiany narzędzia.

WSKAZÓWKA

Uwaga niebezpieczeństwo kolizji!

Nie wszystkie tablice palet i programy NC są odpowiednie dla zorientowanej na narzędzie obróbki. W obróbce zorientowanej na narzędzie sterowanie nie odpracowuje programów NC jednolicie, lecz dzieli je odpowiednio do wywoływania narzędzia. Przez takie rozdzielenie programów NC zresetowane funkcje (stany obrabiarki) nie mogą działać w całym programie. W przypadku istnieje podczas obróbki zagrożenie kolizji!

- ▶ Uwzględnić wymienione ograniczenia
- ▶ Tablice palet i programy NC dopasować do obróbki zorientowanej na narzędzie
 - Informacje programowe po każdym narzędziu w każdym programie NC ponownie programować (np. **M3** lub **M4**)
 - Funkcje specjalne i funkcje dodatkowe przed każdym narzędziem w każdym programie NC zresetować (np. **Tilt the working plane** lub **M138**)
- ▶ Tablicę palet z przynależnymi programami NC ostrożnie przetestować w trybie pracy **Wykonanie progr., pojedynczy blok**.

Następujące funkcje nie są dozwolone:

- FUNCTION TCPM, M128
- M144
- M101
- M118
- Zmiana punktu odniesienia palety

Następujące funkcje wymagają przede wszystkim szczególnej ostrożności przy ponownym wejściu do programu:

- Zmiana stanów maszyny z funkcjami dodatkowymi (np. M13)
- Zapis w konfiguracji (np. WRITE KINEMATICS)
- Przełączenie obszaru przemieszczenia

- Cykl **32**
- Nachylenia płaszczyzny obróbki

Jeśli producent obrabiarek inaczej nie skonfigurował, konieczne są dla zorientowanej na narzędzie obróbki następujące kolumny:

Kolumna	Znaczenie
W-STATUS	<p>Status obróbki określa postęp obróbki. Proszę podać dla nieobrobionego detalu BLANK. Sterowanie zmienia ten wpis przy obróbce automatycznie.</p> <p>Sterowanie rozróżnia następujące rodzaje wypisu:</p> <ul style="list-style-type: none"> ■ BLANK/ brak wpisu: detal, obróbka konieczna ■ INCOMPLETE: niekompletnie obrobiony, dalsza obróbka konieczna ■ ENDED: kompletnie obrobiony, dalsza obróbka nie jest konieczna ■ EMPTY: puste miejsce, obróbka nie jest konieczna ■ SKIP: obróbkę pominąć
METHOD	<p>Podanie metody obróbki</p> <p>Zorientowana na narzędzie obróbka jest również możliwa przy kilku zamocowaniach jednej palety, jednakże nie kilku palet.</p> <p>Sterowanie rozróżnia następujące rodzaje wypisu:</p> <ul style="list-style-type: none"> ■ WPO: orientacja na detal (standard) ■ TO: orientacja na narzędzie (pierwszy detal) ■ CTO: orientacja na narzędzie (dalsze detale)
CTID	<p>Sterowanie generuje identnumer dla ponownego wejścia do programu z przebiegiem do wiersza startu automatycznie.</p> <p>Jeśli ten wpis zostanie usunięty lub zmieniony, to ponowne wejście do programu nie jest więcej możliwe.</p>
SP-X, SP-Y, SP-Z, SP-A, SP-B, SP-C, SP-U, SP-V, SP-W	<p>Wpis bezpiecznej wysokości na dostępnych osiach jest opcjonalny.</p> <p>Można podać dla tych osi bezpieczne pozycje. Te pozycje najeżdża sterowanie tylko, jeśli producent obrabiarek uwzględnił je przy opracowywaniu makrosów NC.</p>

Wskazówki

WSKAZÓWKA

Uwaga niebezpieczeństwo kolizji!

Nie wszystkie tablice palet i programy NC są odpowiednie dla zorientowanej na narzędzie obróbki. W obróbce zorientowanej na narzędzie sterowanie nie odpracowuje programów NC jednolicie, lecz dzieli je odpowiednio do wywoływania narzędzia. Przez takie rozdzielenie programów NC zresetowane funkcje (stany obrabiarki) nie mogą działać w całym programie. W przypadku istnieje podczas obróbki zagrożenie kolizji!

- ▶ Uwzględnić wymienione ograniczenia
- ▶ Tablice palet i programy NC dopasować do obróbki zorientowanej na narzędzie
 - Informacje programowe po każdym narzędziu w każdym programie NC ponownie programować (np. **M3** lub **M4**)
 - Funkcje specjalne i funkcje dodatkowe przed każdym narzędziem w każdym programie NC zresetować (np. **Tilt the working plane** lub **M138**)
- ▶ Tablicę palet z przynależnymi programami NC ostrożnie przetestować w trybie pracy **Wykonanie progr., pojedynczy blok**.

- Jeśli chcemy jeszcze raz uruchomić obróbkę, to zmieniamy W-STATUS na BLANK lub na brak wpisu.

Wskazówki w połączeniu z ponownym wejściem do programu

- Zapis w polu CTID pozostaje zachowany przez dwa tygodnie. Po nich traci on swoją ważność i ponowne wejście jest niemożliwe.
- Zapis w polu CTID nie może być zmieniany lub usuwany.
- Dane w polu CTID są nieważne po aktualizacji software.
- Sterowanie zachowuje numery punktów odniesienia dla ponownego wejścia. Jeśli zmienimy ten punkt odniesienia, to przesuwa się również obróbka.
- Po edycji programu NC w obrębie zorientowanej na narzędzie obróbki ponowne wejście nie jest więcej możliwe.

23.5 Tabela punktów odniesienia palet

Zastosowanie

Poprzez punkty odniesienia palet można kompensować na przykład uwarunkowane mechanicznie różnice pomiędzy pojedynczymi paletami w prosty sposób.

Producent obrabiarek definiuje tablicę punktów odniesienia palet.

Spokrewnione tematy

- Treść tabeli palet

Dalsze informacje: "Tabela palet *.p", Strona 713

- Zarządzanie punktami odniesienia obrabianego detalu

Dalsze informacje: instrukcja obsługi dla użytkownika Konfigurowanie i odpracowywanie

Opis funkcji

Jeśli punkt odniesienia palety jest aktywny, to punkt odniesienia detalu odnosi się do niego.

W kolumnie **PALPRES** tablicy palet możesz wpisać przynależny do danej palety punkt odniesienia.

Można ustawić także układ współrzędnych na palecie, wyznaczając np. punkt odniesienia palety po środku bloku mocowania.

Jeżeli punktu odniesienia palety jest aktywny, to sterownik pokazuje symbol z numerem aktywnego punktu odniesienia palety w strefie roboczej **Pozycje**.

Możesz sprawdzić aktywny punkt odniesienia palety i zdefiniowane wartości w aplikacji **Konfiguracja**.

Dalsze informacje: instrukcja obsługi dla użytkownika Konfigurowanie i odpracowywanie

Wskazówki

WSKAZÓWKA

Uwaga niebezpieczeństwo kolizji!

W zależności od obrabiarki sterowanie może dysponować także dodatkową tablicą punktów odniesienia palet. Wartości w tablicy punktów odniesienia palet zdefiniowane przez producenta obrabiarki działają jeszcze przed określonymi przez technologa wartościami z tablicy punktów odniesienia. Czy i który punkt odniesienia palety jest aktywny pokazuje sterownik w strefie roboczej **Pozycje**. Ponieważ wartości z tablicy punktów odniesienia palet nie są widoczne oraz nie są edytowalne poza aplikacją **Konfiguracja** istnieje zagrożenie kolizją podczas wszystkich rodzajów przemieszczenia!

- ▶ Zwrócić uwagę na informacje w dokumentacji producenta obrabiarek
- ▶ Należy stosować punkty odniesienia palet wyłącznie w połączeniu z paletami
- ▶ Punkty odniesienia palet należy zmieniać wyłącznie po uzgodnieniu tego z producentem maszyn
- ▶ Przed obróbką należy sprawdzić punkt odniesienia palety w aplikacji **Konfiguracja**

WSKAZÓWKA

Uwaga niebezpieczeństwo kolizji!

Mimo rotacji podstawowej wykonywanej przez aktywny punkt odniesienia palety sterowanie nie pokazuje symbolu we wskazaniu stanu. Podczas wszystkich następujących przemieszczeń osiowych istnieje niebezpieczeństwo kolizji!

- ▶ Przed obróbką należy sprawdzić punkt odniesienia palety w aplikacji **Konfiguracja**
- ▶ Sprawdzić przemieszczenia obrabiarki
- ▶ Należy stosować punkty odniesienia palet wyłącznie w połączeniu z paletami

Jeśli punkt odniesienia palety się zmienia, to należy na nowo ustawić punkt odniesienia obrabianego detalu.

Dalsze informacje: instrukcja obsługi dla użytkownika Konfigurowanie i odpracowywanie

24

Tabele

24.1 Tryb pracy Tabele

Zastosowanie

W trybie pracy **Tabele** możesz otworzyć różne tabele sterowania oraz edytować te tabele w razie potrzeby.

Opis funkcji

Jeżeli wybierasz **Dodać**, to sterowanie pokazuje strefy robocze **Szybki wybór nowej tabeli** i **Otworzyć plik**.

W strefie roboczej **Szybki wybór nowej tabeli** możesz utworzyć nową tabelę i niektóre tabele otworzyć bezpośrednio.

Dalsze informacje: "Strefy robocze Szybki wybór", Strona 364

W strefie **Otworzyć plik** możesz otworzyć dostępną tabelę bądź utworzyć nową.

Dalsze informacje: "Strefa robocza Otworzyć plik", Strona 364

Może być otwartych kilka tabel jednocześnie. Sterowanie pokazuje każdą tabelę we własnej aplikacji.

Jeśli wybrano tabelę dla przebiegu programu bądź dla symulacji, to sterowanie pokazuje status **M** bądź **S** w zakładce aplikacji. Status jest podświetlany kolorem przy aktywnej aplikacji, a dla pozostałych aplikacji jest podświetlany na szaro.

W każdej aplikacji możesz otworzyć strefy pracy **Tabela** i **Formularz**.

Dalsze informacje: "Strefa robocza Tabela", Strona 689

Dalsze informacje: "Strefa robocza Formularz dla tabel", Strona 695

Możesz wybierać rozmaite funkcje w menu kontekstowym, np. **Kopiować**.

Dalsze informacje: "Menu kontekstowe", Strona 630

Przyciski

Tryb pracy **Tabele** zawiera na pasku funkcyjnym następujące klawisze działające także w innych tabelach:

Klawisz	Znaczenie
Anulować	Sterowanie anuluje ostatnią modyfikację.
Odtworzyć	Sterowanie odtwarza ponownie anulowaną modyfikację.
GOTO numer wiersza	Sterowanie otwiera okno Instrukcja skoku GOTO . Sterowanie przeskakuje do zdefiniowanego numeru wiersza.
Edycja	Jeśli przycisk jest aktywny, to możesz dokonywać edycji tabeli.
Wiersz reset	Sterowanie resetuje wszystkie dane w wierszu.
Wiersz zaznaczyć	Sterowanie zaznacza aktualnie wybrany wiersz.

W zależności od wybranej tabeli pasek funkcyjny sterowania zawiera dodatkowo następujące klawisze:

Klawisz	Znaczenie
Wiersze wstaw	Sterownik otwiera okno Wiersze wstaw , w którym możesz wstawić jeden bądź kilka nowych wierszy. Po aktywacji checkboxu Dołączyć sterownik wstawia wiersze po aktualnie ostatnim wierszu tabeli.
Wiersze usuń	Sterowanie usuwa aktualnie wybrany wiersz.
Wiersz narzędzie	Sterownik otwiera okno Wiersz narzędzie , w którym możesz definiować następujące treści: <ul style="list-style-type: none"> ■ Typ: ■ Numer wiersza (numer narzędzia?) ■ Liczba wierszy ■ Indeks ■ Dołączyć Wstawienie wierszy na końcu tabeli Dalsze informacje: instrukcja obsługi dla użytkownika Konfigurowanie i odpracowywanie
Usunięcie narzędzia	Sterowanie usuwa wybrane narzędzie w menedżerze narzędzi. Nie możesz usuwać narzędzi, wpisanych w tablicy miejsc narzędzi. Sterowanie pokazuje wyszarzony klawisz. Dalsze informacje: instrukcja obsługi dla użytkownika Konfigurowanie i odpracowywanie
Import	Sterowanie importuje dane narzędzi.
Inspect	Sterowanie sprawdza narzędzie.
Unload	Sterowanie wyjmuje narzędzie z magazynu.
Load	Sterowanie montuje narzędzie w magazynie.
Punkt odn. aktywuj	Sterowanie aktywuje aktualnie wybrany wiersz tabeli punktów odniesienia jako punkt odniesienia. Dalsze informacje: instrukcja obsługi dla użytkownika Konfigurowanie i odpracowywanie
Zarygluj wiersz	Sterowanie rygluje aktualnie wybrany wiersz tabeli punktów odniesienia i zabezpiecza tym samym treści przed modyfikowaniem.



Należy zapoznać się z instrukcją obsługi obrabiarki!
Niekiedy producent obrabiarek dopasowuje poszczególne przyciski.

24.1.1 Edycja treści tabeli

Możesz edytować treść tabeli w następujący sposób:

- ▶ Wybierz pożądany wiersz tabeli



- ▶ **Edycja** aktywować
- > Sterownik zwalnia wartości dla edycji.



Zawartość tabeli możesz edytować także podwójnym stuknięciem lub podwójnym kliknięciem na komórkę tabeli. Sterownik pokazuje okno **Edycja wyłączona. Włączyć?**. Możesz teraz odblokować wartości dla edycji bądź anulować operację.



Jeżeli przełącznik **Edycja** jest aktywny, to możesz dokonywać edycji zarówno w strefie roboczej **Tabela** jak i w strefie roboczej **Formularz**.

Wskazówki

- Sterowanie umożliwia przesyłanie tablic ze starszych modeli sterowników do TNC7 basic a także dopasowanie ich w razie potrzeby automatycznie.
- Gdy otwierasz tabelę z brakującymi kolumnami, to sterownik otwiera okno **Niekompletny układ tabeli**, np. jak ma to miejsce w przypadku tabeli narzędzi starszego modelu sterownika.
Po utworzeniu nowej tabeli w menedżerze plików, tabela ta nie zawiera jeszcze żadnych informacji o koniecznej liczbie kolumn. Po otwarciu tej tabeli po raz pierwszy, sterownik otwiera okno **Niekompletny układ tabeli** w trybie pracy **Tabele**.
W oknie **Niekompletny układ tabeli** możesz wybrać szablon tabeli za pomocą menu z opcjami wyboru. Sterowanie pokazuje, które kolumny tabeli zostały dodane bądź zostały usunięte.
- Jeżeli dokonałeś np. edycji tabeli przy użyciu edytora tekstu, to sterowanie udostępnia funkcję **TAB / PGM dopasować**. Przy pomocy tej funkcji możesz skompletować nieprawidłowy format tabeli.

Dalsze informacje: "Menedżer plików", Strona 354



Należy edytować tabele wyłącznie przy użyciu edytora tablic w trybie pracy **Tabele**, aby uniknąć np. błędów formatu.

- Należy zapoznać się z instrukcją obsługi obrabiarki!
Za pomocą opcjonalnego parametru maszynowego **CfgTableCellCheck** (nr 141300) producent maszyn może definiować reguły dla kolumn tabeli. Ten parametr maszynowy umożliwia definiowanie kolumn jako pól obowiązkowych bądź automatyczne resetowanie kolumn na wartości standardowe. Kiedy ta reguła nie jest spełniona, to sterownik pokazuje symbol wskazówki.

24.2 Okno Utworzyć nową tabelę

Zastosowanie

W oknie **Utworzyć nową tabelę** w strefie roboczej **Szybki wybór nowej tabeli** możesz utworzyć tabelę.

Spokrewnione tematy

- Strefa robocza **Szybki wybór nowej tabeli**
Dalsze informacje: "Strefy robocze Szybki wybór", Strona 364
- Dostępne typy plików dla tabeli
Dalsze informacje: "Typy plików", Strona 359

Opis funkcji

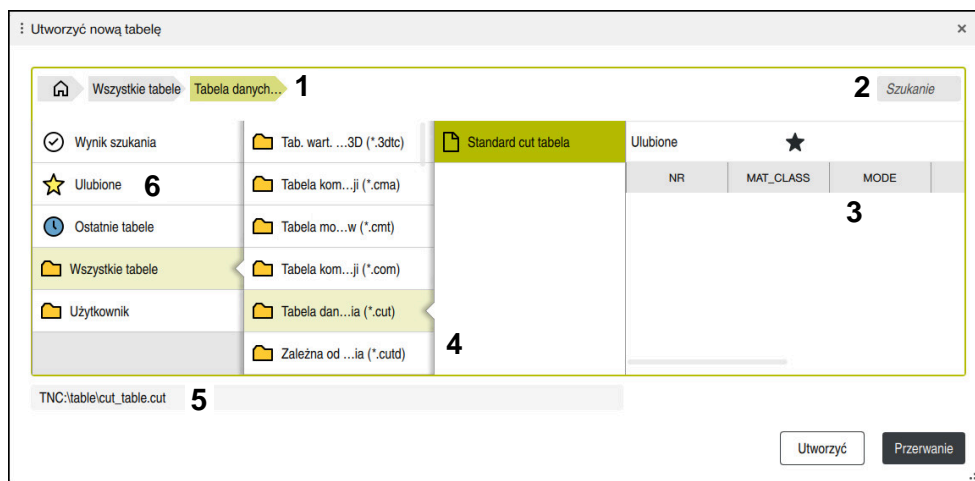

Okno **Utworzyć nową tabelę**

Okno **Utworzyć nową tabelę** pokazuje następujące strefy:

- 1 Ścieżka nawigacji
Na ścieżce nawigacji sterowanie pokazuje pozycję aktualnego foldera w strukturze katalogów. Przy pomocy poszczególnych elementów ścieżki nawigacji możesz przejść na wyższe poziomy folderów.
- 2 Szukaj
Możesz wyszukiwać dowolne sekwencje znaków. Sterowanie wyświetla wyniki pod **Wynik szukania**.
- 3 Sterowanie pokazuje następujące informacje i funkcje:
 - Dodanie bądź usunięcie Ulubionych
 - Podgląd
- 4 Kolumny treści
Sterownik pokazuje dla każdego typu tabeli odpowiedni katalog i dostępne prototypy.
- 5 Ścieżka generowanej tabeli
- 6 Kolumna nawigacji
Kolumna nawigacji zawiera następujące zakresy:
 - **Wynik szukania**
 - **Ulubione**
Sterowanie pokazuje wszystkie foldery i prototypy, zaznaczone jako Ulubione.
 - **Ostatnie funkcje**
Sterowanie pokazuje jedenaście ostatnio używanych prototypów.
 - **Wszystkie funkcje**
Sterownik pokazuje w strukturze katalogów wszystkie dostępne typy tabeli.

Wskazówki

- Nazwy tabel i kolumn tabel muszą rozpoczynać się z litery i nie mogą zawierać znaków matematycznych, np. +. Te znaki mogą ze względu na instrukcje SQL prowadzić przy wczytywaniu lub wyczytywaniu do problemów.
- W opcjonalnym parametrze maszynowym **CfgTableCreate** (nr 140900) producent maszyn może udostępnić dodatkowe zakresy w kolumnie nawigacji, np. tabele dla użytkownika.
- W opcjonalnym parametrze maszynowym **dialogText** (nr 105506) producent maszyn może definiować inne nazwy dla typów tabeli, np. tabela narzędzi zamiast **t**.

24.3 Strefa robocza Tabela

Zastosowanie

W strefie pracy **Tabela** sterowanie pokazuje treść tabeli. W niektórych tabelach sterowanie wyświetla z lewej strony kolumnę z filtrami i funkcją szukania.

Opis funkcji

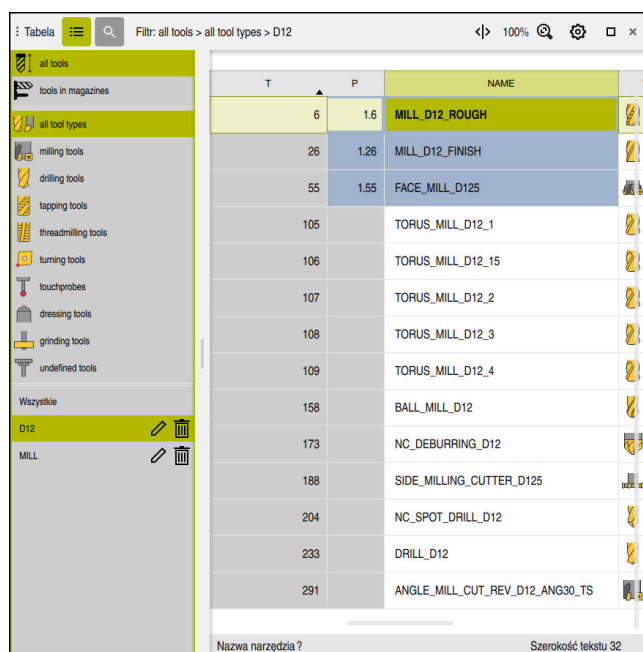

T	P	NAME
6	1.6	MILL_D12_ROUGH
26	1.26	MILL_D12_FINISH
55	1.55	FACE_MILL_D125
105		TORUS_MILL_D12_1
106		TORUS_MILL_D12_15
107		TORUS_MILL_D12_2
108		TORUS_MILL_D12_3
109		TORUS_MILL_D12_4
158		BALL_MILL_D12
173		NC_DEBURRING_D12
188		SIDE_MILLING_CUTTER_D125
204		NC_SPOT_DRILL_D12
233		DRILL_D12
291		ANGLE_MILL_CUT_REV_D12_ANG30_TS

Strefa robocza **Tabela**

Strefa pracy **Tabela** jest w trybie **Tabele** standardowo otwarta w każdej aplikacji. Sterowanie wyświetla nazwę i ścieżkę pliku nad paginą górną tabeli. Kiedy wybierasz tytuł kolumny, to sterowanie sortuje treść tabeli według tej kolumny. Jeśli jest to dozwolone w tabeli, to możesz także dokonać edycji treści tabeli w tej strefie pracy.



Należy zapoznać się z instrukcją obsługi obrabiarki!

Ewentualnie producent maszyn dopasowuje wyświetlane treści, np. tytuły kolumn tabeli.

Symbol i kombinacje klawiszy

Strefa robocza **Tabela** zawiera następujące symbole i kombinacje klawiszy:

Symbol lub kombinacja klawiszy	Znaczenie
	Kolumnę Filtr otworzyć bądź zamknąć Dalsze informacje: "Kolumna Filtr w strefie roboczej Tabela", Strona 690
 CTRL + F	Kolumnę Szukanie otworzyć bądź zamknąć Dalsze informacje: "Kolumna Szukanie w strefie roboczej Tabela", Strona 693
< >	Aktywacja lub dezaktywacja Zmiana szerokości kolumn
	Zmiana charakterystyk tabeli Dalsze informacje: "Zmiana właściwości dowolnie definiowalnych tabel", Strona 705
100%	Aktualna wielkość zawartości Menu Skalowanie otworzyć bądź zamknąć
	Skalowanie reset Ustawienie wielkości czcionki tabeli w na 100 %
	Ustawienia w oknie Tabele otworzyć bądź zamknąć Dalsze informacje: "Ustawienia w strefie roboczej Tabela", Strona 693
CTRL + A	Zaznaczenie wszystkich wierszy
CTRL + SPACE	Zaznaczenie aktywnego wiersza bądź zamknięcie zaznaczenia
SHIFT + UP	Zaznaczenie dodatkowo wiersza nad nim
SHIFT + DOWN	Zaznaczenie dodatkowo wiersza pod nim

Kolumna Filtr w strefie roboczej Tabela

Możesz filtrować następujące tabele:

- **Menedżer narzędzi**
- **Tabela miejsca**
- **Punkty odn.**
- **Tabela narzędzi**

Po stuknięciu bądź kliknięciu na filtr sterownik dokonuje aktywacji wybranego filtra dodatkowo do aktualnie aktywnych filtrów. Po podwójnym stuknięciu lub kliknięciu na ten filtr sterownik aktywuje tylko wybrany filtr i dezaktywuje wszystkie inne filtry.

Filtrowanie w aplikacji Menedżer narzędzi

Sterowanie udostępnia następujące filtry standardowe w tablicy **Menedżer narzędzi**:

- **Wszystkie narzędzia**
- **Narzędzia magazynu**

W zależności od dokonanego wyboru **Wszystkie narzędzia** bądź **Narzędzia magazynu** sterowanie udostępnia oprócz tego w kolumnie Filtr następujące filtry standardowe:

- **Wszystkie typy narz.**
- **Narzędzia frezarskie**
- **Wiertło**
- **Gwintowniki**
- **Frez do gwintów**
- **Czujniki pomiarowe (#17 / #1-05-1)**
- **Niezdefiniowane narzędzia**

Filtrowanie w aplikacji Tabela miejsca

Sterowanie udostępnia następujące filtry standardowe w **Tabela miejsca**:

- **all pockets**
- **spindle**
- **main magazine**
- **empty pockets**
- **occupied pockets**

Filtrowanie w tabeli Punkty odn.



Sterowanie udostępnia następujące filtry standardowe w tablicy **Punkty odn.**:

- **Transformacja baz.**
- **Offsety**
- **WS.WSZYST**

Filtry definiowane przez użytkownika

Jako użytkownik możesz definiować własne filtry.

Do każdego zdefiniowanego przez użytkownika filtra sterowanie udostępnia następujące symbole:

Symbol	Znaczenie
	Gdy klikniesz na Edycja , sterowanie otwiera kolumnę Szukanie . Wybrany filtr możesz edytować i zapisać w pamięci bądź zachować określony filtr pod nową nazwą. Dalsze informacje: "Kolumna Szukanie w strefie roboczej Tabela", Strona 693
	Wybrany filtr możesz skasować.

Jeżeli filtry definiowane przez użytkownika mają być dezaktywowane, to należy podwójnie stuknąć bądź kliknąć na filtr **Wszystkie**.



Należy zapoznać się z instrukcją obsługi obrabiarki!

Niniejsza instrukcja obsługi dla użytkownika opisuje podstawowe funkcje sterowania. Producent maszyn może dopasować funkcje sterowania do obrabiarki, rozszerzyć je bądź ograniczyć ich zakres.

Powiązanie warunków i filtrów

Sterownik dokonuje powiązania filtrów następujący sposób:

- I-powiązanie (i) dla kilku warunków w obrębie jednego filtra
Generujesz np. definiowany przez użytkownika filtr, zawierający warunki **R = 8** i **L > 150**. Gdy aktywujesz ten filtr, sterowanie filtruje wiersze tabeli. Sterowanie pokazuje tylko wiersze tabeli, spełniające jednocześnie obydwie warunki.
- LUB-powiązanie między filtrami tego samego typu
Gdy aktywujesz np. filtr standardowy **Narzędzia frezarskie** i **Narzędzia tokarskie**, sterowanie filtruje wiersze tabeli. Sterowanie pokazuje tylko wiersze tabeli, spełniające przynajmniej jeden z warunków. Wiersz tabeli musi zawierać albo narzędzie frezarskie albo narzędzie tokarskie.
- I-powiązanie między filtrami odmiennego typu
Generujesz np. definiowany przez użytkownika filtr z warunkiem **R > 8**. Gdy uaktywnisz ten filtr oraz filtr standardowy **Narzędzia frezarskie**, sterowanie filtruje wiersze tabeli. Sterowanie pokazuje tylko wiersze tabeli, spełniające jednocześnie obydwie warunki.

Kolumna Szukanie w strefie roboczej Tabela

Możesz przeszukiwać następujące tabele:

- **Menedżer narzędzi**
- **Tabela miejsca**
- **Punkty odn.**
- **Tabela narzędzi**

W funkcji szukania możesz określić kilka kryteriów dla szukania.

Każde kryterium/warunek zawiera następujące informacje:

- Kolumna tabeli, np. **T** bądź **NAZWA**
Wybierasz kolumnę w menu **Szukaj w**.
- Ewentualnie operator, np. **Zawiera** lub **Równy (=)**
Wybierasz operatora w menu **Operator**.
- Szukane pojęcie w polu danych wejściowych **Szukaj**



Jeśli dokonujesz wyszukiwania w kolumnach ze zdefiniowanymi wstępnie wartościami do wyboru, sterowanie udostępnia zamiast pola danych wejściowych menu wyboru.

Sterowanie udostępnia następujące przyciski:

Klawisz	Znaczenie
+	Za pomocą Dołączenie możesz dodać kilka warunków. Gdy przeprowadzasz szukanie, te warunki działają w kombinacji. Możesz zachować w pamięci kilka warunków w jednym zdefiniowanym przez użytkownika filtrze.
Szukanie	Sterowanie przeszukuje tabelę.
Zresetować	Sterowanie resetuje wprowadzone warunki i kasuje dodatkowe warunki.
Zachować	Możesz zachować wprowadzone warunki jako filtr. Możesz nadać temu filtrowi dowolną nazwę.



Należy zapoznać się z instrukcją obsługi obrabiarki!
Niniejsza instrukcja obsługi dla użytkownika opisuje podstawowe funkcje sterowania. Producent maszyn może dopasować funkcje sterowania do obrabiarki, rozszerzyć je bądź ograniczyć ich zakres.

Ustawienia w strefie roboczej Tabela

W oknie **Tabele** możesz modyfikować wyświetlane treści strefy pracy **Tabela**.

Okno **Tabele** zawiera następujące strefy:

- **Ogólnie**
- **Kolejność kolumn**

Strefa Ogólnie

Wybrane ustawienie w strefie **Ogólnie** działa modalnie.

Jeśli przycisk **Tabele i formularz synchronizować** jest aktywny, to kursor podąża za operacją. Jeśli wybierasz np. inną kolumnę w strefie pracy **Tabela**, to sterowanie przesuwa odpowiednio kursor w strefie **Formularz**.

Strefa Kolejność kolumn

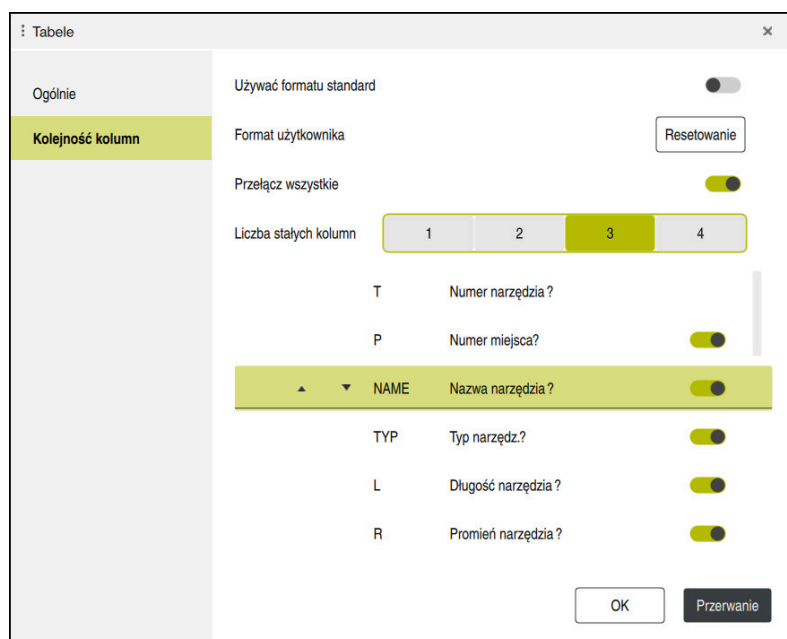

Okno **Tabele**

Zakres **Kolejność kolumn** zawiera następujące ustawienia:

Ustawienie	Znaczenie
Używać formatu standard	Gdy uaktywnisz ten przycisk, sterowanie wyświetla wszystkie kolumny tabeli i pokazuje je w standardowej kolejności. Kiedy ponownie dezaktywujesz ten przycisk, to sterowanie odtwarza poprzednie ustawienie.
Format użytkownika	Jeśli włączysz przycisk Reset , to sterowanie resetuje modyfikacje na ustawienia formatu standardowego.
Przełącz wszystkie	Gdy uaktywnisz ten przycisk, sterowanie wyświetla wszystkie kolumny tabeli. Gdy dezaktywujesz ten przycisk, to sterowanie skrywa wszystkie kolumny tabeli. Pierwszej kolumny każdej tabeli nie możesz skryć.
Liczba stałych kolumn	Sam określasz, ile kolumn tabeli sterownik dopina do lewej krawędzi tabeli. Możesz dołączyć do czterech kolumn tabeli. Nawet jeśli dokonujesz nawigacji w tabeli dalej po prawej stronie, to kolumny tabeli pozostają widoczne.
Kolumny aktualnie otwartej tabeli	Sterowanie pokazuje wszystkie kolumny tabeli jedna pod drugą. Tym przełącznikiem wyświetlasz bądź skrywasz każdą kolumnę tabeli oddzielnie. Po wybranej liczbie stałych kolumn sterowanie wyświetla linię. Gdy wybierasz kolumnę tabeli, to sterowanie pokazuje strzałki w górę i w dół. Przy pomocy tych strzałek możesz zmienić kolejność kolumn. Pierwszej kolumny każdej tabeli nie możesz przesunąć.

Ustawienia w strefie **Kolejność kolumn** obowiązują tylko dla aktualnie otwartej tabeli.

24.4 Strefa robocza Formularz dla tabel

Zastosowanie

W strefie pracy **Formularz** sterowanie pokazuje całą treść wybranej wiersza tabeli. Zależnie od tabeli możesz modyfikować wartości w formularzu.

Opis funkcji



Strefa robocza **Formularz** w podglądzie **Ulubione**

Sterowanie pokazuje dla każdego parametru następujące informacje:

- Symbol parametru
- Nazwa parametru
- Jeśli wskazane jednostkę
- Opis parametru
- Aktualna wartość

Treści określonych tablic sterowanie pokazuje pogrupowane w obrębie strefy pracy **Formularz**.









Należy zapoznać się z instrukcją obsługi obrabiarki!

Ewentualnie producent maszyn dopasowuje wyświetlane treści, n p. tytuły kolumn tabeli.

Przyciski i symbole

Strefa robocza **Formularz** zawiera następujące klawisze, symbole i kombinacje klawiszy:

Przyciski, symbole i kombinacje klawiszy		Znaczenie
 SHIFT + UP	 SHIFT + DOWN	Nawigacja Nawigacja między wierszami tabeli
		Dopasuj layout Możesz wykonać następujące dopasowania układu/layoutu: <ul style="list-style-type: none"> ■ Dodawanie bądź usuwanie obszarów do podglądu Ulubione ■ Zmiana układu obszarów za pomocą chwytaka ■ Dodanie bądź usunięcie kolumny
Ulubione		W tym podglądzie sterownik pokazuje obszary, zaznaczone jako Ulubione. Możesz zestawić własny zdefiniowany podgląd wykorzystując Ulubione.
Wszystkie		W tym poglądzie sterowanie pokazuje wszystkie obszary.
		Ustawienia <ul style="list-style-type: none"> ■ Ustawienia w oknie Tabele otworzyć Dalsze informacje: "Ustawienia w strefie roboczej Formularz", Strona 697 ■ Zmiana wielkości grafiki w strefie Tool Icon
		Dołączenie Sterownik pokazuje ten symbol tylko podczas dopasowania layoutu. Za pomocą tego symbolu możesz dodać następujące elementy: <ul style="list-style-type: none"> ■ Kolumna Możesz rozdzielić strefę roboczą na kilka kolumn. Dalsze informacje: "Dodanie kolumny w strefie roboczej", Strona 697 ■ Zakres W podglądzie Ulubione możesz dodać dalszą strefę.
		Usunąć Sterownik pokazuje ten symbol tylko podczas dopasowania layoutu. Za pomocą tego symbolu możesz skasować pustą kolumnę.

Ustawienia w strefie roboczej Formularz

W oknie **Tabele** możesz wybrać, czy sterownik ma wyświetlać opisy parametrów. Wybrane ustawienie działa modalnie.

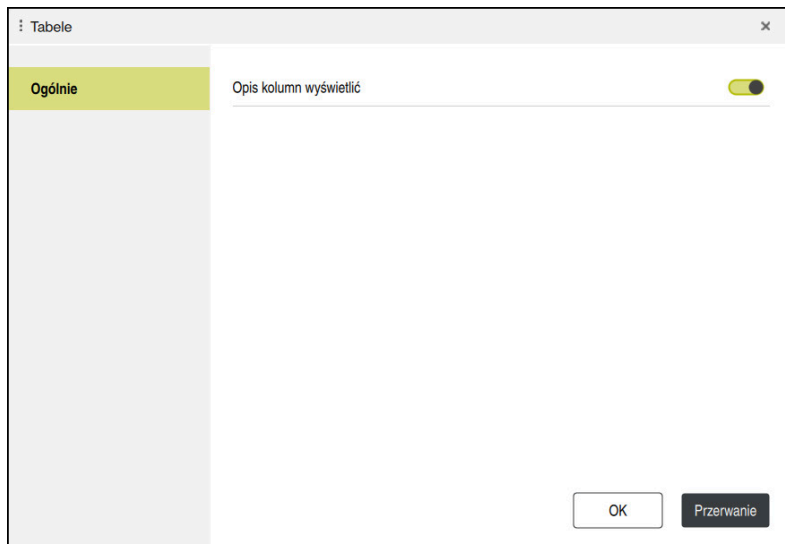

24.4.1 Dodanie kolumny w strefie roboczej

Możesz dodać kolumnę w następujący sposób:



- ▶ Na **Dopasuj layout** kliknąć
- > Sterownik aktywuje wszystkie funkcje służące do dopasowania layoutu strefy roboczej.
- ▶ W strefie roboczej przesunąć w lewo



- ▶ **Dołączenie** wybrać
- > Sterownik dodaje nową kolumnę.



- ▶ W razie konieczności przesunąć zakresy



- ▶ Na **Dopasuj layout** kliknąć
- > Sterowanie zachowuje zmiany.

Wskazówki

- Sterownik pokazuje w strefie **Tool Icon** symbol wybranego typu narzędzia.
Dalsze informacje: instrukcja obsługi dla użytkownika Konfigurowanie i odpracowywanie

24.5 Dostęp do wartości tabel

24.5.1 Podstawy

Przy pomocy funkcji **TABDATA** możesz uzyskiwać dostęp do wartości tabeli.

Za pomocą tych funkcji możesz np. automatycznie modyfikować dane korekcyjne z programu NC.

Możliwy jest dostęp do następujących tabel:

- Tabela narzędzi ***.t**, tylko dostęp odczytu
- Tabela korekcyjna ***.tco**, dostęp odczytu i zapisu
- Tabela korekcyjna ***.wco**, dostęp odczytu i zapisu
- Tabela punktów odniesienia ***.pr**, dostęp odczytu i zapisu

Dostęp jest realizowany do odpowiedniej aktywnej tabeli. Dostęp do odczytu jest zawsze możliwy, dostęp do zapisu tylko podczas odpracowywania. Dostęp do zapisu nie działa podczas symulacji albo podczas skanowania wierszy.

Sterowanie udostępnia następujące funkcje dla dostępu do wartości tabeli:

Syntaktyka	Funkcja	Dalsze informacje
TABDATA READ	Czytanie wartości z komórki tabeli	Strona 699
TABDATA WRITE	Zapis wartości w komórce tabeli	Strona 700
TABDATA ADD	Dodawanie wartości do wartości w tabeli	Strona 702

Jeśli program NC i tabela mają różne jednostki miary, to sterowanie przekształca wartości z **MM** na **INCH** i odwrotnie.

Spokrewnione tematy

- Podstawy odnośnie zmiennych
Dalsze informacje: "Podstawy", Strona 490
- Tabela narzędzi
Dalsze informacje: instrukcja obsługi dla użytkownika Konfigurowanie i odpracowywanie
- Tabele korekcji
Dalsze informacje: "Tabele korekcyjne", Strona 717
- Odczytywanie wartości z dowolnie definiowalnych tabel
Dalsze informacje: "Odczytywanie dowolnie definiowalnej tabeli z FN 28: TABREAD", Strona 524
- Zapis wartości w dowolnie definiowalnej tabeli
Dalsze informacje: "Zapełnianie dowolnie definiowalnej tabeli z FN 27: TABWRITE", Strona 522

24.5.2 Odczytanie wartości tabeli za pomocą TABDATA READ

Zastosowanie

Przy pomocy funkcji **TABDATA READ** odczytujesz wartość z tabeli i zapamiętujesz tę wartość w jednym z parametrów Q.

Możesz używać funkcji **TABDATA READ** np. w celu wcześniejszego sprawdzenia danych stosowanego narzędzia i uniknięcia komunikatu o błędach podczas przebiegu programu.

Opis funkcji

W zależności od typu wyczytywanej kolumny, możesz używać **Q**, **QL**, **QR** lub **QS** do zapamiętania wartości. Sterowanie przelicza przy tym wartości tabeli automatycznie na jednostkę miary programu NC.

Dane wejściowe

**11 TABDATA READ Q1 = CORR-TCS
COLUMN "DR" KEY "5"**

; Zachować wartość wiersza 5, kolumna **DR**
z tablicy danych korekcyjnych w **Q1**

Funkcja NC zawiera następujące elementy składni:

Element składni	Znaczenie
TABDATA	Otwieracz składni dla dostępu do wartości tabel
READ	Odczyt wartości tabeli
Q/QL/QR bądź QS	Rodzaj zmiennej i numer, w której sterowanie ma zapamiętać wartość
TOOL, CORR-TCS, CORR-WPL bądź PRESET	Odczyt wartości tabeli narzędzi bądź tabeli korekcyjnej *.tco lub *.wco albo tabeli punktów odniesienia
COLUMN	Nazwa kolumny Stała lub zmienna nazwa
KEY	Numer wiersza Stała lub zmienna nazwa

24.5.3 Zapisywanie wartości tabeli za pomocą TABDATA WRITE

Zastosowanie

Za pomocą funkcji **TABDATA WRITE** zapisujesz wartość w tabeli.

W zależności od cyklu sondy dotykowej możesz używać funkcji **TABDATA WRITE** np. w celu wprowadzenia koniecznej korekty narzędzia do tablicy danych korekcyjnych.

Opis funkcji

W zależności od typu wypełnianej kolumny, możesz używać **Q**, **QL**, **QR** lub **QS** jako parametru przekazu. Alternatywnie możesz definiować tę wartość bezpośrednio w funkcji NC **TABDATA WRITE**.

Dane wejściowe

11 TABDATA WRITE CORR-TCS COLUMN "DR" KEY "3" = Q1	; wartość z Q1 zapisać w wierszu 3, kolumna DR tablicy danych korekcyjnych
---	---

Dokonujesz nawigacji do tej funkcji w następujący sposób:

Funkcję NC wstaw ▶ **Wszystkie funkcje** ▶ **FN** ▶ **Funkcje specj.** ▶ **Funkcje** ▶ **TABDATA** ▶ **TABDATA WRITE**

Funkcja NC zawiera następujące elementy składni:

Element składni	Znaczenie
TABDATA	Otwieracz składni dla dostępu do wartości tabel
WRITE	Zapis wartości w tabeli
CORR-TCS, CORR-WPL bądź PRESET	Zapis wartości w tabeli korekcyjnej *.tco lub *.wco albo do tabeli punktów odniesienia
COLUMN	Nazwa kolumny Stała lub zmienna nazwa
KEY	Numer wiersza Stała lub zmienna nazwa
= bądź SET UNDEFINED	Zapis wartości w tabeli lub przydzielenie statusu niezdefiniowana
Numer, Nazwa bądź QS	Wartość tabeli Stały lub zmienny numer bądź nazwa Tylko przy wyborze =

Wskazówka

WSKAZÓWKA

Uwaga, niebezpieczeństwo znacznych szkód!

Nie zdefiniowane pola w tabeli punktów odniesienia zachowują się inaczej niż zdefiniowane z wartością **0** pola: z **0** definiowane pola nadpisują przy aktywowaniu poprzednią wartość, dla niezdefiniowanych pól pozostaje zachowana poprzednia wartość. Jeżeli poprzednia wartość pozostaje niezmienna, to istnieje zagrożenie kolizji!

- ▶ Przed aktywowaniem punktu odniesienia sprawdzić, czy wszystkie kolumny są wypełnione wartościami
- ▶ W nie zdefiniowanych kolumnach wprowadzić wartości, np. **0**
- ▶ Alternatywnie zlecić producentowi maszyn zdefiniowanie **0** jako wartości domyślnej dla kolumn

24.5.4 Dodawanie wartości tabeli za pomocą TABDATA ADD

Zastosowanie

Przy użyciu funkcji **TABDATA ADD** dodajesz wartość do dostępnej wartości z tabeli. Możesz używać funkcji **TABDATA ADD** np. aby w przypadku powtórnego pomiaru aktualizować dane korekcyjne narzędzia.

Opis funkcji

W zależności od typu wypełnianej kolumny, możesz używać **Q**, **QL** lub **QR** jako parametru przekazu. Alternatywnie możesz definiować tę wartość bezpośrednio w funkcji NC **TABDATA ADD**.

Aby móc dokonać zapisu w tablicy danych korekcyjnych, należy najpierw aktywować tę tablicę.

Dalsze informacje: "Wybór tablicy korekcyjnej z SEL CORR-TABLE", Strona 335

Dane wejściowe

11 TABDATA ADD CORR-TCS COLUMN
"DR" KEY "3" = Q1

; wartość z **Q1** dodać do wiersza 3, kolumna **DR** tablicy danych korekcyjnych

Dokonujesz nawigacji do tej funkcji w następujący sposób:

Funkcję NC wstaw ▶ **Wszystkie funkcje** ▶ **FN** ▶ **Funkcje specj.** ▶ **Funkcje** ▶ **TABDATA** ▶ **TABDATA ADD**

Funkcja NC zawiera następujące elementy składni:

Element składni	Znaczenie
TABDATA	Otwieracz składni dla dostępu do wartości tabel
ADD	Dodawanie wartości do wartości w tabeli
CORR-TCS, CORR-WPL bądź PRESET	Zapis wartości w tabeli korekcyjnej *.tco lub *.wco albo do tabeli punktów odniesienia
COLUMN	Nazwa kolumny Stała lub zmienna nazwa
KEY	Numer wiersza Stała lub zmienna nazwa
Numer	Dodawana wartość Stały lub zmienny numer

24.6 Dowolnie definiowalne tabele *.tab

Zastosowanie

W dowolnie definiowalnych tabelach można zachowywać i czytać dowolne informacje z programu NC. W tym celu dostępne są funkcje parametrów Q **FN 26** do **FN 28**.

Spokrewnione tematy

- Funkcje zmiennych **FN 26** do **FN 28**

Dalsze informacje: "Funkcje NC dla dowolnie definiowalnych tabel", Strona 521

Opis funkcji

Jeśli generujesz dowolnie definiowalną tabelę, to sterowanie udostępnia różne szablony tabeli do wyboru.

Producent maszyn może także generować własne szablony tabel i odkładać je w systemie sterowania.

Po utworzeniu dowolnie definiowalnej tabeli, możesz modyfikować właściwości tabeli. Właściwości tabeli możesz zmienić w aplikacji **LAYOUT**.

Dalsze informacje: "Zmiana właściwości dowolnie definiowalnych tabel", Strona 705

W aplikacji **LAYOUT** sterownik pokazuje kolumny tabeli wierszami.

ColumnNo	Name	Type	Width	Default	Precision
1	NR	DEC	9	0	0
2	WMAT	TEXT	32		0
3	MAT_CL...	DEC	7		0

Dowolnie definiowalna tabela w aplikacji **LAYOUT**

NR	WMAT	MAT_CLASS
1	Baustahl_Construction-steel	10
2	Aluminium	20

Dowolnie definiowalna tabela w strefie roboczej **Tabela**

Właściwości kolumny tabeli

Gdy dokonujesz zmian właściwości tabeli, to każda kolumna zawiera następujące właściwości:

Kolumna	Znaczenie
Name	Nazwa kolumny
Width	Maksymalna liczba znaków kolumny
Default	Wartość standardowa w każdym nowym wierszu Wprowadzenie opcjonalne
Type	<p>Sterownik udostępnia w kolumnie Type następujące opcje wyboru:</p> <ul style="list-style-type: none"> ■ TEXT: wprowadzenie tekstu ■ SIGN: znak liczby + lub - ■ BIN: liczba binarna ■ DEC: dodatnia liczba całkowita ■ HEX: liczba heksadecymalna ■ INT: liczba całkowita ■ LENGTH: liczba zmiennoprzecinkowa (mm lub inch) <div style="border: 1px solid black; padding: 5px; margin-bottom: 5px;"> <p>i Po zapisaniu wartości z programu inch do dowolnie definiowalnej tabeli sterownik przelicza wartości.</p> </div> <div style="border: 1px solid black; padding: 5px; margin-bottom: 5px;"> <p>i Jeśli jednostką są cale/inch, to w kolumnie jest jedno miejsce po przecinku więcej niż zdefiniowano.</p> </div> <ul style="list-style-type: none"> ■ FEED: posuw (mm/min lub 0.1 inch/min) ■ IFEED: posuw (mm/min lub inch/min) <div style="border: 1px solid black; padding: 5px; margin-bottom: 5px;"> <p>i Jeśli jednostką są cale/inch, to w kolumnie jest jedno miejsce po przecinku więcej niż zdefiniowano.</p> </div> <ul style="list-style-type: none"> ■ FLOAT: liczba zmiennoprzecinkowa ■ BOOL: wartość prawdziwa ■ INDEX: indeks ■ TSTAMP: godzina i data w formacie HH:MM:SS DD.MM.RRRR ■ UPTXT: tekst dużymi literami ■ PATHNAME: nazwa ścieżki <div style="border: 1px solid black; padding: 5px; margin-bottom: 5px;"> <p>i W kolumnach z typami danych BIN, DEC i HEX możesz podawać wartości zarówno liczbami dwójkowymi, dodatnimi liczbami całkowitymi bądź liczbami heksadecymalnymi. Sterownik przelicza wprowadzone wartości na typ danych kolumny.</p> </div>
Precision	Maksymalna liczba miejsc po przecinku

24.6.1 Zmiana właściwości dowolnie definiowalnych tabel

Nową kolumnę możesz wstawić następująco:

- ▶ Otworzyć dowolnie definiowalną tabelę



- ▶ **Zmiana charakterystyk tabeli** wybrać
 - > Sterowanie otwiera aplikację **LAYOUT**.
- ▶ **Edycja** aktywować
- ▶ **Wiersze wstaw** wybrać
 - > Sterowanie otwiera okno **Wiersze wstaw**.
- ▶ **Nazwa kolumny** podać
- ▶ **Typ kolumny** wybrać
 - > Sterowanie otwiera menu wyboru.



Nazwę kolumny i typ kolumny nie możesz więcej zmienić.

- ▶ Wybrać pożądaną typ kolumny
 - Dalsze informacje:** "Właściwości kolumny tabeli", Strona 704
- ▶ **OK** wybrać
 - > Sterownik wstawia nowy wiersz na końcu tabeli.
 - ▶ W kolumnie **Width** definiujesz maksymalną liczbę znaków kolumny tabeli, np. **12**.
 - ▶ W kolumnie **Default** możesz definiować wartość jeśli to konieczne.
 - ▶ W kolumnie **Precision** definiujesz liczbę miejsc po przecinku, np. **3**.
- ▶ Na **Zachowanie zmian** kliknąć
 - > Sterowanie otwiera okno **Zachowanie zmian układu**.
- ▶ **OK** wybrać
 - > Sterownik zamyka aplikację **LAYOUT**.



Wskazówki

- Nazwy tabel i kolumn tabel muszą rozpoczynać się z litery i nie mogą zawierać znaków matematycznych, np. **+**. Te znaki mogą ze względu na instrukcje SQL prowadzić przy wczytywaniu lub wyczytywaniu do problemów.
 - Dalsze informacje:** "Dostęp do tabeli z instrukcjami SQL", Strona 539
- Kolejność kolumn w strefie **Tabela** jest niezależna od kolejności wierszy w aplikacji **LAYOUT**. Kolejność kolumn w strefie roboczej **Tabela** możesz również zmienić.
 - Dalsze informacje:** "Ustawienia w strefie roboczej Tabela", Strona 693

24.7 Tabela punktów *.pnt

Zastosowanie

W tabeli punktów zachowujesz pozycje na detalu w nieregularnym porządku. Sterowanie przeprowadza dla każdego punktu wywołanie cyklu. Możesz skrywać pojedyncze punkty i definiować bezpieczną wysokość.

Spokrewnione tematy

- Wywołanie tablicy punktów, działanie z różnymi cyklami
Dalsze informacje: instrukcja obsługi dla użytkownika Cykle obróbki

Opis funkcji

Parametry w tabelach punktów

Tabela punktów zawiera następujące parametry:

Parametry	Znaczenie
NR	Numer wiersza w tabeli punktów Dane wejściowe: 0...99999
X	Współrzędna X punktu Dane wejściowe: -99999.9999...+99999.9999
Y	Współrzędna Y punktu Dane wejściowe: -99999.9999...+99999.9999
Z	Współrzędna Z punktu Dane wejściowe: -99999.9999...+99999.9999
FADE	Zamaskować? (tak=ENT/nie=NO ENT) Y=Yes: punkt jest skrywany dla obróbki Skryte punkty pozostają tak długo skrywane, aż zostaną ponownie odręcznie wyświetlone. N=No: punkt jest wyświetlany dla obróbki Standardowo wszystkie punkty tabeli punktów są wyświetlane dla obróbki. Dane wejściowe: Y, N
CLEARANCE	Bezpieczna wysokosc ? Bezpieczna pozycja w osi narzędzia, na którą sterowania wycofuje narzędzie po obróbce punktu. Jeśli w kolumnie CLEARANCE nie zdefiniujesz wartości, to sterowanie używa wartości parametru cyklu Q204 2-GA BEZPIECZNA WYS. . Jeśli określono wartości zarówno w kolumnie CLEARANCE jak i w parametrze Q204 , to sterowanie stosują wyższą wartość. Dane wejściowe: -99999.9999...+99999.9999

24.7.1 Skrywanie pojedynczych punktów dla obróbki

W tabeli punktów można w kolumnie **FADE** tak oznaczyć punkty, iż są one skrywane dla obróbki.

Skrywania punktów dokonuje się w następujący sposób:

- ▶ Wybrać pożądaną punkt w tablicy
- ▶ Kolumnę **FADE** wybrać
 - ▶ **Edycja** aktywować
 - ▶ Wpisz **Y**
 - ▶ Sterowanie skrywa punkt przy wywołaniu cyklu.

Jeśli w kolumnie **FADE** wprowadzisz **Y**, to możesz pominąć ten punkt używając przycisku **Wiersz skryty** w trybie pracy **Przebieg progr.**

Dalsze informacje: instrukcja obsługi dla użytkownika Konfigurowanie i odpracowywanie

24.8 Tabela punktów zerowych *.d

Zastosowanie

W tabeli punktów zerowych zachowujesz pozycje odnoszące się do detalu. Aby móc używać tablicy punktów zerowych, należy ją aktywować. W obrębie programu NC możesz wywołać punkty zerowe, aby np. przeprowadzić obróbkę dla kilku detali na tej samej pozycji. Aktywny wiersz tabeli punktów zerowych służy jako punkt zerowy detalu w programie NC.

Spokrewnione tematy

- Treść i generowanie tabeli punktów zerowych
 - Dalsze informacje:** "Tabela punktów zerowych *.d", Strona 707
- Edycja tabeli punktów zerowych podczas przebiegu programu
 - Dalsze informacje:** instrukcja obsługi dla użytkownika Konfigurowanie i odpracowywanie
- Tabela punktów odniesienia
 - Dalsze informacje:** instrukcja obsługi dla użytkownika Konfigurowanie i odpracowywanie

Opis funkcji

Wartości kolumn **X**, **Y** i **Z** działają jak dyslokacja w układzie współrzędnych detalu **W-CS**. Wartości kolumn **A**, **B**, **C**, **U**, **V** i **W** działają jak offset w układzie współrzędnych maszyny **M-CS**.

Dalsze informacje: instrukcja obsługi dla użytkownika Konfigurowanie i odpracowywanie

Parametry w tabelach punktów zerowych

Tabela punktów zerowych zawiera następujące parametry:

Parametry	Znaczenie
D	Numer wiersza w tabeli punktów zerowych Dane wejściowe: 0...99999999
X	Współrzędna X punktu zerowego Transformacja w odniesieniu do układu współrzędnych detalu W-CS Dalsze informacje: "Układ współrzędnych detalu W-CS", Strona 243 Dane wejściowe: -99999.99999...+99999.99999
Y	Współrzędna Y punktu zerowego Transformacja w odniesieniu do układu współrzędnych detalu W-CS Dalsze informacje: "Układ współrzędnych detalu W-CS", Strona 243 Dane wejściowe: -99999.99999...+99999.99999
Z	Współrzędna Z punktu zerowego Transformacja w odniesieniu do układu współrzędnych detalu W-CS Dalsze informacje: "Układ współrzędnych detalu W-CS", Strona 243 Dane wejściowe: -99999.99999...+99999.99999
A	Kąt osi A dla punktu zerowego Offset w odniesieniu do układu współrzędnych obrabiarki M-CS Dalsze informacje: "Układ współrzędnych obrabiarki M-CS", Strona 238 Dane wejściowe: -360.0000000...+360.0000000
B	Kąt osi B dla punktu zerowego Offset w odniesieniu do układu współrzędnych obrabiarki M-CS Dalsze informacje: "Układ współrzędnych obrabiarki M-CS", Strona 238 Dane wejściowe: -360.0000000...+360.0000000
C	Kąt osi C dla punktu zerowego Offset w odniesieniu do układu współrzędnych obrabiarki M-CS Dalsze informacje: "Układ współrzędnych obrabiarki M-CS", Strona 238 Dane wejściowe: -360.0000000...+360.0000000
U	Pozycja osi U dla punktu zerowego Offset w odniesieniu do układu współrzędnych obrabiarki M-CS Dalsze informacje: "Układ współrzędnych obrabiarki M-CS", Strona 238 Dane wejściowe: -99999.99999...+99999.99999
V	Pozycja osi V dla punktu zerowego Offset w odniesieniu do układu współrzędnych obrabiarki M-CS Dalsze informacje: "Układ współrzędnych obrabiarki M-CS", Strona 238 Dane wejściowe: -99999.99999...+99999.99999
W	Pozycja osi W dla punktu zerowego Offset w odniesieniu do układu współrzędnych obrabiarki M-CS Dalsze informacje: "Układ współrzędnych obrabiarki M-CS", Strona 238 Dane wejściowe: -99999.99999...+99999.99999
DOC	Komentarz do przesunięcia? Dane wejściowe: szerokość tekstu 15

24.8.1 Edycja tabeli punktów zerowych

Możesz dokonywać edycji wartości w tablicy punktów zerowych podczas przebiegu programu.

Dalsze informacje: instrukcja obsługi dla użytkownika Konfigurowanie i odpracowywanie

Tabelę punktów zerowych możesz edytować w następujący sposób:



- ▶ **Edycja** aktywować
- ▶ Wybrać pożądaną wartość
- ▶ Edycja wartości
- ▶ Zachowaj modyfikacje, np. wybierając inny wiersz

WSKAZÓWKA

Uwaga niebezpieczeństwo kolizji!

Sterowanie uwzględni zmiany w tablicy punktów zerowych bądź w tablicy korekcyjnej dopiero, kiedy wartości zostaną zapisane w pamięci. Należy ponownie aktywować punkt zerowy bądź wartość korekcyjną w programie NC, inaczej sterowanie będzie używać dotychczasowych wartości.

- ▶ Zmiany w tablicy potwierdzić natychmiast np. klawiszem **ENT**
- ▶ Ponowna aktywacja punktu zerowego bądź wartości korekcji w programie NC.
- ▶ Program NC ostrożnie rozpocząć po dokonaniu zmian wartości w tablicy

24.9 Tabele do obliczania danych skrawania

Zastosowanie

Za pomocą następujących tablic możesz obliczać dane skrawania narzędzia w kalkulatorze danych skrawania:

- Tabela z materiałami detali **WMAT.tab**
Dalsze informacje: "Tabela dla materiałów detali WMAT.tab", Strona 710
- Tabela z materiałami tnącymi **TMAT.tab**
Dalsze informacje: "Tabela materiałów tnących TMAT.tab", Strona 710
- Tabela danych skrawania ***.cut**
Dalsze informacje: "Tabela danych skrawania *.cut", Strona 711
- Zależna od średnicy tablica danych skrawania ***.cutd**
Dalsze informacje: "Zależna od średnicy tablica danych *.cutd", Strona 712

Spokrewnione tematy

- Kalkulator danych skrawania
Dalsze informacje: "Kalkulator danych skrawania", Strona 637
- Menedżer narzędzi
Dalsze informacje: instrukcja obsługi dla użytkownika Konfigurowanie i odpracowywanie

Opis funkcji

Tabela dla materiałów detali **WMAT.tab**

W tabeli dla materiałów detali **WMAT.tab** definiujesz materiał obrabianego detalu. Należy zachować tę tabelę w folderze **TNC:\table**.

Tabela z materiałami detali **WMAT.tab** zawiera następujące parametry:

Parametry	Znaczenie
WMAT	Materiał detalu, np. aluminium Dane wejściowe: szerokość tekstu 32
MAT_CLASS	Klasa materiału Należy podzielić materiały na klasy materiałowe z tymi samymi warunkami skrawania, np. według DIN EN 10027-2. Dane wejściowe: szerokość tekstu 32

Tabela materiałów tnących **TMAT.tab**

W tabeli dla materiałów tnących **TMAT.tab** definiujesz materiał krawędzi tnącej narzędzia. Należy zachować tę tabelę w folderze **TNC:\table**.

Tabela z materiałami tnącymi **TMAT.tab** zawiera następujące parametry:

Parametry	Znaczenie
TMAT	Materiał krawędzi tnącej narzędzia, np. metal pełnotwardy Dane wejściowe: szerokość tekstu 32
ALIAS1	Dodatkowe nazwanie Dane wejściowe: szerokość tekstu 32
ALIAS2	Dodatkowe nazwanie Dane wejściowe: szerokość tekstu 32

Tabela danych skrawania *.cut

W tabeli danych skrawania *.cut przydzielasz do materiałów detali oraz do materiałów tnących przynależne dane skrawania. Należy zachować tę tabelę w folderze **TNC:\system\Cutting-Data**.

Tabela danych skrawania *.cut zawiera następujące parametry:

Parametry	Znaczenie
NR	Bieżący numer wiersza tabeli Dane wejściowe: 0...999999999
MAT_CLASS	Materiał detalu z tabeli WMAT.tab Dalsze informacje: "Tabela dla materiałów detali WMAT.tab", Strona 710 Wybór w oknie z opcjami wyboru Dane wejściowe: 0...9999999
MODE	Rodzaj obróbki: obróbka zgrubna lub wykańczająca Dane wejściowe: szerokość tekstu 32
TMAT	Materiał tnący narzędzia z tabeli TMAT.tab Dalsze informacje: "Tabela materiałów tnących TMAT.tab", Strona 710 Wybór w oknie z opcjami wyboru Dane wejściowe: szerokość tekstu 32
VC	Prędkość skrawania w m/min Dalsze informacje: "Dane skrawania", Strona 148 Dane wejściowe: 0...1000
FTYPE	Rodzaj posuwu: <ul style="list-style-type: none"> ■ FU: posuw na jeden obrót FU w mm/obr ■ FZ: posuw na ząb FZ w mm/ząb Dalsze informacje: "Posuw F", Strona 150 Dane wejściowe: FU, FZ
F	Wartość posuwu Dane wejściowe: 0.0000...9.9999

Zależna od średnicy tablica danych *.cutd

W zależnej od średnicy tabeli danych skrawania *.cutd przydzielasz do materiałów detali oraz do materiałów tnących przynależne dane skrawania. Należy zachować tę tabelę w folderze **TNC:\system\Cutting-Data**.

Zależna od średnicy tabela danych skrawania *.cutd zawiera następujące parametry:

Parametry	Znaczenie
NR	Bieżący numer wiersza tabeli Dane wejściowe: 0...999999999
MAT_CLASS	Materiał detalu z tabeli WMAT.tab Dalsze informacje: "Tabela dla materiałów detali WMAT.tab", Strona 710 Wybór w oknie z opcjami wyboru Dane wejściowe: 0...9999999
MODE	Rodzaj obróbki: obróbka zgrubna lub wykańczająca Dane wejściowe: szerokość tekstu 32
TMAT	Materiał tnący narzędzia z tabeli TMAT.tab Dalsze informacje: "Tabela materiałów tnących TMAT.tab", Strona 710 Wybór w oknie z opcjami wyboru Dane wejściowe: szerokość tekstu 32
VC	Prędkość skrawania w m/min Dalsze informacje: "Dane skrawania", Strona 148 Dane wejściowe: 0...1000
FTYPE	Rodzaj posuwu: <ul style="list-style-type: none"> ■ FU: posuw na jeden obrót FU w mm/obr ■ FZ: posuw na ząb FZ w mm/ząb Dalsze informacje: "Posuw F", Strona 150 Dane wejściowe: FU, FZ
F_D_0...F_D_9999	Wartość posuwu dla odpowiedniej średnicy Nie wszystkie kolumny muszą być wypełnione. Jeśli średnica narzędzia leży między dwoma zdefiniowanymi kolumnami, to sterowanie interpoluje liniowo posuw. Dane wejściowe: 0.0000...9.9999

Wskazówka

Sterowanie udostępnia w odpowiednich folderach tabele przykładowe dla automatycznego obliczania danych skrawania. Tabele te możesz dopasować do sytuacji na obrabiarce, np. wprowadzić używane materiały i narzędzia.

24.10 Tabela palet *.p

Zastosowanie

Za pomocą tabeli palet określasz, w jakiej kolejności sterowanie odpracowuje palety i jakie programy NC są przy tym stosowane.

Bez zmieniacza palet można stosować tabele palet, aby odpracowywać programy NC z różnymi punktami odniesienia z tylko jednym **NC-Start**. Taki sposób wykorzystania nazywany jest także lista zleceń.

Możesz odpracować zarówno tabele palet jak i listy zleceń z orientacją na narzędzie. Przy tym sterowanie redukuje zmiany narzędzia i tym samym czas obróbki.

Spokrewnione tematy

- Edycja tabeli palet w strefie roboczej **Lista zleceń**
Dalsze informacje: "Strefa robocza Lista zleceń", Strona 666
- Obróbka zorientowana na narzędzie
Dalsze informacje: "Obróbka zorientowana na narzędzie", Strona 675

Opis funkcji

Możesz otwierać tabele palet w trybach pracy **Tabele, programowanie** i **Przebieg progr.**. W trybach pracy **programowanie** i **Przebieg progr.** sterowanie otwiera tabelę palet przy tym nie jako tabelę, a w sekcji **Lista zleceń**.

Producent obrabiarek definiuje prototyp tabeli palet. Jeśli generujesz nową tabelę palet, to sterowanie kopiuje ten prototyp. W ten sposób tabela palet na sterowaniu może niekiedy nie zawierać wszystkich możliwych parametrów.

Prototyp może zawierać następujące parametry:

Parametry	Znaczenie
NR	Numer wiersza tabeli palet Wpis jest konieczny dla pola zapisu Numer wiersza funkcji SKANOW. BLOKOW. Dalsze informacje: instrukcja obsługi dla użytkownika Konfigurowanie i odpracowywanie Dane wejściowe: 0...99999999
TYP	Typ palet? Zawartość wiersza tabeli: <ul style="list-style-type: none"> ■ PAL: paleta ■ FIX: zamocowanie ■ PGM: program NC Wybór w menu Dane wejściowe: PAL, FIX, PGM
NAZWA	Paleta / NC-program / fixture? Nazwa pliku palety, zamocowania lub programu NC Nazwy dla palet i zamocowania określa producent obrabiarek. Nazwy programów NC definiuje obsługujący. Wybór w oknie z opcjami wyboru Dane wejściowe: szerokość tekstu 32

Parametry	Znaczenie
DATA	<p>Tabela punktów zerowych ?</p> <p>Tabela punktów zerowych wykorzystywana w programie NC.</p> <p>Wybór w oknie z opcjami wyboru</p> <p>Dane wejściowe: szerokość tekstu 32</p>
PRESET	<p>Punkt bazowy ?</p> <p>Numer wiersz tabeli punktów odniesienia dla aktywowanego punktu odniesienia detalu.</p> <p>Wybór w oknie z opcjami wyboru</p> <p>Dane wejściowe: 0...999</p>
LOKALIZACJA	<p>Lokalizacja przebiegu?</p> <p>Zapis MA odznacza, iż paleta lub zamocowanie znajduje się w przestrzeni roboczej maszyny i może być obrabiana. Aby zapisać MA należy nacisnąć klawisz ENT. Przy pomocy klawisza NO ENT możesz usunąć zapis i tym samym skasować obróbkę. Jeśli kolumna jest dostępna, to wpis jest konieczny.</p> <p>Odpowiada przyciskowi Obrób. aktywować w sekcji Formularz.</p> <p>Wybór w menu</p> <p>Dane wejściowe: bez wartości, MA</p>
LOCK	<p>Zablokowane?</p> <p>Za pomocą zapisu * można wykluczyć wiersz tablicy palet z obróbki. Naciśnięciem klawisza ENT wiersz zostaje odznaczony z *. Przy pomocy klawisza NO ENT można anulować to zablokowanie. Można zablokować odpracowywanie dla pojedynczych programów, zamocowań lub całych palet. Nie zablokowane wiersze (np. PGM) zablokowanej palety także nie są odpracowywane.</p> <p>Wybór w menu</p> <p>Dane wejściowe: bez wartości, *</p>
W-STATUS	<p>Status obróbki?</p> <p>Ważne dla zorientowanej na narzędzie obróbki</p> <p>Status obróbki określa postęp obróbki. Proszę podać dla nieobrobionego detalu BLANK. Sterowanie zmienia ten wpis przy obróbce automatycznie. Sterowanie rozróżnia następujące rodzaje wypisu:</p> <ul style="list-style-type: none"> ■ BLANK/ brak wpisu: detal, obróbka konieczna ■ INCOMPLETE: niekompletnie obrobiony, dalsza obróbka konieczna ■ ENDED: kompletnie obrobiony, dalsza obróbka nie jest konieczna ■ EMPTY: puste miejsce, obróbka nie jest konieczna ■ SKIP: obróbkę pominąć <p>Dalsze informacje: "Obróbka zorientowana na narzędzie", Strona 675</p> <p>Dane wejściowe: bez wartości, BLANK, INCOMPLETE, ENDED, EMPTY, SKIP</p>
PALPRES	<p>Punkt odniesienia palety</p> <p>Numer wiersza tabeli punktów odniesienia palety dla aktywowanego punktu odniesienia palety</p> <p>Konieczny tylko, jeśli tabela punktów odniesienia palet dostępna na sterowaniu.</p> <p>Wybór w oknie z opcjami wyboru</p> <p>Dane wejściowe: -1...+999</p>
DOC	<p>Komentarz</p> <p>Dane wejściowe: szerokość tekstu 15</p>

Parametry	Znaczenie
METHOD	<p>Metoda obróbki?</p> <p>Metoda obróbki</p> <p>Sterowanie rozróżnia następujące rodzaje wypisu:</p> <ul style="list-style-type: none"> ■ WPO: orientacja na detal (standard) ■ TO: orientacja na narzędzie (pierwszy detal) ■ CTO: orientacja na narzędzie (dalsze detale) <p>Dalsze informacje: "Obróbka zorientowana na narzędzie", Strona 675</p> <p>Wybór w menu</p> <p>Dane wejściowe: WPO, TO, CTO</p>
CTID	<p>Nr ID kontekstu geometrii?</p> <p>Ważne dla zorientowanej na narzędzie obróbki</p> <p>Sterowanie generuje identnummer dla ponownego wejścia do programu z przebiegiem do wiersza startu automatycznie. Jeśli ten wpis zostanie usunięty lub zmieniony, to ponowne wejście do programu nie jest więcej możliwe.</p> <p>Dalsze informacje: "Obróbka zorientowana na narzędzie", Strona 675</p> <p>Dane wejściowe: szerokość tekstu 8</p>
SP-X	<p>Bezpieczna wysokość?</p> <p>Bezpieczna pozycja w osi X dla obróbki zorientowanej na narzędzie</p> <p>Dalsze informacje: "Obróbka zorientowana na narzędzie", Strona 675</p> <p>Dane wejściowe: -999999.99999...+999999.99999</p>
SP-Y	<p>Bezpieczna wysokość?</p> <p>Bezpieczna pozycja w osi Y dla obróbki zorientowanej na narzędzie</p> <p>Dalsze informacje: "Obróbka zorientowana na narzędzie", Strona 675</p> <p>Dane wejściowe: -999999.99999...+999999.99999</p>
SP-Z	<p>Bezpieczna wysokość?</p> <p>Bezpieczna pozycja w osi Z dla obróbki zorientowanej na narzędzie</p> <p>Dalsze informacje: "Obróbka zorientowana na narzędzie", Strona 675</p> <p>Dane wejściowe: -999999.99999...+999999.99999</p>
SP-A	<p>Bezpieczna wysokość?</p> <p>Bezpieczna pozycja w osi A dla obróbki zorientowanej na narzędzie</p> <p>Dalsze informacje: "Obróbka zorientowana na narzędzie", Strona 675</p> <p>Dane wejściowe: -999999.99999...+999999.99999</p>
SP-B	<p>Bezpieczna wysokość?</p> <p>Bezpieczna pozycja w osi B dla obróbki zorientowanej na narzędzie</p> <p>Dalsze informacje: "Obróbka zorientowana na narzędzie", Strona 675</p> <p>Dane wejściowe: -999999.99999...+999999.99999</p>
SP-C	<p>Bezpieczna wysokość?</p> <p>Bezpieczna pozycja w osi C dla obróbki zorientowanej na narzędzie</p> <p>Dalsze informacje: "Obróbka zorientowana na narzędzie", Strona 675</p> <p>Dane wejściowe: -999999.99999...+999999.99999</p>
SP-U	<p>Bezpieczna wysokość?</p> <p>Bezpieczna pozycja w osi U dla obróbki zorientowanej na narzędzie</p> <p>Dalsze informacje: "Obróbka zorientowana na narzędzie", Strona 675</p> <p>Dane wejściowe: -999999.99999...+999999.99999</p>

Parametry	Znaczenie
SP-V	<p>Bezpieczna wysokość? Bezpieczna pozycja w osi V dla obróbki zorientowanej na narzędzie Dalsze informacje: "Obróbka zorientowana na narzędzie", Strona 675 Dane wejściowe: -999999.99999...+999999.99999</p>
SP-W	<p>Bezpieczna wysokość? Bezpieczna pozycja w osi W dla obróbki zorientowanej na narzędzie Dalsze informacje: "Obróbka zorientowana na narzędzie", Strona 675 Dane wejściowe: -999999.99999...+999999.99999</p>
COUNT	<p>Liczba zabiegów obróbkowych Dla wiersz typu PAL: aktualna wartość rzeczywista jest dla zdefiniowanej w kolumnie TARGET wartości zadanej licznika palet Dla wierszy typu PGM: wartość, o którą wzrasta wartość rzeczywista licznika palet po odpracowaniu programu NC Dalsze informacje: "Licznik palet", Strona 666 Dane wejściowe: 0...99999</p>
TARGET	<p>Ogólna liczba zabiegów obróbki Wartość zadana dla licznika palet w wierszach typu PAL Sterowanie powtarza programy NC tej palety tak długo, aż wartość zadana zostanie osiągnięta. Dalsze informacje: "Licznik palet", Strona 666 Dane wejściowe: 0...99999</p>

24.11 Tabele korekcyjne

24.11.1 Przegląd

Sterowanie udostępnia następujące tabele korekcyjne:

Tabela	Dalsze informacje
Tablica korekcyjna *.tco Korekcja w układzie współrzędnych narzędzia T-CS	Strona 717
Tablica korekcyjna *.wco Korekcja w układzie współrzędnych płaszczyzny roboczej WPL-CS	Strona 719

24.11.2 Tablica korekcyjna ***.tco**

Zastosowanie

W tablicy korekcyjnej ***.tco** definiujesz wartości korekcji dla narzędzia w układzie współrzędnych narzędzia **T-CS**.

Tablicę korekcyjną ***.tco** możesz wykorzystywać do narzędzi wszystkich technologii.

Spokrewnione tematy

- Wykorzystywanie tablic korekcyjnych
Dalsze informacje: "Korekcja narzędzia z tablicami korekcyjnymi", Strona 333
- Treść tablicy korekcyjnej ***.wco**
Dalsze informacje: "Tablica korekcyjna *.wco", Strona 719
- Edycja tablic korekcyjnych podczas przebiegu programu
Dalsze informacje: instrukcja obsługi dla użytkownika Konfigurowanie i odpracowywanie
- Układ współrzędnych narzędzia **T-CS**
Dalsze informacje: "Układ współrzędnych narzędzia T-CS", Strona 249

Opis funkcji

Korekcje w tabelach korekcyjnych z rozszerzeniem ***.tco** korygują aktywne narzędzie. Ta tabela obowiązuje dla wszystkich typów narzędzi, dlatego też przy generowaniu tabeli widoczne są także kolumny, niekiedy niekonieczne dla danego typu narzędzia.

Należy podawać tylko wartości, które są sensowne dla danego narzędzia. Sterowanie wydaje komunikat o błędach, jeśli korygowane są wartości nie dostępne dla aktywnego narzędzia.

Tabela korekcyjna ***.tco** zawiera następujące parametry:

Parametry	Znaczenie
NO	Numer wiersza tabeli Dane wejściowe: 0...999999999
DOC	Komentarz Dane wejściowe: szerokość tekstu 16
DL	Naddatek-długość narzędzia ? Wartość delta do parametru L z tabeli narzędzi Dane wejściowe: -999.9999...+999.9999
DR	Naddatek-promień narzędzia ? Wartość delta do parametru R z tabeli narzędzi Dane wejściowe: -999.9999...+999.9999
DR2	Naddatek promień-narzędzia 2? Wartość delta do parametru R2 z tabeli narzędzi Dane wejściowe: -999.9999...+999.9999
DXL	Naddatek długości narzędzia 2? Wartość delta do parametru DXL z tabeli narzędzi tokarskich Dane wejściowe: -999.9999...+999.9999
DYL	Naddatek długości narzędzia 3? Wartość delta do parametru DYL z tabeli narzędzi tokarskich Dane wejściowe: -999.9999...+999.9999
DZL	Naddatek długości narzędzia 1? Wartość delta do parametru DZL z tabeli narzędzi tokarskich Dane wejściowe: -999.9999...+999.9999
DL-OVR	Korekcja wystawiania Wartość delta do parametru L- OVR z tabeli narzędzi ściernych Dane wejściowe: -999.9999...+999.9999
DR-OVR	Korekcja promienia Wartość delta do parametru R- OVR z tabeli narzędzi ściernych Dane wejściowe: -999.9999...+999.9999
DLO	Korekcja całkowitej długości Wartość delta do parametru LO z tabeli narzędzi ściernych Dane wejściowe: -999.9999...+999.9999
DLI	Korekcja długości do wewnętrznej krawędzi Wartość delta do parametru LI z tabeli narzędzi ściernych Dane wejściowe: -999.9999...+999.9999

24.11.3 Tablica korekcyjna *.wco

Zastosowanie

Wartości z tabel korekcyjnych z rozszerzeniem *.wco działają jak przesunięcia w układzie współrzędnych płaszczyzny obróbki **WPL-CS**.

Spokrewnione tematy

- Wykorzystywanie tablic korekcyjnych
Dalsze informacje: "Korekcja narzędzia z tablicami korekcyjnymi", Strona 333
- Treść tablicy korekcyjnej *. tco
Dalsze informacje: "Tablica korekcyjna *.tco", Strona 717
- Edycja tablic korekcyjnych podczas przebiegu programu
Dalsze informacje: instrukcja obsługi dla użytkownika Konfigurowanie i odprowadzanie
- Układ współrzędnych płaszczyzny roboczej **WPL-CS**
Dalsze informacje: "Układ współrzędnych płaszczyzny roboczej WPL-CS", Strona 245

Opis funkcji

Tablica korekcyjna *. wco zawiera następujące parametry:

Parametry	Znaczenie
NO	Numer wiersza tabeli Dane wejściowe: 0...999999999
DOC	Komentarz Dane wejściowe: szerokość tekstu 16
X	Dyslokacja układu współrzędnych płaszczyzny roboczej WPL-CS w X Dane wejściowe: -999.9999...+999.9999
Y	Dyslokacja WPL-CS w Y Dane wejściowe: -999.9999...+999.9999
Z	Dyslokacja WPL-CS w Z Dane wejściowe: -999.9999...+999.9999

25

Przegląd

25.1 Funkcje specjalne dla zachowania maszyny

Przy pomocy klucza 555343 odblokowujesz także funkcje NC, przewidziane tylko dla HEIDENHAIN, dla producent maszyn i innych dostawców.

Następujące funkcje NC wpływają na zachowanie maszyny:

- Funkcje kinematyki:
 - **WRITE KINEMATICS**
 - **READ KINEMATICS**
- Funkcje PLC:
 - **FUNCTION SCOPE**
 - **START**
 - **STORE**
 - **STOP**
 - **READ FROM PLC**
 - **WRITE TO PLC**
 - **WRITE CFG**
 - **PREPARE**
 - **COMMIT TO DISK**
 - **COMMIT TO MEMORY**
 - **DISCARD PREPARATION**
- Programowanie zmiennych:
 - **FN 19: PLC**
 - **FN 20: WAIT FOR**
 - **FN 29: PLC**
 - **FN 37: EXPORT**
- **CYCL QUERY**

WSKAZÓWKA

Uwaga, niebezpieczeństwo znacznych szkód!

Jeżeli używasz funkcji specjalnych dla zachowania maszyny, to może to prowadzić do niepożądanego zachowania, np. dysfunkcyjności sterowania. Te funkcje NC umożliwiają HEIDENHAIN, producentowi maszyn i innym dostawcom dokonywanie modyfikacji zachowania maszyny. Stosowanie przez obsługującego obrabiarkę bądź programistę NC nie jest zalecane. Podczas odpracowywania NC- funkcji i następującej po tym obróbki istnieje zagrożenie kolizji!

- ▶ Należy używać funkcji specjalnych dla zachowania maszyny wyłącznie po uzgodnieniu z HEIDENHAIN, producentem obrabiarek lub dostawców trzecich
- ▶ Uwzględnić dokumentację firmy HEIDENHAIN, producenta obrabiarek i dostawców trzecich

25.2 Przydzielone z góry numery błędów dla FN 14: ERROR

Za pomocą funkcji **FN 14: ERROR** możesz wydawać komunikaty o błędach w programie NC.

Dalsze informacje: "Wydawanie komunikatów o błędach z FN 14: ERROR", Strona 511

Następujące komunikaty o błędach są określone z góry przez HEIDENHAIN:

Numer błędu	Tekst
1000	Wrzeczono ?
1001	Brak osi narzędzia
1002	Promień narzędzia zbyt mały
1003	Promień narzędzia za duży
1004	Obszar przekroczony
1005	Błędna pozycja początkowa
1006	OBRÓT nie dozwolony
1007	WSPÓŁCZYNNIK SKALOWANIA nie dozwolony
1008	ODBICIE LUSTRZANE nie dozwolone
1009	Przesunięcie nie dozwolone
1010	Brak posuwu
1011	Wprowadzona wartość błędna
1012	Znak liczby błędny
1013	Kąt nie dozwolony
1014	Punkt pomiaru sondy nie osiągalny
1015	Za dużo punktów
1016	Wprowadzono sprzeczność
1017	CYCL niekompletny
1018	Płaszczyzna błędnie zdefiniowana
1019	Zaprogramowano niewłaściwą oś
1020	Błędna prędkość obrotowa
1021	Korekcja promienia nie zdefiniowana
1022	Zaokrąglenie nie zdefiniowane
1023	Promień zaokrąglenia za duży
1024	Niezdefiniowany start programu
1025	Za duże pakietowanie
1026	Brak punktu odniesienia kąta
1027	Nie zdefiniowano cyklu obróbki
1028	Szerokość rowka za mała
1029	Kieszęń za mała
1030	Q202 nie zdefiniowany
1031	Q205 nie zdefiniowany
1032	Q218 zapisać większym od Q219

Numer błędu	Tekst
1033	CYCL 210 nie dozwolony
1034	CYCL 211 nie dozwolony
1035	Q220 za duży
1036	Q222 zapisać większym od Q223
1037	Q244 wprowadzić większym od 0
1038	Q245 wprowadzić nie równym Q246
1039	Zakres kąta < 360° zapisać
1040	Q223 zapisać większym od Q222
1041	Q214: 0 nie dozwolone
1042	Kierunek przemieszczenia nie zdefiniowany
1043	Tabela punktów zerowych nie aktywna
1044	Błąd położenia: środek 1.osi
1045	Błąd położenia: środek 2.osi
1046	Odwiert za mały
1047	Odwiert za duży
1048	Czop za mały
1049	Czop za duży
1050	Kieszon za mała: dodatkowa obróbka 1.oś
1051	Kieszon za mała: dodatkowa obróbka 2.oś
1052	Kieszon za duża: część wybrakowana 1.oś
1053	Kieszon za duża: część wybrakowana 2.oś
1054	Czop za mały: część wybrakowana 1.oś
1055	Czop za mały: część wybrakowana 2.oś
1056	Czop za duży: dodatkowa obróbka 1.oś
1057	Czop za duży: dodatkowa obróbka 2.oś
1058	TCHPROBE 425: błąd największego wymiaru
1059	TCHPROBE 425: błąd najmniejszego wymiaru
1060	TCHPROBE 426: błąd największego wymiaru
1061	TCHPROBE 426: błąd najmniejszego wymiaru
1062	TCHPROBE 430: średnica za duża
1063	TCHPROBE 430: średnica za mała
1064	Nie zdefiniowano osi pomiarowej
1065	Przekroczona tolerancja złamania narzędzia
1066	Q247 wprowadzić nierównym 0
1067	Q247 wprowadzić większy niż 5
1068	Tabela punktów zerowych?
1069	Rodzaj frezowania Q351 wprowadzić nierównym 0
1070	Zmniejszyć głębokość gwintu
1071	Przeprowadzić kalibrowanie

Numer błędu	Tekst
1072	Przekroczona tolerancja
1073	Start z dowolnego wiersza aktywny
1074	ORIENTACJA nie dozwolona
1075	3DROT nie dozwolony
1076	3DROT aktywować
1077	Wprowadzić głębokość ze znakiem ujemnym
1078	Q303 w cyklu pomiarowym niezdefiniowany!
1079	Oś narzędzia niedozwolona
1080	Obliczone wartości błędne
1081	Punkty pomiarowe sprzeczne
1082	Bezpieczna wysokość błędnie wprowadzona
1083	Rodzaj wejścia w materiał sprzeczny
1084	Cykl obróbki nie dozwolony
1085	Wiersz zabezpieczony od zapisu
1086	Naddatek większy niż głębokość
1087	Nie zdefiniowano kąta wierzchołkowego
1088	Dane są sprzeczne
1089	Położenie rowka 0 nie jest dozwolone
1090	Wejście w materiał wprowadzić nierównym 0
1091	Przełączenie Q399 niedozwolone
1092	Narzędzie nie zdefiniowane
1093	Numer narzędzia niedozwolony
1094	Nazwa narzędzia niedozwolona
1095	Opcja software nie jest aktywna
1096	Restore kinematyki nie jest możliwe
1097	Funkcja nie jest dozwolona
1098	Wymiary półwyrobu są sprzeczne
1099	Pozycja pomiarowa niedozwolona
1100	Dostęp do kinematyki niemożliwy
1101	Poz.pomiaru nie w zakresie prz.
1102	Komp.ustawienia wst.niemożliwa
1103	Promień narzędzia za duży
1104	Rodzaj wcięcia nie jest możliwy
1105	Kąt wcięcia błędnie zdefiniowany
1106	Kąt rozwarcia nie jest zdefiniowany
1107	Szerokość rowka za duża
1108	Współczynniki skalowania nie są równe
1109	Dane o narzędziach niekonsystentne
1110	MOVE niemożliwe

Numer błędu	Tekst
1111	Wyznaczenie preset niedozwolone!
1112	Długość gwintu zbyt mała!
1113	Status 3D-rot sprzeczny!
1114	Konfiguracja niepełna
1115	Narzędzie tokarskie nieaktywne
1116	Orientacja narzędzia niekonsystentna
1117	Kąt niemożliwy!
1118	Promień okręgu zbyt mały!
1119	Wybieg gwintu zbyt krótki!
1120	Punkty pomiarowe sprzeczne
1121	Liczba limitów zbyt duża
1122	Strategia obróbki z limitami niemożliwa
1123	Kierunek obróbki nie jest możliwy
1124	Skok gwintu sprawdzić!
1125	Obliczenie kąta nie jest możliwe
1126	Mimośrodowe toczenie niemożliwe
1127	Narzędzie frezarskie nieaktywne
1128	Długość ostrza niewystarczająca
1129	Definicja przekładni zębatej niekonsystentna lub niepełna
1130	Nie podano naddatku na wykończenie
1131	Wiersz w tabeli niedostępny
1132	Operacja próbkowania niemożliwa
1133	Funkcja sprzężenia niemożliwa
1134	Cykl obróbki nie jest obsługiwany w tym oprogramowaniu NC
1135	Cykl układu pomiarowego nie jest obsługiwany przez to oprogramowanie NC
1136	Program NC przerwano
1137	Dane układu pomiarowego niekompletne
1138	Funkcja LAC nie jest możliwa
1139	Wartość dla zaokrąglenia lub fazki zbyt duża!
1140	Kąt osi nierówny kątowi nachylenia
1141	Wysokość znaków niezdefiniowana
1142	Wysokość znaków zbyt duża
1143	Błąd tolerancji: dopracowanie obrabianego detalu
1144	Błąd tolerancji: wybrakowany detal
1145	Definicja wymiaru błędna
1146	Niedozwolony wpis w tabeli kompensacji
1147	Transformacja niemożliwa
1148	Wrzeczono narzędzia jest błędnie skonfigurowane

Numer błędu	Tekst
1149	Offset wrzeciona nie jest znany
1150	Globalne ustawienia programowe aktywne
1151	Konfiguracja makro OEM nie jest poprawna
1152	Kombinacja zaprogramowanych naddatków nie jest możliwa
1153	Wartość pomiaru nie określona
1154	Sprawdzić monitorowanie tolerancji
1155	Odwiert mniejszy niż kulka próbnika
1156	Wyznaczenie punktu odniesienia niemożliwe
1157	Ustawienie stołu obrotowego nie jest możliwe
1158	Ustawienie osi obrotu nie jest możliwe
1159	Wcięcie ograniczone do długości ostrza
1160	Głębokość obróbki zdefiniowano z 0
1161	Niewłaściwy typ narzędzia
1162	Naddatek obróbki na gotowo niezdefiniowany
1163	Punkt zerowy obrabiarki nie mógł zostać zapisany
1164	Wrzeciono dla synchronizacji nie określone
1165	Funkcja w aktywnym trybie pracy niemożliwa
1166	Zdefiniowano zbyt duży naddatek
1167	Liczba ostrzy nie zdefiniowana
1168	Głębokość obróbki nie wzrasta jednostajnie
1169	Wcięcie nie spada jednostajnie
1170	Promień narzędzia nie jest poprawnie zdefiniowany
1171	Tryb powrotu na bezpieczny odstęp niemożliwy
1172	Definicja zębataki niepoprawna
1173	Obiekt próbkowania zawiera różne typy definicji wymiarowania
1174	Definicja wymiarowania zawiera niedozwolone znaki
1175	Wartość rzeczywista w definicji wymiarowania błędna
1176	Punkt startu dla odwiertu zbyt głęboki
1177	Definicja miary: brak wart.zadanej przy manualnym prepozycj.
1178	Narzędzie zamienne nie jest dostępne
1179	Makro OEM nie jest zdefiniowane
1180	Pomiar z osią pomocniczą niemożliwy
1181	Pozycja startu przy osi modulo niemożliwa
1182	Funkcja możliwa tylko przy zamkniętych drzwiach
1183	Liczba możliwych rekordów danych przekroczone
1184	Niekonsyst.płaszcz.robocza ze wzgl.na kąt osi przy rotacji podst.
1185	Parametr przekazu zawiera niedozwoloną wartość

Numer błędu	Tekst
1186	Zdefiniowano zbyt dużą szerokość ostrza RCUTS
1187	Użyteczna długość LU narzędzia zbyt mała
1188	Zdefiniowana fazka jest zbyt duża
1189	Kąt fazki nie może wytworzony aktywnym narzędziem
1190	Naddatki nie definiują zdejmowania materiału
1191	Kąt wrzeciona nie jednoznaczny

25.3 Dane systemowe

25.3.1 Lista funkcji FN

Za pomocą funkcji **FN 18: SYSREAD** możesz odczytać numeryczne dane systemowe i zapisywać wartości do parametru Q, QL bądź QR, np. **FN 18: SYSREAD Q25 = ID210 NR4 IDX3**.



Sterowanie wydaje dane systemowe z **FN 18: SYSREAD** zawsze metrycznie, niezależnie od jednostki programu NC.

Dalsze informacje: "Odczytanie danych systemowych z FN 18: SYSREAD", Strona 518

Za pomocą funkcji **SYSSTR** możesz odczytać alfanumeryczne dane systemowe i zapisywać wartości do parametrów QS **QS25 = SYSSTR(ID 10950 NR1)**.

Dalsze informacje: "Czytanie danych systemowych z SYSSTR", Strona 531

Nazw grupy	Numer grupy ID...	Numer danych systemowych NR...	Indeks IDX...	Opis
Informacja o programie				
	10	3	-	Numer aktywnego cyklu obróbki
		6	-	Numer ostatniego wykonanego cyklu próbkowania -1 = żaden
		7	-	Typ wywołującego programu NC: -1 = żaden 0 = widoczny program NC 1 = cykl / makro, program główny jest widoczny 2 = cykl / makro, program główny nie jest widoczny
		8	1	Jednostka miary bezpośrednio wywołującego programu NC (to może być także cykl). Wartości zwrotne: 0 = mm 1 = cale -1 = brak odpowiedniego programu
			2	Jednostka miary widocznego w odczycie bloków programu NC, z którego bezpośrednio lub pośrednio był wywołany cykl. Wartości zwrotne: 0 = mm 1 = cale -1 = brak odpowiedniego programu
		9	-	W obrębie makra funkcji M: numer funkcji M. Inne -1
			-	W obrębie makra funkcji M: numer funkcji M. Inne -1
		10	-	Licznik powtórzenia: po raz który aktualne miejsce kodu jest osiągnięte od wywołania aktualnego programu NC
		103	Numer parametru Q	Ważny w obrębie cykli NC; dla pobrania informacji, czy ukazany pod IDX parametr Q został podany w przynależnym CYCLE DEF dokładnie.
		110	Numer parametru QS	Plik o nazwie QS(IDX) dostępny? 0 = nie, 1 = tak Funkcja rozszyfrowuje względne ścieżki plików.
		111	Numer parametru QS	Katalog o nazwie QS(IDX) dostępny? 0 = nie, 1 = tak Tylko bezwzględne (absolutne) ścieżki folderów możliwe.

Nazw grupy	Numer grupy ID...	Numer danych systemowych NR...	Indeks IDX...	Opis
Adresy skoku systemu				
	13	1	-	Numer label lub nazwa label (string lub QS), do którego następuje skok przy M2/M30, zamiast zakończenia aktualnego programu NC. Wartość = 0: M2/M30 działa normalnie
		2	-	Numer labela lub nazwa labela (string lub QS), do którego następuje skok przy FN 14: ERROR z reakcją NC-CANCEL zamiast anulowania programu NC z meldunkiem o błędzie. Zaprogramowany w poleceniu FN 14 -numer błędu może zostać odczytany pod ID992 NR14. Wartość = 0: FN 14 działa normalnie.
		3	-	Numer labela lub nazwa labela (string lub QS), do którego następuje skok w przypadku wewnętrznego błędu serwera (SQL, PLC, CFG) lub w przypadku błędnych operacji pliku (FUNCTION FILECOPY, FUNCTION FILEMOVE lub FUNCTION FILEDELETE), zamiast przerwania programu wskutek błędu. Wartość = 0: błąd działa normalnie.
Indeksowany dostęp do parametrów Q				
	15	11	Nr parametru Q	Odczytuje Q(IDX)
		12	Parametr QL nr	Odczytuje QL(IDX)
		13	Parametr QR nr	Odczytuje QR(IDX)
Stan maszyny				
	20	1	-	Aktywny numer narzędzia
		2	-	Przygotowany numer narzędzia
		3	-	Aktywna oś narzędzia 0 = X 6 = U 1 = Y 7 = V 2 = Z 8 = W
		4	-	Zaprogramowana prędkość obrotowa wrzeciona
		5	-	Aktywny stan wrzeciona -1 = stan wrzeciona niezdefiniowany 0 = M3 aktywna 1 = M4 aktywna 2 = M5 po M3 aktywna 3 = M5 po M4 aktywna
		7	-	Aktywny stopień przekładni

Nazw grupy	Numer grupy ID...	Numer danych systemowych NR...	Indeks IDX...	Opis
		8	-	Aktywny stan chłodziwa 0 = off, 1 = on
		9	-	Aktywny posuw
		10	-	Indeks przygotowanego narzędzia
		11	-	Indeks aktywnego narzędzia
		14	-	Numer aktywnego wrzeciona
		20	-	Zaprogramowana szybkość skrawania w trybie toczenia
		21	-	Tryb wrzeciona przy toczeniu: 0 = stała prędkość obr. 1 = stała prędkość skrawania
		22	-	Stan chłodziwa M7: 0 = nieaktywne, 1 = aktywne
		23	-	Stan chłodziwa M8: 0 = nieaktywne, 1 = aktywne

Nazw grupy	Numer grupy ID...	Numer danych systemowych NR...	Indeks IDX...	Opis
Dane kanału				
	25	1	-	Numer kanału
Parametr cyklu				
	30	1	-	Odstęp bezpieczeństwa
		2	-	Głębokość wiercenia / głębokość frezowania
		3	-	Głębokość wcięcia
		4	-	Posuw wcięcia wgłębnego
		5	-	Pierwsza długość boku wybrania
		6	-	Druga długość boku wybrania
		7	-	Pierwsza długość boku rowka
		8	-	Druga długość boku rowka
		9	-	Promień kieszeni okrągłej
		10	-	Posuw frezowania
		11	-	Kierunek obiegu toru frezowania
		12	-	Czas zatrzymania
		13	-	Skok gwintu cykl 17 i 18
		14	-	Naddatek na obróbkę wykańczającą
		15	-	Kąt przeciągania
		21	-	Kąt próbkowania
		22	-	Droga próbkowania
		23	-	Posuw próbkowania
		48	-	Tolerancja
		49	-	Tryb HSC (cykl 32 tolerancja)
		50	-	Tolerancja osi obrotu (cykl 32 tolerancja)
		52	Numer parametru Q	Rodzaj parametru przekazu w cyklach użytkownika: -1: parametr cyklu w CYCL DEF nie zaprogramowany 0: parametr cyklu w CYCL DEF numerycznie zaprogramowany (parametr Q) 1: parametr cyklu w CYCL DEF zaprogramowany jako string (parametr Q)
		60	-	Bezpieczna wysokość (cykle próbkowania 30 do 33)
		61	-	Sprawdzanie (cykle próbkowania 30 do 33)
		62	-	Wymiarowanie ostrzy (cykle próbkowania 30 do 33)

Nazw grupy	Numer grupy ID...	Numer danych systemowych NR...	Indeks IDX...	Opis
		63	-	Numer parametru Q dla wyniku (cykle próbkowania 30 do 33)
		64	-	Typ parametru Q dla wyniku (cykle próbkowania 30 do 33) 1 = Q, 2 = QL, 3 = QR
		70	-	Mnożnik dla posuwu (cykl 17 i 18)

Nazw grupy	Numer grupy ID...	Numer danych systemowych NR...	Indeks IDX...	Opis
Stan modalny				
	35	1	-	Wymiarowanie: 0 = absolutne (G90) 1 = inkrementalne (G91)
		2	-	Korekcja promienia: 0 = R0 1 = RR/RL 10 = Face Milling 11 = Peripheral Milling
Dane dotyczące tabel SQL				
	40	1	-	Kod wyniku do ostatniego rozkazu SQL. Jeśli ostatni kod wyniku to 1 (= błąd) to jako wartość zwrotna zostaje przekazany kod błędu.
Dane z tabeli narzędzi				
	50	1	Narzędzie nr	Długość narzędzia L
		2	Narzędzie nr	Promień narzędzia R
		3	Narzędzie nr	Promień narzędzia R2
		4	Narzędzie nr	Naddatek długości narzędzia DL
		5	Narzędzie nr	Naddatek promienia narzędzia DR
		6	Narzędzie nr	Naddatek promienia narzędzia DR2
		7	Narzędzie nr	Narzędzie zablokowane TL 0 = niezablokowane, 1 = zablokowane
		8	Narzędzie nr	Numer narzędzia zamiennego RT
		9	Narzędzie nr	Maksymalny okres trwałości narzędzia TIME1
		10	Narzędzie nr	Maksymalny okres trwałości narzędzia TIME2
		11	Narzędzie nr	Aktualny okres trwałości narzędzia CUR.TIME
		12	Narzędzie nr	PLC-stan
		13	Narzędzie nr	Maksymalna długość ostrza LCUTS
		14	Narzędzie nr	Maksymalny kąt wejścia w materiał ANGLE
		15	Narzędzie nr	TT: liczba ostrzy CUT
		16	Narzędzie nr	TT: tolerancja zużycia na długość LTOL
		17	Narzędzie nr	TT: tolerancja zużycia promienia RTOL
		18	Narzędzie nr	TT: kierunek obrotu DIRECT 0 = Dodatni, -1 = Ujemny
		19	Narzędzie nr	TT: offset płaszczyzny R-OFFS R = 99999,9999
		20	Narzędzie nr	TT: długość przesunięcia L-OFFS

Nazw grupy	Numer grupy ID...	Numer danych systemowych NR...	Indeks IDX...	Opis
		21	Narzędzie nr	TT: tolerancja na złamanie-długość LBREAK
		22	Narzędzie nr	TT: tolerancja na złamanie-promień RBREAK
		28	Narzędzie nr	Maksymalna prędkość obrotowa NMAX
		32	Narzędzie nr	Kąt wierzchołkowy TANGLE
		34	Narzędzie nr	Wznoszenie dozwolone LIFTOFF (0 = nie, 1 = tak)
		35	Narzędzie nr	Tolerancja zużycia promienia R2TOL
		36	Narzędzie nr	Typ narzędzie TYPE (frez = 0, narzędzie ściernie = 1, ... Sonda impulsowa = 21)
		37	Narzędzie nr	Przynależny wiersz w tabeli sondy pomiarowej
		38	Narzędzie nr	Znacznik czasu ostatniego zastosowania
		39	Narzędzie nr	ACC
		40	Narzędzie nr	Skok dla cykli gwintowania
		41	Narzędzie nr	AFC: obciążenie referencyjne
		42	Narzędzie nr	AFC: przeciążenie pierwsze ostrzeżenie
		43	Narzędzie nr	AFC: przeciążenie NC-stop
		44	Narzędzie nr	Przekroczenie okresu trwałości narzędzia
		45	Narzędzie nr	Szerokość czołowa płytki wielopółkowej (RCUTS)
		46	Narzędzie nr	Użyteczna długość frezu (LU)
		47	Narzędzie nr	Promień szyjki frezu (RN)

Nazw grupy	Numer grupy ID...	Numer danych systemowych NR...	Indeks IDX...	Opis
Dane z tabeli miejsca				
	51	1	Numer miejsca	Numer narzędzia
		2	Numer miejsca	0 = nie narzędzie specjalne 1 = narzędzie specjalne
		3	Numer miejsca	0 = nie miejsce stałe 1 = miejsce stałe
		4	Numer miejsca	0 = nie zablokowane miejsce 1 = zablokowane miejsce
		5	Numer miejsca	PLC-stan
Określenie miejsca narzędzia				
	52	1	Narzędzie nr	Numer miejsca
		2	Narzędzie nr	Numer w magazynie narzędzi
Informacja o pliku				
	56	1	-	Liczba wierszy tabeli narzędzi
		2	-	Liczba wierszy aktywnej tabeli punktów zerowych
		4	-	Liczba wierszy dowolnie definiowalnej tabeli, które została otwarta z FN 26: TABOPEN
Dane narzędziowe dla impulsu bramkującego T oraz S				
	57	1	Kod T	Numer narzędzia IDX0 = T0-bramka (NARZ wymontować), IDX1 = T1-bramka (NARZ zamontować), IDX2 = T2-bramka (NARZ przygotować)
		2	Kod T	Indeks narzędzia IDX0 = T0-bramka (NARZ wymontować), IDX1 = T1-bramka (NARZ zamontować), IDX2 = T2-bramka (NARZ przygotować)
		5	-	Prędkość obrotowa wrzeczona IDX0 = T0-bramka (NARZ wymontować), IDX1 = T1-bramka (NARZ zamontować), IDX2 = T2-bramka (NARZ przygotować)
Zaprogramowane w TOOL CALL wartości				
	60	1	-	Numer narzędzia T
		2	-	Aktywna oś narzędzia 0 = X 1 = Y 2 = Z 6 = U 7 = V 8 = W
		3	-	Prędkość obrotowa wrzeczona S
		4	-	Naddatek długości narzędzia DL
		5	-	Naddatek promienia narzędzia DR

Nazw grupy	Numer grupy ID...	Numer danych systemowych NR...	Indeks IDX...	Opis
		6	-	Automatyczny TOOL CALL 0 = Tak, 1 = Nie
		7	-	Naddatek promienia narzędzia DR2
		8	-	Indeks narzędzi
		9	-	Aktywny posuw
		10	-	Prędkość skrawania w [mm/min]
Zaprogramowane w TOOL DEF wartości				
	61	0	Narzędzie nr	Odczytywanie numer sekwencji zmiany narzędzia: 0 = narzędzie już we wrzecionie, 1 = zmiana dwóch zewnętrznych narzędzi, 2 = zmiana wewnętrznego na zewnętrzne narzędzie, 3 = zmiana narzędzia specjalnego na zewnętrzne narzędzie, 4 = zamontowanie zewnętrznego narzędzia, 5 = zmiana z zewnętrznego na wewnętrzne narzędzie, 6 = zmiana z wewnętrznego na wewnętrzne narzędzie, 7 = zmiana z narzędzia specjalnego na wewnętrzne narzędzie, 8 = zamontowanie wewnętrznego narzędzia, 9 = zmiana z zewnętrznego narzędzia na narzędzie specjalne, 10 = zmiana z narzędzia specjalnego na wewnętrzne narzędzie, 11 = zmiana z narzędzia specjalnego na narzędzie specjalne, 12 = zamontowanie narzędzia specjalnego, 13 = wymiana zewnętrznego narzędzia, 14 = wymiana wewnętrznego narzędzia, 15 = wymiana specjalnego narzędzia
		1	-	Numer narzędzia T
		2	-	Długość
		3	-	Promień
		4	-	Indeks
		5	-	Dane narzędzia zaprogramowane w TOOL DEF 1 = tak, 0 = nie

Nazw grupy	Numer grupy ID...	Numer danych systemowych NR...	Indeks IDX...	Opis
Informacje o cyklach HEIDENHAIN				
	71	0	0	Indeks osi NC, dla której ma być przeprowadzone przejście określenia masy LAC bądź zostało ostatnio przeprowadzone (X do W = 1 do 9)
			2	Określona za pomocą przejścia określenia masy LAC całkowita bezwładność w [kgm ²] (dla osi obrotowych A/B/C) bądź całkowita masa w [kg] (dla osi linearnych X/Y/Z)
		1	0	Cykl 957 wyjścia z gwintu
Wolny dostępny obszar pamięci dla cykli producenta				
	72	0-39	0 do 30	Wolny dostępny obszar pamięci dla cykli producenta. Wartości są resetowane przez TNC tylko w przypadku rebootowania sterowania (= 0). Przy anulowaniu wartości nie są resetowane na poziom jak w momencie wykonania. Do włącznie 597110-11: tylko NR 0-9 i IDX 0-9 Począwszy od 597110-12: NR 0-39 i IDX 0-30
Wolny dostępny obszar pamięci dla cykli użytkownika				
	73	0-39	0 do 30	Wolny dostępny obszar pamięci dla cykli użytkownika. Wartości są resetowane przez TNC tylko w przypadku rebootowania sterowania (= 0). Przy anulowaniu wartości nie są resetowane na poziom jak w momencie wykonania. Do włącznie 597110-11: tylko NR 0-9 i IDX 0-9 Począwszy od 597110-12: NR 0-39 i IDX 0-30
Czytanie minimalnej i maksymalnej prędkości obrotowej wrzeciona				
	90	1	ID wrzeciona	Minimalna prędkość obrotowa najniższego stopnia przekładni. Jeśli nie skonfigurowano żadnych stopni przekładni to CfgFeedLimits/minFeedrotowa pierwsze go rekordu parametrów jest ewaluowana. Indeks 99 = aktywne wrzeciono
		2	ID wrzeciona	Maksymalna prędkość obrotowa wrzeciona najwyższego stopnia przekładni. Jeśli nie skonfigurowano żadnych stopni przekładni to CfgFeedLimits/maxFeed

Nazw grupy	Numer grupy ID...	Numer danych systemowych NR...	Indeks IDX...	Opis
				pierwszego rekordu parametrów jest ewaluowana. Indeks 99 = aktywne wrzeczono
Korekcje narzędzia				
	200	1	1 = bez naddatku 2 = z naddatkiem 3 = z naddatkiem i naddatek z TOOL CALL	Aktywny promień
		2	1 = bez naddatku 2 = z naddatkiem 3 = z naddatkiem i naddatek z TOOL CALL	Aktywna długość
		3	1 = bez naddatku 2 = z naddatkiem 3 = z naddatkiem i naddatek z TOOL CALL	Promień zaokrąglenia R2
		6	Narzędzie nr	Długość narzędzia Indeks 0 = aktywne narzędzie
Przekształcanie współrzędnych				
	210	1	-	Rotacja podstawowa (manualnie)
		2	-	Zaprogramowana rotacja
		3	-	Aktywna oś odbicia lustrzanego Bit#0 do 2 i 6 do 8: Oś X, Y, Z i U, V, W
		4	oś	Aktywny współczynnik skalowania Indeks: 1 - 9 (X, Y, Z, A, B, C, U, V, W)
		5	Oś rotacji	3D-ROT Indeks: 1 - 3 (A, B, C)
		6	-	Nachylenie płaszczyzny obróbki w trybach pracy przebiegu programu 0 = nie aktywne -1 = aktywne
		7	-	Nachylenie płaszczyzny obróbki w manualnych trybach pracy 0 = nie aktywne -1 = aktywne

Nazw grupy	Numer grupy ID...	Numer danych systemowych NR...	Indeks IDX...	Opis
		8	Parametr QL nr	Kąt skrętu pomiędzy wrzecionem i nachylnym układem współrzędnych. Dokonuje projekcji zachowanego w parametrze QL kąta z podawanego układu współrzędnych na układ współrzędnych narzędzia. Jeśli IDX zostaje uwolnione, to projekcja kąta 0.
		10	-	Rodzaj definicji aktywnego nachylenia: 0 = bez nachylenia - jest zwracany, jeśli zarówno w trybie Praca ręczna jak i w trybach automatyki nachylenie nie jest aktywne. 1 = osiowo 2 = kąt przestrzenny
		11	-	Układ współrzędnych dla odręcznych przemieszczeń: 0 = układ współrzędnych maszyny M-CS 1 = układ współrzędnych płaszczyzny obróbki WPL-CS 2 = układ współrzędnych narzędzia T-CS 4 = układ współrzędnych detalu W-CS
		12	Oś	Korekta w układzie współrzędnych płaszczyzny obróbki WPL-CS (FUNCTION TURNDATA CORR WPL bądź FUNCTION CORRDATA WPL) Indeks: 1 - 9 (X, Y, Z, A, B, C, U, V, W)

Nazw grupy	Numer grupy ID...	Numer danych systemowych NR...	Indeks IDX...	Opis
Aktywny układ współrzędnych				
	211	-	-	1 = wejściowy układ (domyślny) 2 = REF-układ 3 = układ zmiany narzędzia
Transformacje specjalne w trybie toczenia				
	215	1	-	Kąt dla precesji układu wejściowego na płaszczyźnie XY przy toczeniu. Aby zresetować transformację, należy podać dla kąta wartość 0. Ta transformacja jest wykorzystywana w ramach cyklu 800 (parametr Q497).
		3	1-3	Odczytanie zapisanych z NR2 kątów przestrzennych. Indeks: 1 - 3 (rotA, rotB, rotC)
Aktywne przesunięcie punktu zerowego				
	220	2	Oś	Aktualne przesunięcie punktu zerowego w [mm] Indeks: 1 - 9 (X, Y, Z, A, B, C, U, V, W)
		3	Oś	Odczytanie różnicy między punktem referencyjnym i punktem odniesienia. Indeks: 1 - 9 (X, Y, Z, A, B, C, U, V, W)
		4	Oś	Wartości dla offsetu OEM czytać. Indeks: 1 - 9 (X_OFFS, Y_OFFS, Z_OFFS,...)
Zakres przemieszczenia				
	230	2	Oś	Ujemne wyłączniki krańcowe software Indeks: 1 - 9 (X, Y, Z, A, B, C, U, V, W)
		3	Oś	Dodatnie wyłączniki krańcowe software Indeks: 1 - 9 (X, Y, Z, A, B, C, U, V, W)
		5	-	Wyłączniki krańcowe włączone lub wyłączone: 0 = on, 1 = off Dla osi modulo należy określić górną i dolną granicę lub nie określać granicy.
Odczytanie pozycji zadanej w układzie REF				
	240	1	Oś	Aktualna pozycja zadana w układzie REF
Odczytanie pozycji zadanej w układzie REF włącznie z offsetami (kółko ręczne itd.)				
	241	1	Oś	Aktualna pozycja zadana w układzie REF
Pozycje zadane fizykalnych osi w systemie REF				
	245	1	Oś	Aktualne pozycje zadane fizykalnych osi w systemie REF
Odczytanie aktualnej pozycji w aktywnym układzie współrzędnych				

Nazw grupy	Numer grupy ID...	Numer danych systemowych NR...	Indeks IDX...	Opis
	270	1	Oś	Aktualna pozycja zadana w systemie wejściowym Funkcja podaje przy wywołaniu z aktywną korekcją promienia narzędzia nieskorygowane pozycje dla osi głównych X, Y i Z. Jeśli funkcja jest wywoływana z aktywną korekcją promienia narzędzia dla osi obrotowej, to wydawany jest komunikat o błędach. Indeks: 1 - 9 (X, Y, Z, A, B, C, U, V, W)
Odczytanie aktualnej pozycji w aktywnym układzie współrzędnych włącznie z offsetami (kółko ręczne itd.)				
	271	1	Oś	Aktualna pozycja zadana w układzie wejściowym
Odczytanie informacji do M128				
	280	1	-	M128 aktywna: -1 = tak, 0 = nie
		3	-	Stan TCPM po Q-nr: Q-nr + 0: TCPM aktywny, 0 = nie, 1 = tak Q-nr + 1: AXIS, 0 = POS, 1 = SPAT Q-nr + 2: PATHCTRL, 0 = AXIS, 1 = VECTOR Q-Nr. + 3: posuw, 0 = F TCP, 1 = F CONT
Kinematyka maszyny				
	290	5	-	0: kompensacja temperatury nie aktywna 1: kompensacja temperatury aktywna
		10	-	Indeks zaprogramowanej w FUNCTION MODE MILL bądź FUNCTION MODE TURN kinematyki maszyny z Channels/ChannelSettings/CfgKinList/kinCompositeModels -1 = nie zaprogramowany
Odczytywanie danych kinematyki maszyny				
	295	1	Numer parametru QS	Odczytanie nazwy osi aktywnej kinematyki trzyosiowej. Nazwy osi są zapisywane po QS(IDX), QS(IDX+1) i QS(IDX+2). 0 = operacja udana
		2	0	Funkcja FACING HEAD POS aktywna? 1 = tak, 0 = nie
		4	Oś obrotu	Odczytać, czy podana oś obrotu jest uwzględniona w obliczeniach kinematycznych. 1 = tak, 0 = nie (Oś obrotu może zostać wykluczona z M138 z obliczenia kinematycznego.) Indeks: 4, 5, 6 (A, B, C)

Nazw grupy	Numer grupy ID...	Numer danych systemowych NR...	Indeks IDX...	Opis
		5	Oś pomocnicza	Odczytanie, czy podana oś pomocnicza jest używana w kinematyce. -1 = oś nie w kinematyce 0 = oś nie wchodzi w obliczenia kinematyczne:
		6	Oś	Głowica kątowna: wektor przesunięcia w bazowym układzie współrzędnych B-CS poprzez głowicę kątowną Indeks: 1, 2, 3 (X, Y, Z)
		7	Oś	Głowica kątowna: wektor kierunku w bazowym układzie współrzędnych B-CS Indeks: 1, 2, 3 (X, Y, Z)
		10	Oś	Określenie programowalnych osi Do podanego indeksu osi określić przynależny ID osi (indeks z CfgAxis/axisList). Indeks: 1 - 9 (X, Y, Z, A, B, C, U, V, W)
		11	ID osi	Określenie programowalnych osi Do podanego ID osi określić indeks osi (X = 1, Y = 2, ...). Indeks: ID osi (indeks z CfgAxis/axisList)

Nazw grupy	Numer grupy ID...	Numer danych systemowych NR...	Indeks IDX...	Opis
Modyfikowanie zachowania geometrycznego				
	310	20	Oś	Programowanie średnicy: -1 = on, 0 = off
		126	-	M126: -1 = włącz, 0 = wyłącz
Aktualny czas systemowy				
	320	1	0	Czas systemowy w sekundach, przebiegły od 01.01.1970, 00:00:00 godziny (czas rzeczywisty).
			1	Czas systemowy w sekundach, przebiegły od 01.01.1970, 00:00:00 godziny (obliczenie z wyprzedzeniem).
		3	-	Czas obróbki aktualnego programu NC czytać.
Formatowanie czasu systemowego				
	321	0	0	Formatowanie: czas systemowy w sekundach, przebiegły począwszy od 1.1.1970, 0:00 godziny (czas rzeczywisty) Format: DD.MM.RRRR hh:mm:ss
			1	Formatowanie: czas systemowy w sekundach, przebiegły począwszy od 1.1.1970, 0:00 godziny (obliczenie z wyprzedzeniem) Format: DD.MM.RRRR hh:mm:ss
		1	0	Formatowanie: czas systemowy w sekundach, przebiegły począwszy od 1.1.1970, 0:00 godziny (czas rzeczywisty) Format: D.MM.RRRR h:mm:ss
			1	Formatowanie: czas systemowy w sekundach, przebiegły począwszy od 1.1.1970, 0:00 godziny (obliczenie z wyprzedzeniem) Format: D.MM.RRRR h:mm:ss
		2	0	Formatowanie: czas systemowy w sekundach, przebiegły począwszy od 1.1.1970, 0:00 godziny (czas rzeczywisty) Format: D.MM.RRRR h:mm
			1	Formatowanie: czas systemowy w sekundach, przebiegły począwszy od 1.1.1970, 0:00 godziny (obliczenie z wyprzedzeniem) Format: D.MM.RRRR h:mm
		3	0	Formatowanie: czas systemowy w sekundach, przebiegły począwszy od 1.1.1970, 0:00 godziny (czas rzeczywisty) Format: D.MM.RR h:mm

Nazw grupy	Numer grupy ID...	Numer danych systemowych NR...	Indeks IDX...	Opis
			1	Formatowanie: czas systemowy w sekundach, przebiegły począwszy od 1.1.1970, 0:00 godziny (obliczenie z wyprzedzeniem) Format: D.MM.RR h:mm
	4		0	Formatowanie: czas systemowy w sekundach, przebiegły począwszy od 1.1.1970, 0:00 godziny (czas rzeczywisty) Format: RRRR-MM-DD hh:mm:ss
			1	Formatowanie: czas systemowy w sekundach, przebiegły począwszy od 1.1.1970, 0:00 godziny (obliczenie z wyprzedzeniem) Format: RRRR-MM-DD hh:mm:ss
	5		0	Formatowanie: czas systemowy w sekundach, przebiegły począwszy od 1.1.1970, 0:00 godziny (czas rzeczywisty) Format: RRRR-MM-DD hh:mm
			1	Formatowanie: czas systemowy w sekundach, przebiegły począwszy od 1.1.1970, 0:00 godziny (obliczenie z wyprzedzeniem) Format: RRRR-MM-DD hh:mm
	6		0	Formatowanie: czas systemowy w sekundach, przebiegły począwszy od 1.1.1970, 0:00 godziny (czas rzeczywisty) Format: RRRR-MM-DD h:mm
			1	Formatowanie: czas systemowy w sekundach, przebiegły począwszy od 1.1.1970, 0:00 godziny (obliczenie z wyprzedzeniem) Format: RRRR-MM-DD h:mm
	7		0	Formatowanie: czas systemowy w sekundach, przebiegły począwszy od 1.1.1970, 0:00 godziny (czas rzeczywisty) Format: RR-MM-DD h:mm
			1	Formatowanie: czas systemowy w sekundach, przebiegły począwszy od 1.1.1970, 0:00 godziny (obliczenie z wyprzedzeniem) Format: RR-MM-DD h:mm
	8		0	Formatowanie: czas systemowy w sekundach, przebiegły począwszy od 1.1.1970, 0:00 godziny (czas rzeczywisty) Format: DD.MM.RRRR

Nazw grupy	Numer grupy ID...	Numer danych systemowych NR...	Indeks IDX...	Opis
			1	Formatowanie: czas systemowy w sekundach, przebiegły począwszy od 1.1.1970, 0:00 godziny (obliczenie z wyprzedzeniem) Format: DD.MM.RRRR
	9		0	Formatowanie: czas systemowy w sekundach, przebiegły począwszy od 1.1.1970, 0:00 godziny (czas rzeczywisty) Format: D.MM.RRRR
			1	Formatowanie: czas systemowy w sekundach, przebiegły począwszy od 1.1.1970, 0:00 godziny (obliczenie z wyprzedzeniem) Format: D.MM.RRRR
	10		0	Formatowanie: czas systemowy w sekundach, przebiegły począwszy od 1.1.1970, 0:00 godziny (czas rzeczywisty) Format: D.MM.RR
			1	Formatowanie: czas systemowy w sekundach, przebiegły począwszy od 1.1.1970, 0:00 godziny (obliczenie z wyprzedzeniem) Format: D.MM.RR
	11		0	Formatowanie: czas systemowy w sekundach, przebiegły począwszy od 1.1.1970, 0:00 godziny (czas rzeczywisty) Format: RRRR-MM-DD
			1	Formatowanie: czas systemowy w sekundach, przebiegły począwszy od 1.1.1970, 0:00 godziny (obliczenie z wyprzedzeniem) Format: RRRR-MM-DD
	12		0	Formatowanie: czas systemowy w sekundach, przebiegły począwszy od 1.1.1970, 0:00 godziny (czas rzeczywisty) Format: RR-MM-DD
			1	Formatowanie: czas systemowy w sekundach, przebiegły począwszy od 1.1.1970, 0:00 godziny (obliczenie z wyprzedzeniem) Format: RR-MM-DD
	13		0	Formatowanie: czas systemowy w sekundach, przebiegły począwszy od 1.1.1970, 0:00 godziny (czas rzeczywisty) Format: hh:mm:ss

Nazw grupy	Numer grupy ID...	Numer danych systemowych NR...	Indeks IDX...	Opis
			1	Formatowanie: czas systemowy w sekundach, przebiegły począwszy od 1.1.1970, 0:00 godziny (obliczenie z wyprzedzeniem) Format: hh:mm:ss
	14		0	Formatowanie: czas systemowy w sekundach, przebiegły począwszy od 1.1.1970, 0:00 godziny (czas rzeczywisty) Format: h:mm:ss
			1	Formatowanie: czas systemowy w sekundach, przebiegły począwszy od 1.1.1970, 0:00 godziny (obliczenie z wyprzedzeniem) Format: h:mm:ss
	15		0	Formatowanie: czas systemowy w sekundach, przebiegły począwszy od 1.1.1970, 0:00 godziny (czas rzeczywisty) Format: h:mm
			1	Formatowanie: czas systemowy w sekundach, przebiegły począwszy od 1.1.1970, 0:00 godziny (obliczenie z wyprzedzeniem) Format: h:mm
	16		0	Formatowanie: czas systemowy w sekundach, przebiegły począwszy od 1.1.1970, 0:00 godziny (czas rzeczywisty) Format: DD.MM.RRRR hh:mm
			1	Formatowanie: czas systemowy w sekundach, przebiegły począwszy od 1.1.1970, 0:00 godziny (obliczenie z wyprzedzeniem) Format: DD.MM.RRRR hh:mm
	20		0	Aktualny tydzień kalendarzowy według ISO 8601 (czas rzeczywisty)
			1	Aktualny tydzień kalendarzowy według ISO 8601 (obliczenie z wyprzedzeniem)

Nazw grupy	Numer grupy ID...	Numer danych systemowych NR...	Indeks IDX...	Opis
Globalne ustawienia programowe GPS: stan aktywizacji globalnie				
	330	0	-	0 = Globalne ustawienia programowe GPS nie są aktywne 1 = dowolne ustawienie GPS aktywne
Globalne ustawienia programowe GPS: stan aktywizacji pojedynczo				
	331	0	-	0 = Globalne ustawienia programowe GPS nie są aktywne 1 = dowolne ustawienie GPS aktywne
		1	-	GPS: rotacja podstawowa 0 = off, 1 = on
		3	Oś	GPS: odbicie lustrzane 0 = off, 1 = on Indeks: 1 - 6 (X, Y, Z, A, B, C)
		4	-	GPS: przesunięcie w zmodyfikowanym układzie detalu 0 = off, 1 = on
		5	-	GPS: rotacja w układzie wejściowym 0 = off, 1 = on
		6	-	GPS: współczynnik posuwu 0 = off, 1 = on
		8	-	GPS: narzucenie działania kółka ręcznego 0 = off, 1 = on
		10	-	GPS: wirtualna oś narzędzia VT 0 = off, 1 = on
		15	-	GPS: wybór układu współrzędnych kółka 0 = układ współrzędnych obrabiarki M-CS 1 = układ współrzędnych detalu W-CS 2 = zmodyfikowany układ współrzędnych detalu mW-CS 3 = układ współrzędnych płaszczyzny obróbki WPL-CS
		16	-	GPS: przesunięcie w układzie detalu 0 = off, 1 = on
		17	-	GPS: offset osi 0 = off, 1 = on

Nazw grupy	Numer grupy ID...	Numer danych systemowych NR...	Indeks IDX...	Opis
Globalne ustawienia programowe GPS				
	332	1	-	GPS: kąt rotacji podstawowej
		3	Oś	GPS: odbicie lustrzane 0 = nie odbita, 1 = odbita Indeks: 1 - 6 (X, Y, Z, A, B, C)
		4	Oś	GPS: przesunięcie w zmodyfikowanym układzie współrzędnych detalu mW-CS Indeks: 1 - 6 (X, Y, Z, A, B, C)
		5	-	GPS: kąt obrotu w wejściowym układzie współrzędnych I-CS
		6	-	GPS: współczynnik posuwu
		8	Oś	GPS: narzucenie funkcji kółka ręcznego Maksymalna wartość Indeks: 1 - 10 (X, Y, Z, A, B, C, U, V, W, VT)
		9	Oś	GPS: wartość narzucenia funkcji kółka ręcznego Indeks: 1 - 10 (X, Y, Z, A, B, C, U, V, W, VT)
		16	Oś	GPS: przesunięcie w układzie współrzędnych detalu W-CS Indeks: 1 - 3 (X, Y, Z)
		17	Oś	GPS: offset osi Indeks: 4 - 6 (A, B, C)

Nazw grupy	Numer grupy ID...	Numer danych systemowych NR...	Indeks IDX...	Opis
Przełączająca sonda dotykowa TS				
	350	50	1	Typ układu impulsowego: 0: TS120, 1: TS220, 2: TS440, 3: TS630, 4: TS632, 5: TS640, 6: TS444, 7: TS740
			2	Wiersz w tabeli sondy pomiarowej
		51	-	Użyteczna długość
		52	1	Skuteczny promień kulki próbkowania
			2	Promień zaokrąglenia
		53	1	Przesunięcie współosiowości (oś główna)
			2	Przesunięcie współosiowości (oś pomocnicza)
		54	-	Kąt orientacji wrzeciona w stopniach (przesunięcie współosiowości)
		55	1	Posuw szybki
			2	Posuw przy pomiarze
			3	Posuw pozycjonowania wstępnego: FMAX_PROBE lub FMAX_MACHINE
		56	1	Maksymalna droga pomiarowa
			2	Odstęp bezpieczeństwa
		57	1	Orientacja wrzeciona możliwa 0 = nie, 1 = tak
			2	Kąt orientacji wrzeciona w stopniach

Nazw grupy	Numer grupy ID...	Numer danych systemowych NR...	Indeks IDX...	Opis
Sonda nastolna dla wymiarowania narzędzia TT				
	350	70	1	TT: typ sondy dotykowej
			2	TT: wiersz w tabeli sondy
			3	TT: oznaczenie aktywnego wiersza w tabeli sond pomiarowych
			4	TT: wejście sondy dotykowej
		71	1/2/3	TT: punkt środkowy sondy dotykowej (układ REF)
		72	-	TT: promień sondy dotykowej
		75	1	TT: posuw szybki
			2	TT: posuw pomiarowy przy nieobracającym się wrzecionie
			3	TT: posuw pomiarowy przy obracającym się wrzecionie
		76	1	TT: maksymalny zakres pomiaru
			2	TT: odstęp bezpieczeństwa dla pomiaru długości
			3	TT: odstęp bezpieczny dla pomiaru promienia
			4	TT: odstęp dolnej krawędzi freza do górnej krawędzi trzpienia
		77	-	TT: prędkość obrotowa wrzeciona
		78	-	TT: kierunek próbkowania
		79	-	TT: transmisję na sygnale radiowym aktywować
			-	TT: stop przy odchyleniu trzpienia sondy
		100	-	Długość odcinka, po którym trzpień zostaje odchylony w symulacji sondy

Nazw grupy	Numer grupy ID...	Numer danych systemowych NR...	Indeks IDX...	Opis
Punkt odniesienia z cyklu układu impulsowego (wyniki próbkowania)				
	360	1	Współrzędna	Ostatni punkt odniesienia manualnego cyklu próbkowania bądź ostatni punkt próbkowania z cyklu 0 (wejściowy układ współrzędnych). Korekcje: długość, promień lub offset punktu środkowego
		2	oś	Ostatni punkt odniesienia manualnego cyklu próbkowania bądź ostatni punkt próbkowania z cyklu 0 (układ współrzędnych obrabiarki, jako indeks są dopuszczalne tylko osie aktywnej kinematyki 3D). Korekcje: tylko offset punktu środkowego
		3	Współrzędna	Wynik pomiaru w układzie wprowadzenia cykli sondy pomiarowej 0 i 1. Wynik pomiaru jest odczytywany w formie współrzędnych. Korekcja: tylko offset punktu środkowego
		4	Współrzędna	Ostatni punkt odniesienia manualnego cyklu sondy pomiarowej lub ostatniego punktu próbkowania z cyklu 0 (układ współrzędnych obrabianego detalu) Wynik pomiaru jest odczytywany w formie współrzędnych. Korekcja: tylko offset punktu środkowego
		5	Oś	Wartości osiowe, nieskorygowane
Punkt odniesienia z cyklu próbkowania (wyniki próbkowania)				
	360	6	Współrzędna / oś	Odczytywanie wyników pomiaru w formie współrzędnych/wartości osiowych w systemie wejściowym operacji próbkowania. Korekta: tylko długość
Punkt odniesienia z cyklu układu impulsowego (wyniki próbkowania)				
	360	10	-	Orientacja wrzeczona
		11	-	Status błędów operacji próbkowania: 0: próbkowanie udane -1: punkt detekcji nie osiągnięty -2: trzpień już odchylony na początku operacji próbkowania
Ustawienia dla cykli sondy pomiarowej				
	370	2	-	Szybki posuw pomiarowy
		3	-	Szybki posuw obrabiarki jako posuw szybki pomiaru
		5	-	Powielanie kąta włącz/wyłącz
		6	-	Automatyczne cykle pomiaru: przerwanie z info włącz/wyłącz

Nazw grupy	Numer grupy ID...	Numer danych systemowych NR...	Indeks IDX...	Opis
		7	-	Reakcja, gdy automatyczny cykl pomiaru 14xx nie osiągnie punktu pomiaru: 0 = anulowanie 1 = ostrzeżenie 2 = bez komunikatu Dla wartości 1 oraz 2 należy odpowiednio ewaluować wynik pomiaru i odpowiednio zareagować.
Odczytywanie bądź zapisywanie wartości z aktywnej tablicy punktów zerowych				
	500	Row number	Kolumna	Odczytywanie wartości
Odczytywanie bądź zapisywanie wartości z tablicy preset (transformacja bazowa)				
	507	Row number	1-6	Odczytywanie wartości
Odczytywanie bądź zapisywanie offsetów osi z tablicy preset				
	508	Row number	1-9	Odczytywanie wartości
Dane do obróbki paletowej				
	510	1	-	Aktywny wiersz
		2	-	Aktualny numer palety. Wartość szpalty NAME/NAZWA ostatniego wpisu typu PAL. Jeśli szpalta jest pusta lub nie zawiera wartości liczbowej, to następuje zwrot wartości -1.
		3	-	Aktualny wiersz tabeli palet.
		4	-	Ostatni wiersz programu NC aktualnej palety.
		5	Oś	Zorientowana na narzędzie obróbka: Bezpieczna wysokość zaprogramowana: 0 = nie, 1 = tak Indeks: 1 - 9 (X, Y, Z, A, B, C, U, V, W)
		6	Oś	Zorientowana na narzędzie obróbka: Bezpieczna wysokość Wartość jest błędna, jeśli ID510 NR5 z odpowiednim IDX daje wartość 0. Indeks: 1 - 9 (X, Y, Z, A, B, C, U, V, W)
		10	-	Numer wiersza tabeli palet, do którego przeprowadzane jest szukanie za pomocą skanowania wierszy.
		20	-	Rodzaj obróbki palet? 0 = zorientowana na detal 1 = zorientowana na narzędzie
		21	-	Automatyczne kontynuowanie po błędzie NC: 0 = zablokowane 1 = aktywne 10 = kontynuowanie przerwać 11 = kontynuowanie z wiersza w tablicy palet, który zostałby wykonany jako

Nazw grupy	Numer grupy ID...	Numer danych systemowych NR...	Indeks IDX...	Opis
				następny bez pojawienia błędu NC 12 = kontynuowanie z wiersza w tablicy palet, w którym pojawił się błąd NC 13 = kontynuowanie z następnej palety

Nazw grupy	Numer grupy ID...	Numer danych systemowych NR...	Indeks IDX...	Opis
Odczytywanie danych z tablicy punktów				
	520	Row number	10	Odczytywanie wartości z aktywnej tablicy punktów.
			11	Odczytywanie wartości z aktywnej tablicy punktów.
			1-3 X/Y/Z	Odczytywanie wartości z aktywnej tablicy punktów.
Odczytywanie bądź zapisywanie aktywnego presetu				
	530	1	-	Numer aktywnego punktu odniesienia z tabeli punktów odniesienia.
Aktywny punkt odniesienia palety				
	540	1	-	Numer aktywnego punktu odniesienia palety. podaje zwrotnie numer aktywnego punktu odniesienia. Jeśli żaden punkt odniesienia palety nie jest aktywny, to funkcja podaje zwrotnie wartość -1.
		2	-	Numer aktywnego punktu odniesienia palety. jak NR1.
Wartości dla transformacji bazowej punktu odniesienia palety				
	547	Row number	0ś	Wartości transformacji bazowej z tablicy palet odczytywać. Indeks: 1 - 6 (X, Y, Z, SPA, SPB, SPC)
Offsety osi z tablicy punktów odniesienia palet				
	548	Row number	Offset	Wartości offsetów osi z tablicy punktu odniesienia palety odczytywać. Indeks: 1 - 9 (X_OFFS, Y_OFFS, Z_OF- FS,...)
Offset OEM				
	558	Row number	Offset	Wartości dla offsetu OEM czytać. Indeks: 4 - 9 (A_OFFS, B_OFFS, C_OF- FS,...)
Odczytywanie i zapisywanie stanu maszyny				
	590	2	1-30	Dowolnie dostępne, nie jest usuwane przy wyborze programu.
		3	1-30	Dowolnie dostępne, nie jest usuwane w przypadku przerwy w zasilaniu (persystentne zachowanie w pamięci).
Odczytywanie bądź zapisywanie parametrów look-ahead pojedynczej osi (na poziomie maszyny)				
	610	1	-	Minimalny posuw (MP_minPathFeed) w mm/min.
		2	-	Minimalny posuw na narożach (MP_min-CornerFeed) w mm/min

Nazw grupy	Numer grupy ID...	Numer danych systemowych NR...	Indeks IDX...	Opis
		3	-	Limit posuwu dla biegu szybkiego (MP_maxG1Feed) w mm/min
		4	-	Maks. szarpnięcie przy niskiej prędkości (MP_maxPathJerk) w m/s ³
		5	-	Maks. szarpnięcie przy dużej prędkości (MP_maxPathJerkHi) w m/s ³
		6	-	Tolerancja przy niskiej prędkości (MP_pathTolerance) w mm
		7	-	Tolerancja przy wysokiej prędkości (MP_pathToleranceHi) w mm
		8	-	Maks. niwelowanie szarpnięcia (MP_maxPathYank) w m/s ⁴
		9	-	Współczynnik tolerancji na krzywiznie (MP_curveTolFactor)
		10	-	Proporcja maks. dopuszczalnego szarpnięcia przy zmianie krzywizny (MP_curveJerkFactor)
		11	-	Maks. szarpnięcie przy próbkowaniu (MP_maxMeasJerk)
		12	-	Tolerancja kąta przy posuwie obróbkowym (MP_angleTolerance)
		13	-	Tolerancja kąta przy biegu szybkim (MP_angleToleranceHi)
		14	-	Maks. kąt naroża dla wielokątów (MP_maxPolyAngle)
		18	-	Przyśpieszenie radialne dla posuwu obróbkowego (MP_maxTransAcc)
		19	-	Przyśpieszenie radialne dla biegu szybkiego (MP_maxTransAccHi)
		20	Indeks fizycznej osi	Maks. posuw (MP_maxFeed) w mm/min
		21	Indeks fizycznej osi	Maks. przyśpieszenie (MP_maxAcceleration) w m/s ²
		22	Indeks fizycznej osi	Maksymalne szarpnięcie na przejściu osi dla biegu szybkiego (MP_axTransJerkHi) w m/s ²
		23	Indeks fizycznej osi	Maksymalne szarpnięcie na przejściu osi dla posuwu obróbkowego (MP_axTransJerk) w m/s ³
		24	Indeks fizycznej osi	Wysterowanie wstępne przyśpieszenia (MP_compAcc)
		25	Indeks fizycznej osi	Poosiowe szarpnięcie przy niskiej prędkości (MP_axPathJerk) w m/s ³

Nazw grupy	Numer grupy ID...	Numer danych systemowych NR...	Indeks IDX...	Opis
		26	Indeks fizycznej osi	Poosiowe szarpnięcie przy wysokiej prędkości (MP_axPathJerkHi) w m/s ³
		27	Indeks fizycznej osi	Dokładniejsze nadzorowanie tolerancji na narożach (MP_reduceCornerFeed) 0 = wyłączone, 1 = włączone
		28	Indeks fizycznej osi	DCM: maksymalna tolerancja dla osi linearnych w mm (MP_maxLinearTolerance)
		29	Indeks fizycznej osi	DCM: maksymalna tolerancja kąta w [°] (MP_maxAngleTolerance)
		30	Indeks fizycznej osi	Monitorowanie tolerancji dla połączonych gwintów (MP_threadTolerance)
		31	Indeks fizycznej osi	Forma (MP_shape) axisCutterLoc filtra 0: off 1: zwykły 2: trójkąt 3: HSC 4: rozszerzony HSC
		32	Indeks fizycznej osi	Częstotliwość (MP_frequency) axisCutterLoc filtra w Hz
		33	Indeks fizycznej osi	Forma (MP_shape) axisPosition filtra 0: off 1: zwykły 2: trójkąt 3: HSC 4: rozszerzony HSC
		34	Indeks fizycznej osi	Częstotliwość (MP_frequency) axisPosition filtra w Hz
		35	Indeks fizycznej osi	Porządek filtra dla trybu pracy Praca manualna (MP_manualFilterOrder)
		36	Indeks fizycznej osi	Tryb HSC (MP_hscMode) axisCutterLoc filtra
		37	Indeks fizycznej osi	Tryb HSC (MP_hscMode) axisPosition filtra
		38	Indeks fizycznej osi	Poosiowe szarpnięcie przy próbkowaniu (MP_maxMeasJerk)
		39	Indeks fizycznej osi	Waga błędu filtra dla obliczenia odchylenia filtra (MP_axFilterErrWeight)
		40	Indeks fizycznej osi	Maksymalna długość filtra pozycji (MP_maxHscOrder)
		41	Indeks fizycznej osi	Maksymalna długość filtra CLP (MP_maxHscOrder)
		42	-	Maksymalny posuw osi przy posuwie obróbkowym (MP_maxWorkFeed)

Nazw grupy	Numer grupy ID...	Numer danych systemowych NR...	Indeks IDX...	Opis
		43	-	Maksymalne przyśpieszenie na trajektorii w przypadku posuwu obróbkowego (MP_maxPathAcc)
		44	-	Maksymalne przyśpieszenie na trajektorii w przypadku biegu szybkiego (MP_maxPathAccHi)
		45	-	Form Smoothing-Filter (CfgSmoothingFilter/shape) 0 = Off 1 = Average 2 = Triangle
		46	-	Ordnung Smoothing-Filter (tylko nieparzyste wartości) (CfgSmoothingFilter/order)
		47	-	Typ profilu przyśpieszenia (CfgLaPath/profileType) 0 = Bellshaped 1 = Trapezoidal 2 = Advanced Trapezoidal
		48	-	Typ profilu przyśpieszenia, posuw szybki (CfgLaPath/profileTypeHi) 0 = Bellshaped 1 = Trapezoidal 2 = Advanced Trapezoidal
		49	-	Tryb redukcji filtra (CfgPositionFilter/timeGainAtStop) 0 = Off 1 = NoOvershoot 2 = FullReduction
		51	Indeks fizycznej osi	Kompensacja błędu nadążania w fazie szarpnięcia (MP_ipcJerkFact)
		52	Indeks fizycznej osi	Współczynnik kv regulatora położenia w 1/s (MP_kvFactor)
		53	Indeks fizycznej osi	Szarpnięcie radialne, normalny posuw (MP_maxTransJerk)
		54	Indeks fizycznej osi	Szarpnięcie radialne, wysoki posuw (MP_maxTransJerkHi)

Nazw grupy	Numer grupy ID...	Numer danych systemowych NR...	Indeks IDX...	Opis
Odczytywanie bądź zapisywanie parametrów look-ahead pojedynczej osi (na poziomie cykli)				
	613	see ID610	patrz ID610	Jak ID610, jednakże działa tylko na poziomie cyklu. Dzięki temu wartości z konfiguracji maszyny i wartości na poziomie maszyny są odczytywane.
Pomiar maksymalnego wykorzystania osi				
	621	0	Indeks fizycznej osi	Pomiar dynamicznego obciążenia zakończyć i wynik zachować w podanym parametrze Q.
Odczytywanie treści SIK				
	630	0	Opcja nr	Można dokładnie określić, czy podana pod IDX opcja SIK jest ustawiona czy też nie. 1 = opcja jest odblokowana 0 = opcja nie jest odblokowana
		1	-	Można określić, czy i jaki Feature Content Level (dla funkcji upgrade) jest ustawiony. -1 = FCL nie ustawiony <nr> = ustawiony FCL
		2	-	Odczytywanie numeru seryjnego SIK -1 = brak ważnego SIK w systemie
		3	-	Odczytanie typu (generacja) SIK 1 = SIK1 lub nie SIK 2 = SIK2
		4	Numer opcji (4-miejscowy)	Odczytywanie statusu oprogramowania (dostępne tylko dla SIK2) 0 = nie udostępniony 1 lub więcej = liczba udostępniona
		10	-	Określenie typu sterowania: 0 = iTNC 530 1 = bazujące na NCK sterowanie (TNC 640, TNC 620, TNC 320, TNC 128, PNC 610, ...)

Nazw grupy	Numer grupy ID...	Numer danych systemowych NR...	Indeks IDX...	Opis
Czytanie informacji dotyczących Funkcjonalnego Bezpieczeństwa FS				
	820	1	-	Ograniczenie przez FS: 0 = bez Funkcjonalnego Bezpieczeństwa FS, 1 = drzwi ochronne otwarte SOM1, 2 = drzwi ochronne otwarte SOM2, 3 = drzwi ochronne otwarte SOM3, 4 = drzwi ochronne otwarte SOM4, 5 = wszystkie drzwi ochronne zamknięte
Licznik				
	920	1	-	Zaplanowane detale. Licznik podaje w trybie pracy Test programu zasadniczo wartość 0.
		2	-	Wykonane detale. Licznik podaje w trybie pracy Test programu zasadniczo wartość 0.
		12	-	Przewidziane jeszcze do wykonania detale. Licznik podaje w trybie pracy Test programu zasadniczo wartość 0.
Odczytywanie i zapisywanie danych aktualnego narzędzia				
	950	1	-	Długość narzędzia L
		2	-	Promień narzędzia R
		3	-	Promień narzędzia R2
		4	-	Naddatek długości narzędzia DL
		5	-	Naddatek promienia narzędzia DR
		6	-	Naddatek promienia narzędzia DR2
		7	-	Narzędzie zablokowane TL 0 = niezablokowane, 1 = zablokowane
		8	-	Numer narzędzia zamiennego RT
		9	-	Maksymalny okres trwałości narzędzia TIME1
		10	-	Maksymalny okres trwałości TIME2 przy TOOL CALL
		11	-	Aktualny okres trwałości narzędzia CUR.TIME
		12	-	PLC-stan
		13	-	Długość ostrza w osi narzędzia LCUTS
		14	-	Maksymalny kąt wejścia w materiał ANGLE
		15	-	TT: liczba ostrzy CUT
		16	-	TT: tolerancja zużycia na długość LTOL
		17	-	TT: tolerancja zużycia promienia RTOL

Nazw grupy	Numer grupy ID...	Numer danych systemowych NR...	Indeks IDX...	Opis
		18	-	TT: kierunek obrotu DIRECT 0 = Dodatni, -1 = Ujemny
		19	-	TT: offset płaszczyzny R-OFFS R = 99999,9999
		20	-	TT: długość przesunięcia L-OFFS
		21	-	TT: tolerancja na złamanie-długość LBREAK
		22	-	TT: tolerancja na złamanie-promień RBREAK
		28	-	Maksymalna prędkość obrotowa [1/min] NMAX
		32	-	Kąt wierzchołkowy TANGLE
		34	-	Wznoszenie dozwolone LIFTOFF (0=nie, 1=tak)
		35	-	Tolerancja zużycia promienia R2TOL
		36	-	Typ narzędzia (frez = 0, narzędzie ściernie = 1, ... Sonda impulsowa = 21)
		37	-	Przynależny wiersz w tabeli sondy pomiarowej
		38	-	Znacznik czasu ostatniego zastosowania
		39	-	ACC
		40	-	Skok dla cykli gwintowania
		41	-	AFC: obciążenie referencyjne
		42	-	AFC: przeciążenie pierwsze ostrzeżenie
		43	-	AFC: przeciążenie NC-stop
		44	-	Przekroczenie okresu trwałości narzędzia
		45	-	Szerokość czołowa płytki wielopółkowej (RCUTS)
		46	-	Użyteczna długość frezu (LU)
		47	-	Promień szyjki frezu (RN)
		48	-	Promień na czubku narzędzia (R_TIP)

Nazw grupy	Numer grupy ID...	Numer danych systemowych NR...	Indeks IDX...	Opis
Eksploatacja narzędzi i uzbrojenie obrabiarki narzędziami				
	975	1	-	Kontrola eksploatacji narzędzia dla aktualnego programu: wynik -2: kontrola nie możliwa, funkcja jest wyłączona w konfiguracji wynik -1: kontrola nie możliwa, brak pliku eksploatacji narzędzia wynik 0: OK, wszystkie narzędzia dostępne wynik 1: kontrola nie OK
		2	Wiersz	Sprawdzić dostępność narzędzi, które konieczne są w palecie z wiersza IDX w aktualnej tablicy palet. -3 = w wierszu IDX nie zdefiniowano palety lub funkcja została wywołana poza obróbką palet -2 / -1 / 0 / 1 patrz NR1
Cykle sondy dotykowej i transformacje współrzędnych				
	990	1	-	Zachowanie podczas najazdu: 0 = zachowanie standardowe, 1 = pozycję próbkowania najechać bez korekcji. Skuteczny promień, bezpieczny odstęp zero
		2	16	Tryb pracy maszyny Automatyka/Manualnie
		4	-	0 = trzpień nie wychylony 1 = trzpień wychylony
		6	-	Sonda nastolna TT aktywna? 1 = tak 0 = nie
		8	-	Aktualny kąt wrzeciona w [°]
		10	Numer parametru QS	Określenie numeru narzędzia z nazwy narzędzia. Wartość zwrotna orientuje się według skonfigurowanych reguł przy szukaniu narzędzia zamiennego. Jeśli dostępnych jest kilka narzędzi o tej samej nazwie, to montowane jest pierwsze narzędzie z tabeli narzędzi. Jeśli wybrane według reguł narzędzie jest zablokowane, to narzędzie zamienne jest odsyłane z powrotem. -1: nie znaleziono żadnego narzędzia o podanej nazwie w tabeli narzędzi lub wszystkie możliwe narzędzia zablokowane.

Nazw grupy	Numer grupy ID...	Numer danych systemowych NR...	Indeks IDX...	Opis
		16	0	0 = kontrola wrzeciona kanału przekazana do PLC, 1 = przejść kontrolę nad wrzecionem kanału
			1	0 = kontrola nad wrzecionem NARZ przekazana do PLC, 1 = przejść kontrolę nad wrzecionem NARZ
		19	-	Przemieszczenie próbkowania w cyklach powstrzymać: 0 = przemieszczenie zostaje powstrzymane (parametr CfgMachineSimul/simMode nierówny FullOperation lub tryb pracy Test programu aktywny) 1 = przemieszczenie zostaje wykonane (parametr CfgMachineSimul/simMode = FullOperation, może zostać zapisane w celach testowania)
		28	-	Odczytanie kąta przystawienia aktualnego wrzeciona narzędzia

Nazw grupy	Numer grupy ID...	Numer danych systemowych NR...	Indeks IDX...	Opis
Status odpracowywania				
	992	10	-	Skanowanie wierszy aktywne 1 = tak, 0 = nie
		11	-	Skanowanie bloków - informacje dotyczące szukania bloku: 0 = program uruchomiono bez szukania bloku 1 = cykl systemowy Iniprogram zostaje wykonany przed szukaniem bloku 2 = szukanie bloku przebiega 3 = funkcje zostają powielone -1 = cykl Iniprogram przed szukaniem bloku został anulowany -2 = anulowanie podczas skanowania bloków -3 = anulowanie skanowania bloków po fazie szukania, przed lub po powielaniu funkcji -99 =domyślne anulowanie
		12	-	Rodzaj anulowania dla odpytania w obrębie makro OEM_CANCEL: 0 = bez anulowania 1 = anulowanie z powodu błędu lub awaryjnego stop 2 = jednoznaczne anulowanie z wewnętrznym stop po stop w środku wiersza 3 = jednoznaczne anulowanie z wewnętrznym stop po stop na granicy wiersza
		14	-	Numer ostatniego błędu FN 14-
		16	-	Rzeczywiste odpracowywanie aktywne? 1 = odpracowywanie, 0 = symulacja
		17	-	2D-grafika programowania aktywna? 1 = tak 0 = nie
		18	-	Grafika programowania równoległe (softkey AUTOM. RYSOWANIE) aktywna? 1 = tak 0 = nie
		20	-	Informacje do obróbki frezowaniem-toczeniem: 0 = frezowanie (po FUNCTION MODE MILL) 1 =toczenie (po FUNCTION MODE TURN) 10 = wykonanie operacji dla przejścia z

Nazw grupy	Numer grupy ID...	Numer danych systemowych NR...	Indeks IDX...	Opis
				trybu toczenia do trybu frezowania 11 = wykonanie operacji dla przejścia z trybu frezowania do trybu toczenia
		30	-	Interpolacja kilku osi dozwolona? 0 = nie (np. sterowanie odcinkowe) 1 = tak
		31	-	R+/R- w trybie MDI możliwa / dozwolona? 0 = nie 1 = tak
		32	Numer cyklu	Pojedynczy cykl odblokowany: 0 = nie 1 = tak
		33	-	Dostęp zapisu do wykonanych wpisów tabeli palet dla DNC (skrypty python) jest włączony: 0 = nie 1 = tak
		40	-	Tablice w trybie Test programu kopiować? Wartość 1 zostaje nastawiona przy wyborze programu i przy naciśnięciu na softkey RESET+START . Cykl systemowy iniprogram.h kopiuje wówczas tabele i resetuje datę systemu. 0 = nie 1 = tak
		101	-	M101 aktywna (widoczny stan)? 0 = nie 1 = tak
		136	-	M136 aktywna? 0 = nie 1 = tak

Nazw grupy	Numer grupy ID...	Numer danych systemowych NR...	Indeks IDX...	Opis
Aktywowanie podpliku parametrów maszynowych				
	1020	13	Numer parametru QS	Podplik parametrów maszynowych ze ścieżką z numeru QS (IDX) załadowany? 1 = tak 0 = nie
Ustawienia konfiguracji dla cykli				
	1030	1	-	Komunikat o błędach Wrzeczono nie obraca się wyświetlić? (CfgGeoCycle/ displaySpindleErr) 0 = nie, 1 = tak
		2	-	Komunikat o błędach Sprawdź znak liczby głębokości! wyświetlić? (CfgGeoCycle/ displayDepthErr) 0 = nie, 1 = tak
Przekazywanie danych między cyklami HEIDENHAIN i makrosami OEM				
	1031	1	0	Monitorowanie komponentów: licznik pomiaru. Cykl 238 pomiaru danych maszynowych automatycznie inkrementuje ten licznik.
			1	Monitorowanie komponentów: rodzaj pomiaru -1 = bez pomiaru 0 = test formy okrągłej 1 = diagram kaskadowy 2 = pasmo przenoszenia częstotliwości 3 = widmo obwiedniowe 4 = rozszerzone przenoszenie częstotliwości
			2	Monitorowanie komponentów: indeks osi z CfgAxes\ axisList
			3 – 9	Monitorowanie komponentów: dalsze argumenty zależnie od pomiaru
		2	3 – 9	Monitorowanie komponentów: dalsze argumenty zależnie od pomiaru
		3	0	KinematicsOpt: odczytanie aktualnego numeru cyklu (450-453)
		100	-	Monitorowanie komponentów: opcjonalne nazwy zadań monitorowania, jak sparametryzowano pod System\Monitoring\CfgMonComponent . Po zakończeniu pomiaru podane tu zadania monitorowania są wykonywane kolejno jedno po drugim. Przy ustawianiu parametrów należy pamiętać, aby wymienione zadania monitorowania były oddzielone przecinkiem.

Nazw grupy	Numer grupy ID...	Numer danych systemowych NR...	Indeks IDX...	Opis
Ustawienia użytkownika dla interfejsu użytkownika				
	1070	1	-	Granica posuwu softkey FMAX, 0 = FMAX nieaktywny
Test bitu				
	2300	Number	Numer bitu	Funkcja sprawdza, czy ustawiono bit w wartości liczbowej. Przewidziana do sprawdzenia liczba zostaje przekazana jako NR, szukany bit jako IDX, przy tym IDX0 oznacza bit o najniższej wartości. Aby stosować tę funkcję dla dużych liczb, należy przekazać NR jako parametr Q. 0 = bit nie nastawiony 1 = bit nastawiony
Odczytywanie informacji o programie (string systemowy)				
	10010	1	0/1/2/3	IDX0 = pełna ścieżka aktualnego programu głównego bądź programu palet IDX1 = ścieżka pliku folder, w którym znajduje się program NC IDX2 = nazwa programu NC, bez ścieżki i rozszerzenia pliku IDX3 = rozszerzenie pliku programu NC
		2	0/1/2/3	IDX0 = pełna ścieżka widocznego w odczycie wierszy programu NC IDX1 = ścieżka pliku folder, w którym znajduje się program NC IDX2 = nazwa programu NC, bez ścieżki i rozszerzenia pliku IDX3 = rozszerzenie pliku programu NC
		3	-	Ścieżka wybranego z SEL CYCLE lub CYCLE DEF 12 PGM CALL cyklu lub ścieżka aktualnie wybranego cyklu.
		10	-	Ścieżka wybranego z SEL PGM „...“ programu NC.
Indeksowany dostęp do parametrów QS				
	10015	20	Nr parametru QS	Odczytuje QS(IDX)
		30	Numer parametru QS	Przekazuje string, który jest odbierany, jeśli w QS(IDX) wszystko poza literami i liczbami jest zastępowane przez '_'.
Odczytywanie danych kanału (string systemowy)				
	10025	1	-	Nazwa kanału obróbki (key)
Odczytywanie danych dotyczących tabeli SQL (string systemowy)				
	10040	1	-	Symboliczna nazwa tabeli preset.
		2	-	Symboliczna nazwa tabeli punktów zerowych.

Nazw grupy	Numer grupy ID...	Numer danych systemowych NR...	Indeks IDX...	Opis
		3	-	Symboliczna nazwa tabeli punktów odniesienia palet.
		10	-	Symboliczna nazwa tabeli narzędzi.
		11	-	Symboliczna nazwa tabeli miejsc narzędzi.
		12	-	Symboliczna nazwa tabeli narzędzi tokarskich
		13	-	Symboliczna nazwa tabeli narzędzi szlifierskich
		14	-	Symboliczna nazwa tabeli obciążaczy
		21	-	Symboliczna nazwa tabeli korekcyjnej w układzie współrzędnych narzędzia T-CS
		22	-	Symboliczna nazwa tabeli korekcyjnej w układzie współrzędnych płaszczyzny roboczej WPL-CS

Nazw grupy	Numer grupy ID...	Numer danych systemowych NR...	Indeks IDX...	Opis
Programowane w wywołaniu narzędzia wartości (string systemowy)				
	10060	1	-	Nazwa narzędzia
Odczytywanie kinematyki maszyny (string systemowy)				
	10290	10	-	Symboliczna nazwa zaprogramowanej z FUNCTIONMODE MILL bądź FUNCTION MODE TURN kinematyki maszyny z Channels/ChannelSettings/CfgKinList/kinCompositeModels.
Przełączenie zakresu przemieszczenia (string systemowy)				
	10300	1	-	Nazwa Key ostatnio aktywowanego zakresu przemieszczenia
Odczytywanie aktualnego czasu systemowego (string systemowy)				
	10321	0 - 16, 20	-	1: DD.MM.RRRR gg:mm:ss 2 i 16: DD.MM.RRRR gg:mm 3: DD.MM.RR gg:mm 4: RRRR-MM-DD gg:mm:ss 5 i 6: RRRR-MM-DD gg:mm 7: RR-MM-DD gg:mm 8 i 9: DD.MM.RRRR 10: DD.MM.RR 11: RRRR-MM-DD 12: RR-MM-DD 13 i 14: gg:mm:ss 15: gg:mm Alternatywnie może być podawany z DAT w SYSSTR(...) czas systemowy w sekundach, który ma być wykorzystywany do formatowania.
Dane układów pomiarowych TS i TT (string systemowy)				
	10350	50	-	Typ układu impulsowego TS z kolumny TYP tabeli układów impulsowych (tchprobe.tp).
		51	-	Forma trzpienia z kolumny STYLUS tabeli sond dotykowych (tchprobe.tp).
		70	-	Typ sondy impulsowej nastolnej TT z CfgTT/type.
		73	-	Nazwa kodu aktywnego układu impulsowego nastolnego TT z CfgProbes/activeTT .
		74	-	Numer seryjny aktywnego układu impulsowego nastolnego TT z CfgProbes/activeTT .
Odczytywanie danych dotyczących obróbki palety (string systemowy)				
	10510	1	-	Nazwa palety
		2	-	Ścieżka aktualnie wybranej tabeli palet.

Nazw grupy	Numer grupy ID...	Numer danych systemowych NR...	Indeks IDX...	Opis
Odczytywanie oznaczenia wersji software NC (string systemowy)				
	10630	10	-	String odpowiada formatowi wyświetlonego oznaczenia wersji, czyli np. 340590 09 lub 817601 05 SP1 .
Odczytywanie danych aktualnego narzędzia (string systemowy)				
	10950	1	-	Nazwa aktualnego narzędzia
		2	-	Wpis ze szpalty DOC aktywnego narzędzia
		3	-	Ustawienie regulacji AFC
		4	-	Kinematyka suportu narzędziowego
		5	-	Wpis ze szpalty DR2TABLE - nazwa pliku tablicy wartości korekcji dla 3D-ToolComp
		6	-	Wpis z kolumny TSHAPE - nazwa pliku formy narzędzia 3D (*.stl)
Odczytanie informacji z makro OEM i cykli HEIDENHAIN (string systemowy)				
	11031	10	-	Podaje wybrane makro FUNCTION MODE SET <OEM-Mode> jako łańcuch znaków.
		100	-	Cykl 238: lista nazw key dla monitorowania komponentów
		101	-	Cykl 238: nazwa pliku dla protokołu

Indeks

A			
Absolutne dane wejściowe.....	157	Dodatkowa dokumentacja.....	33
Adaptacyjne regulowanie posuwu		Dodatkowe pozycjonowanie	
AFC.....	396	kółkiem ręcznym	
Advanced Dynamic Prediction		M118.....	460
ADP.....	439	Dodawanie wartości tabeli.....	702
AFC.....	396	Dowolnie definiowalna tabela...	703
programowanie.....	399	dostęp.....	521
Aplikacja		odczytanie.....	524
Menu startu.....	60	otwarcie.....	521
Pomoc.....	37	zapełnianie.....	522
B		Dynamic Efficiency.....	440
Batch Process Manager.....	671	Dynamic Precision.....	441
Bazowy układ współrzędnych...	241	Dynamiczne monitorowanie kolizji	
B-CS.....	241	DCM.....	378
Biegunowa kinematyka.....	419	Dyslokacja wektora.....	338
Blockform.....	132	E	
Blok wektora.....	430	Edycja funkcji NC.....	127
C		Edytor programu.....	111
CAM.....	427	Edytor tekstu.....	126, 127
dane wyjściowe.....	433	opcjonalne parametry cyklu..	128
format wyjściowy.....	428	Ekran.....	55
opcje oprogramowania.....	439	Ekran dotykowy.....	55
Centrum pomienia narzędzia 2		Element składni.....	108
CR2.....	144	Elementy mocowania.....	385
CR2.....	144	ładowanie.....	389
Czas przerwy		Elementy obsługi.....	66
cykliczny.....	405	Enkoder.....	103
jednorazowo.....	404	Enkoder długości.....	103
D		Enkoder kąta.....	103
Dane skrawania.....	148	Enkoder przemieszczenia.....	103
DCM.....	378	Etykieta	
elementy mocowania.....	385	definiowanie.....	222
funkcja NC.....	384	wywołanie.....	223
symulacja.....	383	F	
Decyzja Jeśli-to.....	509	FN 16.....	512
Definicja współrzędnych		format wyjściowy.....	513
absolutnie.....	157	treść i formatowanie.....	513
biegunowo.....	155	FN 18.....	518
inkrementalnie.....	158	FN 26.....	521
kartezjańska.....	154	FN 27.....	522
Definiowanie obrabianego detalu....	132	FN 28.....	524
Delta promienia.....	329	FN 38.....	519
Detal		Format pliku.....	359
cylindryczny detal.....	134	Formularz.....	122
plik STL.....	138	dla palet.....	674
prostokątów.....	134	dla tabel.....	695
rotacja.....	136	Formuła łańcuchowa.....	530
rura.....	134	Frezowanie.....	130
DIN/ISO.....	583	Frezowanie czołowe.....	341
Długość delta.....	328	Frezowanie obwodniowe.....	348
		Frezowanie ukośne.....	315
		FUNCTION DCM.....	384
		FUNCTION DCM DIST.....	390
		FUNCTION TCPM.....	317
		punkt prowadzenia narzędzia....	322
		REFPNT.....	322
		Funkcja dodatkowa.....	443
		dla danych współrzędnych....	448
		dla narzędzi.....	481
		dla zachowania na torze	
		kształtowym.....	451
		podstawy.....	444
		przeгляд.....	445
		Funkcja M.....	443
		dla danych współrzędnych....	448
		dla narzędzi.....	481
		dla zachowania na torze	
		kształtowym.....	451
		przeгляд.....	445
		Funkcja najazdu.....	191
		APPR CT.....	199
		APPR LCT.....	202
		APPR LN.....	197
		APPR LT.....	194
		APPR PCT.....	214
		APPR PLCT.....	217
		APPR PLN.....	212
		APPR PLT.....	210
		Funkcja NC	
		modyfikacja.....	125
		wstaw.....	123
		wstawienie.....	125
		Funkcja odjazdu.....	191
		DEP CT.....	206
		DEP LCT.....	207
		DEP LN.....	205
		DEP LT.....	204
		DEP PLCT.....	219
		Funkcja PLANE.....	269
		AXIAL.....	300
		definicja inkrementalna.....	295
		definicja kąta Eulera.....	284
		definicja kąta projekcji.....	280
		definicja kątów osi.....	300
		definicja kątów przestrzennych....	274
		definicja punktów.....	290
		definicja wektora.....	287
		EULER.....	284
		MOVE.....	306
		POINTS.....	290
		pozycjonowanie osi obrotu....	304
		PROJECTED.....	280
		przeгляд.....	270
		RELATIV.....	295
		RESET.....	299, 299
		rodzaje transformacji.....	312
		rozwiązanie obracania.....	308
		SPATIAL.....	274
		STAY.....	307
		TURN.....	306
		VECTOR.....	287
		Funkcja pliku.....	356

w programie NC.....	371	formuła.....	617	szukanie.....	356
Funkcja STOP.....	444	funkcje NC.....	616	Menu główne.....	77
programowanie.....	444	okno.....	615	Menu kontekstowe.....	630
Funkcja toru kształtowego		tekst.....	617	Menu wyczyszczenia.....	356
fazka.....	165	Klawiatura ekranowa.....	615	Miejsce eksploatacji.....	43
najazd i odjazd.....	191	Klawisze.....	66	Model CAD.....	432
podstawy.....	159	ISO.....	589	Moduł.....	230
prosta L.....	162	Kliknięcie prawego klawisza.....	630	Moduł NC.....	230
prosta LN.....	338	Kompensacja ustawienia narzędzia.		Monitorowanie kolizji.....	378
punkt środkowy okręgu.....	167	317		aktywacja bądź dezaktywacja	
tor kołowy C.....	169	Komunikat o błędach.....	723	funkcji NC.....	384
tor kołowy CR.....	171	wydawanie.....	511	elementy mocowania.....	385
tor kołowy CT.....	174	Kontakt.....	40	symulacja.....	383
współrzędne biegunowe.....	180	Kontur.....	563	Monitorowanie komponentów	
zaokrąglenie.....	166	eksportowanie.....	575	Heatmap.....	408
Funkcja wyboru.....	226	importowanie.....	572	Monitorowanie mocowania	
plik.....	372	pierwsze kroki.....	578	aktywacja.....	389
program NC.....	228	Korekcja		plik CFG.....	387
przeгляд.....	226	program CAM.....	337	plik M3D.....	387
tabela punktów zerowych.....	257	Korekcja 3D narzędzia.....	337	plik STL.....	387
tablica korekcyjna.....	335	frezowanie czołowe.....	341	Możliwości programowania.....	105
wywołanie programu NC.....	226	frezowanie obwiedniowe.....	348		
Funkcje toru kształtowego		kompletny promień narzędzia.....			
przeгляд.....	162	351			
		prosta LN.....	338		
G		Korekcja długości.....	328	N	
Gesty.....	66	Korekcja narzędzi 3D		Nachylenie	
GOTO.....	618	narzędzie.....	340	bez osi obrotu.....	273
Graficzne programowanie		Korekcja narzędzia.....	326	odręcznie.....	268
eksport konturu.....	575	tablica.....	333	płaszczyzny obróbki.....	269
importowanie konturu.....	572	trójwymiarowa.....	337	reset.....	299
Grafika.....	641	Korekcja narzędzia 3D		Nachylenie płaszczyzny obróbki	
Grupa docelowa.....	32	podstawy.....	337	oś rotacji głowicy.....	269
		Korekcja promienia.....	329	Nachylenie płaszczyzny roboczej	
H		Korekcja promienia narzędzia....	330	odręcznie.....	268
Hardware (sprzęt).....	54			oś rotacji stołu.....	269
Helix.....	188	L		podstawy.....	268
przykład.....	190	Label (etykieta).....	222	zaprogramowane.....	269
		Licznik.....	537	Najazd do konturu.....	191
I		Licznik detali.....	537	Narzędzie.....	139
I-CS.....	248	Licznik palet.....	666	korekcja długości.....	328
Info Q.....	494	Liftoff.....	393	korekcja promienia.....	329, 330
Inkrementalne dane wejściowe.	158	Limitowanie posuwu		podnoszenie.....	393
Interface.....	59	TCPM.....	323	przeгляд.....	140
ISO.....	583	Lista parametrów Q.....	494	punkt odniesienia.....	141
klawisze.....	589	wyszukiwanie.....	495	wartość delta.....	326
iTNC 530		Lista zleceń.....	665	Nazwa pliku.....	358
dopasowanie pliku.....	368	Batch Process Manager.....	671	NC- Podstawy.....	102
import tabeli narzędzi.....	368	edycja.....	666	Numer software.....	47
		strefa robocza.....	666		
K		zorientowana na narzędzie....	675	O	
Kalkulator.....	635			Obliczanie okręgu.....	508
Kalkulator danych skrawania....	637	M		Obrabiany detal.....	132
tabela.....	709	M92-punkt zerowy M92-ZP.....	104	Obraz pomocniczy.....	114
tabele danych skrawania.....	638	Materiał detalu.....	710	Obroty.....	149
Kartezjański układ współrzędnych....	237	Materiały tnące.....	710	Obróbka zorientowana na	
Klawiatura.....	55	M-CS.....	238	narzędzie.....	675
		Menedżer plików.....	354	Odbicie lustrzane	
				funkcja NC.....	261
				Odczytanie danych systemowych....	518

Odczyt wartości tabeli.....	699	użytkownika.....	33	Przesunięcie punktu zerowego..	259
Odjazd od konturu.....	191	POLARKIN.....	419	Przystawiona obróbka.....	315
O instrukcji obsługi dla użytkownika.....	31	Pomiar w symulacji.....	655	Pulsujące obroty.....	403
Okno Wstaw funkcję NC.....	123	Pomijanie wierszy NC.....	621	Punkt obrotu narzędzia TRP opcje wyboru.....	322
Okrąg przestrzenny.....	178	Pomoce obsługowe.....	611	Punkt odniesienia aktywacja w programie NC....	251
O niniejszym produkcie.....	41	Pomoc kontekstowa.....	39	kopiowanie w programie NC. 253	
Opcja software.....	48	Porównanie.....	628	korygowanie w programie NC.....	255
Oś równoległa.....	412	Porównanie modeli.....	659	Punkt odniesienia detalu aktywacja w programie NC....	251
cykl.....	418	Porównanie programów.....	628	kopiowanie w programie NC. 253	
Otworzyć plik.....	364	Postprocesor.....	433	korygowanie w programie NC.....	255
Oznaczenie osi.....	102	Posuw.....	150	Punkt odniesienia detalu aktywacja w programie NC....	251
P		Posuw obróbki.....	150	kopiowanie w programie NC. 253	
Pakietowanie.....	232	Posuw.	150	korygowanie w programie NC.....	255
Paleta.....	665	Powierzchnia sterowania.....	59, 59	zarządzanie.....	251
Batch Process Manager.....	671	Powtarzający się czas przerwy..	405	Punkt odniesienia obrabianego detalu.....	104
edycja.....	666	Powtórzenie części programu... 225		Punkt odniesienia palet.....	681
parametry.....	713	Prędkość obrotowa pulsująca.....	403	Punkt odniesienia suportu narzędziowego.....	141
skanowanie bloków zorientowane na narzędzie... 678		Prędkość obrotowa wrzeciona.. 149		Punktów odniesienia paleta.....	681
tabela.....	713	Program.....	108	Punkt prowadzenia narzędzia TLP.....	143
zorientowana na narzędzie... 675		edycja.....	125	opcje wyboru.....	322
Parametr Q		formularz.....	122	Punkt referencyjny.....	104
obliczanie okręgu.....	508	obraz pomocniczy.....	114	Punkt rotacji narzędzia TRP.....	144
odczytanie danej systemowej.... 518		obsługa.....	119	Punkt struktury.....	622
skok.....	509	parametry Q.....	490	Punkt środkowy narzędzia TCP. 143	
wydawanie tekstu.....	512	prezentacja.....	113	Punkt środkowy okręgu.....	167
Parametry łańcucha znaków.....	530	struktura.....	622	Punkt zerowy obrabianego detalu.....	104
Parametry Q.....	490	szukanie.....	625	Punkt zerowy obrabiarki.....	104
domyślne.....	497	ustawienia.....	114	Punkt zmiany narzędzia.....	104
formuła.....	526	utworzenie struktury.....	622		
formuła łańcucha.....	530	Program CAM.....	427	R	
funkcja trygonometryczna.... 506		korekcja.....	337	Regulowanie posuwu.....	396
podstawowe działania		odpracowywanie.....	436	Reguła prawej ręki.....	275
arytmetyczne.....	504	Program NC.....	108	RL/RR/R0.....	330
podstawy.....	490	edycja.....	125	Rodzaj obróbki frezowanie.....	430
przegląd.....	490	formularz.....	122	Rodzina części.....	505
Paraxcomp.....	412	obraz pomocniczy.....	114	Rotacja funkcja NC.....	264
Paraxmode.....	412	obsługa.....	119	Rozszerzenie pliku.....	359
Pierwsze kroki.....	79	prezentacja.....	113	Rozszerzona kontrola.....	392
programowanie.....	82	struktura.....	622		
Plik.....	353	szukanie.....	625	S	
dopasowanie iTNC 530.....	368	ustawienia.....	114	Skalowanie.....	265
edycja.....	368	utworzenie struktury.....	622	Skanowanie bloków w programie palet.....	670
iTNC 530 import.....	368	wybrać.....	228	Składnia.....	108
otwarcie z OPEN FILE.....	372	wywołanie.....	226	Składnia NC.....	108
zarządzanie z FUNCTION FILE.....	373	Programowanie graficzne.....	563	Skok z GOTO.....	618
znaki.....	358	pierwsze kroki.....	578	Skrywanie wierszy NC.....	621
Plik STL jako detal.....	138	Programowanie Klartext.....	106	SQL.....	539
Płaszczyzna robocza.....	102	Programowanie zmiennych.....	489	BIND.....	543
Podprogram.....	224	Programowany czas przerwy.... 404		COMMIT.....	555
Podstawy programowanie.....	106	Prosta biegunowo.....	181		
Podstawy programowania.....	106	Prosta L.....	162		
Podział instrukcji obsługi dla		Prosta LN.....	338 , 430		
		Prowadzenie przemieszczenia ADP. 439			
		Przebieg programu podnoszenie.....	393		
		Przełączenie zakresu przemieszczenia.....	130		

EXECUTE.....	547
FETCH.....	552
INSERT.....	558
przeгляд.....	541
ROLLBACK.....	553
SELECT.....	544
UPDATE.....	556
Start/Login.....	80
STOP.....	444
programowanie.....	444
Strefa robocza	
Dokument.....	366
Edytor tekstu.....	368, 368
formularz dla palet.....	674
formularz dla tabel.....	695
grafika konturu.....	563
klawiatura.....	615
lista zleceń.....	666
Menu główne.....	77
otwórz plik.....	364
Pomoc.....	612
program.....	111
Start/Login.....	80
symulacja.....	641
szybki wybór.....	364
szybki wybór w trybie pracy	
Programowanie.....	365
szybki wybór w trybie pracy	
Tabele.....	365
tabela w trybie pracy Tabele..	689
Strefy robocze	
przeгляд.....	63
Struktura.....	622
utworzenie.....	622
Symbole ogólnie.....	75
Symulacja.....	641
DCM.....	383
kontrola kolizyjności.....	392
podgląd skrawania.....	657
pomiar.....	655
porównanie modeli.....	659
prezentacja narzędzi.....	652
szybkość.....	661
środek rotacji.....	660
ustawienia.....	642
utworzenie pliku STL.....	653
Szablon.....	230
Szablon programu.....	230
Szlifowanie.....	130
Szukanie i zamiana.....	627
Szukanie składni.....	121
Szybki wybór.....	364
Programowanie.....	365
Tabele.....	365
Szybkość symulacji.....	661
Ś	
Ścieżka.....	359
absolutna.....	359
względna.....	359
Ścieżka pliku.....	359
absolutna.....	359
względna.....	359
T	
TABDATA.....	698
Tabela	
dostęp SQL.....	539
dostęp z programu NC.....	698
obliczanie danych skrawania	709
strefa robocza.....	689
tabela korekcyjna.....	717
tabela palet.....	713
tabela punktów.....	706
tabela punktów zerowych.....	707
utworzyć.....	687
Tabela danych skrawania.....	711
stosowanie.....	638
Tabela korekcyjna	
kolumny.....	717
Tabela narzędzi	
iTNC 530.....	368
Tabela palet	
kolumny.....	713
Tabela punktów	
kolumny.....	706
skrywanie punktu.....	707
Tabela punktów zerowych. 256, 707	
kolumny.....	708
wybieranie.....	257
Tablica korekcyjna	
aktywacja wartości.....	336
tco.....	334
wco.....	334
wybór.....	335
Tablice korekcyjne.....	333
TCP.....	143
TCPM.....	317 , 467
punkt prowadzenia narzędzia.....	
322	
REFPNT.....	322
T-CS.....	249
Technika programowania.....	221
TIP.....	142
TLP.....	143
TMAT.....	710
TNCguide.....	37
Toczenie.....	130
TOOL CALL.....	145
TOOL DEF.....	151
Tor kołowy	
liniowa superpozycja.....	176, 188
Transformacja.....	258
odbicie lustrzane.....	261
przesunięcie punktu zerowego.....	
259	
reset.....	266
rotacja.....	264
skalowanie.....	265
Transformacja współrzędnych..	258
odbicie lustrzane.....	261
przesunięcie punktu zerowego....	
259	
reset.....	266
rotacja.....	264
skalowanie.....	265
TRP.....	144
Tryb obróbki.....	130
Tryb pracy	
Maszyna.....	60
Odręcznie.....	60
pliki.....	354
programowanie.....	110
przeгляд.....	60
Start.....	60
tabele.....	684
Trygonometria.....	506
Typ pliku.....	359
Typy wskazówek.....	34
U	
Układ odniesienia.....	236
bazowy układ współrzędnych....	
241	
układ współrzędnych detalu..	243
układ współrzędnych narzędzia..	
249	
układ współrzędnych obrabiarki..	
238	
układ współrzędnych	
płaszczyzny roboczej.....	245
wejściowy układ współrzędnych..	
248	
Układ współrzędnych.....	236
początek współrzędnych.....	237
podstawy.....	237
Układ współrzędnych detalu.....	243
Układ współrzędnych narzędzia	249
Układ współrzędnych obrabiarki....	
238	
Układ współrzędnych płaszczyzny	
roboczej.....	245
Urządzenie USB.....	370
odłączenie.....	370
Ustawienie osi narzędzia.....	273
Utworzenie nowej tabeli.....	687
Użycie zgodne z przeznaczeniem....	
43	
W	
Wartość delta.....	326
Warunek licencyjny.....	54
W-CS.....	243
Wejściowy układ współrzędnych....	

248	
Wektor normalny powierzchni...	337
Wiersz.....	108
pomiąć.....	621
skryć.....	621
Wiersz linearny.....	162
Wiersz NC.....	108
pomiąć.....	621
skryć.....	621
Wierzchołek narzędzia TIP.....	142
WMAT.....	710
WPL-CS.....	245
Wskazówka bezpieczeństwa	
treść.....	34
Wskazówka odnośnie	
bezpieczeństwa.....	44
Współrzędne biegunowe	
biegun.....	180
helix.....	188
liniowa superpozycja toru	
kołowego.....	188
podstawy.....	155
prosta.....	181
przeгляд.....	180
tor kołowy CP.....	184
tor kołowy CTP.....	186
Współrzędne kartezjańskie.....	154
liniowa superpozycja toru	
kołowego.....	176
Współrzędne prostokątne.....	154
Wstawienie komentarza.....	619
Wstępny wybór narzędzia.....	151
Wydawanie tekstu.....	512
Wyodrębnienie składni.....	113
Wyświetlenie pliku.....	366
Wywołanie narzędzia	
Zmiana narzędzia.....	145
Wywołanie programu.....	226
Wywołanie wybranego programu.....	228

QS.....	530
skok.....	509
wydawanie tekstu.....	512
wysyłanie informacji.....	519
Zmienne	
domyślne.....	497
formuła.....	526
lokalne parametry QL.....	492
podstawowe działania	
arytmetyczne.....	504
podstawy.....	490
przeгляд.....	490
retencyjne parametry QR.....	492

Z

Zależna od średnicy tablica danych	
skrawania.....	712
Zapis wartości w tabeli.....	700
Zintegrowana pomoc do produktu	
TNCguide.....	36
Zmiana na narzędzie zamienne.	481
Zmienna.....	489
formuła łańcucha.....	530
funkcja trygonometryczna.....	506
instrukcja SQL.....	539
kontrolowanie.....	494
licznik.....	537
obliczanie okręgu.....	508
odczytanie danej systemowej.....	518
parametry łańcucha znaków	

HEIDENHAIN

DR. JOHANNES HEIDENHAIN GmbH

Dr.-Johannes-Heidenhain-Straße 5

83301 Traunreut, Germany

☎ +49 8669 31-0

FAX +49 8669 32-5061

info@heidenhain.de

Technical support FAX +49 8669 32-1000

Measuring systems ☎ +49 8669 31-3104
service.ms-support@heidenhain.de

NC support ☎ +49 8669 31-3101
service.nc-support@heidenhain.de

NC programming ☎ +49 8669 31-3103
service.nc-pgm@heidenhain.de

PLC programming ☎ +49 8669 31-3102
service.plc@heidenhain.de

APP programming ☎ +49 8669 31-3106
service.app@heidenhain.de

www.heidenhain.com

Sondy pomiarowe i systemy kamer

HEIDENHAIN oferuje uniwersalne i bardzo dokładne sondy pomiarowe dla obrabiarek, np. do dokładnego określenia pozycji na krawędziach detalu i do pomiaru narzędzi. Sprawdzone technologie jak niezuchwalny optyczny czujnik, zabezpieczenie przed kolizją bądź zintegrowane dysze przedmuchiwania do czyszczenia pozycji pomiaru sprawiają, iż sondy pomiarowe stanowią pewny i niezawodny instrument do pomiaru narzędzi i obrabianych detali. Dla uzyskania jeszcze wyższego stopnia niezawodności procesu, narzędzia mogą być monitorowane komfortowo przy użyciu systemów kamer jak i czujników rozpoznawania pęknięcia narzędzi firmy HEIDENHAIN.



Dalsze informacje o sondach pomiarowych i systemach kamer:

www.heidenhain.de/produkte/tastsysteme

