

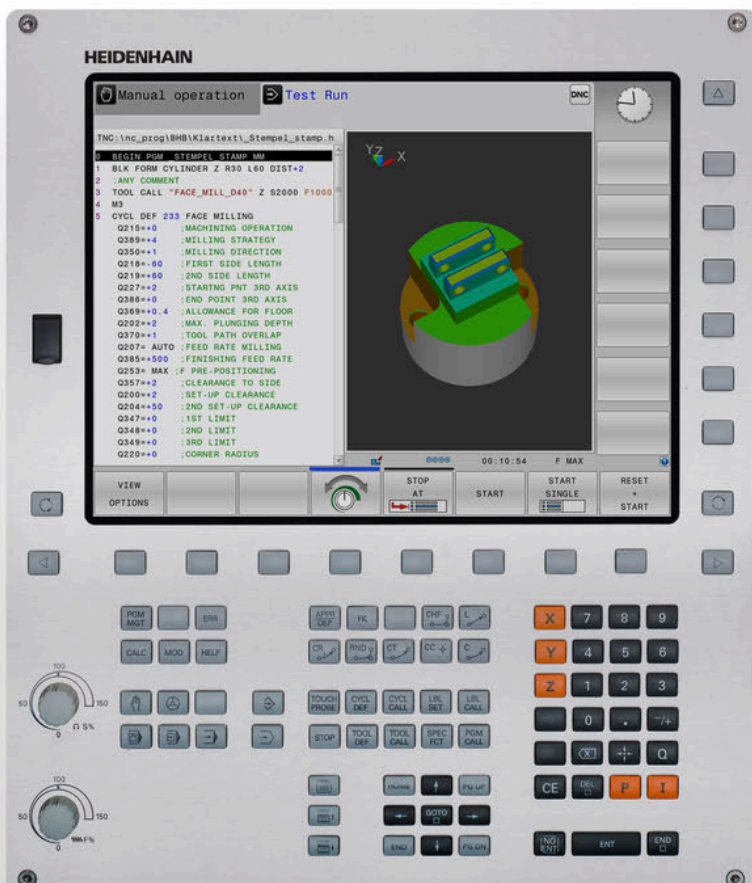

HEIDENHAIN



TNC 320

Gebruikershandleiding
Meetcycli voor werkstuk en
gereedschap programmeren

NC-software
77185x-18

Nederlands (nl)
10/2023

Inhoudsopgave

1	Basisprincipes.....	17
2	Basisprincipes / overzichten.....	35
3	Met tastcycli werken.....	39
4	Tastcycli: Scheve ligging van het werkstuk automatisch registreren.....	53
5	Tastcycli: Referentiepunten automatisch vastleggen.....	133
6	Tastcycli: Werkstukken automatisch controleren.....	235
7	Tastcycli: Speciale functies.....	293
8	Tastcycli: Gereedschap automatisch opmeten.....	325
9	Cycli: speciale functies.....	357
10	Overzichtstabellen Cycli.....	361

1	Basisprincipes.....	17
1.1	Over dit handboek.....	18
1.2	Besturingstype, software en functies.....	20
	Software-opties.....	21
	Nieuwe cyclusfuncties van software 77185x-18.....	24
	Gewijzigde cyclusfuncties 77185x-18.....	29

2	Basisprincipes / overzichten.....	35
2.1	Inleiding.....	36
2.2	Beschikbare cyclusgroepen.....	37
	Overzicht bewerkingscycli.....	37
	Overzicht tastcycli.....	38

3	Met tastcycli werken.....	39
3.1	Algemene informatie over de tastcycli.....	40
	Werkingsprincipe.....	40
	Rekening houden met basisrotatie bij handbediening.....	41
	Tastcycli in de werkstanden Handbediening en El. handwiel.....	41
	Tastcycli voor automatisch bedrijf.....	42
3.2	Voordat u met tastcycli gaat werken!.....	44
	Maximale verplaatsing naar de tastpositie: DIST in tastsysteemtabel.....	44
	Veiligheidsafstand tot tastpositie: SET_UP in tastsysteemtabel.....	44
	Infrarood-tastsysteem op de geprogrammeerde tastrichting instellen: TRACK in tastsysteemtabel..	44
	Schakelend tastsysteem, tastaanzet: F in tastsysteemtabel.....	45
	Schakelend tastsysteem, aanzet voor positioneerbewegingen: FMAX.....	45
	Schakelend tastsysteem, ijlgang voor positioneerbewegingen: F_PREPOS in tastsysteemtabel.....	45
	Tastcycli afwerken.....	46
3.3	Programma-instellingen voor cycli.....	48
	Overzicht.....	48
	GLOBAL DEF invoeren.....	48
	GLOBAL DEF-informatie gebruiken.....	49
	Algemeen geldende globale gegevens.....	50
	Globale gegevens voor tastfuncties.....	51

4	Tastcycli: Scheve ligging van het werkstuk automatisch registreren.....	53
4.1	Overzicht.....	54
4.2	Basisprincipes van tastcycli 14xx.....	55
	Gemeenschappelijke kenmerken van de tastcycli 14xx voor rotaties.....	55
	Halfautomatische modus.....	57
	Analyse van de toleranties.....	62
	Overdracht van een actuele positie.....	65
4.3	Cyclus 1420 TASTEN VLAK.....	66
	Cyclusparameters.....	69
4.4	Cyclus 1410 TASTEN KANT.....	73
	Cyclusparameters.....	77
4.5	Cyclus 1411 TASTEN TWEE CIRKELS.....	81
	Cyclusparameters.....	86
4.6	Cyclus 1412 TASTEN SCHUINE ZIJDE.....	90
	Cyclusparameters.....	94
4.7	Cyclus 1416 TASTEN SNIJPUNT.....	98
	Cyclusparameters.....	102
4.8	Basisprincipes van de tastcycli 400 t/m 405.....	107
	Gemeenschappelijke kenmerken van de tastcycli voor het registreren van een scheve ligging van het werkstuk.....	107
4.9	Cyclus 400 BASISROTATIE.....	108
	Cyclusparameters.....	110
4.10	Cyclus 401 ROT 2 BORINGEN.....	112
	Cyclusparameters.....	113
4.11	Cyclus 402 ROT 2 TAPPEN.....	117
	Cyclusparameters.....	119
4.12	Cyclus 403 ROT OVER ROTATIE-AS.....	122
	Cyclusparameters.....	124
4.13	Cyclus 405 ROT OVER C-AS.....	127
	Cyclusparameters.....	129
4.14	Cyclus 404 BASISROTATIE BEPALEN.....	131
	Cyclusparameters.....	131
4.15	Voorbeeld: basisrotatie via twee boringen bepalen.....	132

5	Tastcycli: Referentiepunten automatisch vastleggen.....	133
5.1	Overzicht.....	134
5.2	Basisprincipes van de tastcycli 14xx voor het vastleggen van een referentiepunt.....	136
	Gemeenschappelijke kenmerken van alle tastcycli 14xx voor het vastleggen van een referentiepunt	136
5.3	Cyclus 1400 TASTEN POSITIE.....	137
	Cyclusparameters.....	139
5.4	Cyclus 1401 TASTEN CIRKEL.....	141
	Cyclusparameters.....	143
5.5	Cyclus 1402 TASTEN KOGEL.....	146
	Cyclusparameters.....	148
5.6	Cyclus 1404 PROBE SLOT/RIDGE.....	151
	Cyclusparameters.....	153
5.7	Cyclus 1430 PROBE POSITION OF UNDERCUT.....	155
	Cyclusparameters.....	157
5.8	Cyclus 1434 PROBE SLOT/RIDGE UNDERCUT.....	160
	Cyclusparameters.....	163
5.9	Basisprincipes van de tastcycli 408 tot 419 bij het vastleggen van het referentiepunt.....	166
	Toepassing.....	166
5.10	Cyclus 410 NULP. BINNEN RECHTH.....	168
	Cyclusparameters.....	170
5.11	Cyclus 411 NULPNT BUITEN RECHTH.....	173
	Cyclusparameters.....	175
5.12	Cyclus 412 NULPNT BINNEN CIRKEL.....	179
	Cyclusparameters.....	181
5.13	Cyclus 413 NULPNT BUITEN CIRKEL.....	185
	Cyclusparameters.....	187
5.14	Cyclus 414 NULPUNT BUITEN HOEK.....	191
	Cyclusparameters.....	193
5.15	Cyclus 415 NULPUNT BINNEN HOEK.....	197
	Cyclusparameters.....	199
5.16	Cyclus 416 NULPUNT MIDD. CIRKEL.....	203
	Cyclusparameters.....	205

5.17	Cyclus 417 NULPUNT IN TS-AS.....	209
	Cyclusparameters.....	211
5.18	Cyclus 418 REF.PT. 4 BORINGEN.....	213
	Cyclusparameters.....	215
5.19	Cyclus 419 REF.PUNT ENKELE AS.....	218
	Cyclusparameters.....	220
5.20	Cyclus 408 REF.PT. MIDDEN SLEUF.....	222
	Cyclusparameters.....	224
5.21	Cyclus 409 REF. PT. MIDDEN DAM.....	227
	Cyclusparameters.....	229
5.22	Voorbeeld: referentiepunt vastleggen midden van cirkelsegment en bovenkant van werkstuk....	232
5.23	Voorbeeld: referentiepunt vastleggen: bovenkant werkstuk en midden van gatencirkel.....	233

6	Tastcycli: Werkstukken automatisch controleren.....	235
6.1	Basisprincipes.....	236
	Overzicht.....	236
	Meetresultaten vastleggen.....	237
	Meetresultaten in Q-parameters.....	239
	Status van de meting.....	239
	Tolerantiebewaking.....	239
	Gereedschapsbewaking.....	240
	Referentiesysteem voor meetresultaten.....	241
6.2	Cyclus 0 REFERENTIEVLAK.....	242
	Cyclusparameters.....	243
6.3	Cyclus 1 POLAIR NULPUNT.....	244
	Cyclusparameters.....	245
6.4	Cyclus 420 METEN HOEK.....	246
	Cyclusparameters.....	247
6.5	Cyclus 421 METEN BORING.....	249
	Cyclusparameters.....	251
6.6	Cyclus 422 MET. CIRKEL BUITEN.....	254
	Cyclusparameters.....	256
6.7	Cyclus 423 MET. RECHTHK. BINNEN.....	259
	Cyclusparameters.....	261
6.8	Cyclus 424 MET. RECHTHK BUITEN.....	264
	Cyclusparameters.....	265
6.9	Cyclus 425 METING INW. BREEDTE.....	268
	Cyclusparameters.....	269
6.10	Cyclus 426 METING RAND BUITEN.....	272
	Cyclusparameters.....	273
6.11	Cyclus 427 METEN COORDINATEN.....	276
	Cyclusparameters.....	278
6.12	Cyclus 430 METING GATENCIRKEL.....	281
	Cyclusparameters.....	283
6.13	Cyclus 431 METING VLAK.....	286
	Cyclusparameters.....	288

6.14 Programmeervoorbeelden.....	290
Voorbeeld: rechthoekige tap meten en nabewerken.....	290
Voorbeeld: Rechthoekige kamer meten, meetresultaten vastleggen.....	292

7	Tastcycli: Speciale functies.....	293
7.1	Basisprincipes.....	294
	Overzicht.....	294
7.2	Cyclus 3 METEN.....	295
	Cyclusparameters.....	296
7.3	Cyclus 4 METEN 3D.....	298
	Cyclusparameters.....	299
7.4	Cyclus 441 SNEL AANTASTEN.....	300
	Cyclusparameters.....	301
7.5	Cyclus 1493 EXTRUSIE TASTEN.....	303
	Cyclusparameters.....	307
7.6	Schakelend tastsysteem kalibreren.....	308
7.7	Kalibratiewaarden weergeven.....	309
7.8	Cyclus 461 TS LENGTE KALIBREREN.....	310
7.9	Cyclus 462 TS RADIUS BINNEN KALIBREREN.....	312
7.10	Cyclus 463 TS RADIUS BUITEN KALIBREREN.....	315
7.11	Cyclus 460 TS KALIBREREN.....	318

8	Tastcycli: Gereedschap automatisch opmeten.....	325
8.1	Basisprincipes.....	326
	Overzicht.....	326
	Verschillen tussen de cycli 31 t/m 33 en 481 t/m 483.....	327
	Gereedschap met lengte 0 opmeten.....	328
	Machineparameters instellen.....	329
	invoer in de gereedschapstabel bij freesgereedschappen.....	331
8.2	Cyclus 30 of 480 TT KALIBREREN.....	334
	Cyclusparameters.....	336
8.3	Cyclus 31 of 481 GEREEDSCH.-LENGTE.....	337
	Cyclusparameters.....	339
8.4	Cyclus 32 of 482 GEREEDSCH.-RADIUS.....	341
	Cyclusparameters.....	344
8.5	Cyclus 33 of 483 GEREEDSCHAP METEN.....	346
	Cyclusparameters.....	350
8.6	Cyclus 484 IR-TT KALIBREREN.....	352
	Cyclusparameters.....	355

9	Cycli: speciale functies.....	357
9.1	Basisprincipes.....	358
	Overzicht.....	358
9.2	Cyclus 13 ORIENTATIE.....	359
	Cyclusparameters.....	359

10	Overzichtstabellen Cycli.....	361
10.1	Overzichtstabel.....	362
	Tastcycli.....	362

1

Basisprincipes

1.1 Over dit handboek

Veiligheidsinstructies

Neem alle veiligheidsinstructies in dit document en in de documentatie van uw machinefabrikant in acht!

Veiligheidsinstructies waarschuwen voor gevaren tijdens de omgang met software en apparaten en bevatten aanwijzingen ter voorkoming van deze gevaren. Ze zijn naar de ernst van het gevaar geclassificeerd en in de volgende groepen onderverdeeld:

GEVAAR

Gevaar duidt op gevaarlijke situaties voor personen. Wanneer u de instructies ter voorkoming van risico's niet opvolgt, leidt het gevaar **onvermijdelijk tot de dood of zwaar letsel**.

WAARSCHUWING

Waarschuwing duidt op gevaarlijke situaties voor personen. Wanneer u de instructies ter voorkoming van risico's niet opvolgt, leidt het gevaar **waarschijnlijk tot de dood of zwaar letsel**.

VOORZICHTIG

Voorzichtig duidt op gevaar voor personen. Wanneer u de instructies ter voorkoming van risico's niet opvolgt, leidt het gevaar **waarschijnlijk tot licht letsel**.

AANWIJZING

Aanwijzing duidt op gevaren voor objecten of gegevens. Wanneer u de instructies ter voorkoming van risico's niet opvolgt, leidt het gevaar **waarschijnlijk tot materiële schade**.

Informatievolgorde binnen de veiligheidsvoorschriften

Alle veiligheidsinstructies bestaan uit de volgende vier delen:

- Het signaalwoord toont de ernst van het gevaar
- Soort en bron van het gevaar
- Gevolgen bij het negeren van het gevaar, bijv. "Bij de volgende bewerkingen bestaat er botsingsgevaar"
- Vluchtinstructies - veiligheidsmaatregelen als afweer tegen het gevaar

Informatieve aanwijzingen

Neem alle informatieve aanwijzingen in deze handleiding in acht om een foutloze en efficiënte werking van de software te waarborgen. In deze handleiding vindt u de volgende informatieve aanwijzingen:



Met het informatiesymbool wordt een **tip** aangeduid. Een tip geeft belangrijke extra of aanvullende informatie.



Dit symbool geeft aan dat u de veiligheidsinstructies van de machinefabrikant moet opvolgen. Het symbool maakt u attent op machineafhankelijke functies. Mogelijke gevaren voor de operator en de machine staan in het machinehandboek beschreven.



Het boeksymbool geeft een **kruisverwijzing** aan. Een kruisverwijzing verwijst naar externe documentatie, bijv. de documentatie van de machinefabrikant of een externe aanbieder.

Wenst u wijzigingen of hebt u fouten ontdekt?

Wij streven er voortdurend naar onze documentatie voor u te verbeteren. U kunt ons daarbij helpen. De door u gewenste wijzigingen kunt u per e-mail toezenden naar:

tnc-userdoc@heidenhain.de

1.2 Besturingstype, software en functies

In dit handboek wordt beschreven over welke functies u kunt beschikken bij de besturingen vanaf de volgende NC-softwarenummers.

Type besturing	NC-softwarenr.
TNC 320	771851-18
TNC 320 Programmeerplaats	771855-18

Met de letteraanduiding E wordt de exportversie van de besturing aangegeven. De volgende software-opties zijn niet of beperkt beschikbaar in de exportversie:

- Advanced Function Set 2 (optie #9) op 4-asinterpolatie beperkt
- KinematicsComp (optie #52)

De machinefabrikant stelt via de machineparameters de beschikbare functies van de besturing in op de betreffende machine. Daarom worden in dit handboek ook functies beschreven die niet op elke besturing beschikbaar zijn.

Bijvoorbeeld de volgende besturingsfuncties zijn niet op alle machines beschikbaar:

- Gereedschapsmeting met de TT

Om de werkelijke functieomvang van uw machine te leren kennen, kunt u contact opnemen met de machinefabrikant.

Veel machinefabrikanten en ook HEIDENHAIN bieden programmeercursussen voor de HEIDENHAIN-besturingen aan. Wij adviseren u deze cursussen te volgen als u de besturingsfuncties grondig wilt leren kennen.



Gebruikershandboek:

Alle cyclusfuncties die niet met de Meetcycli te maken hebben, worden in de gebruikershandleiding **Bewerkingscycli programmeren** beschreven. Neem contact op met HEIDENHAIN, wanneer u dit gebruikershandboek nodig hebt.

ID gebruikershandboek Bewerkingscycli programmeren:
1303429-xx



Gebruikershandboek:

Alle besturingsfuncties die geen verband houden met de cycli, zijn beschreven in het gebruikershandboek van de TNC 320. Neem contact op met HEIDENHAIN, wanneer u dit gebruikershandboek nodig hebt.

ID gebruikershandboek Klaartekst Programmering:
1096950-xx

ID-gebruikershandboek DIN/ISO-programmering:
1096983-xx

ID-gebruikershandboek instellen, NC-programma's testen en afwerken: 1263173-xx

Software-opties

De TNC 320 beschikt over verschillende software-opties, die uw machinefabrikant elk afzonderlijk kan vrijgeven. Elke optie heeft steeds de hierna genoemde functies:

Additional Axis (optie #0 en optie #1)

Additionele as Extra regelkringen 1 en 2

Advanced Function Set 1 (optie #8)

Uitgebreide functies groep 1

Rondtafelbewerking:

- Contouren op de uitslag van een cilinder
- Aanzet in mm/min

Coördinatenomrekeningen:

Zwenken van het bewerkingsvlak

HEIDENHAIN DNC (optie #18)

Communicatie met externe pc-applicaties via COM-componenten

CAD Import (optie #42)

CAD Import

- Ondersteunt DXF, STEP en IGES
- Overname van contouren en puntenpatronen
- Gemakkelijk instellen van het referentiepunt
- Grafisch selecteren van contourgedeeltes uit klaartekstprogramma's

Extended Tool Management (optie #93)

Uitgebreid gereedschapsbeheer Op basis van python

Remote Desktop Manager (optie #133)

Afstandsbediening van externe computereenheden

- Windows op een aparte computereenheid
- Geïntegreerd in de besturingsinterface

CAD-model Optimizer (optie #152)

CAD-modeloptimalisatie Converteren en optimaliseren van CAD-modellen

- Spanmiddel
- Onbewerkt werkstuk
- Bewerkt werkstuk

Opt. Contour Milling (optie #167)

Geoptimaliseerde contourcycli Cycli voor het maken van willekeurige kamers en eilanden volgens de wervelfreesmethode

Andere beschikbare opties



HEIDENHAIN biedt andere hardware-uitbreidingen en software-opties die uitsluitend door uw machinefabrikant kunnen worden geconfigureerd en geïmplementeerd. Raadpleeg de documentatie van uw machinefabrikant of het prospectus **Opties en accessoires** voor meer informatie.
ID: 827222-xx



Gebruikershandleiding VTC

Alle functies van de software voor camerasysteem VT 121 zijn beschreven in de **Gebruikershandleiding VTC**. Neem contact op met HEIDENHAIN wanneer u deze gebruikershandleiding nodig hebt.
ID: 1322445-xx

Ontwikkelingsversie (upgrade-functies)

Naast software-opties worden belangrijke verdere ontwikkelingen van de besturingssoftware via upgrade-functies, de zogenoemde **Feature Content Level** (Engelse term voor ontwikkelingsversie), beheerd. U kunt niet beschikken over functies die afhankelijk zijn van de FCL, wanneer u een software-update in uw besturing laadt.



Als u een nieuwe machine ontvangt, dan staan u alle upgrade-functies gratis ter beschikking.

Upgrade-functies zijn in het handboek met **FCL n** aangegeven, waarbij **n** het volgnummer van de ontwikkelingsversie aangeeft.

U kunt met een tegen betaling verkrijgbaar sleutelgetal de FCL-functies permanent vrijschakelen. Neem daartoe contact op met uw machineleverancier of met HEIDENHAIN.

Gebruiksomgeving

De besturing voldoet aan de eisen van klasse A volgens EN 55022 en is voornamelijk bedoeld voor gebruik in de industriële omgevingen.

Juridische opmerking

Juridische opmerking

De besturingssoftware bevat open-source-software, waarvan het gebruik aan speciale gebruiksvoorwaarden moet voldoen. Deze gebruiksvoorwaarden zijn prioritair van toepassing.

Meer informatie vindt u als volgt in de besturing:

- ▶ Toets **MOD** indrukken om de dialoog **Instellingen en informatie** te openen
- ▶ In de dialoog de optie **Sleutelgetal invoeren** selecteren
- ▶ Softkey **LICENTIE-INFORMATIE** indrukken of direct in de dialoog **Instellingen en informatie, Algemene informatie** → **Licentie-informatie** selecteren

Bij het gebruik van de OPC UA NC-server of de DNC-server kunt u het gedrag van de besturing beïnvloeden. Stel daarom vóór het productieve gebruik van deze interfaces vast of de besturing zonder storingen of uitval van prestaties kan worden gebruikt. Het uitvoeren van systeemtests is de verantwoordelijkheid van de maker van de software die deze communicatie-interfaces gebruikt.

Optionele parameters

HEIDENHAIN werkt voortdurend aan de verdere ontwikkeling van het uitgebreide cycluspakket. Dat betekent dat er bij elke nieuwe software mogelijk ook nieuwe Q-parameters voor cycli zijn. Deze nieuwe Q-parameters zijn optionele parameters, ze waren bij oudere softwareversies deels nog niet beschikbaar. In de cyclus staan ze altijd aan het einde van de cyclusdefinitie. In het overzicht "Nieuwe cyclusfuncties van software 77185x-18" kunt u zien welke optionele Q-parameters aan deze software zijn toegevoegd. U kunt zelf bepalen of u optionele Q-parameters wilt definiëren of ze met de toets NO ENT wilt wissen. U kunt ook de ingestelde standaardwaarde overnemen. Wanneer u per ongeluk een optionele Q-parameter hebt gewist of wanneer u na een software-update cycli van uw bestaande NC-programma's wilt uitbreiden, kunt u optionele Q-parameters ook naderhand in cycli invoegen. De procedure wordt hieronder beschreven.

Ga als volgt te werk:

- ▶ Cyclusdefinitie oproepen
- ▶ Pijltoets rechts indrukken tot de nieuwe Q-parameters worden weergegeven
- ▶ Ingevoerde standaardwaarde overnemen
of
- ▶ Waarde invoeren
- ▶ Wanneer u de nieuwe Q-parameter wilt overnemen, verlaat u het menu door nogmaals op de pijltoets rechts te drukken of met **END**
- ▶ Wanneer u de nieuwe Q-parameter niet wilt overnemen, drukt u op de toets **NO ENT**

Compatibiliteit

NC-programma's die u op oudere HEIDENHAIN-contourbesturingen (vanaf TNC 150 B) hebt gemaakt, kunnen met deze nieuwe softwareversie van de TNC 320 veelal worden afgewerkt. Ook wanneer nieuwe, optionele parameters ("Optionele parameters") aan bestaande cycli zijn toegevoegd, kunt u uw NC-programma's meestal op de gebruikelijke manier blijven afwerken. Daarvoor zorgt de opgeslagen default-waarde. Wilt u in omgekeerde richting een NC-programma dat op een nieuwe softwareversie is geprogrammeerd, op een oudere besturing laten draaien, dan kunt u de desbetreffende optionele Q-parameters met de toets NO ENT uit de cyclusdefinitie wissen. U krijgt op die manier een achterwaarts compatibel NC-programma. Indien NC-regels ongeldige elementen bevatten, worden deze door de besturing bij het openen van het bestand als ERROR-regels aangegeven.

Nieuwe cyclusfuncties van software 77185x-18



Overzicht van nieuwe en gewijzigde softwarefuncties

Meer informatie over de vorige softwareversies wordt beschreven in de aanvullende documentatie **Overzicht van nieuwe en gewijzigde softwarefuncties**. Neem contact op met HEIDENHAIN wanneer u deze documentatie nodig hebt.

ID: 1322093-xx

Nieuwe cyclusfuncties 77185x-18

- **Cyclus 224 VOORBEELD DATAMATRIX CODE** (DIN/ISO: **G224**)
Met deze cyclus zet de besturing een tekst om in een machineleesbare DataMatrix-code. De DataMatrix-code werkt als puntenpatroon voor een vooraf gedefinieerde bewerkingscyclus.
- **Cyclus 271 OCM CONTOURGEGEVENS** (DIN/ISO: **G271**, optie #167)
Met deze cyclus definieert u bewerkingsinformatie voor de OCM-cycli. U kunt de eerste kamer van de contourbeschrijving als open begrenzing definiëren. Daardoor vindt de diepteverplaatsing tijdens de bewerking buiten het materiaal plaats.
- **Cyclus 272 OCM VOORBEWERKEN** (DIN/ISO: **G272**, optie #167)
Met deze cyclus maakt de besturing de gedefinieerde contour volgens de wervelfreesmethode. Daarbij houdt de besturing de geprogrammeerde baanoverlapping precies in, de ingrijpingshoek en de spaandikte blijven constant.
- **Cyclus 273 OCM NABEW. ZIJKANT** (DIN/ISO: **G273**, optie #167)
Met deze cyclus bewerkt de besturing de basis van de geometrie na met constante baanoverlapping. De overmaat voor kantnabewerking blijft staan.
- **Cyclus 274 OCM NABEW. ZIJKANT** (DIN/ISO: **G274**, optie #167)
Met deze cyclus bewerkt de besturing langs de contour na. De besturing benadert de contouren voorzichtig en bewerkt elke deelcontour afzonderlijk. De besturing houdt geen rekening met de overmaat voor dieptenabewerking die in de cyclus **271 (G271)** is vastgelegd, maar verplaatst zich naar de complete diepte.
- **Cyclus 277 OCM AFKANTEN** (DIN/ISO: **G277**, optie #167)
Met deze cyclus braamt de besturing de contouren af die het laatst met de volgende OCM-cycli zijn gedefinieerd, voorberekt of nabewerkt.
- **Cyclus 1271 OCM RECHTHOEK** (DIN/ISO: **G1271**, optie #167)
Met deze cyclus definieert u een rechthoek die u in combinatie met andere OCM-cycli als kamer, eiland of begrenzing voor vlakfrezen kunt gebruiken.
- **Cyclus 1272 OCM CIRKEL** (DIN/ISO: **G1272**, optie #167)
Met deze cyclus definieert u een cirkel die u in combinatie met andere OCM-cycli als kamer, eiland of begrenzing voor vlakfrezen kunt gebruiken.
- **Cyclus 1273 OCM SLEUF/DAM** (DIN/ISO: **G1273**, optie #167)
Met deze cyclus definieert u een sleuf die u in combinatie met andere OCM-cycli als kamer, eiland of begrenzing voor vlakfrezen kunt gebruiken.
- **Cyclus 1274 OCM RONDE SLEUF** (ISO: **G1274**, optie #167)
Met deze cyclus definieert u een ronde sleuf die u in combinatie met andere OCM-cycli als kamer of begrenzing voor vlakfrezen kunt gebruiken.
- **Cyclus 1278 OCM VEELHOEK** (DIN/ISO: **G1278**, optie #167)
Met deze cyclus definieert u een veelhoek die u in combinatie met andere OCM-cycli als kamer, eiland of begrenzing voor vlakfrezen kunt gebruiken.
- **Cyclus 1281 OCM BEGRENZING RECHTHOEK** (DIN/ISO: **G1281**, optie #167)

Met deze cyclus definieert u een rechthoekige begrenzing voor eilanden of open kamers die u eerder met behulp van de standaard OCM-vormen programmeert.

- Cyclus **1282 OCM BEGRENZING CIRKEL** (DIN/ISO: **G1282**, optie #167)

Met deze cyclus definieert u een cirkelvormige begrenzing voor eilanden of open kamers die u eerder met de standaard OCM-vormen programmeert.

- De besturing biedt een **OCM-snijgegevenscalculator** waarmee u de optimale snijgegevens voor cyclus **272 OCM VOORBEWERKEN** (DIN/ISO: **G272**, optie #167) kunt bepalen. U opent de snijgegevenscomputer met de softkey **OCM SNEDE- GEGEVENS** tijdens de cyclusdefinitie. De resultaten kunt u direct in de cyclusparameters overnemen.

Meer informatie: Gebruikershandboek **Bewerkingscycli programmeren**

Nieuwe meetcyclusfuncties 77185x-18

- **Cyclus 1400 TASTEN POSITIE (DIN/ISO: G1400)**
Met deze cyclus tast u een afzonderlijke positie. U kunt de vastgestelde waarden overnemen in de actieve regel van de referentiepunttabel.
Verdere informatie: "Cyclus 1400 TASTEN POSITIE", Pagina 137
- **Cyclus 1401 TASTEN CIRKEL (DIN/ISO: G1401)**
Met deze cyclus bepaalt u het middelpunt van een boring of tap. U kunt de vastgestelde waarden overnemen in de actieve regel van de referentiepunttabel.
Verdere informatie: "Cyclus 1401 TASTEN CIRKEL", Pagina 141
- **Cyclus 1402 TASTEN KOGEL (DIN/ISO: G1402)**
Met deze cyclus bepaalt u het middelpunt van een kogel. U kunt de vastgestelde waarden overnemen in de actieve regel van de referentiepunttabel.
Verdere informatie: "Cyclus 1402 TASTEN KOGEL", Pagina 146
- **Cyclus 1404 PROBE SLOT/RIDGE (ISO: G1404)**
Met deze cyclus bepaalt u het midden en de breedte van een sleuf of een dam. De besturing tast met twee tegenover elkaar liggende tastpunten. U kunt voor de sleuf of dam ook een rotatie definiëren.
Verdere informatie: "Cyclus 1404 PROBE SLOT/RIDGE", Pagina 151
- **Cyclus 1412 TASTEN SCHUINE ZIJDE (DIN/ISO: G1412)**
Met deze cyclus bepaalt u een scheve ligging van het werkstuk door twee punten bij een schuine kant te tasten.
Verdere informatie: "Cyclus 1412 TASTEN SCHUINE ZIJDE", Pagina 90
- **Cyclus 1416 TASTEN SNIJPUNT (ISO: G1416)**
Met deze cyclus bepaalt u een snijpunt van twee zijden. De cyclus heeft in totaal vier tastpunten nodig, aan elke zijde twee posities. U kunt de cyclus in alle drie objectvlakken **XY**, **XZ** en **YZ** toepassen.
Verdere informatie: "Cyclus 1416 TASTEN SNIJPUNT", Pagina 98
- **Cyclus 1430 PROBE POSITION OF UNDERCUT (ISO: G1430)**
Met deze cyclus bepaalt u één enkele positie met een L-vormige taststift. Door de vorm van de taststift kan de besturing ondersnijdingen tasten.
Verdere informatie: "Cyclus 1430 PROBE POSITION OF UNDERCUT", Pagina 155

- **Cyclus 1434 PROBE SLOT/RIDGE UNDERCUT (ISO: G1434)**
Met deze cyclus bepaalt u het midden en de breedte van een sleuf of een dam met een L-vormige taststift. Door de vorm van de taststift kan de besturing ondersnijdingen tasten. De besturing tast met twee tegenover elkaar liggende tastpunten.
Verdere informatie: "Cyclus 1434 PROBE SLOT/RIDGE UNDERCUT", Pagina 160
- **Cyclus 1493 EXTRUSIE TASTEN (DIN/ISO: G1493)**
Met deze cyclus definieert u een extrusie. Bij een actieve extrusie herhaalt de besturing de tastposities langs een richting over een bepaalde lengte.
Verdere informatie: "Cyclus 1493 EXTRUSIE TASTEN", Pagina 303

Gewijzigde cyclusfuncties 77185x-18

- Binnen de functie **CONTOUR DEF** kunt u gebieden **V** (void) uitsluiten van bewerking. Deze gebieden kunnen bijvoorbeeld contouren in gietstukken of bewerkingen uit vorige stappen zijn.
- U kunt de deelcontouren binnen de complexe contourformule **SEL CONTOUR** ook als subprogramma's **LBL** definiëren.
- In de cyclus **12 PGM CALL** (DIN/ISO: G39) kunt u met de softkey **SYNTAXIS** paden binnen dubbele aanhalingstekens plaatsen. U kunt zowel \ als / gebruiken om mappen en bestanden binnen paden te scheiden.
- De cyclus **202 UITDRAAIEN** (DIN/ISO: **G202**) is uitgebreid met de parameter **Q357 VEIL.AFST. KANT**. In deze parameter definieert u hoever de besturing het gereedschap op de bodem van de boring in het bewerkingsvlak terugtrekt. Deze parameter werkt alleen wanneer de parameter **Q214 VRIJLOOPRICHTING** is gedefinieerd.
- De cyclus **202 UITDRAAIEN** (DIN/ISO: **G202**) is uitgebreid met de parameter **Q357 VEIL.AFST. KANT**. In deze parameter definieert u hoever de besturing het gereedschap op de bodem van de boring in het bewerkingsvlak terugtrekt. Deze parameter werkt alleen wanneer de parameter **Q214 VRIJLOOPRICHTING** is gedefinieerd.
- De cyclus **205 UNIVERSEELBOREN** (DIN/ISO: **G205**) is uitgebreid met de parameter **Q373 BENAD.AANZET VERW SP**. In deze parameter definieert u de aanzet voor het opnieuw benaderen tot de voorstopafstand na het verwijderen van de spanen.
- De cycli **205 UNIVERSEELBOREN** (DIN/ISO: **G205**) en **241 EENLIPPIG DIEPBOREN** (DIN/ISO: **G241**) controleren de parameter **Q379 STARTPUNT**. Als de waarde van het startpunt gelijk is aan of groter is dan de waarde van de parameter **Q201 DIEPTE**, toont de besturing een fout.
- De parameters **Q429 KOELING AAN** en **Q430 KOELING UIT** in de cyclus **241 EENLIPPIG DIEPBOREN** (DIN/ISO: **G241**) zijn uitgebreid. U kunt een pad voor een gebruikermacro definiëren.
- De cyclus **208 BOORFREZEN** (DIN/ISO: **G208**) is uitgebreid met de parameter **Q370 BAANOVERLAPPING**. In deze parameter definieert u de zijdelingse verplaatsing.
- De cyclus **240 CENTREREN** (DIN/ISO: **G240**) is uitgebreid om rekening te houden met voorgeboorde diameters.
De volgende parameters zijn toegevoegd:
 - **Q342 VOORBOOR DIAMETER**
 - **Q253 AANZET VOORPOS.**: bij gedefinieerde parameter **Q342**, aanzet voor het benaderen van het verdiepte startpunt
- De machinefabrikant kan de cycli **220 PATROON OP CRKL** (ISO: **G220**) en **221 MODEL OP LIJN** (ISO: **G221**) verbergen. Gebruik bij voorkeur de functie **PATTERN DEF**.
- Cyclus **225 GRAVEREN** (DIN/ISO: **G225**) is uitgebreid:
 - Met de parameter **Q202 MAX. DIEPTESTAP** definieert u de maximale diepte-instelling.
 - De parameter **Q367 TEKSTPOSITIE** is uitgebreid met de invoermogelijkheden **7**, **8** en **9**. Met deze waarden kunt u de

referentie van de graveertekst op de horizontale middellijn plaatsen.

- Het benaderen is gewijzigd. Wanneer het gereedschap onder de **2E VEILIGHEIDSAFST.** staat, positioneert de besturing eerst op de 2e veiligheidsafstand **Q204** en vervolgens naar de startpositie in het bewerkingsvlak.
- De parameter **Q515 LETTERTYPE** in de cyclus **225 GRAVEREN** (ISO: **G225**) is uitgebreid met de invoerwaarde **1**. Met deze invoerwaarde selecteert u het lettertype **LiberationSans-Regular**.
- U kunt in de cyclus **225 GRAVEREN** (DIN/ISO: **G225**) systeemvariabelen programmeren die voor het actuele hoofdprogramma en het opgeroepen NC-programma de volgende informatie bevatten:
 - Volledig bestandspad
 - Directorypad
 - Bestandsnaam
 - Bestandstype
- U kunt met cyclus **225 GRAVEREN** (DIN/ISO: **G225**) met behulp van een systeemvariabele de huidige kalenderweek graveren.
- Als u in de cyclus **233 VLAKFREZEN** (DIN/ISO: **G233**) een begrenzing loodrecht op de freesrichting **Q350** programmeert, verlengt de besturing het vlak in de onbegrensde richting met de gereedschapsradius. Daardoor bewerkt de besturing het gedefinieerde vlak volledig, zonder materiaalresten door de gereedschapsradius achter te laten. Wanneer de parameter **Q220** hoekradius is gedefinieerd, verlengt de besturing het vlak naast de gereedschapsradius met deze waarde.
- Wanneer in cyclus **233 VLAKFREZEN** (DIN/ISO: **G233**) de parameter **Q389** met de waarde 2 of 3 is gedefinieerd en bovendien een zijdelingse begrenzing is gedefinieerd, zal de besturing met **Q207 AANZET FREZEN** in een boog de contour benaderen resp. ervan vrijzetten.
- De cycli **208 BOORFREZEN** (DIN/ISO: **G208**), **253 SLEUFFREZEN** (DIN/ISO: **G208**) en **254 RONDE SLEUF** (DIN/ISO: **G254**) bewaken een in de kolom **RCUTS** van de gereedschapstabel gedefinieerde snijbreedte. Wanneer een gereedschap dat niet over het midden snijdt aan de kopse kant zit, toont de besturing een fout.
- Bij de cycli **251 RECHTHOEKIGE KAMER** (DIN/ISO: **G251**), **252 RONDKAMER** (DIN/ISO: **G252**) en **272 OCM VOORBEWERKEN** (DIN/ISO: **G272**, optie #167) wordt bij de berekening van de insteekbaan rekening gehouden met een in de kolom **RCUTS** gedefinieerde snijbreedte.
- Wanneer de gedefinieerde werk lengte in de kolom **LU** van de gereedschapstabel kleiner is dan de diepte, toont de besturing een fout.

De volgende cycli bewaken de werk lengte LU:

- Alle cycli voor boorbewerking
- Alle cycli voor schroefdraad tappen

- Alle cycli voor de bewerking van kamers en tappen
- Cyclus 22 **RUIJEN** (DIN/ISO: **G122**)
- Cyclus 23 **NABEWERKEN DIEPTE** (DIN/ISO: **G123**)
- Cyclus 24 **NABEWERKEN ZIJKANT** (DIN/ISO: **G124**)
- Cyclus 233 **VLAKFREZEN** (DIN/ISO: **G233**)
- Cyclus 272 **OCM VOORBEWERKEN** (DIN/ISO: **G272**, optie #167)
- Cyclus 273 **OCM NABEW. ZIJKANT** (DIN/ISO: **G273**, optie #167)
- Cyclus 274 **OCM NABEW. ZIJKANT** (DIN/ISO: **G274**, optie #167)
- U kunt in bepaalde cycli toleranties vastleggen. In de volgende cycli kunt u afmetingen, tolerantiegegevens volgens DIN en ISO 286-2 of algemene toleranties volgens DIN ISO 2768-1 definiëren:
 - Cyclus **208 BOORFREZEN** (ISO: **G208**)
 - **127x** (Optie #167)- OCM-standaardfreescycli
- De volgende cycli houden rekening met additionele functies **M109** en **M110**:
 - Cyclus **22 UITRUIJEN** (ISO: G122)
 - Cyclus **23 NABEWERKEN DIEPTE** (ISO: G123)
 - Cyclus **24 NABEWERKEN ZIJKANT** (ISO: G124)
 - Cyclus **25 CONTOURREEKS** (ISO: G125)
 - Cyclus **275 CONTOURSL. WERVELFR.** (ISO: G275)
 - Cyclus **276 AANEENGESL. CONT. 3D** (ISO: G276)
 - Cyclus **274 OCM NABEW. ZIJKANT** (ISO: G274, optie #167)
 - Cyclus **277 OCM AFKANTEN** (ISO: G277, optie #167)

Meer informatie: Gebruikershandboek **Bewerkingscycli programmeren**

- Cyclus **460 TS KALIBREREN AAN KOGEL** (ISO: **G460**) bepaalt de radius, evt. de lengte, de middenverstelling en de spilhoek van een L-vormige taststift.
Verdere informatie: "Cyclus 460 TS KALIBREREN ", Pagina 318
- De cycli **14xx** ondersteunen het tasten met een L-vormige taststift.
Verdere informatie: "Werken met een L-vormige taststift", Pagina 41
- In het hoofd van het protocolbestand van de tastcycli **14xx** en **42x** is de maateenheid van het hoofdprogramma zichtbaar.
Verdere informatie: "Gemeenschappelijke kenmerken van de tastcycli 14xx voor rotaties", Pagina 55
Verdere informatie: "Meetresultaten vastleggen", Pagina 237
- In de cycli **14xx** kan in halfautomatische modus met een handwiel worden voorgepositioneerd. U kunt na het tasten handmatig naar veilige hoogte verplaatsen.
Verdere informatie: "Halfautomatische modus", Pagina 57
- De cycli **1420 TASTEN VLAK** (DIN/ISO: **G1420**), **1410 TASTEN KANT** (DIN/ISO: **G1410**), **1411 TASTEN TWEE CIRKELS** (DIN/ISO: **G1411**) zijn uitgebreid:

- U kunt de cycli tolerantiegegevens volgens DIN en ISO 286-2 of algemene toleranties volgens DIN ISO 2768-1 definiëren.
- Wanneer u in parameter **Q1125 MODUS VEILIGE HOOGTE** de waarde 2 hebt gedefinieerd, positioneert de besturing het tastsysteem met ijlgang **FMAX** uit de tastsysteemtabel naar de veiligheidsafstand voor.

Verdere informatie: "Analyse van de toleranties", Pagina 62

- Met de cycli **1410 TASTEN KANT** (DIN/ISO: **G1410**) en **1411 TASTEN TWEE CIRKELS** (DIN/ISO: **G1411**) wordt de basisrotatie standaard in het invoercoördinatensysteem (I-CS) berekend. Als de ashoek en de zwenkhoek niet overeenkomen, berekenen de cycli de basisrotatie in het coördinatenstelsel van het werkstuk (W-CS).

Verdere informatie: "Cyclus 1410 TASTEN KANT", Pagina 73

Verdere informatie: "Cyclus 1411 TASTEN TWEE CIRKELS", Pagina 81

- De cyclus **441 SNEL AANTASTEN** (ISO: **G441**) is uitgebreid met de parameter **Q371 REACTIE TASTPOSITIE**. Met deze parameter definieert u de reactie van de besturing wanneer de taststift niet uitwijkt.

Verdere informatie: "Cyclus 441 SNEL AANTASTEN", Pagina 300

- Met de parameter **Q400 ONDERBREKING** in de cyclus **441 SNEL AANTASTEN** (ISO: **G441**) kunt u definiëren of de besturing de programma-afloop onderbreekt en een meetprotocol toont. De parameter werkt in combinatie met de volgende cycli:
 - **46x** Tastcycli om het werkstuktastsysteem te kalibreren
 - **14xx** Tastcycli om de scheve ligging van het werkstuk te bepalen en het referentiepunt vast te leggen

Verdere informatie: "Cyclus 441 SNEL AANTASTEN", Pagina 300

- Met de cycli **480 TT KALIBREREN** (DIN/ISO: **G480**) en **484 IR-TT KALIBREREN** (DIN/ISO: **G484**) kunt u een gereedschapstastsysteem met rechthoekige tastelementen kalibreren.
Verdere informatie: "Cyclus 30 of 480 TT KALIBREREN", Pagina 334
Verdere informatie: "Cyclus 484 IR-TT KALIBREREN", Pagina 352
- Cyclus **484 IR-TT KALIBREREN** (DIN/ISO: **G484**) is uitgebreid met de parameter **Q523 TT-POSITIE**. In deze parameter kunt u de positie van het gereedschapstastsysteem definiëren en eventueel na het kalibreren de positie in de machineparameter **centerPos** laten schrijven.
Verdere informatie: "Cyclus 484 IR-TT KALIBREREN", Pagina 352
- Cyclus **483 GEREEDSCHAP METEN** (DIN/ISO: **G483**) meet bij roterend gereedschap eerst de gereedschapslengte en vervolgens de gereedschapsradius.
Verdere informatie: "Cyclus 33 of 483 GEREEDSCHAP METEN", Pagina 346
- Met de optionele machineparameter **maxToolLengthTT** (nr. 122607) definieert de machinefabrikant een maximale gereedschapslengte voor tastcycli.
Verdere informatie: "Gereedschap met lengte 0 opmeten", Pagina 328
- Met de optionele machineparameter **calPosType** (nr. 122606) definieert de machinefabrikant of de besturing bij het kalibreren en meten rekening houdt met de positie van parallelle assen en met veranderingen van de kinematica. Een verandering van de kinematica kan bijv. een kopwissel zijn.
Verdere informatie: "Machineparameters instellen", Pagina 329

2

**Basisprincipes /
overzichten**

2.1 Inleiding



De volledige omvang van de besturingsfuncties is uitsluitend bij gebruik van gereedschapsas **Z** beschikbaar, bijv. patroondefinitie **PATTERN DEF**.

Beperkt en door de machinefabrikant voorbereid en geconfigureerd is toepassing van de gereedschapsassen **X** en **Y** mogelijk.

Bewerkingen die steeds terugkomen en meerdere bewerkingsstappen omvatten, worden in de besturing als cycli opgeslagen. Ook de coördinatenomrekeningen en enkele speciale functies zijn als cycli beschikbaar. Bij de meeste cycli worden Q-parameters als overdrachtparameters gebruikt.

AANWIJZING

Let op: botsingsgevaar!

In bepaalde cycli worden omvangrijke bewerkingen uitgevoerd. Botsingsgevaar!

- ▶ Vóór het afwerken een programmatest uitvoeren



Wanneer bij cycli met nummers vanaf **200** indirecte parametertoewijzingen (bijv. **Q210 = Q1**) worden toegepast, wordt een wijziging van de toegewezen parameter (bijv. **Q1**) na de cyclusdefinitie niet actief. Definieer in dat geval de cyclusparameter (bijv. **Q210**) direct.

Wanneer u bij cycli met nummers vanaf **200** een aanzetparameter definieert, kunt u ook in plaats van een getalwaarde met een softkey de in de **TOOL CALL**-regel gedefinieerde aanzet (softkey **FAUTO**) toewijzen. Afhankelijk van de betreffende cyclus en van de betreffende functie van de aanzetparameter zijn de aanzetalternatieven **FMAX** (ijlgang), **FZ** (tandaanzet) en **FU** (aanzet per omwenteling) nog beschikbaar.

Let erop dat een wijziging van de **FAUTO**-aanzet na een cyclusdefinitie geen uitwerking heeft, omdat de besturing bij de verwerking van de cyclusdefinitie de aanzet uit de tool **TOOL CALL**-regel intern vast toewijst.

Wanneer u een cyclus met meerdere regels wilt wissen, geeft de besturing aan of de complete cyclus moet worden gewist

2.2 Beschikbare cyclusgroepen

Overzicht bewerkingscycli

CYCL
DEF







- Toets **CYCL DEF** indrukken

Softkey	Cyclusgroep	Pagina
BOREN / SCHR. DR.	Cycli voor het diepboren, ruimen, uitdraaien en verzinken	Meer informatie: Gebruikershandleiding bewerkingscycli programmeren
BOREN / SCHR. DR.	Cycli voor schroefdraad tappen, schroefdraad snijden en schroefdraad frezen	Meer informatie: Gebruikershandleiding bewerkingscycli programmeren
KAMERS / TAPPEN / SLEUVEN	Cycli voor het frezen van Kamers, tappen, sleuven en voor vlakfrezen	Meer informatie: Gebruikershandleiding bewerkingscycli programmeren
COÖRD. OMREKENEN	Cycli voor coördinatenomrekening waarmee willekeurige contouren verschoven, geroteerd, gespiegeld, vergroot en verkleind worden	Meer informatie: Gebruikershandleiding bewerkingscycli programmeren
SL - CYCLI	SL-cycli (subcontourlijst), waarmee contouren worden bewerkt die uit meerdere overlappende deelcontouren zijn samengesteld, evenals cycli voor cilindermantelbewerking en voor wervelfrezen	Meer informatie: Gebruikershandleiding bewerkingscycli programmeren
PUNTEN - PATRONEN	Cycli voor het maken van puntenpatronen, bijv. gatencirkel of gatenvlak, DataMatrix-code	Meer informatie: Gebruikershandleiding bewerkingscycli programmeren
SPECIALE CYCLI	Speciale cycli Stilstandtijd, Programma-oproep, Spiloriëntatie, Graveren, Tolerantie	Meer informatie: Gebruikershandleiding bewerkingscycli programmeren
►	<ul style="list-style-type: none"> ► Eventueel naar machinespecifieke bewerkingscycli doorschakelen Dergelijke bewerkingscycli kunnen door uw machinefabrikant worden geïntegreerd.	

Overzicht tastcycli



- ▶ Toets **TOUCH PROBE** indrukken

Softkey	Cyclusgroep	Pagina
	Cycli voor het automatisch registreren en compenseren van een scheve ligging van het werkstuk	54
	Cycli voor het automatisch vastleggen van een referentiepunt	134
	Cycli voor automatische werkstukcontrole	236
	Speciale cycli	294
	Tastsysteem kalibreren	308
	Cycli voor automatische gereedschapsmeting (wordt door de machinefabrikant vrijgegeven)	326
	▶ Eventueel doorschakelen naar machinespecifieke tastcycli, dergelijke tastcycli kan uw machinefabrikant integreren	

3

**Met tastcycli
werken**

3.1 Algemene informatie over de tastcycli



De besturing moet door de machinefabrikant zijn voorbereid voor het werken met het tastsysteem.



HEIDENHAIN garandeert de werking van de tastcycli alleen in combinatie met HEIDENHAIN-tastsystemen.

Werkingsprincipe



- Raadpleeg uw machinehandboek!
- De besturing moet door de machinefabrikant zijn voorbereid voor het werken met het tastsysteem.
- HEIDENHAIN garandeert de werking van de tastcycli alleen in combinatie met HEIDENHAIN-tastsystemen.
- De volledige omvang van de besturingsfunctie is uitsluitend bij gebruik van gereedschapsas **Z** beschikbaar.
- Beperkt en door de machinefabrikant voorbereid en geconfigureerd is toepassing van de gereedschapsassen **X** en **Y** mogelijk.

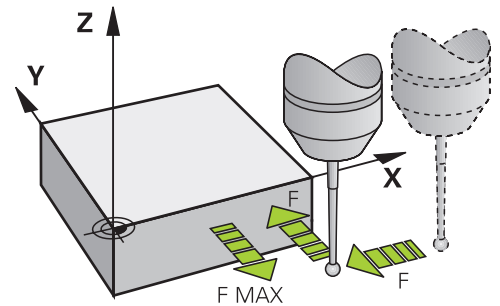

Als de besturing een tastcyclus uitvoert, verplaatst het 3D-tastsysteem zich asparallel in de richting van het werkstuk (ook bij actieve basisrotatie en gezwenkt bewerkingsvlak). De machinefabrikant legt de tastaanzet in een machineparameter vast.

Verdere informatie: "Voordat u met tastcycli gaat werken!", Pagina 44

Zodra de taststift met het werkstuk in aanraking komt,

- stuurt het 3D-tastsysteem een signaal naar de TNC: de coördinaten van de getaste positie worden opgeslagen
- stopt het 3D-tastsysteem
- keert met de positioneeraanzet terug naar de startpositie van het tastproces

Wanneer binnen een vastgelegde baan de taststift niet uitwijkt, komt de besturing met een desbetreffende foutmelding (baan: **DIST** uit tastsysteemtabel).

Voorwaarden

- Gekalibreerd werkstuktastsysteem

Verdere informatie: "Schakelend tastsysteem kalibreren", Pagina 308

Werken met een L-vormige taststift

De tastcycli **444** en **14xx** ondersteunen behalve de eenvoudige taststift **SIMPLE** ook de L-vormige taststift **L-TYPE**. U moet de L-vormige taststift vóór gebruik kalibreren.

Met de volgende cycli adviseert HEIDENHAIN de taststift te kalibreren:

- Radiuskalibratie: Cyclus 460 TS KALIBREREN
- Lengtekalibratie: Cyclus 461 TS LENGTE KALIBREREN

In de tastsysteemtabel moet u oriëntatie met **TRACK ON** toestaan. De besturing oriënteert de L-vormige taststift tijdens het tasten in de desbetreffende tastrichting. Als de tastrichting van de gereedschapsas overeenkomt, oriënteert de besturing het tastsysteem naar de kalibratiehoek.



- De besturing toont de arm van de taststift niet in de simulatie. De arm is de afgeschuinde lengte van de L-vormige taststift.
- Om maximale nauwkeurigheid te bereiken, moet de aanzet bij het kalibreren en tasten identiek zijn.

Meer informatie: Gebruikershandboek **Instellen, NC-programma's testen en uitvoeren**

Rekening houden met basisrotatie bij handbediening

De besturing houdt bij het tasten rekening met een actieve basisrotatie en verplaatst zich schuin naar het werkstuk.

Tastcycli in de werkstanden Handbediening en El. handwiel

De besturing beschikt in de werkstanden **Handbediening** en **Elektronisch handwiel** over tastcycli waarmee u:

- het tastsysteem kalibreert
- Een scheve ligging van het werkstuk compenseren
- Referentiepunten vastleggen

Tastcycli voor automatisch bedrijf

Naast de tastcycli die u in de werkstanden Handbediening en Elektronisch handwiel kunt gebruiken, beschikt de besturing over een groot aantal cycli voor de meest uiteenlopende toepassingen in de modus Automatisch bedrijf:

- Schakelend tastsysteem kalibreren
- Een scheve ligging van het werkstuk compenseren
- Referentiepunten vastleggen
- automatische werkstukcontrole
- automatische gereedschapsmeting

De tastcycli kunt u programmeren in de werkstand **Programmeren** met behulp van de toets **TOUCH PROBE**. Tastcycli met nummer **400** of hoger toepassen, evenals nieuwere bewerkingscycli, Q-parameters als overdrachtparameters. Parameters met dezelfde functie die de besturing in verschillende cycli nodig heeft, hebben steeds hetzelfde nummer: zo is **Q260** bijvoorbeeld altijd de veilige hoogte, **Q261** altijd de meethoogte, etc.

Om het programmeren te vergemakkelijken, toont de besturing tijdens de cyclusdefinitie een helpscherm. In het helpscherm wordt de in te voeren parameter aangegeven (zie afbeelding rechts).

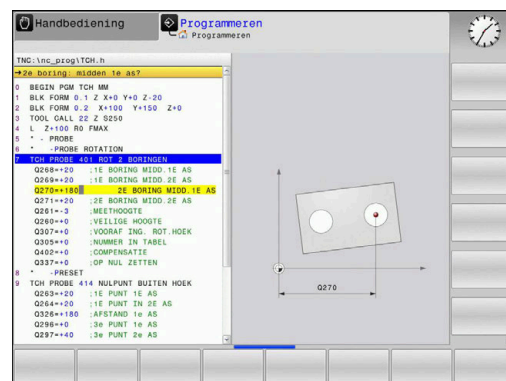

Tastcyclus definiëren in de modus Programmeren

Ga als volgt te werk:



- ▶ Toets **TOUCH PROBE** indrukken



- ▶ Meetcyclusgroep selecteren, bijv. Referentiepunt vastleggen
- ▶ Cycli voor automatische gereedschapsmeting zijn alleen beschikbaar wanneer uw machine hiervoor is voorbereid.



- ▶ Cyclus selecteren, bijv. **NULP. BINNEN RECHTH.**
- ▶ De besturing opent een dialoogvenster en vraagt om invoer van alle waarden; tegelijkertijd verschijnt op de rechterzijde van het beeldscherm een grafische weergave waarin de in te voeren parameter oplicht.
- ▶ Voer alle door de besturing gevraagde parameters in.
- ▶ Elke selectie met de toets **ENT** bevestigen
- ▶ De besturing sluit het dialoogvenster zodra u alle vereiste gegevens hebt ingevoerd.

NC-regels

11 TCH PROBE 410 NULP. BINNEN RECHTH. ~	
Q321=+50	;MIDDEN 1E AS ~
Q322=+50	;MIDDEN 2E AS ~
Q323=+60	;LENGTE 1E ZIJKANT ~
Q324=+20	;LENGTE 2E ZIJKANT ~
Q261=-5	;MEETHOOGTE ~
Q320=+0	;VEILIGHEIDSAFSTAND ~
Q260=+20	;VEILIGE HOOGTE ~
Q301=+0	;VERPL.VEILIGH.HOOGTE ~
Q305=+10	;NUMMER IN TABEL ~
Q331=+0	;REFERENTIEPUNT ~
Q332=+0	;REFERENTIEPUNT ~
Q303=+1	;MEETWAARDE OVERDR. ~
Q381=+1	;AANTASTEN TS-AS ~
Q382=+85	;1. COORD. VOOR TS-AS ~
Q383=+50	;2. COORD. VOOR TS-AS ~
Q384=+0	;3. COORD. VOOR TS-AS ~
Q333=+0	;REFERENTIEPUNT

3.2 Voordat u met tastcycli gaat werken!

Om zoveel mogelijk meetfuncties te kunnen uitvoeren, zijn er instelmogelijkheden om de basiswerking van alle tastcycli vast te leggen.

Meer informatie: gebruikershandboek instellen, NC-programma's testen en uitvoeren

Maximale verplaatsing naar de tastpositie: DIST in tastsysteemtabel

Als de taststift binnen de in **DIST** vastgelegde baan niet uitwijkt, geeft de besturing een foutmelding.

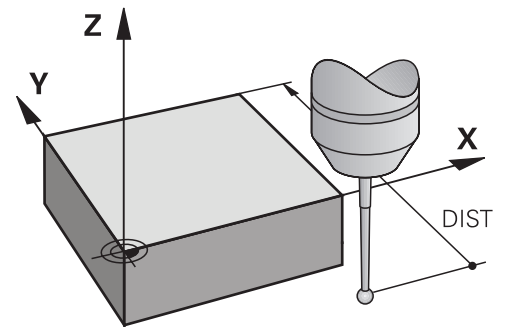

Veiligheidsafstand tot tastpositie: SET_UP in tastsysteemtabel

In **SET_UP** legt u vast, hoever de besturing het tastsysteem vanaf de vastgelegde of de door de cyclus berekende tastpositie moet voorpositioneren. Hoe kleiner u deze waarde invoert, des te nauwkeuriger moet u de tastposities definiëren. In veel tastcycli kunt u bovendien een veiligheidsafstand definiëren, die aanvullend op **SET_UP** actief is.

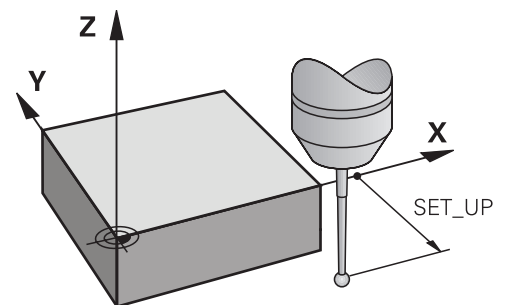

Infrarood-tastsysteem op de geprogrammeerde tastrichting instellen: TRACK in tastsysteemtabel

Om de meetnauwkeurigheid te vergroten, kunt u er via **TRACK = ON** voor zorgen, dat er vóór elk tastproces een infrarood-tastsysteem in de geprogrammeerde tastrichting wordt ingesteld. De taststift wijkt daardoor altijd in dezelfde richting uit.



Wanneer u **TRACK = ON** wijzigt, moet u het tastsysteem opnieuw kalibreren.

Schakelend tastsysteem, tastaanzet: F in tastsysteemtabel

In **F** definieert u de aanzet waarmee de besturing het werkstuk moet tasten.

F kan nooit groter worden dan in optionele machineparameter **maxTouchFeed** (nr. 122602) is gedefinieerd.

Bij cycli van het tastsysteem kan de aanzetpotentiometer actief zijn. De benodigde instellingen zijn door uw machinefabrikant vastgelegd. (Parameter **overrideForMeasure** (nr. 122604), moet dienovereenkomstig geconfigureerd zijn.)

Schakelend tastsysteem, aanzet voor positioneerbewegingen: FMAX

In **FMAX** definieert u de aanzet waarmee de besturing het tastsysteem voorpositioneert en tussen de meetpunten positioneert.

Schakelend tastsysteem, ijlgang voor positioneerbewegingen: F_PREPOS in tastsysteemtabel

In **F_PREPOS** legt u vast of de besturing het tastsysteem moet positioneren met de in **FMAX** gedefinieerde aanzet of in machine-ijlgang.

- Invoerwaarde = **FMAX_PROBE**: positioneren met aanzet uit **FMAX**
- Invoerwaarde = **FMAX_MACHINE**: met machine-ijlgang voorpositioneren

Tastcycli afwerken

Alle tastcycli zijn DEF-actief. De besturing werkt de cyclus automatisch af zodra de cyclusdefinitie in de programma-afloop wordt gelezen.

Instructies

AANWIJZING

Let op: botsingsgevaar!

Bij de uitvoering van de tastcycli **400** t/m **499** mogen geen cycli voor coördinatenomrekening actief zijn. Er bestaat botsingsgevaar!

- ▶ De volgende cycli niet vóór het gebruik van tastcycli activeren: cyclus **7 NULPUNT**, cyclus **8 SPIEGELEN**, cyclus **10 ROTATIE**, cyclus **11 MAATFACTOR** en cyclus **26 MAATFACTOR ASSPEC.**
- ▶ Coördinatenomrekeningen van tevoren terugzetten

AANWIJZING

Let op: botsingsgevaar!

Bij de uitvoering van de tastcycli **444** en **14xx** mogen de volgende coördinaattransformaties niet actief zijn: cyclus **8 SPIEGELEN**, cyclus **11 MAATFACTOR**, cyclus **26 MAATFACTOR ASSPEC.** en **TRANS MIRROR**. Er bestaat botsingsgevaar.

- ▶ Coördinatenomrekening vóór cyclusoproep terugzetten

Aanwijzing in combinatie met machineparameters

- Afhankelijk van de instelling van de optionele machineparameter **chkTiltingAxes** (nr. 204600), wordt bij het tasten gecontroleerd of de positie van de rotatie-assen met de zwenkhoeken (3D-ROT) overeenkomt. Als dit niet het geval is, geeft de besturing een foutmelding weer.

Informatie in verband met programmering en uitvoering

- Let erop dat de maateenheden in het meetprotocol en de retourparameters afhankelijk zijn van het hoofdprogramma.
- De tastcycli **40x** t/m **43x** zetten een actieve basisrotatie aan het begin van de cyclus terug.
- De besturing interpreteert een basistransformatie als basisrotatie en een offset als tafelrotatie.
- U kunt de scheve ligging alleen als werkstukrotatie overnemen als op de machine een tafelrotatie-as bestaat en de oriëntatie daarvan loodrecht op het werkstukcoördinatensysteem **W-CS** staat.

Voorpositie

Vóór elk tastproces positioneert de besturing het tastsysteem voor. De voorpositionering vindt tegen de volgende tastrichting in plaats. De afstand tussen tastpositie en voorpositie bestaat uit de volgende waarden:

- Tastkogelradius **R**
- **SET_UP** uit de tastsysteemtabel
- **Q320 VEILIGHEIDSAFSTAND**

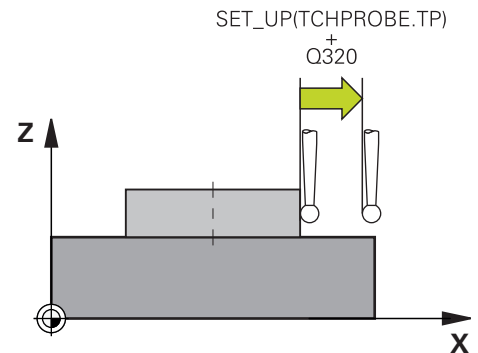

Positioneerlogica

Tastsysteemcycli met een nummer van **400 t/m 499** of **1400 t/m 1499** positioneren het tastsysteem volgens de volgende positioneerlogica:

Actuele positie > Q260 VEILIGE HOOGTE

- 1 De besturing positioneert het tastsysteem met **FMAX** naar de voorpositie in het bewerkingsvlak.

Verdere informatie: "Voorpositie", Pagina 47

- 2 Vervolgens verplaatst de besturing het tastsysteem met **FMAX** in de gereedschapsas direct naar de tasthoogte.

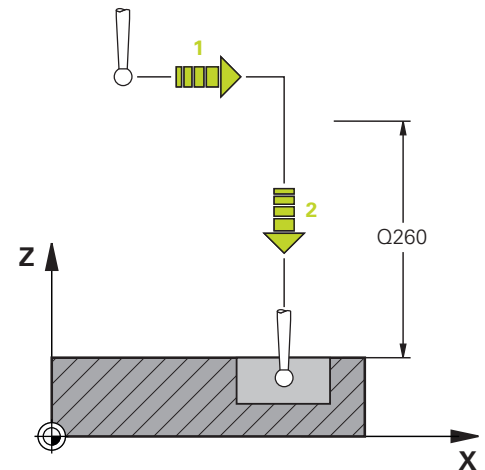

Actuele positie < Q260 VEILIGE HOOGTE

- 1 De besturing positioneert het tastsysteem met **FMAX** naar **Q260 VEILIGE HOOGTE**.

- 2 De besturing positioneert het tastsysteem met **FMAX** naar de voorpositie in het bewerkingsvlak.

Verdere informatie: "Voorpositie", Pagina 47

- 3 Vervolgens verplaatst de besturing het tastsysteem met **FMAX** in de gereedschapsas direct naar de tasthoogte.

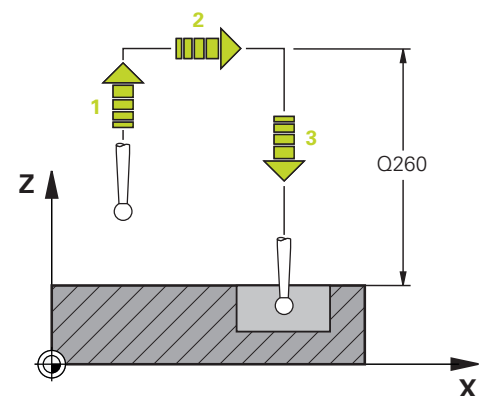

3.3 Programma-instellingen voor cycli

Overzicht

Sommige cycli gebruiken steeds weer identieke cyclusparameters, zoals de veiligheidsafstand **Q200**, die u bij elke cyclusdefinitie moet opgeven. Via de functie **GLOBAL DEF** kunt u deze cyclusparameters aan het programmabegin één keer definiëren, zodat deze algemeen globaal voor alle in het NC-programma gebruikte cycli actief zijn.

In de desbetreffende cyclus hoeft u dan alleen te verwijzen naar de waarde die u aan het programmabegin hebt gedefinieerd.

De volgende **GLOBAL DEF**-functies zijn beschikbaar:

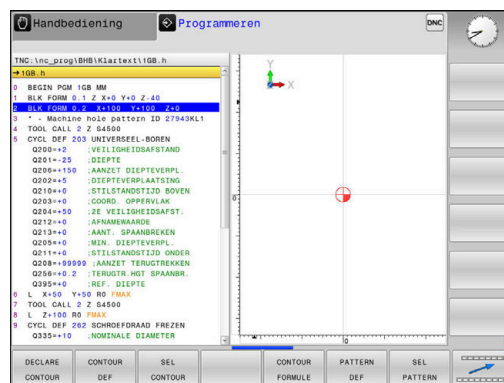

Softkey	Bewerkingspatroon	Pagina
100 GLOBAL DEF ALGEMEEN	GLOBAL DEF ALGEMEEN Definitie van algemeen geldende cyclusparameters	50
105 GLOBAL DEF BOREN	GLOBAL DEF BOREN Definitie van speciale boorcyclusparameters	Meer informatie: Gebruikershandleiding bewerkingscycli programmeren
110 GLOBAL DEF KAMERFR.	GLOBAL DEF KAMERFREZEN Definitie van speciale kamerfreescyclusparameters	Meer informatie: Gebruikershandleiding bewerkingscycli programmeren
111 GLOBAL DEF CONTR. FR.	GLOBAL DEF CONTOURFREZEN Definitie van speciale contourfreesparameters	Meer informatie: Gebruikershandleiding bewerkingscycli programmeren
125 GLOBAL DEF POSITION.	GLOBAL DEF POSITIONEREN Definitie van het positionergedrag bij CYCL CALL PAT	Meer informatie: Gebruikershandleiding bewerkingscycli programmeren
120 GLOBAL DEF TASTEN	GLOBAL DEF TASTEN Definitie van speciale tastcyclusparameters	51

GLOBAL DEF invoeren

Ga als volgt te werk:



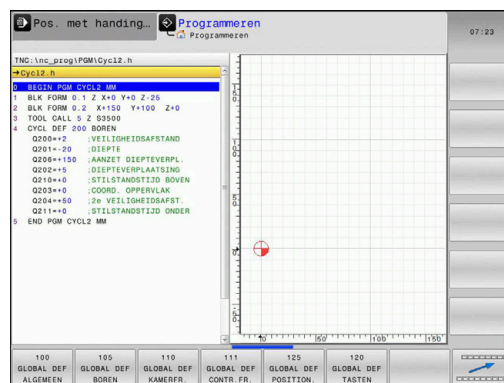

-  ▶ Toets **PROGRAMMEREN** indrukken
-  ▶ Toets **SPEC FCT** indrukken
-  ▶ Softkey **PROGRAMMA-INSTELL.** indrukken
-  ▶ Softkey **GLOBAL DEF** indrukken
- ▶ Gewenste GLOBAL-DEF-functie selecteren, bijv. softkey **GLOBAL DEF TASTEN** indrukken
- ▶ Vereiste definities invoeren
- ▶ Telkens met **ENT**-toets bevestigen



GLOBAL DEF-informatie gebruiken

Wanneer u aan het programmabegin de juiste GLOBAL DEF-functies hebt ingevoerd, dan kunt u bij de definitie van een willekeurige cyclus naar deze algemeen geldende waarden refereren.

Ga daarbij als volgt te werk:

-  ▶ Toets **PROGRAMMEREN** indrukken
-  ▶ Toets **TOUCH PROBE** indrukken
-  ▶ Gewenste cyclusgroep selecteren, bijv. boorcycli
-  ▶ Gewenste cyclus selecteren, bijv. **TASTEN VLAK**
 - Wanneer hiervoor een globale parameter beschikbaar is, toont de besturing de softkey **STANDAARD WAARDE INSTELLEN**.
-  ▶ Softkey **STANDAARD WAARDE INSTELLEN** indrukken
 - De besturing voert het woord **PREDEF** (Engels: voorgedefinieerd) in de cyclusdefinitie in. Hierdoor hebt u een koppeling gemaakt met de bijbehorende **GLOBAL DEF**-parameter die u aan het programmabegin hebt gedefinieerd.

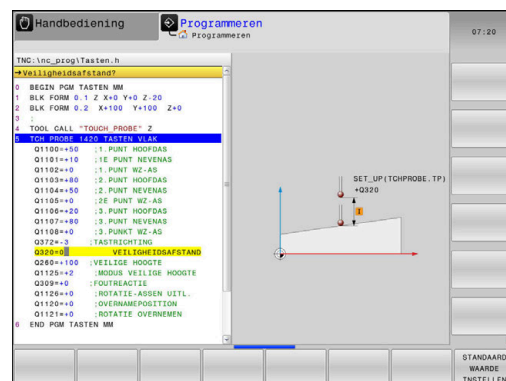

AANWIJZING

Let op: botsingsgevaar!

Als u naderhand de programma-instellingen met **GLOBAL DEF** wijzigt, dan gelden de wijzigingen voor het gehele NC-programma. De uitvoering van de bewerkingen kan hierdoor dus aanzienlijk veranderen. Er bestaat botsingsgevaar!

- ▶ **GLOBAL DEF** bewust gebruiken. Vóór het afwerken een programmatest uitvoeren
- ▶ In bewerkingscycli een vaste waarde invoeren, dan verandert **GLOBAL DEF** de waarden niet

Algemeen geldende globale gegevens

Parameters gelden voor alle bewerkingscycli **2xx**

Helpscherm

Parameters

Q200 Veiligheidsafstand?

Afstand gereedschapspunt – werkstukoppervlak. De waarde werkt incrementeel.

Invoer: **0...99999,9999**

Q204 2e veiligheidsafstand?

Afstand in de gereedschapsas tussen gereedschap en werkstuk (spanmiddel) waarbij een botsing is uitgesloten. De waarde werkt incrementeel.

Invoer: **0...99999,9999**

Q253 Aanzet voorpositioneren?

Aanzet waarmee de besturing het gereedschap in een cyclus verplaatst.

Invoer: **0...99999.999** alternatief **FMAX, FAUTO**

Q208 Aanzet vrijzetten?

Aanzet waarmee de besturing het gereedschap terugpositioneert.

Invoer: **0...99999.999** alternatief **FMAX, FAUTO**

Voorbeeld

11 GLOBAL DEF 100 ALGEMEEN ~	
Q200=+2	;VEILIGHEIDSAFSTAND ~
Q204=+50	;2E VEILIGHEIDSAFST. ~
Q253=+750	;AANZET VOORPOS. ~
Q208=+999	;AANZET TERUGTREKKEN

Globale gegevens voor tastfuncties

De parameters zijn van toepassing op alle tastcycli **4xx** en **14xx** en voor de cycli **271, 1271, 1272, 1273, 1274, 1278**

Helpscherm	Parameters
	<p>Q320 Veiligheidsafstand? Extra afstand tussen meetpunt en tastsysteemkogel. Q320 werkt aanvullend op de kolom SET_UP van de tastsysteemtabel. De waarde werkt incrementeel. Invoer: 0...99999,9999 Alternatief PREDEF</p>
	<p>Q260 Veilige hoogte? Coördinaat in de gereedschapsas waarin een botsing tussen het tastsysteem en het werkstuk (spanmiddel) uitgesloten is. De waarde werkt absoluut. Invoer: -99999,9999...+99999,9999 Alternatief PREDEF</p>
	<p>Q301 Verpl. veiligheidshoogte (0/1)? Vastleggen hoe het tastsysteem zich tussen de meetpunten moet verplaatsen: 0: tussen meetpunten op meethoogte verplaatsen 1: tussen meetpunten op veilige hoogte verplaatsen Invoer: 0, 1</p>

Voorbeeld

11 GLOBAL DEF 120 AANTASTEN ~	
Q320=+0	;VEILIGHEIDSAFSTAND ~
Q260=+100	;VEILIGE HOOGTE ~
Q301=+1	;VERPL.VEILIGH.HOOGTE

4

**Tastcycli: Scheve
ligging van
het werkstuk
automatisch
registreren**

4.1 Overzicht



De besturing moet door de machinefabrikant zijn voorbereid voor het werken met het tastsysteem.
HEIDENHAIN garandeert de werking van de tastcycli alleen in combinatie met HEIDENHAIN-tastsystemen.

Softkey	Cyclus	Pagina
	Cyclus 1420 TASTEN VLAK <ul style="list-style-type: none"> ■ Automatische registratie via drie punten ■ Compensatie via functie basisrotatie of rondtafelrotatie 	66
	Cyclus 1410 TASTEN KANT <ul style="list-style-type: none"> ■ Automatische registratie via twee punten ■ Compensatie via functie basisrotatie of rondtafelrotatie 	73
	Cyclus 1411 TASTEN TWEE CIRKELS <ul style="list-style-type: none"> ■ Automatische registratie via twee boringen of tappen ■ Compensatie via functie basisrotatie of rondtafelrotatie 	81
	Cyclus 1412 TASTEN SCHUINE ZIJDE <ul style="list-style-type: none"> ■ Automatische detectie via twee punten aan een schuine kant ■ Compensatie via functie basisrotatie of rondtafelrotatie 	90
	Cyclus 1416 TASTEN SNIJPUNT <ul style="list-style-type: none"> ■ Automatische snijpuntregistratie via vier tastpunten op twee rechte lijnen ■ Compensatie via functie basisrotatie of rondtafelrotatie 	98
	Cyclus 400 BASISROTATIE <ul style="list-style-type: none"> ■ Automatische registratie via twee punten ■ Compensatie via functie Basisrotatie 	108
	Cyclus 401 ROT 2 BORINGEN <ul style="list-style-type: none"> ■ Automatische registratie via twee boringen ■ Compensatie via functie Basisrotatie 	112
	Cyclus 402 ROT 2 TAPPEN <ul style="list-style-type: none"> ■ Automatische registratie via twee tappen ■ Compensatie via functie Basisrotatie 	117
	Cyclus 403 ROT OVER ROTATIE-AS <ul style="list-style-type: none"> ■ Automatische registratie via twee punten ■ Compensatie via rotatie van de rondtafel 	122
	Cyclus 405 ROT OVER C-AS <ul style="list-style-type: none"> ■ Automatisch uitlijnen van een hoekverspringing tussen een middelpunt van een boring en de positieve Y-as ■ Compensatie via rotatie van de rondtafel 	127
	Cyclus 404 BASISROTATIE BEPALEN <ul style="list-style-type: none"> ■ Instellen van een willekeurige basisrotatie 	131

4.2 Basisprincipes van tastcycli 14xx

Gemeenschappelijke kenmerken van de tastcycli 14xx voor rotaties

De cycli kunnen rotatie bepalen en bevatten het volgende:

- Inachtneming van de actieve machinekinematica
- Halfautomatisch tasten
- Bewaking van toleranties
- Rekening houden met een 3D-kalibratie
- Gelijktijdige bepaling van rotatie en positie

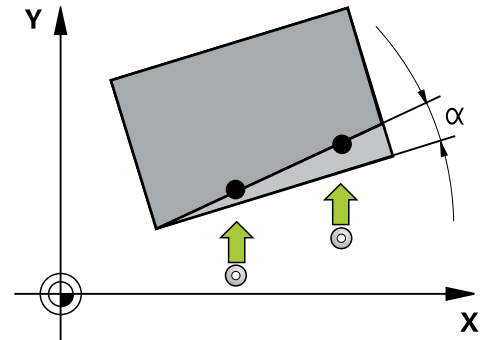

Programmeer- en bedieningsinstructies:

- De tastposities zijn gerelateerd aan de geprogrammeerde nominale posities in I-CS.
- Neem de nominale posities over uit uw tekening.
- U moet vóór de cyclusdefinitie een gereedschapsoproep voor de definitie van de tastsysteemas programmeren.
- De tastcycli 14xx ondersteunen de taststiftvorm **SIMPLE** en **L-TYPE**.
- Om optimale resultaten met betrekking tot de nauwkeurigheid met een L-TYPE te verkrijgen, is het raadzaam het tasten en kalibreren met dezelfde snelheid uit te voeren. Let op de positie van de aanzet-override als deze bij het tasten actief is.

Begripsverklaringen

Aanduiding	Korte omschrijving
Nom. positie	Positie op uw tekening, bijv. positie van de boring
Nominale maat	Maat uit uw tekening bijv. diameter van de boring
actuele positie	Meetresultaat van de positie bijv. positie van de boring
Werkelijke maat	Meetresultaat van maat bijv. diameter van de boring
I-CS	Invoercoördinatensysteem I-CS: Input Coordinate System
W-CS	Werkstukcoördinatensysteem W-CS: Workpiece Coordinate System
Object	Tastobjecten: cirkel, tap, vlak, kant

Verwerking - referentiepunt:

- Verschuivingen kunnen in de basistransformatie van de referentiepunttabel worden geschreven, wanneer bij consistent bewerkingsvlak, of bij positieobjecten met actieve TCPM wordt getast.
- Rotaties kunnen in de basistransformatie van de referentiepunttabel als basisrotatie worden geschreven of ook als as-offset van de eerste rondtafelas vanuit het werkstuk beschouwd.

**Bedieningsinstructies:**

- Bij het tasten met TCPM wordt met bestaande 3D-kalibratiegegevens rekening gehouden. Wanneer deze kalibratiegegevens niet aanwezig zijn, kunnen afwijkingen ontstaan.
- Wanneer u niet alleen de rotatie, maar ook een gemeten positie wilt gebruiken, moet u het vlak zo loodrecht als mogelijk tasten. Hoe groter de hoekfout en hoe groter de tastkogelradius, des te groter is de positiefout. Door de grote hoekafwijkingen in de uitgangspositie kunnen hier desbetreffende afwijkingen in de positie ontstaan.

Protocol:

De vastgestelde resultaten worden in **TCHPECTO.html** vastgelegd, maar ook opgeslagen in de voor de cyclus bestemde Q-parameters.

De gemeten afwijkingen geven het verschil weer van de gemeten werkelijke waarden ten opzichte van het midden van de tolerantie. Wanneer geen tolerantie is aangegeven, zijn ze gerelateerd aan de nominale maat.

In de geest van het protocol is de maateenheid van het hoofdprogramma zichtbaar.

Halfautomatische modus

Wanneer de tastposities ten opzichte van het actuele nulpunt niet bekend zijn, kan de cyclus in halfautomatische modus worden uitgevoerd. Hier kunt u de startpositie bepalen door handmatig voorpositioneren voordat u de tastprocedure uitvoert.

Vermeld daartoe "?" voorafgaand aan de benodigde nominale positie. Dit kunt u via de softkey **TEKST INVOEREN** doen. Afhankelijk van het object moet u de nominale posities definiëren die de richting van uw tastproces bepalen, zie "Voorbeelden".

Cyclusverloop:

- 1 De cyclus onderbreekt het NC-programma
- 2 Er wordt een dialoogvenster weergegeven

Ga als volgt te werk:

- ▶ Positioneer met de asrichtingstoetsen het tastsysteem op het gewenste punt
of
- ▶ Gebruik het handwiel voor voorpositionering
- ▶ Wijzig, indien nodig, de tastcriteria, zoals de tastrichting
- ▶ Druk op **NC-start**
- > Indien u voor het terugtrekken naar veilige hoogte **Q1125** de waarde 1 of 2 hebt geprogrammeerd, opent de besturing een apart venster. In dit venster wordt beschreven dat de modus voor terugtrekken naar veilige hoogte niet mogelijk is.
- ▶ Ga zolang het aparte venster open staat, met de astoetsen naar een veilige positie
- ▶ Druk op **NC-start**
- > Het programma wordt voortgezet.

AANWIJZING

Let op: botsingsgevaar!

Bij de uitvoering van de halfautomatische modus negeert de besturing de geprogrammeerde waarden 1 en 2 voor terugtrekken naar veilige hoogte. Afhankelijk van de positie waarop het tastsysteem zich vooraf bevindt, bestaat er gevaar voor botsingen!

- ▶ In halfautomatische modus na elk tastproces handmatig naar een veilige hoogte verplaatsen



Programmeer- en bedieningsinstructies:

- Neem de nominale posities over uit uw tekening.
- De halfautomatische modus wordt alleen in de machinemodi uitgevoerd, dus niet in de programmatest.
- Wanneer u bij een tastpositie in alle richtingen geen nominale posities definieert, toont de besturing een foutmelding.
- Als u voor een richting geen nominale positie hebt gedefinieerd, worden na het tasten van het object de nominale posities overgenomen. Dat betekent dat de gemeten actuele positie achteraf als nominale positie wordt aangenomen. Bijgevolg is er voor deze positie geen afwijking en daarom geen positiecorrectie.

Voorbeelden

Belangrijk: neem de **nominale posities** over uit uw tekening!

In de drie voorbeelden worden de nominale posities uit deze tekening gebruikt.

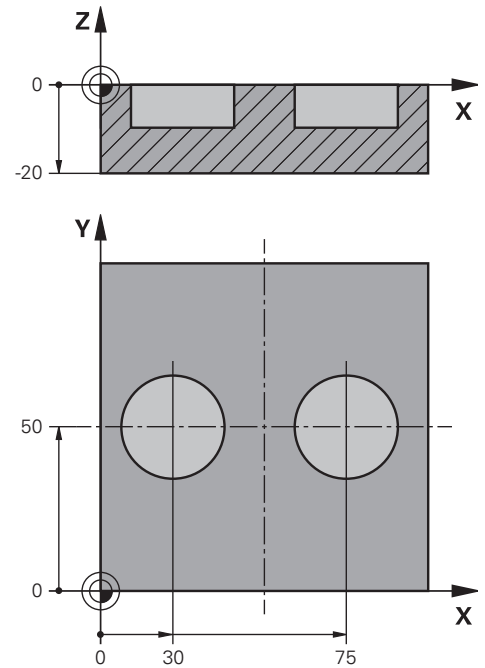

Boring

In dit voorbeeld lijnt u twee boringen uit. Het tasten vindt plaats in de X-as (hoofdas) en Y-as (nevenas). Daarom moet u voor deze assen absoluut de nominale positie definiëren! De nominale positie van de Z-as (gereedschapsas) is niet nodig, omdat u geen maat in deze richting opneemt.

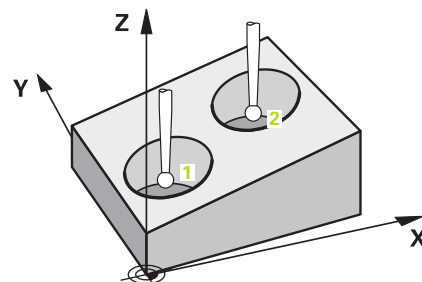

11 TCH PROBE 1411 TASTEN TWEE CIRKELS ~		; cyclus definiëren
QS1100= "?30" ;1.PUNT HOOFDAS ~		; nominale positie 1 hoofdas vooraf ingesteld, maar positie van het werkstuk onbekend
QS1101= "?50" ;1E PUNT NEVENAS ~		; nominale positie 1 nevenas vooraf ingesteld, maar positie van het werkstuk onbekend
QS1102= "?" ;1.PUNT WZ-AS ~		; nominale positie 1 gereedschapsas onbekend
Q1116=+10 ;DIAMETER 1 ~		; diameter 1e positie
QS1103= "?75" ;2.PUNT HOOFDAS ~		; nominale positie 2 hoofdas vooraf ingesteld, maar positie van het werkstuk onbekend
QS1104= "?50" ;2.PUNT NEVENAS ~		; nominale positie 2 nevenas vooraf ingesteld, maar positie van het werkstuk onbekend
QS1105= "?" ;2E PUNT WZ-AS ~		; nominale positie 2 gereedschapsas onbekend
Q1117=+10 ;DIAMETER 2 ~		; diameter 2e positie
Q1115=+0 ;GEOMETRIETYPE ~		; geometrietype twee boringen
Q423=+4 ;AANTAL KEREN TASTEN ~		
Q325=+0 ;STARTHOEK ~		
Q1119=+360 ;OPENINGSHOEK ~		
Q320=+2 ;VEILIGHEIDSAFSTAND ~		
Q260=+100 ;VEILIGE HOOGTE ~		
Q1125=+2 ;MODUS VEILIGE HOOGTE ~		
Q309=+0 ;FOOTREACTIE ~		
Q1126=+0 ;ROTATIE-ASSEN UITL. ~		
Q1120=+0 ;OVERNAMEPOSITION ~		
Q1121=+0 ;ROTATIE OVERNEMEN		

Kant

In dit voorbeeld lijn u een kant uit. Het tasten vindt plaats in de Y-as (nevenas). Daarom moet u voor deze as absoluut de nominale positie definiëren! De nominale posities van de X-as (hoofdas) en de Z-as (gereedschapsas) zijn niet nodig, omdat u geen maat in deze richting opneemt.

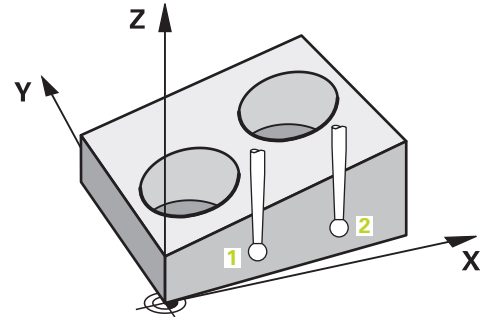

11 TCH PROBE 1410 TASTEN KANT ~		; cyclus definiëren
QS1100= "?"	;1.PUNT HOOFDAS ~	; nominale positie 1 hoofdas onbekend
QS1101= "?0"	;1E PUNT NEVENAS ~	; nominale positie 1 nevenas vooraf ingesteld, maar positie van het werkstuk onbekend
QS1102= "?"	;1.PUNT WZ-AS ~	; nominale positie 1 gereedschapsas onbekend
QS1103= "?"	;2.PUNT HOOFDAS ~	; nominale positie 2 hoofdas onbekend
QS1104= "?0"	;2.PUNT NEVENAS ~	; nominale positie 2 nevenas vooraf ingesteld, maar positie van het werkstuk onbekend
QS1105= "?"	;2E PUNT WZ-AS ~	; nominale positie 2 gereedschapsas onbekend
Q372=+2	;TASTRICHTING ~	; Tastrichting Y+
Q320=+0	;VEILIGHEIDSAFSTAND ~	
Q260=+100	;VEILIGE HOOGTE ~	
Q1125=+2	;MODUS VEILIGE HOOGTE ~	
Q309=+0	;FOUTREACTIE ~	
Q1126=+0	;ROTATIE-ASSEN UITL. ~	
Q1120=+0	;OVERNAMEPOSITION ~	
Q1121=+0	;ROTATIE OVERNEMEN	

Vlak

In dit voorbeeld lijnt u een vlak uit. Hier moet u absoluut alle drie de nominale posities definiëren. Voor de hoekberekening is het namelijk belangrijk dat bij elke tastpositie alle drie de assen in acht wordt genomen.

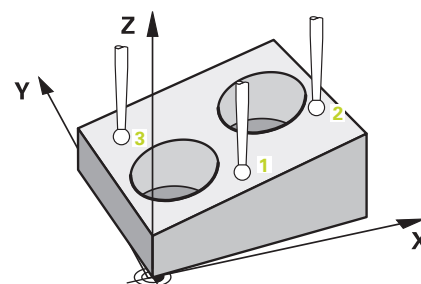

11 TCH PROBE 1420 TASTEN VLAK ~		; cyclus definiëren
QS1100= "?50"	; 1.PUNT HOOFDAS ~	; nominale positie 1 hoofdas vooraf ingesteld, maar positie van het werkstuk onbekend
QS1101= "?10"	; 1E PUNT NEVENAS ~	; nominale positie 1 nevenas vooraf ingesteld, maar positie van het werkstuk onbekend
QS1102= "?0"	; 1.PUNT WZ-AS ~	; nominale positie 1 gereedschapsas vooraf ingesteld, maar positie van het werkstuk onbekend
QS1103= "?80"	; 2.PUNT HOOFDAS ~	; nominale positie 2 hoofdas vooraf ingesteld, maar positie van het werkstuk onbekend
QS1104= "?50"	; 2.PUNT NEVENAS ~	; nominale positie 2 nevenas vooraf ingesteld, maar positie van het werkstuk onbekend
QS1105= "?0"	; 2E PUNT WZ-AS ~	; nominale positie 2 gereedschapsas vooraf ingesteld, maar positie van het werkstuk onbekend
QS1106= "?20"	; 3.PUNT HOOFDAS ~	; nominale positie 3 hoofdas vooraf ingesteld, maar positie van het werkstuk onbekend
QS1107= "?80"	; 3.PUNT NEVENAS ~	; nominale positie 3 nevenas vooraf ingesteld, maar positie van het werkstuk onbekend
QS1108= "?0"	; 3.PUNKT WZ-AS ~	; nominale positie 3 gereedschapsas vooraf ingesteld, maar positie van het werkstuk onbekend
Q372=-3	; TASTRICHTING ~	; tastrichting Z-
Q320=+2	; VEILIGHEIDSAFSTAND ~	
Q260=+100	; VEILIGE HOOGTE ~	
Q1125=+2	; MODUS VEILIGE HOOGTE ~	
Q309=+0	; FOUTREACTIE ~	
Q1126=+0	; ROTATIE-ASSEN UITL. ~	
Q1120=+0	; OVERNAMEPOSITION ~	
Q1121=+0	; ROTATIE OVERNEMEN	

Analyse van de toleranties

Met behulp van de cycli 14xx kunt u ook tolerantiebereiken controleren. Daarbij kunnen de positie en de grootte van een object worden gecontroleerd.

De volgende invoer met toleranties is mogelijk:

Toleranties	Voorbeeld
DIN EN ISO 286-2	10H7
DIN ISO 2768-1	10m
Afmetingen	10+0,01-0,015

Bij de afmetingen zijn de volgende combinaties mogelijk:

Combinatie	Voorbeeld	Productiemaat
x+y	10+-0.5	10.0
x-y	10-+0.5	10.0
x-y+z	10-0.1+0.5	10.2
x+y-z	10+0.1-0.5	9.8
x+y+z	10+0.1+0.5	10.3
x-y-z	10-0.1-0.5	9.7
x+y	10+0.5	10.25
x-y	10-0.5	9.75

Wanneer u een invoer met tolerantie programmeert, bewaakt de besturing het tolerantiebereik. De besturing schrijft de statussen goed, nabewerking of afkeur in de retourparameter **Q183**. Wanneer een correctie van het referentiepunt is geprogrammeerd, corrigeert de besturing het actieve referentiepunt na het tasten.

De volgende cyclusparameters staan invoer met toleranties toe:

- **Q1100 1.PUNT HOOFDAS**
- **Q1101 1E PUNT NEVENAS**
- **Q1102 1.PUNT WZ-AS**
- **Q1103 2.PUNT HOOFDAS**
- **Q1104 2.PUNT NEVENAS**
- **Q1105 2E PUNT WZ-AS**
- **Q1106 3.PUNT HOOFDAS**
- **Q1107 3.PUNT NEVENAS**
- **Q1108 3.PUNKT WZ-AS**
- **Q1116 DIAMETER 1**
- **Q1117 DIAMETER 2**

Ga bij de programmering als volgt te werk:

- ▶ Cyclusdefinitie starten
- ▶ Cyclusparameters definiëren
- ▶ Softkey **TEKST INVOEREN** selecteren
- ▶ Voer de nominale maat incl. tolerantie in



Wanneer u een verkeerde tolerantie programmeert, beëindigt de besturing de afwerking met een foutmelding.

Cyclusverloop

Wanneer de actuele positie buiten de tolerantie ligt, is het gedrag van de besturing als volgt:

- **Q309=0**: De besturing onderbreekt niet.
- **Q309=1**: De besturing onderbreekt het programma met een melding bij afkeur en nabewerken.
- **Q309=2**: De besturing onderbreekt het programma met een melding bij afkeur.

Wanneer Q309 = 1 of 2 is, gaat u als volgt te werk:

- De besturing opent een dialoog en geeft alle nominale en werkelijke maten van het object weer.
- ▶ NC-programma met softkey **AFBREKEN** onderbreken
- of
- ▶ NC-programma met **NC-start** voortzetten



Houd er rekening mee dat de tastcycli de afwijkingen ten opzichte van het midden van de tolerantie in **Q98x** en **Q99x** retourneren. De waarden komen overeen met dezelfde correctiegrootheden, die de cyclus uitvoert wanneer de invoerparameters **Q1120** en **Q1121** dienovereenkomstig zijn ingesteld. Wanneer geen automatische verwerking is geactiveerd, slaat de besturing de waarden ten opzichte van het tolerantiecentrum op in de daarvoor bestemde parameter Q en kunt u deze waarden verder verwerken.

Voorbeeld

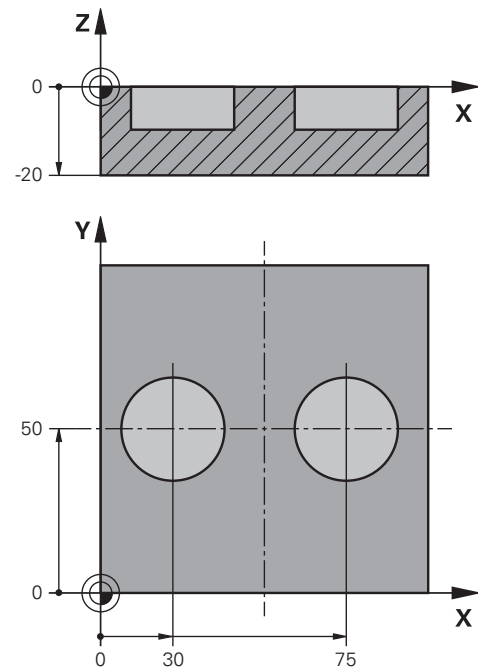

11 TCH PROBE 1411TASTEN TWEE CIRKELS ~	Cyclus definiëren
Q1100=+30 ;1.PUNT HOOFDAS ~	Nominale positie 1 hoofdas
Q1101=+50 ;1E PUNT NEVENAS ~	Nominale positie 1 nevenas
Q1102=-5 ;1.PUNT WZ-AS ~	Nominale positie 1 GS-as
QS1116="+8-2-1" ;DIAMETER 1 ~	Nominale maat 1 incl. tolerantie
Q1103=+75 ;2.PUNT HOOFDAS ~	Nominale positie 2 hoofdas
Q1104=+50 ;2.PUNT NEVENAS ~	Nominale positie 2 nevenas
QS1105=-5 ;2E PUNT WZ-AS ~	Nominale positie 2 GS-as
QS1117="+8-2-1" ;DIAMETER 2 ~	Nominale maat 2 incl. tolerantie
Q1115=+0 ;GEOMETRIETYPE ~	
Q423=+4 ;AANTAL KEREN TASTEN ~	
Q325=+0 ;STARTHOEK ~	
Q1119=+360 ;OPENINGSHOEK ~	
Q320=+2 ;VEILIGHEIDSAFSTAND ~	
Q260=+100 ;VEILIGE HOOGTE ~	
Q1125=+2 ;MODUS VEILIGE HOOGTE ~	
Q309=2 ;FOUTREACTIE ~	
Q1126=+0 ;ROTATIE-ASSEN UITL. ~	
Q1120=+0 ;OVERNAMEPOSITION ~	
Q1121=+0 ;ROTATIE OVERNEMEN	

Overdracht van een actuele positie

U kunt de werkelijke positie vooraf bepalen en de tastcyclus als actuele positie definiëren. Aan het object wordt zowel de nominale positie als de actuele positie doorgegeven. De cyclus berekent basis van het verschil de vereiste correcties en past de tolerantiebewaking aan.

Hiertoe plaatst u een "@" achter de benodigde nominale positie. Dit kunt u via de softkey **TEKST INVOEREN** doen. Achter de "@" kunt u dan de actuele positie vermelden.



Programmeer- en bedieningsinstructies:

- Als u @ gebruikt, wordt niet getast. De besturing verrekent alleen de actuele en nominale posities.
- U moet voor alle drie assen (hoofd-, neven- en gereedschapsas) de actuele posities definiëren. Wanneer u slechts één as met de actuele positie definieert, toont de besturing een foutmelding.
- De actuele posities kunnen ook met Q-parameters **Q1900-Q1999** worden gedefinieerd.

Voorbeeld:

Met deze mogelijkheid kunt u bijv.:

- Cirkelpatroon uit verschillende objecten bepalen
- Tandwiel via tandwielmidden en de positie van een tand uitlijnen

De nominale posities worden hier deels met tolerantiebewaking en werkelijke positie gedefinieerd.

5 TCH PROBE 1410 TASTEN KANT ~	
QS1100="10+0.02@10.0123"	;1.PUNT HOOFDAS ~
QS1101="50@50.0321"	;1E PUNT NEVENAS ~
QS1102="-10-0.2+0.2@Q1900"	;1.PUNT WZ-AS ~
QS1103="30+0.02@30.0134"	;2.PUNT HOOFDAS ~
QS1104="50@50.534"	;2.PUNT NEVENAS ~
QS1105="-10-0.02@Q1901"	;2E PUNT WZ-AS ~
Q372=+2	;TASTRICHTING ~
Q320=+0	;VEILIGHEIDSAFSTAND ~
Q260=+100	;VEILIGE HOOGTE ~
Q1125=+2	;MODUS VEILIGE HOOGTE ~
Q309=+0	;FOUTREACTIE ~
Q1126=+0	;ROTATIE-ASSEN UITL. ~
Q1120=+0	;OVERNAMEPOSITION ~
Q1121=+0	;ROTATIE OVERNEMEN

4.3 Cyclus 1420 TASTEN VLAK

ISO-programmering

G1420

Toepassing

Met tastcyclus **1420** worden de hoeken van een vlak door meting van drie punten bepaald en worden de waarden in Q-parameters vastgelegd.

Als u vóór deze cyclus de cyclus **1493 EXTRUSIE TASTEN** programmeert, herhaalt de besturing de tastpunten in de geselecteerde richting en gedefinieerde lengte langs een rechte lijn.

Verdere informatie: "Cyclus 1493 EXTRUSIE TASTEN", Pagina 303

De cyclus biedt bovendien de volgende mogelijkheden:

- Als de coördinaten van de tastpunten onbekend zijn, kunt u de cyclus in halfautomatische modus uitvoeren.
Verdere informatie: "Halfautomatische modus", Pagina 57
- De cyclus kan optioneel op toleranties controleren. Daarbij kunt u de positie en grootte van een object bewaken.
Verdere informatie: "Analyse van de toleranties", Pagina 62
- Als u de exacte positie vooraf hebt bepaald, kunt u de waarde in de cyclus als actuele positie definiëren
Verdere informatie: "Overdracht van een actuele positie", Pagina 65

Cyclusverloop

- 1 De besturing positioneert het tastsysteem met positioneerlogica naar de voorpositie van de eerste tastpositie **1**.
Verdere informatie: "Positioneerlogica", Pagina 47
- 2 Vervolgens verplaatst het tastsysteem zich naar de ingevoerde meethoogte **Q1102** en voert het eerste tastproces met tastaanzet **F** uit de tastsysteemtabel uit.
- 3 Als u de **MODUS VEILIGE HOOGTE Q1125** programmeert, positioneert de besturing het tastsysteem met **FMAX_PROBE** terug naar de veilige hoogte **Q260**.
- 4 Daarna wordt in het bewerkingsvlak naar de tastpositie **2** gegaan en wordt de actuele positie van het tweede punt van het vlak gemeten.
- 5 Vervolgens keert het tastsysteem terug naar de veilige hoogte (afhankelijk van **Q1125**) en daarna in het bewerkingsvlak naar de tastpositie **3** en meet daar de actuele positie van het derde punt van het vlak.
- 6 Ten slotte positioneert de besturing het tastsysteem terug op de veilige hoogte (afhankelijk van **Q1125**) en slaat de bepaalde waarden op in de volgende Q-parameters:

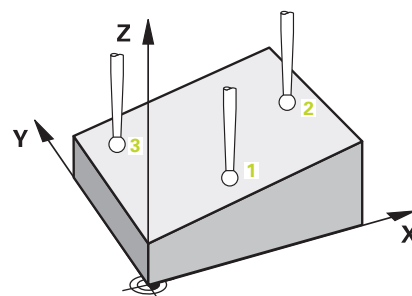

Q-parameter nummer	Betekenis
Q950 t/m Q952	Eerste gemeten positie in de hoofd-, neven- en gereedschapsas
Q953 t/m Q955	Tweede gemeten positie in de hoofd-, neven- en gereedschapsas
Q956 t/m Q958	Derde gemeten positie in de hoofd-, neven- en gereedschapsas
Q961 t/m Q963	Gemeten ruimtelijke hoeken SPA, SPB en SPC in W-CS
Q980 t/m Q982	Gemeten afwijkingen van het eerste tastpunt
Q983 t/m Q985	Gemeten afwijkingen van de tweede tastpunt
Q986 t/m Q988	3e gemeten afwijking van de posities
Q183	<p>Werkstukstatus</p> <ul style="list-style-type: none"> ■ -1 = niet gedefinieerd ■ 0 = goed ■ 1 = nabewerken ■ 2 = afkeur ■ 3 = taststift niet uitgeweken. <p>De werkstukstatus 3 toont de besturing alleen in combinatie met de cyclus 441 SNEL AANTASTEN.</p> <p>Verdere informatie: "Cyclus 441 SNEL AANTASTEN", Pagina 300</p>
Q970	<p>Wanneer u cyclus 1493 EXTRUSIE TASTEN eerder hebt geprogrammeerd:</p> <p>Maximale afwijking vanaf het eerste tastpunt</p>
Q971	<p>Wanneer u cyclus 1493 EXTRUSIE TASTEN eerder hebt geprogrammeerd:</p> <p>Maximale afwijking vanaf het tweede tastpunt</p>
Q972	<p>Wanneer u cyclus 1493 EXTRUSIE TASTEN eerder hebt geprogrammeerd:</p> <p>Maximale afwijking vanaf het derde tastpunt</p>

Instructies

AANWIJZING

Let op: botsingsgevaar!

Als u tussen de objecten of tastpunten niet naar een veilige hoogte verplaatst, bestaat er botsingsgevaar.

- ▶ Tussen elk object of elk tastpunt naar veilige hoogte verplaatsen Programmeer **Q1125 MODUS VEILIGE HOOGTE** ongelijk aan **-1**.

AANWIJZING

Let op: botsingsgevaar!

Bij de uitvoering van de tastcycli **444** en **14xx** mogen de volgende coördinaattransformaties niet actief zijn: cyclus **8 SPIEGELEN**, cyclus **11 MAATFACTOR**, cyclus **26 MAATFACTOR ASSPEC.** en **TRANS MIRROR**. Er bestaat botsingsgevaar.

- ▶ Coördinatenomrekening vóór cyclusoproep terugzetten

- Deze cyclus kunt u uitsluitend in de bewerkingsmodus **FUNCTION MODE MILL** uitvoeren.
- De drie tastposities mogen niet op een rechte liggen, zodat de besturing de hoekwaarden kan berekenen.
- Door definitie van de nominale posities ontstaat de nominale ruimtehoek. De cyclus slaat de gemeten ruimtehoek op in de parameters **Q961** t/m **Q963**. Voor de overname in de 3D-basisrotatie gebruikt de besturing het verschil tussen de gemeten ruimtehoek en de nominale ruimtehoek.



- HEIDENHAIN adviseert u bij deze cyclus geen ashoek te gebruiken!

Draaitafelassen uitlijnen:

- Het uitlijnen met rotatie-assen kan alleen worden uitgesloten, wanneer twee rotatie-assen in de kinematica aanwezig zijn.
- Om de rotatie-assen uit te lijnen (**Q1126** andere waarde dan 0), moet de rotatie worden overgenomen (**Q1121** andere waarde dan 0). Anders geeft de besturing een foutmelding weer.

Cyclusparameters

Helpscherm

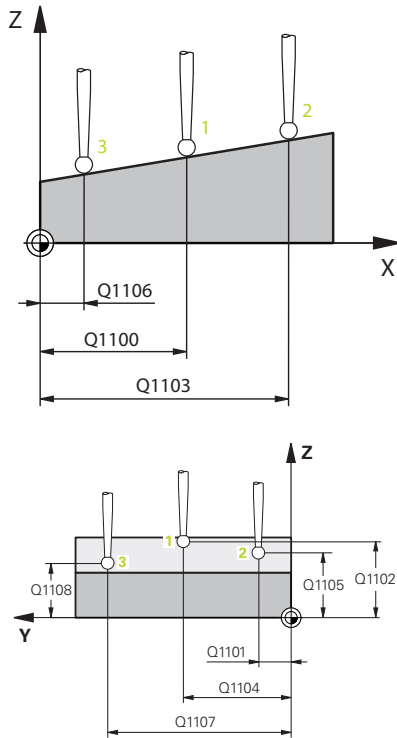

Parameters

Q1100 1e nominale positie hoofdas?

Absolute nominale positie van de eerste tastpositie in de hoofdas van het bewerkingsvlak

Invoer: **-99999,9999...+99999,9999** alternatief **?, -, + of @**

- **?**: halfautomatische modus, zie Pagina 57
- **-, +**: interpretatie van de tolerantie, zie Pagina 62
- **@**: overdracht van een actuele positie, zie Pagina 65

Q1101 1.nominale positie nevenas?

Absolute nominale positie van de eerste tastpositie in de nevenas van het bewerkingsvlak

Invoer: **-99999.9999...+9999.9999** Als alternatief optionele invoer, zie **Q1100**

Q1102 1.Nominale positie GS-as?

Absolute nominale positie van de eerste tastpositie in de gereedschapsas

Invoer: **-99999.9999...+9999.9999** Als alternatief optionele invoer, zie **Q1100**

Q1103 2e nominale positie hoofdas?

Absolute nominale positie van de tweede tastpositie in de hoofdas van het bewerkingsvlak

Invoer: **-99999.9999...+9999.9999** Als alternatief optionele invoer, zie **Q1100**

Q1104 2e nominale positie nevenas?

Absolute nominale positie van de tweede tastpositie in de nevenas van het bewerkingsvlak

Invoer: **-99999.9999...+9999.9999** Als alternatief optionele invoer, zie **Q1100**

Q1105 2. Nominale positie GS-as?

Absolute nominale positie van de tweede tastpositie in de gereedschapsas van het bewerkingsvlak

Invoer: **-99999.9999...+9999.9999** Als alternatief optionele invoer, zie **Q1100**

Q1106 3.nominale positie hoofdas?

Absolute nominale positie van de derde tastpositie in de hoofdas van het bewerkingsvlak

Invoer: **-99999.9999...+9999.9999** Als alternatief optionele invoer, zie **Q1100**

Helpscherm

Parameters

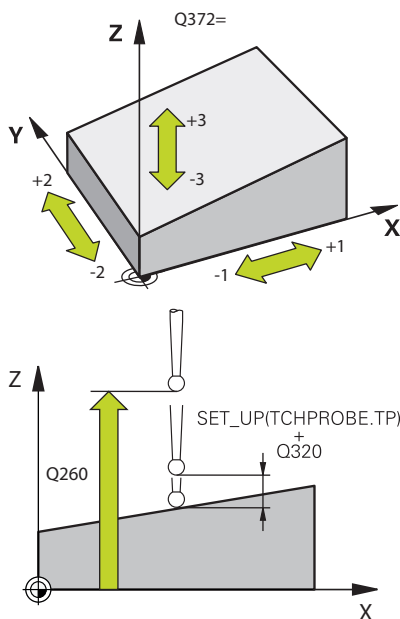

Q1107 3e nominale positie nevenas?

Absolute nominale positie van de derde tastpositie in de nevenas van het bewerkingsvlak

Invoer: **-99999.9999...+9999.9999** Als alternatief optionele invoer, zie **Q1100**

Q1108 3e nominale positie GS-as?

Absolute nominale positie van de derde tastpositie in de gereedschapsas van het bewerkingsvlak

Invoer: **-99999.9999...+9999.9999** Als alternatief optionele invoer, zie **Q1100**

Q372 Tastrichting (-3...+3)?

As in de richting waarvan moet worden getast. Met het voorteken definieert u of de besturing zich in positieve of negatieve richting verplaatst.

Invoer: **-3, -2, -1, +1, +2, +3**

Q320 Veiligheidsafstand?

Extra afstand tussen meetpunt en tastsysteemkogel. **Q320** werkt aanvullend op de kolom **SET_UP** van de tastsysteemtabel. De waarde werkt incrementeel.

Invoer: **0...99999,9999** Alternatief **PREDEF**

Q260 Veilige hoogte?

Coördinaat in de gereedschapsas waarin een botsing tussen het tastsysteem en het werkstuk (spanmiddel) uitgesloten is. De waarde werkt absoluut.

Invoer: **-99999,9999...+99999,9999** Alternatief **PREDEF**

Q1125 Verplaatsen naar veilige hoogte?

Positioneergedrag tussen de tastposities:

-1: niet naar veilige hoogte verplaatsen.

0: voor en na de cyclus naar veilige hoogte verplaatsen. De voorpositionering gebeurt met **FMAX_PROBE**.

1: voor en na elk object naar veilige hoogte verplaatsen. De voorpositionering gebeurt met **FMAX_PROBE**.

2: voor en na elk tastpunt naar veilige hoogte verplaatsen. De voorpositionering gebeurt met **FMAX_PROBE**.

Invoer: **-1, 0, +1, +2**

Helpscherm**Parameters****Q309 Reactie bij tolerantiefout?**

Reactie bij tolerantie-overschrijding:

0: bij tolerantie-overschrijding de programma-afloop niet onderbreken. De besturing opent geen venster met resultaten.

1: bij tolerantie-overschrijding de programma-afloop onderbreken. De besturing opent een venster met resultaten.

2: de besturing opent bij nabewerken geen venster met resultaten. De besturing opent bij actuele posities in het afkeurgedeelte een venster met resultaten en onderbreekt de programma-afloop.

Invoer: **0, 1, 2**

Q1126 Rotatie-assen uitlijnen?

Rotatie-assen voor schuine bewerking positioneren:

0: huidige rotatie-as positie behouden.

1: rotatie-as automatisch positioneren en de gereedschapspunt daarbij corrigeren (**MOVE**). De relatieve positie tussen werkstuk en gereedschap wordt niet gewijzigd. De besturing voert met de lineaire assen een compensatiebeweging uit.

2: rotatie-as automatisch positioneren zonder de gereedschapspunt te corrigeren (**TURN**).

Invoer: **0, 1, 2**

Q1120 Positie voor overname?

Vastleggen of de besturing het actieve referentiepunt corrigeert:

0: geen correctie

1: correctie ten opzichte van het 1e tastpunt. De besturing corrigeert het actieve referentiepunt met de afwijking van de nominale en actuele positie van het 1e tastpunt.

2: correctie ten opzichte van het 2e tastpunt. De besturing corrigeert het actieve referentiepunt met de afwijking van de nominale en actuele positie van het 2e tastpunt.

3: correctie ten opzichte van het 3e tastpunt. De besturing corrigeert het actieve referentiepunt met de afwijking van de nominale en actuele positie van het 2e tastpunt.

4: correctie ten opzichte van het gemiddelde tastpunt. De besturing corrigeert het actieve referentiepunt met de afwijking van de nominale en actuele positie van het gemiddelde tastpunt.

Invoer: **0, 1, 2, 3, 4**

Q1121 Basisrotatie overnemen?

Vastleggen of de besturing de vastgestelde scheve ligging als basisrotatie moet overnemen:

0: Geen basisrotatie

1: Basisrotatie instellen: Hier slaat de besturing de basisrotatie op.

Invoer: **0, 1**

Voorbeeld

11 TCH PROBE 1420 TASTEN VLAK ~	
Q1100=+0	;1.PUNT HOOFDAS ~
Q1101=+0	;1E PUNT NEVENAS ~
Q1102=+0	;1.PUNT WZ-AS ~
Q1103=+0	;2.PUNT HOOFDAS ~
Q1104=+0	;2.PUNT NEVENAS ~
Q1105=+0	;2E PUNT WZ-AS ~
Q1106=+0	;3.PUNT HOOFDAS ~
Q1107=+0	;3.PUNT NEVENAS ~
Q1108=+0	;3.PUNKT WZ-AS ~
Q372=+1	;TASTRICHTING ~
Q320=+0	;VEILIGHEIDSAFSTAND ~
Q260=+100	;VEILIGE HOOGTE ~
Q1125=+2	;MODUS VEILIGE HOOGTE ~
Q309=+0	;FOUTREACTIE ~
Q1126=+0	;ROTATIE-ASSEN UITL. ~
Q1120=+0	;OVERNAMEPOSITION ~
Q1121=+0	;ROTATIE OVERNEMEN

4.4 Cyclus 1410 TASTEN KANT

ISO-programmering

G1410

Toepassing

Met tastcyclus **1410** bepaalt u een scheve ligging van het werkstuk met behulp van twee posities op een kant. De cyclus bepaalt de rotatie aan de hand van het verschil van de gemeten hoek en de nominale hoek.

Als u vóór deze cyclus de cyclus **1493 EXTRUSIE TASTEN** programmeert, herhaalt de besturing de tastpunten in de geselecteerde richting en gedefinieerde lengte langs een rechte lijn.

Verdere informatie: "Cyclus 1493 EXTRUSIE TASTEN", Pagina 303

De cyclus biedt bovendien de volgende mogelijkheden:

- Als de coördinaten van de tastpunten onbekend zijn, kunt u de cyclus in halfautomatische modus uitvoeren.
Verdere informatie: "Halfautomatische modus", Pagina 57
- De cyclus kan optioneel op toleranties controleren. Daarbij kunt u de positie en grootte van een object bewaken.
Verdere informatie: "Analyse van de toleranties", Pagina 62
- Als u de exacte positie vooraf hebt bepaald, kunt u de waarde in de cyclus als actuele positie definiëren
Verdere informatie: "Overdracht van een actuele positie", Pagina 65

Cyclusverloop

- 1 De besturing positioneert het tastsysteem met positioneerlogica naar de voorpositie van de eerste tastpositie **1**.
Verdere informatie: "Positioneerlogica", Pagina 47
- 2 Vervolgens verplaatst het tastsysteem zich naar de ingevoerde meethoogte **Q1102** en voert het eerste tastproces met tastaanzet **F** uit de tastsysteemtabel uit.
- 3 De besturing verplaatst het tastsysteem met de veiligheidsafstand tegen de tastrichting in.
- 4 Als u de **MODUS VEILIGE HOOGTE Q1125** programmeert, positioneert de besturing het tastsysteem met **FMAX_PROBE** terug naar de veilige hoogte **Q260**.
- 5 Het tastsysteem gaat dan naar de volgende tastpositie **2** en voert het tweede tastproces uit.
- 6 Ten slotte positioneert de besturing het tastsysteem terug op de veilige hoogte (afhankelijk van **Q1125**) en slaat de bepaalde waarden op in de volgende Q-parameters:

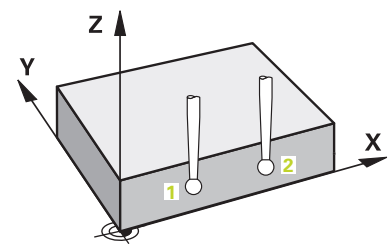

Q-parameter nummer	Betekenis
Q950 t/m Q952	Eerste gemeten positie in de hoofd-, neven- en gereedschapsas
Q953 t/m Q955	Tweede gemeten positie in de hoofd-, neven- en gereedschapsas
Q964	Gemeten basisrotatie
Q965	Gemeten tafelrotatie
Q980 t/m Q982	Gemeten afwijkingen van het eerste tastpunt
Q983 t/m Q985	Gemeten afwijkingen van de tweede tastpunt
Q994	Gemeten hoekafwijking van de basisrotatie
Q995	Gemeten hoekafwijking van de tafelrotatie
Q183	<p>Werkstukstatus</p> <ul style="list-style-type: none"> ■ -1 = niet gedefinieerd ■ 0 = goed ■ 1 = nabewerken ■ 2 = afkeur ■ 3 = taststift niet uitgeweken. <p>De werkstukstatus 3 toont de besturing alleen in combinatie met de cyclus 441 SNEL AANTASTEN.</p> <p>Verdere informatie: "Cyclus 441 SNEL AANTASTEN", Pagina 300</p>
Q970	<p>Wanneer u cyclus 1493 EXTRUSIE TASTEN eerder hebt geprogrammeerd:</p> <p>Maximale afwijking vanaf het eerste tastpunt</p>
Q971	<p>Wanneer u cyclus 1493 EXTRUSIE TASTEN eerder hebt geprogrammeerd:</p> <p>Maximale afwijking vanaf het tweede tastpunt</p>

Instructies

AANWIJZING

Let op: botsingsgevaar!

Als u tussen de objecten of tastpunten niet naar een veilige hoogte verplaatst, bestaat er botsingsgevaar.

- ▶ Tussen elk object of elk tastpunt naar veilige hoogte verplaatsen Programmeer **Q1125 MODUS VEILIGE HOOGTE** ongelijk aan **-1**.

AANWIJZING

Let op: botsingsgevaar!

Bij de uitvoering van de tastcycli **444** en **14xx** mogen de volgende coördinaattransformaties niet actief zijn: cyclus **8 SPIEGELEN**, cyclus **11 MAATFACTOR**, cyclus **26 MAATFACTOR ASSPEC.** en **TRANS MIRROR**. Er bestaat botsingsgevaar.

- ▶ Coördinatenomrekening vóór cyclusoproep terugzetten

- Deze cyclus kunt u uitsluitend in de bewerkingsmodus **FUNCTION MODE MILL** uitvoeren.

Aanwijzing in combinatie met rotatie-assen:

- Als u in een gezwenkt bewerkingsvlak de basisrotatie bepaalt, moet u het volgende in acht nemen:
 - Als de actuele coördinaten van de rotatie-assen en de gedefinieerde zwenkhoek (3D-ROT-menu) overeenstemmen, is het bewerkingsvlak consistent. De besturing berekent de basisrotatie standaard in het invoercoördinatensysteem **I-CS**.
 - Als de actuele coördinaten van de rotatie-assen en de gedefinieerde zwenkhoek (3D-ROT-menu) niet overeenstemmen, is het bewerkingsvlak inconsistent. De besturing berekent de basisrotatie in het werkstukcoördinatensysteem **W-CS** afhankelijk van de gereedschapsas.
- Met de optionele machineparameter **chkTiltingAxes** (nr. 204601) definieert de machinefabrikant of de besturing de overeenstemming van de zwenksituatie controleert. Als er geen controle is gedefinieerd, gaat de besturing in principe uit van een consistent bewerkingsvlak. De basisrotatie wordt dan berekend in de **I-CS**.

Draaitafelassen uitlijnen:

- De besturing kan de draaitafel alleen uitlijnen, wanneer de gemeten rotatie door een draaitafel kan worden gecorrigeerd. Deze as moet de eerste draaitafel vanaf het werkstuk zijn.
- Om de draaitafelassen uit te lijnen (**Q1126** andere waarde dan 0), moet de rotatie worden overgenomen (**Q1121** andere waarde dan 0). Anders geeft de besturing een foutmelding weer.
- Het uitlijnen met draaitafelassen kan alleen plaatsvinden, wanneer eerder geen basisrotatie wordt ingesteld.

Cyclusparameters

Helpscherm

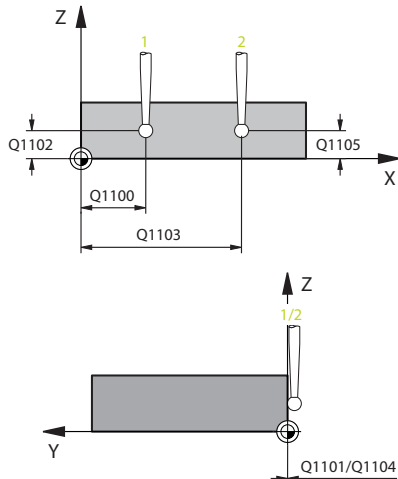

Parameters

Q1100 1e nominale positie hoofdas?

Absolute nominale positie van de eerste tastpositie in de hoofdas van het bewerkingsvlak

Invoer: **-99999,9999...+99999,9999** alternatief **?, -, +** of **@**

- **?**: halfautomatische modus, zie Pagina 57
- **-, +**: interpretatie van de tolerantie, zie Pagina 62
- **@**: overdracht van een actuele positie, zie Pagina 65

Q1101 1.nominale positie nevenas?

Absolute nominale positie van de eerste tastpositie in de nevenas van het bewerkingsvlak

Invoer: **-99999,9999...+9999,9999** Als alternatief optionele invoer, zie **Q1100**

Q1102 1.Nominale positie GS-as?

Absolute nominale positie van de eerste tastpositie in de gereedschapsas

Invoer: **-99999,9999...+9999,9999** Als alternatief optionele invoer, zie **Q1100**

Q1103 2e nominale positie hoofdas?

Absolute nominale positie van de tweede tastpositie in de hoofdas van het bewerkingsvlak

Invoer: **-99999,9999...+9999,9999** Als alternatief optionele invoer, zie **Q1100**

Q1104 2e nominale positie nevenas?

Absolute nominale positie van de tweede tastpositie in de nevenas van het bewerkingsvlak

Invoer: **-99999,9999...+9999,9999** Als alternatief optionele invoer, zie **Q1100**

Q1105 2. Nominale positie GS-as?

Absolute nominale positie van de tweede tastpositie in de gereedschapsas van het bewerkingsvlak

Invoer: **-99999,9999...+9999,9999** Als alternatief optionele invoer, zie **Q1100**

Q372 Tastrichting (-3...+3)?

As in de richting waarvan moet worden getast. Met het voorteken definieert u of de besturing zich in positieve of negatieve richting verplaatst.

Invoer: **-3, -2, -1, +1, +2, +3**

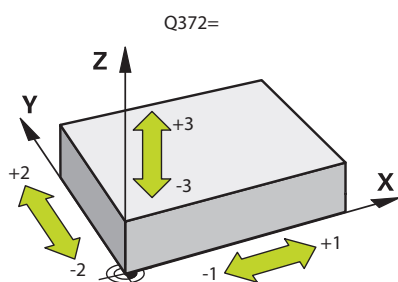

Helpscherm

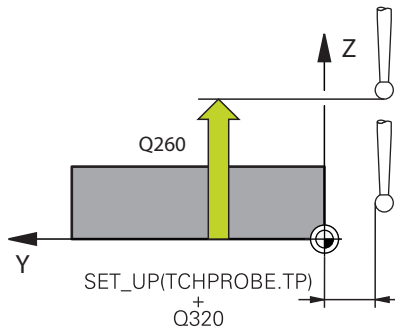

Parameters

Q320 Veiligheidsafstand?

Extra afstand tussen meetpunt en tastsysteemkogel. **Q320** werkt aanvullend op de kolom **SET_UP** van de tastsysteemtabel. De waarde werkt incrementeel.

Invoer: **0...99999,9999** Alternatief **PREDEF**

Q260 Veilige hoogte?

Coördinaat in de gereedschapsas waarin een botsing tussen het tastsysteem en het werkstuk (spanmiddel) uitgesloten is. De waarde werkt absoluut.

Invoer: **-99999,9999...+99999,9999** Alternatief **PREDEF**

Q1125 Verplaatsen naar veilige hoogte?

Positioneergedrag tussen de tastposities:

-1: niet naar veilige hoogte verplaatsen.

0: voor en na de cyclus naar veilige hoogte verplaatsen. De voorpositionering gebeurt met **FMAX_PROBE**.

1: voor en na elk object naar veilige hoogte verplaatsen. De voorpositionering gebeurt met **FMAX_PROBE**.

2: voor en na elk tastpunt naar veilige hoogte verplaatsen. De voorpositionering gebeurt met **FMAX_PROBE**.

Invoer: **-1, 0, +1, +2**

Q309 Reactie bij tolerantiefout?

Reactie bij tolerantie-overschrijding:

0: bij tolerantie-overschrijding de programma-afloop niet onderbreken. De besturing opent geen venster met resultaten.

1: bij tolerantie-overschrijding de programma-afloop onderbreken. De besturing opent een venster met resultaten.

2: de besturing opent bij nabewerken geen venster met resultaten. De besturing opent bij actuele posities in het afkeurgedeelte een venster met resultaten en onderbreekt de programma-afloop.

Invoer: **0, 1, 2**

Helpscherm**Parameters**

Q1126 Rotatie-assen uitlijnen?

Rotatie-assen voor schuine bewerking positioneren:

0: huidige rotatie-as positie behouden.

1: rotatie-as automatisch positioneren en de gereedchapspunt daarbij corrigeren (**MOVE**). De relatieve positie tussen werkstuk en gereedschap wordt niet gewijzigd. De besturing voert met de lineaire assen een compensatiebeweging uit.

2: rotatie-as automatisch positioneren zonder de gereedchapspunt te corrigeren (**TURN**).

Invoer: **0, 1, 2**

Q1120 Positie voor overname?

Vastleggen of de besturing het actieve referentiepunt corrigeert:

0: geen correctie

1: correctie ten opzichte van het 1e tastpunt. De besturing corrigeert het actieve referentiepunt met de afwijking van de nominale en actuele positie van het 1e tastpunt.

2: correctie ten opzichte van het 2e tastpunt. De besturing corrigeert het actieve referentiepunt met de afwijking van de nominale en actuele positie van het 2e tastpunt.

3: correctie ten opzichte van het gemiddelde tastpunt. De besturing corrigeert het actieve referentiepunt met de afwijking van de nominale en actuele positie van het gemiddelde tastpunt.

Invoer: **0, 1, 2, 3**

Q1121 Rotatie overnemen?

Vastleggen of de besturing de bepaalde scheve ligging moet overnemen:

0: geen basisrotatie

1: basisrotatie instellen: de besturing neemt de scheve ligging als basistransformatie over in de referentiepunttabel.

2: rotatie van de rondtafel uitvoeren: de besturing neemt de scheve ligging als offset in de referentiepunttabel over.

Invoer: **0, 1, 2**

Voorbeeld

11 TCH PROBE 1410 TASTEN KANT ~	
Q1100=+0	;1.PUNT HOOFDAS ~
Q1101=+0	;1E PUNT NEVENAS ~
Q1102=+0	;1.PUNT WZ-AS ~
Q1103=+0	;2.PUNT HOOFDAS ~
Q1104=+0	;2.PUNT NEVENAS ~
Q1105=+0	;2E PUNT WZ-AS ~
Q372=+1	;TASTRICHTING ~
Q320=+0	;VEILIGHEIDSAFSTAND ~
Q260=+100	;VEILIGE HOOGTE ~
Q1125=+2	;MODUS VEILIGE HOOGTE ~
Q309=+0	;FOUTREACTIE ~
Q1126=+0	;ROTATIE-ASSEN UITL. ~
Q1120=+0	;OVERNAMEPOSITION ~
Q1121=+0	;ROTATIE OVERNEMEN

4.5 Cyclus 1411 TASTEN TWEE CIRKELS

ISO-programmering

G1411

Toepassing

Tastcyclus **1411** registreert de middelpunten van twee boringen of tappen, en berekent uit beide middelpunten een rechte verbinding. De cyclus bepaalt de rotatie in het bewerkingsvlak op basis van het verschil van de gemeten hoek ten opzichte van de nominale hoek.

Als u vóór deze cyclus de cyclus **1493 EXTRUSIE TASTEN** programmeert, herhaalt de besturing de tastpunten in de geselecteerde richting en gedefinieerde lengte langs een rechte lijn.

Verdere informatie: "Cyclus 1493 EXTRUSIE TASTEN", Pagina 303

De cyclus biedt bovendien de volgende mogelijkheden:

- Als de coördinaten van de tastpunten onbekend zijn, kunt u de cyclus in halfautomatische modus uitvoeren.
Verdere informatie: "Halfautomatische modus", Pagina 57
- De cyclus kan optioneel op toleranties controleren. Daarbij kunt u de positie en grootte van een object bewaken.
Verdere informatie: "Analyse van de toleranties", Pagina 62
- Als u de exacte positie vooraf hebt bepaald, kunt u de waarde in de cyclus als actuele positie definiëren
Verdere informatie: "Overdracht van een actuele positie", Pagina 65

Cyclusverloop

- 1 De besturing positioneert met **FMAX** (uit de tastsysteemtabel) het tastsysteem met positioneerlogica naar de voorpositie van het eerste tastobject **1**.
Verdere informatie: "Positioneerlogica", Pagina 47
- 2 Het tastsysteem verplaatst zich met **FMAX** (uit de tastsysteemtabel) naar de ingevoerde meethoogte **Q1102**.
- 3 Afhankelijk van het aantal keren tasten **Q423** registreert het tastsysteem de tastposities en bepaalt het middelpunt van de eerste boring of tap.
- 4 Wanneer u de **MODUS VEILIGE HOOGTE Q1125** hebt geprogrammeerd, verplaatst de besturing het tastsysteem, tijdens de tastposities of aan het einde van het tastobject naar de veilige hoogte. De besturing positioneert tijdens deze procedure het tastsysteem met **FMAX** uit de tastsysteemtabel.
- 5 De besturing positioneert het tastsysteem naar de voorpositie van het tweede tastobject **2** en herhaalt stap 2 t/m 4.
- 6 Vervolgens slaat de besturing de vastgestelde waarden op in de volgende Q-parameters:

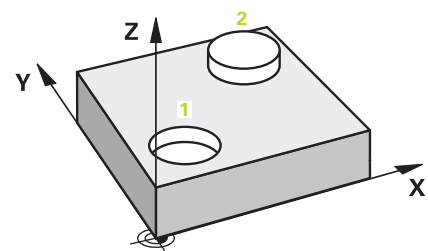

Q-parameter-nummer	Betekenis
Q950 t/m Q952	Eerste gemeten cirkelmiddelpunt in de hoofd-, neven- en gereedschapsas
Q953 t/m Q955	Tweede gemeten cirkelmiddelpunt in de hoofd-, neven- en gereedschapsas
Q964	Gemeten basisrotatie
Q965	Gemeten tafelrotatie
Q966 t/m Q967	Gemeten eerste en tweede diameter
Q980 t/m Q982	Gemeten afwijking van het eerste cirkelmiddelpunt
Q983 t/m Q985	Gemeten afwijking van het tweede cirkelmiddelpunt
Q994	Gemeten hoekafwijking van de basisrotatie
Q995	Gemeten hoekafwijking van de tafelrotatie
Q996 t/m Q997	Gemeten afwijking van de diameter
Q183	<p>Werkstukstatus</p> <ul style="list-style-type: none"> ■ -1 = niet gedefinieerd ■ 0 = goed ■ 1 = nabewerken ■ 2 = afkeur ■ 3 = taststift niet uitgeweken. <p>De werkstukstatus 3 toont de besturing alleen in combinatie met de cyclus 441 SNEL AANTASTEN.</p> <p>Verdere informatie: "Cyclus 441 SNEL AANTASTEN", Pagina 300</p>
Q970	<p>Als u cyclus 1493 EXTRUSIE TASTEN hebt geprogrammeerd:</p> <p>Maximale afwijking vanaf het eerste cirkelmiddelpunt</p>
Q971	<p>Als u cyclus 1493 EXTRUSIE TASTEN hebt geprogrammeerd:</p> <p>Maximale afwijking vanaf het tweede cirkelmiddelpunt</p>
Q973	<p>Als u cyclus 1493 EXTRUSIE TASTEN hebt geprogrammeerd:</p> <p>Maximale afwijking vanaf diameter 1</p>
Q974	<p>Als u cyclus 1493 EXTRUSIE TASTEN hebt geprogrammeerd:</p> <p>Maximale afwijking vanaf diameter 2</p>



Bedieningsinstructie

- Wanneer de boring te klein is en de geprogrammeerde veiligheidsafstand niet mogelijk is, wordt een venster geopend. In de dialoog toont de besturing de nominale maat van de boring, de gekalibreerde tastkogelradius en de nog mogelijke veiligheidsafstand.

U hebt de volgende mogelijkheden:

- Als er geen botsingsgevaar bestaat, kunt u de cyclus met de waarden uit de dialoog met NC-start uitvoeren. De actieve veiligheidsafstand wordt alleen voor dit object tot de weergegeven waarde gereduceerd
- U kunt de cyclus beëindigen door af te breken

Instructies

AANWIJZING

Let op: botsingsgevaar!

Als u tussen de objecten of tastpunten niet naar een veilige hoogte verplaatst, bestaat er botsingsgevaar.

- ▶ Tussen elk object of elk tastpunt naar veilige hoogte verplaatsen Programmeer **Q1125 MODUS VEILIGE HOOGTE** ongelijk aan -1.

AANWIJZING

Let op: botsingsgevaar!

Bij de uitvoering van de tastcycli **444** en **14xx** mogen de volgende coördinaattransformaties niet actief zijn: cyclus **8 SPIEGELEN**, cyclus **11 MAATFACTOR**, cyclus **26 MAATFACTOR ASSPEC.** en **TRANS MIRROR**. Er bestaat botsingsgevaar.

- ▶ Coördinatenomrekening vóór cyclusoproep terugzetten

- Deze cyclus kunt u uitsluitend in de bewerkingsmodus **FUNCTION MODE MILL** uitvoeren.

Aanwijzing in combinatie met rotatie-assen:

- Als u in een gezwenkt bewerkingsvlak de basisrotatie bepaalt, moet u het volgende in acht nemen:
 - Als de actuele coördinaten van de rotatie-assen en de gedefinieerde zwenkhoek (3D-ROT-menu) overeenstemmen, is het bewerkingsvlak consistent. De besturing berekent de basisrotatie standaard in het invoercoördinatensysteem **I-CS**.
 - Als de actuele coördinaten van de rotatie-assen en de gedefinieerde zwenkhoek (3D-ROT-menu) niet overeenstemmen, is het bewerkingsvlak inconsistent. De besturing berekent de basisrotatie in het werkstukcoördinatensysteem **W-CS** afhankelijk van de gereedschapsas.
- Met de optionele machineparameter **chkTiltingAxes** (nr. 204601) definieert de machinefabrikant of de besturing de overeenstemming van de zwenksituatie controleert. Als er geen controle is gedefinieerd, gaat de besturing in principe uit van een consistent bewerkingsvlak. De basisrotatie wordt dan berekend in de **I-CS**.

Draaitafelassen uitlijnen:

- De besturing kan de draaitafel alleen uitlijnen, wanneer de gemeten rotatie door een draaitafel kan worden gecorrigeerd. Deze as moet de eerste draaitafel vanaf het werkstuk zijn.
- Om de draaitafelassen uit te lijnen (**Q1126** andere waarde dan 0), moet de rotatie worden overgenomen (**Q1121** andere waarde dan 0). Anders geeft de besturing een foutmelding weer.
- Het uitlijnen met draaitafelassen kan alleen plaatsvinden, wanneer eerder geen basisrotatie wordt ingesteld.

Cyclusparameters

Helpscherm

Parameters

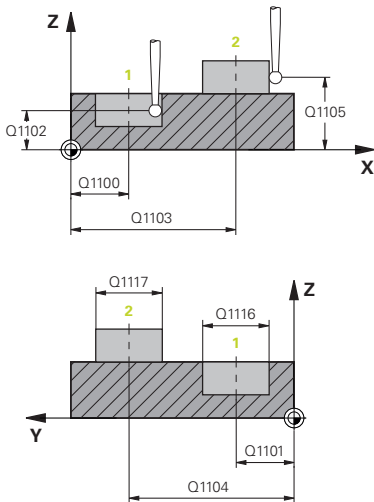

Q1100 1e nominale positie hoofdas?

Absolute nominale positie van het middelpunt in de hoofdas van het bewerkingsvlak.

Invoer: **-99999,9999...+99999,9999** alternatieve invoer **?, +, -** of **@**:

- **"?..."**: halfautomatische modus, zie Pagina 57
- **"...-...+..."**: interpretatie van de tolerantie, zie Pagina 62
- **"...@..."**: overdracht van een actuele positie, zie Pagina 65

Q1101 1.nominale positie nevenas?

Absolute nominale positie van het middelpunt in de nevenas van het bewerkingsvlak

Invoer: **-99999.9999...+9999.9999** optionele invoer, zie **Q1100**

Q1102 1.Nominale positie GS-as?

Absolute nominale positie van de eerste tastpositie in de gereedschapsas

Invoer: **-99999.9999...+9999.9999** Als alternatief optionele invoer, zie **Q1100**

Q1116 Diameter 1e positie?

Diameter van de eerste boring of de eerste tap

Invoer: **0...9999.9999** Als alternatief optionele invoer:

- **"...-...+..."**: interpretatie van de tolerantie, zie Pagina 62

Q1103 2e nominale positie hoofdas?

Absolute nominale positie van het middelpunt in de hoofdas van het bewerkingsvlak.

Invoer: **-99999.9999...+9999.9999** Als alternatief optionele invoer, zie **Q1100**

Q1104 2e nominale positie nevenas?

Absolute nominale positie van het middelpunt in de nevenas van het bewerkingsvlak

Invoer: **-99999.9999...+9999.9999** Als alternatief optionele invoer, zie **Q1100**

Q1105 2. Nominale positie GS-as?

Absolute nominale positie van de tweede tastpositie in de gereedschapsas van het bewerkingsvlak

Invoer: **-99999.9999...+9999.9999** Als alternatief optionele invoer, zie **Q1100**

Helpscherm

Parameters

Q1117 Diameter 2e positie?

Diameter van de tweede boring of de tweede tap

Invoer: **0...9999.9999** Als alternatief optionele invoer:

"...-...+...": interpretatie van de tolerantie, zie Pagina 62

Q1115 Geometrietype (0-3)?

Type tastobjecten:

0: 1e positie=boring en 2e positie=boring

1: 1e positie=tap en 2e positie=tap

2: 1e positie=boring en 2e positie=tap

3: 1e positie=tap en 2e positie=boring

Invoer: **0, 1, 2, 3**

Q423 Aantal keren tasten?

Aantal tastposities op de diameter

Invoer: **3, 4, 5, 6, 7, 8**

Q325 Starthoek?

Hoek tussen de hoofdas van het bewerkingsvlak en de eerste tastpositie. De waarde werkt absoluut.

Invoer: **-360.000...+360.000**

Q1119 Cirkel-openingshoek?

Hoekbereik waarin de tastingen verdeeld zijn.

Invoer: **-359.999...+360.000**

Q320 Veiligheidsafstand?

Extra afstand tussen meetpunt en tastsysteemkogel. **Q320** werkt aanvullend op **SET_UP** (tastsysteemtabel) en alleen bij het tasten van het referentiepunt in de tastsysteemtas. De waarde werkt incrementeel.

Invoer: **0...99999,9999** Alternatief **PREDEF**

Q260 Veilige hoogte?

Coördinaat in de gereedschapsas waarin een botsing tussen het tastsysteem en het werkstuk (spanmiddel) uitgesloten is. De waarde werkt absoluut.

Invoer: **-99999,9999...+99999,9999** Alternatief **PREDEF**

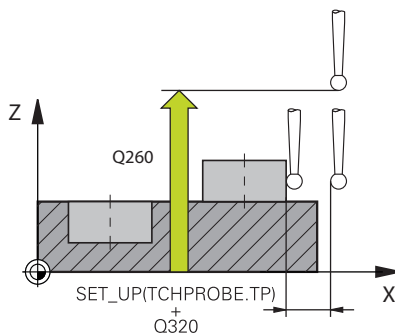
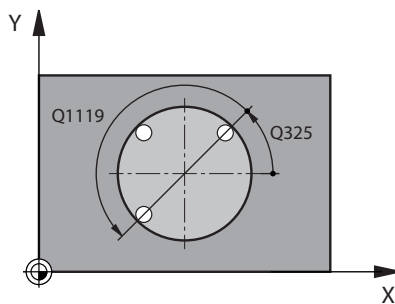

Helpscherm
Parameters
Q1125 Verplaatsen naar veilige hoogte?

Positioneergedrag tussen de tastposities:

-1: niet naar veilige hoogte verplaatsen.

0: voor en na de cyclus naar veilige hoogte verplaatsen. De voorpositionering gebeurt met **FMAX_PROBE**.

1: voor en na elk object naar veilige hoogte verplaatsen. De voorpositionering gebeurt met **FMAX_PROBE**.

2: voor en na elk tastpunt naar veilige hoogte verplaatsen. De voorpositionering gebeurt met **FMAX_PROBE**.

Invoer: **-1, 0, +1, +2**

Q309 Reactie bij tolerantiefout?

Reactie bij tolerantie-overschrijding:

0: bij tolerantie-overschrijding de programma-afloop niet onderbreken. De besturing opent geen venster met resultaten.

1: bij tolerantie-overschrijding de programma-afloop onderbreken. De besturing opent een venster met resultaten.

2: de besturing opent bij nabewerken geen venster met resultaten. De besturing opent bij actuele posities in het afkeurgedeelte een venster met resultaten en onderbreekt de programma-afloop.

Invoer: **0, 1, 2**

Q1126 Rotatie-assen uitlijnen?

Rotatie-assen voor schuine bewerking positioneren:

0: huidige rotatie-as positie behouden.

1: rotatie-as automatisch positioneren en de gereedschapspunt daarbij corrigeren (**MOVE**). De relatieve positie tussen werkstuk en gereedschap wordt niet gewijzigd. De besturing voert met de lineaire assen een compensatiebeweging uit.

2: rotatie-as automatisch positioneren zonder de gereedschapspunt te corrigeren (**TURN**).

Invoer: **0, 1, 2**

Q1120 Positie voor overname?

Vastleggen of de besturing het actieve referentiepunt corrigeert:

0: geen correctie

1: correctie ten opzichte van het 1e tastpunt. De besturing corrigeert het actieve referentiepunt met de afwijking van de nominale en actuele positie van het 1e tastpunt.

2: correctie ten opzichte van het 2e tastpunt. De besturing corrigeert het actieve referentiepunt met de afwijking van de nominale en actuele positie van het 2e tastpunt.

3: correctie ten opzichte van het gemiddelde tastpunt. De besturing corrigeert het actieve referentiepunt met de afwijking van de nominale en actuele positie van het gemiddelde tastpunt.

Invoer: **0, 1, 2, 3**

Helpscherm**Parameters****Q1121 Rotatie overnemen?**

Vastleggen of de besturing de bepaalde scheve ligging moet overnemen:

0: geen basisrotatie

1: basisrotatie instellen: de besturing neemt de scheve ligging als basistransformatie over in de referentiepunttabel.

2: rotatie van de rondtafel uitvoeren: de besturing neemt de scheve ligging als offset in de referentiepunttabel over.

Invoer: **0, 1, 2**

Voorbeeld

11 TCH PROBE 1411 TASTEN TWEE CIRKELS ~	
Q1100=+0	;1.PUNT HOOFDAS ~
Q1101=+0	;1E PUNT NEVENAS ~
Q1102=+0	;1.PUNT WZ-AS ~
Q1116=+0	;DIAMETER 1 ~
Q1103=+0	;2.PUNT HOOFDAS ~
Q1104=+0	;2.PUNT NEVENAS ~
Q1105=+0	;2E PUNT WZ-AS ~
Q1117=+0	;DIAMETER 2 ~
Q1115=+0	;GEOMETRIETYPE ~
Q423=+4	;AANTAL KEREN TASTEN ~
Q325=+0	;STARTHOEK ~
Q1119=+360	;OPENINGSHOEK ~
Q320=+0	;VEILIGHEIDSAFSTAND ~
Q260=+100	;VEILIGE HOOGTE ~
Q1125=+2	;MODUS VEILIGE HOOGTE ~
Q309=+0	;FOUTREACTIE ~
Q1126=+0	;ROTATIE-ASSEN UITL. ~
Q1120=+0	;OVERNAMEPOSITION ~
Q1121=+0	;ROTATIE OVERNEMEN

4.6 Cyclus 1412 TASTEN SCHUINE ZIJDE

ISO-programmering

G1412

Toepassing

Met tastcyclus **1412** kan een scheve ligging van het werkstuk met behulp van twee posities op een schuine kant worden bepaald.

De cyclus bepaalt de rotatie aan de hand van het verschil van de gemeten hoek en de nominale hoek.

Als u vóór deze cyclus de cyclus **1493 EXTRUSIE TASTEN** programmeert, herhaalt de besturing de tastpunten in de geselecteerde richting en gedefinieerde lengte langs een rechte lijn.

Verdere informatie: "Cyclus 1493 EXTRUSIE TASTEN", Pagina 303

De cyclus biedt bovendien de volgende mogelijkheden:

- Als de coördinaten van de tastpunten onbekend zijn, kunt u de cyclus in halfautomatische modus uitvoeren.

Verdere informatie: "Halfautomatische modus", Pagina 57

- Als u de exacte positie vooraf hebt bepaald, kunt u de waarde in de cyclus als actuele positie definiëren

Verdere informatie: "Overdracht van een actuele positie", Pagina 65

Cyclusverloop

- 1 De besturing positioneert het tastsysteem met positioneerlogica naar de voorpositie van de eerste tastpositie **1**.
Verdere informatie: "Positioneerlogica", Pagina 47
- 2 Vervolgens verplaatst de besturing het tastsysteem naar de ingevoerde meethoogte **Q1102** en voert het eerste tastproces met tastaanzet **F** uit de tastsysteemtabel uit.
- 3 De besturing trekt het tastsysteem met de veiligheidsafstand tegen de tastrichting terug.
- 4 Als u de **MODUS VEILIGE HOOGTE Q1125** programmeert, positioneert de besturing het tastsysteem met **FMAX_PROBE** terug naar de veilige hoogte **Q260**.
- 5 Het tastsysteem gaat dan naar tastpositie **2** en voert het tweede tastproces uit.
- 6 Ten slotte positioneert de besturing het tastsysteem terug op de veilige hoogte (afhankelijk van **Q1125**) en slaat de bepaalde waarden op in de volgende Q-parameters:

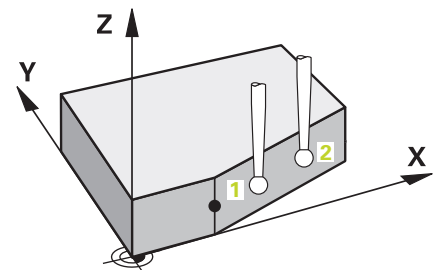

Q-parameter nummer	Betekenis
Q950 t/m Q952	Eerste gemeten positie in de hoofd-, neven- en gereedschapsas
Q953 t/m Q955	Tweede gemeten positie in de hoofd-, neven- en gereedschapsas
Q964	Gemeten basisrotatie
Q965	Gemeten tafelrotatie
Q980 t/m Q982	Gemeten afwijkingen van het eerste tastpunt
Q983 t/m Q985	Gemeten afwijkingen van de tweede tastpunt
Q994	Gemeten hoekafwijking van de basisrotatie
Q995	Gemeten hoekafwijking van de tafelrotatie
Q183	<p>Werkstukstatus</p> <ul style="list-style-type: none"> ■ -1 = niet gedefinieerd ■ 0 = goed ■ 1 = nabewerken ■ 2 = afkeur ■ 3 = taststift niet uitgeweken. <p>De werkstukstatus 3 toont de besturing alleen in combinatie met de cyclus 441 SNEL AANTASTEN.</p> <p>Verdere informatie: "Cyclus 441 SNEL AANTASTEN", Pagina 300</p>
Q970	<p>Wanneer u cyclus 1493 EXTRUSIE TASTEN eerder hebt geprogrammeerd:</p> <p>Maximale afwijking vanaf het eerste tastpunt</p>
Q971	<p>Wanneer u cyclus 1493 EXTRUSIE TASTEN eerder hebt geprogrammeerd:</p> <p>Maximale afwijking vanaf het tweede tastpunt</p>

Instructies

AANWIJZING

Let op: botsingsgevaar!

Als u tussen de objecten of tastpunten niet naar een veilige hoogte verplaatst, bestaat er botsingsgevaar.

- ▶ Tussen elk object of elk tastpunt naar veilige hoogte verplaatsen Programmeer **Q1125 MODUS VEILIGE HOOGTE** ongelijk aan -1.

AANWIJZING

Let op: botsingsgevaar!

Bij de uitvoering van de tastcycli **444** en **14xx** mogen de volgende coördinaattransformaties niet actief zijn: cyclus **8 SPIEGELEN**, cyclus **11 MAATFACTOR**, cyclus **26 MAATFACTOR ASSPEC.** en **TRANS MIRROR**. Er bestaat botsingsgevaar.

- ▶ Coördinatenomrekening vóór cyclusoproep terugzetten

- Deze cyclus kunt u uitsluitend in de bewerkingsmodus **FUNCTION MODE MILL** uitvoeren.
- Wanneer in **Q1100**, **Q1101** of **Q1102** een tolerantie wordt geprogrammeerd, is deze gerelateerd aan de geprogrammeerde nominale posities en niet aan de tastposities langs de schuine kanten. Om een tolerantie voor de vlaknormaalvectoren langs de schuine kant te programmeren, gebruikt u de parameter **TOLERANTIE QS400**.

Aanwijzing in combinatie met rotatie-assen:

- Wanneer u in een gezwenkt bewerkingsvlak de basisrotatie bepaalt, moet u het volgende in acht nemen:
 - Wanneer de actuele coördinaten van de rotatie-assen en de gedefinieerde zwenkhoek (3D-ROT-menu) overeenstemmen, is het bewerkingsvlak consistent. De besturing berekent de basisrotatie standaard in het invoercoördinatensysteem **I-CS**.
 - Wanneer de actuele coördinaten van de rotatie-assen en de gedefinieerde zwenkhoek (3D-ROT-menu) niet overeenstemmen, is het bewerkingsvlak inconsistent. De besturing berekent de basisrotatie in het werkstukcoördinatensysteem **W-CS** afhankelijk van de gereedschapsas.
- Met de optionele machineparameter **chkTiltingAxes** (nr. 204601) definieert de machinefabrikant of de besturing de overeenstemming van de zwenksituatie controleert. Wanneer geen controle is geconfigureerd, neemt de besturing in principe een consistent bewerkingsvlak aan. De basisrotatie wordt dan berekend in de **I-CS**.

Draaitafelassen uitlijnen:

- De besturing kan de draaitafel alleen uitlijnen, wanneer de gemeten rotatie door een draaitafel kan worden gecorrigeerd. Deze as moet de eerste draaitafel vanaf het werkstuk zijn.
- Om de draaitafelassen uit te lijnen (**Q1126** andere waarde dan 0), moet de rotatie worden overgenomen (**Q1121** andere waarde dan 0). Anders geeft de besturing een foutmelding weer.
- Het uitlijnen met draaitafelassen kan alleen plaatsvinden, wanneer eerder geen basisrotatie wordt ingesteld.

Cyclusparameters

Helpscherm

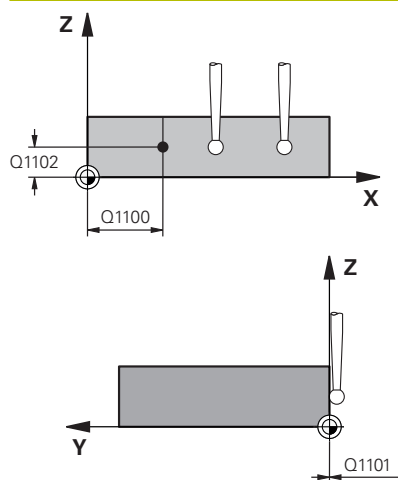

Parameters

Q1100 1e nominale positie hoofdas?

Absolute nominale positie waaraan de schuine kant in de hoofdas begint.

Invoer: **-99999,9999...+99999,9999** alternatief **?, +, -** of **@**

- **?**: halfautomatische modus, zie Pagina 57
- **-, +**: interpretatie van de tolerantie, zie Pagina 62
- **@**: overdracht van een actuele positie, zie Pagina 65

Q1101 1.nominale positie nevenas?

Absolute nominale positie waaraan de schuine kant in de nevenas begint.

Invoer: **-99999,9999...+99999,9999** Als alternatief optionele invoer, zie **Q1100**

Q1102 1.Nominale positie GS-as?

Absolute nominale positie van de eerste tastpositie in de gereedschapsas

Invoer: **-99999.9999...+9999.9999** Als alternatief optionele invoer, zie **Q1100**

QS400 Opgave tolerantie?

Tolerantiebereik dat de cyclus bewaakt. De tolerantie definieert de toegestane afwijking van de vlaknormaalvectoren langs de schuine kant. De besturing bepaalt de afwijking met behulp van de nominale coördinaat en de werkelijke coördinaat van de component.

Voorbeelden:

- **QS400 ="0.4-0.1"**: bovenmaat = nominale coördinaat +0.4, kleinste grensmaat = nominale coördinaat -0.1. Het tolerantiebereik voor de cyclus is als volgt: "nominale coördinaat +0,4" tot "nominale coördinaat -0,1".
- **QS400 =" "**: tolerantie wordt niet in acht genomen.
- **QS400 ="0"**: tolerantie wordt niet in acht genomen.
- **QS400 ="0,1+0,1"**: tolerantie wordt niet in acht genomen.

Invoer: Max. **255** tekens

Helpscherm

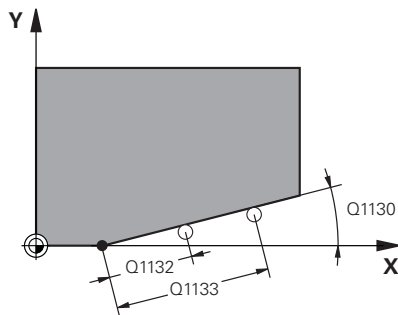

Parameters

Q1130 Nominale hoek voor 1e rechte?

Nominale hoek voor eerste rechte

Invoer: **-180...+180**

Q1131 Tastrichting voor 1e rechte?

Tastrichting van de eerste zijde:

+1: roteert de tastrichting met $+90^\circ$ naar de nominale hoek **Q1130** en tast onder een rechte hoek ten opzichte van de nominale zijde.

-1: roteert de tastrichting met -90° naar de nominale hoek **Q1130** en tast onder een rechte hoek ten opzichte van de nominale zijde.

Invoer: **-1, +1**

Q1132 Eerste afstand op 1e rechte?

Afstand tussen het begin van de schuine kant en de eerste tastpositie. De waarde werkt incrementeel.

Invoer: **-999.999...+999.999**

Q1133 Tweede afstand op 1e rechte?

Afstand tussen het begin van de schuine kant en de tweede tastpositie. De waarde werkt incrementeel.

Invoer: **-999.999...+999.999**

Q1139 Vlak voor object (1-3)?

Vlak waarin de besturing de nominale hoek **Q1130** en de tastrichting **Q1131** interpreteert.

1: YZ-vlak

2: ZX-vlak

3: XY-vlak

Invoer: **1, 2, 3**

Q320 Veiligheidsafstand?

Extra afstand tussen meetpunt en tastsysteemkogel. **Q320** werkt aanvullend op de kolom **SET_UP** van de tastsysteemtabel. De waarde werkt incrementeel.

Invoer: **0...99999,9999** Alternatief **PREDEF**

Q260 Veilige hoogte?

Coördinaat in de gereedschapsas waarin een botsing tussen het tastsysteem en het werkstuk (spanmiddel) uitgesloten is. De waarde werkt absoluut.

Invoer: **-99999,9999...+99999,9999** Alternatief **PREDEF**

Q1125 Verplaatsen naar veilige hoogte?

Positioneergedrag tussen de tastposities:

-1: niet naar veilige hoogte verplaatsen.

0: voor en na de cyclus naar veilige hoogte verplaatsen. De voorpositionering gebeurt met **FMAX_PROBE**.

1: voor en na elk object naar veilige hoogte verplaatsen. De voorpositionering gebeurt met **FMAX_PROBE**.

2: voor en na elk tastpunt naar veilige hoogte verplaatsen. De voorpositionering gebeurt met **FMAX_PROBE**.

Invoer: **-1, 0, +1, +2**

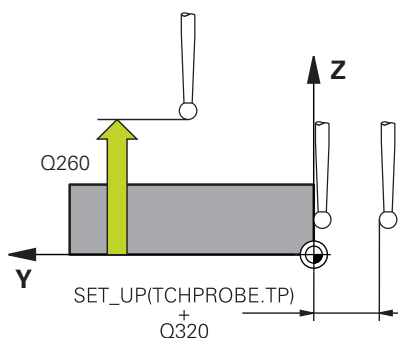

Helpscherm
Parameters

Q309 Reactie bij tolerantiefout?

Reactie bij tolerantie-overschrijding:

0: bij tolerantie-overschrijding de programma-afloop niet onderbreken. De besturing opent geen venster met resultaten.

1: bij tolerantie-overschrijding de programma-afloop onderbreken. De besturing opent een venster met resultaten.

2: de besturing opent bij nabewerken geen venster met resultaten. De besturing opent bij actuele posities in het afkeurgedeelte een venster met resultaten en onderbreekt de programma-afloop.

Invoer: **0, 1, 2**

Q1126 Rotatie-assen uitlijnen?

Rotatie-assen voor schuine bewerking positioneren:

0: huidige rotatie-as positie behouden.

1: rotatie-as automatisch positioneren en de gereedschapspunt daarbij corrigeren (**MOVE**). De relatieve positie tussen werkstuk en gereedschap wordt niet gewijzigd. De besturing voert met de lineaire assen een compensatiebeweging uit.

1: rotatie-as automatisch positioneren en de gereedschapspunt daarbij corrigeren (**MOVE**). De relatieve positie tussen werkstuk en gereedschap wordt niet gewijzigd. De besturing voert met de lineaire assen een compensatiebeweging uit.

Invoer: **0, 1, 2**

Q1120 Positie voor overname?

Vastleggen of de besturing het actieve referentiepunt corrigeert:

0: geen correctie

1: correctie ten opzichte van het 1e tastpunt. De besturing corrigeert het actieve referentiepunt met de afwijking van de nominale en actuele positie van het 1e tastpunt.

2: correctie ten opzichte van het 2e tastpunt. De besturing corrigeert het actieve referentiepunt met de afwijking van de nominale en actuele positie van het 2e tastpunt.

3: correctie ten opzichte van het gemiddelde tastpunt. De besturing corrigeert het actieve referentiepunt met de afwijking van de nominale en actuele positie van het gemiddelde tastpunt.

Invoer: **0, 1, 2, 3**

Helpscherm**Parameters****Q1121 Rotatie overnemen?**

Vastleggen of de besturing de bepaalde scheve ligging moet overnemen:

0: geen basisrotatie

1: basisrotatie instellen: de besturing neemt de scheve ligging als basistransformatie over in de referentiepunttabel.

2: rotatie van de rondtafel uitvoeren: de besturing neemt de scheve ligging als offset in de referentiepunttabel over.

Invoer: **0, 1, 2**

Voorbeeld

11 TCH PROBE 1412 TASTEN SCHUINE ZIJDE ~	
Q1100=+20	;1.PUNT HOOFDAS ~
Q1101=+0	;1E PUNT NEVENAS ~
Q1102=-5	;1.PUNT WZ-AS ~
QS400="+0.1-0.1"	;TOLERANTIE ~
Q1130=+30	;NOMINALE HOEK 1E RECHTE ~
Q1131=+1	;TASTRICHTINGEN 1E RECHTE ~
Q1132=+10	;EERSTE AFSTAND 1E RECHTE ~
Q1133=+20	;TWEDE AFSTAND 1E RECHTE ~
Q1139=+3	;OBJECTVLAK ~
Q320=+0	;VEILIGHEIDSAFSTAND ~
Q260=+100	;VEILIGE HOOGTE ~
Q1125=+2	;MODUS VEILIGE HOOGTE ~
Q309=+0	;FOUTREACTIE ~
Q1126=+0	;ROTATIE-ASSEN UITL. ~
Q1120=+0	;OVERNAMEPOSITION ~
Q1121=+0	;ROTATIE OVERNEMEN

4.7 Cyclus 1416 TASTEN SNIJPUNT

ISO-programmering

G1416

Toepassing

Met tastcyclus **1416** bepaalt u het snijpunt van twee zijden. U kunt de cyclus in alle drie bewerkingsvlakken XY, XZ en YZ uitvoeren.

De cyclus heeft in totaal vier tastpunten nodig, aan elke zijde twee posities. De volgorde van de zijden kunt u willekeurig kiezen.

Als u vóór deze cyclus de cyclus **1493 EXTRUSIE TASTEN** programmeert, herhaalt de besturing de tastpunten in de geselecteerde richting en gedefinieerde lengte langs een rechte lijn.

Verdere informatie: "Cyclus 1493 EXTRUSIE TASTEN", Pagina 303

De cyclus biedt bovendien de volgende mogelijkheden:

- Als de coördinaten van de tastpunten onbekend zijn, kunt u de cyclus in halfautomatische modus uitvoeren.

Verdere informatie: "Halfautomatische modus", Pagina 57

- Als u de exacte positie vooraf hebt bepaald, kunt u de waarde in de cyclus als actuele positie definiëren

Verdere informatie: "Overdracht van een actuele positie", Pagina 65

Cyclusverloop

- 1 De besturing positioneert het tastsysteem met positioneerlogica naar de voorpositie van de eerste tastpositie **1**.

Verdere informatie: "Positioneerlogica", Pagina 47

- 2 Vervolgens verplaatst de besturing het tastsysteem naar de ingevoerde meethoogte **Q1102** en voert het eerste tastproces met tastaanzet **F** uit de tastsysteemtabel uit.
- 3 Als u de **MODUS VEILIGE HOOGTE Q1125** programmeert, positioneert de besturing het tastsysteem met **FMAX_PROBE** terug naar de veilige hoogte **Q260**.
- 4 De besturing verplaatst het tastsysteem naar het volgende tastpunt.
- 5 De besturing verplaatst het tastsysteem naar de ingevoerde meethoogte **Q1102** en registreert het volgende tastpunt.
- 6 De besturing herhaalt stap 3 t/m 5 tot alle vier de tastpunten zijn vastgelegd.
- 7 De besturing slaat de vastgestelde positie op in de volgende Q-parameters. Als **Q1120 OVERNAMEPOSITION** met de waarde **1** is gedefinieerd, schrijft de besturing de vastgestelde positie in de actieve regel van de referentiepunttabel.

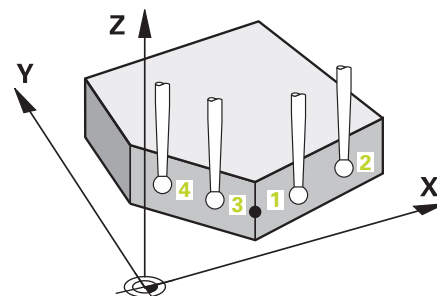

Q-parameter nummer	Betekenis
Q950 t/m Q952	Eerste gemeten positie in de hoofd-, neven- en gereedschapsas
Q953 t/m Q955	Tweede gemeten positie in de hoofd-, neven- en gereedschapsas
Q956 t/m Q958	Derde gemeten positie in de hoofd-, neven- en gereedschapsas
Q959 t/m Q960	Gemeten snijpunt in de hoofd- en nevenas
Q964	Gemeten basisrotatie
Q965	Gemeten tafelrotatie
Q980 t/m Q982	Gemeten afwijking van het eerste tastpunt in de hoofd-, neven- en gereedschapsas
Q983 t/m Q985	Gemeten afwijking van het tweede tastpunt in de hoofd-, neven- en gereedschapsas
Q986 t/m Q988	Gemeten afwijking van het derde tastpunt in de hoofd-, neven- en gereedschapsas
Q989 t/m Q990	Gemeten afwijkingen van het snijpunt in de hoofd- en nevenas
Q994	Gemeten hoekafwijking van de basisrotatie
Q995	Gemeten hoekafwijking van de tafelrotatie
Q183	<p>Werkstukstatus</p> <ul style="list-style-type: none"> ■ -1 = niet gedefinieerd ■ 0 = goed ■ 1 = nabewerken ■ 2 = afkeur ■ 3 = taststift niet uitgeweken. <p>De werkstukstatus 3 toont de besturing alleen in combinatie met de cyclus 441 SNEL AANTASTEN.</p> <p>Verdere informatie: "Cyclus 441 SNEL AANTASTEN", Pagina 300</p>
Q970	<p>Als u cyclus 1493 EXTRUSIE TASTEN eerder hebt geprogrammeerd:</p> <p>Maximale afwijking vanaf het 1e tastpunt</p>
Q971	<p>Als u cyclus 1493 EXTRUSIE TASTEN eerder hebt geprogrammeerd:</p> <p>Maximale afwijking vanaf het 2e tastpunt</p>
Q972	<p>Als u cyclus 1493 EXTRUSIE TASTEN eerder hebt geprogrammeerd:</p> <p>Maximale afwijking vanaf het 3e tastpunt</p>

Instructies

AANWIJZING

Let op: botsingsgevaar!

Als u tussen de objecten of tastpunten niet naar een veilige hoogte verplaatst, bestaat er botsingsgevaar.

- ▶ Tussen elk object of elk tastpunt naar veilige hoogte verplaatsen Programmeer **Q1125 MODUS VEILIGE HOOGTE** ongelijk aan **-1**.

AANWIJZING

Let op: botsingsgevaar!

Bij de uitvoering van de tastcycli **444** en **14xx** mogen de volgende coördinaattransformaties niet actief zijn: cyclus **8 SPIEGELEN**, cyclus **11 MAATFACTOR**, cyclus **26 MAATFACTOR ASSPEC.** en **TRANS MIRROR**. Er bestaat botsingsgevaar.

- ▶ Coördinatenomrekening vóór cyclusoproep terugzetten

- Deze cyclus kunt u uitsluitend in de bewerkingsmodus **FUNCTION MODE MILL** uitvoeren.

Aanwijzing in combinatie met rotatie-assen:

- Als u in een gezwenkt bewerkingsvlak de basisrotatie bepaalt, moet u het volgende in acht nemen:
 - Als de actuele coördinaten van de rotatie-assen en de gedefinieerde zwenkhoek (3D-ROT-menu) overeenstemmen, is het bewerkingsvlak consistent. De besturing berekent de basisrotatie standaard in het invoercoördinatensysteem **I-CS**.
 - Als de actuele coördinaten van de rotatie-assen en de gedefinieerde zwenkhoek (3D-ROT-menu) niet overeenstemmen, is het bewerkingsvlak inconsistent. De besturing berekent de basisrotatie in het werkstukcoördinatensysteem **W-CS** afhankelijk van de gereedschapsas.
- Met de optionele machineparameter **chkTiltingAxes** (nr. 204601) definieert de machinefabrikant of de besturing de overeenstemming van de zwenksituatie controleert. Als er geen controle is gedefinieerd, gaat de besturing in principe uit van een consistent bewerkingsvlak. De basisrotatie wordt dan berekend in de **I-CS**.

Draaitafelassen uitlijnen:

- De besturing kan de draaitafel alleen uitlijnen, wanneer de gemeten rotatie door een draaitafel kan worden gecorrigeerd. Deze as moet de eerste draaitafel vanaf het werkstuk zijn.
- Om de draaitafelassen uit te lijnen (**Q1126** andere waarde dan 0), moet de rotatie worden overgenomen (**Q1121** andere waarde dan 0). Anders geeft de besturing een foutmelding weer.
- Het uitlijnen met draaitafelassen kan alleen plaatsvinden, wanneer eerder geen basisrotatie wordt ingesteld.

Cyclusparameters

Helpscherm

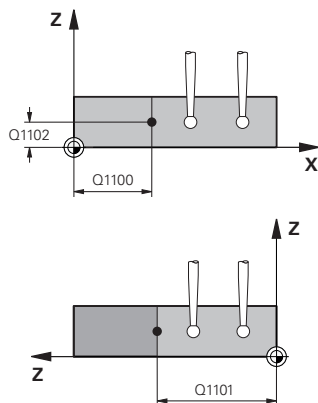

Parameter

Q1100 1e nominale positie hoofdas?

Absolute nominale positie in de hoofdas waar beide zijden elkaar snijden.

Invoer: **-99999,9999...+99999,9999** alternatief ? of @

- ? : halfautomatische modus, zie Pagina 57
- @ : overdracht van een actuele positie, zie Pagina 65

Q1101 1.nominale positie nevenas?

Absolute nominale positie in de nevenas waar beide zijden elkaar snijden.

Invoer: **-99999,9999...+99999,9999** Als alternatief optionele invoer, zie **Q1100**

Q1102 1.Nominale positie GS-as?

Absolute nominale positie van de tastpunten in de gereedschapsas

Invoer: **-99999.9999...+9999.9999** optionele invoer, zie **Q1100**

QS400 Opgave tolerantie?

Tolerantiebereik dat de cyclus bewaakt. De tolerantie definieert de toegestane afwijking van de normaalvlakken langs de eerste zijde. De besturing bepaalt de afwijking met behulp van de nominale coördinaat en de werkelijke coördinaat van de component.

Voorbeelden:

- **QS400 = "0.4-0.1"**: bovenmaat = nominale coördinaat +0.4, kleinste grensmaat = nominale coördinaat -0.1. Het tolerantiebereik voor de cyclus is als volgt: "nominale coördinaat +0,4" tot "nominale coördinaat -0,1".
- **QS400 = " "**: tolerantie wordt niet in acht genomen.
- **QS400 = "0"**: tolerantie wordt niet in acht genomen.
- **QS400 = "0,1+0,1"**: tolerantie wordt niet in acht genomen.

Invoer: Max. **255** tekens

Helpscherm

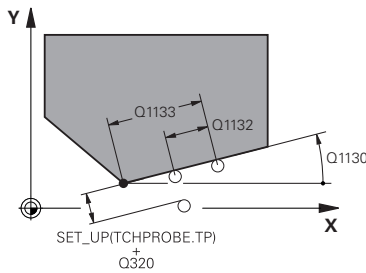

Parameter

Q1130 Nominale hoek voor 1e rechte?

Nominale hoek voor eerste rechte

Invoer: **-180...+180**

Q1131 Tastrichting voor 1e rechte?

Tastrichting van de eerste zijde:

+1: roteert de tastrichting met $+90^\circ$ naar de nominale hoek **Q1130** en tast onder een rechte hoek ten opzichte van de nominale zijde.

-1: roteert de tastrichting met -90° naar de nominale hoek **Q1130** en tast onder een rechte hoek ten opzichte van de nominale zijde.

Invoer: **-1, +1**

Q1132 Eerste afstand op 1e rechte?

Afstand tussen het snijpunt en het eerste tastpunt aan de eerste zijde. De waarde werkt incrementeel.

Invoer: **-999.999...+999.999**

Q1133 Tweede afstand op 1e rechte?

Afstand tussen het snijpunt en het tweede tastpunt aan de eerste zijde. De waarde werkt incrementeel.

Invoer: **-999.999...+999.999**

QS401 Opgave tolerantie 2?

Tolerantiebereik dat de cyclus bewaakt. De tolerantie definieert de toegestane afwijking van de normaalvlakken langs de tweede zijde. De besturing bepaalt de afwijking met behulp van de nominale coördinaat en de werkelijke coördinaat van de component.

Invoer: Max. **255** tekens

Q1134 Nominale hoek voor 2e rechte?

Nominale hoek van de tweede rechte lijn

Invoer: **-180...+180**

Q1135 Tastrichting voor 2e rechte?

Tastrichting van de tweede zijde:

+1: roteert de tastrichting met $+90^\circ$ naar de nominale hoek **Q1134** en tast onder een rechte hoek ten opzichte van de nominale zijde.

-1: roteert de tastrichting met -90° naar de nominale hoek **Q1134** en tast onder een rechte hoek ten opzichte van de nominale zijde.

Invoer: **-1, +1**

Q1136 Eerste afstand op 2e rechte?

Afstand tussen het snijpunt en het eerste tastpunt aan de tweede zijde. De waarde werkt incrementeel.

Invoer: **-999.999...+999.999**

Q1137 Tweede afstand op 2e rechte?

Afstand tussen het snijpunt en het tweede tastpunt aan de tweede zijde. De waarde werkt incrementeel.

Invoer: **-999.999...+999.999**

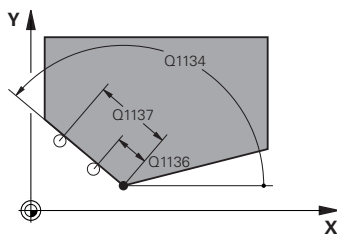

Helpscherm

Parameter

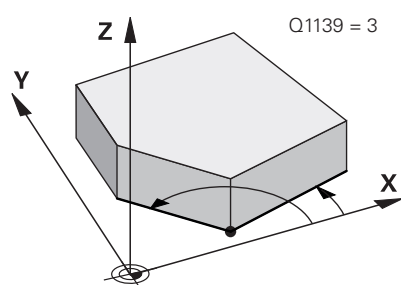
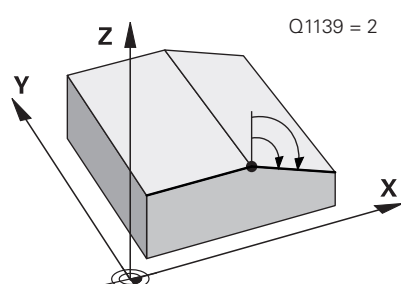
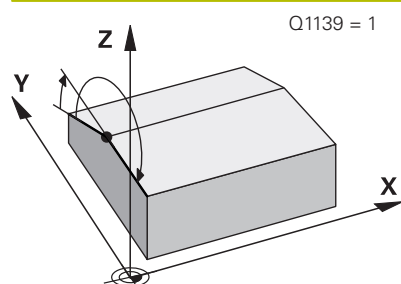
**Q1139 Vlak voor object (1-3)?**

Vlak waarin de besturing de nominale hoek **Q1130** en **Q1134** evenals de tastrichtingen **Q1131** en **Q1135** interpreteert.

1: YZ-vlak

2: ZX-vlak

3: XY-vlak

Invoer: **1, 2, 3**

Q320 Veiligheidsafstand?

Extra afstand tussen meetpunt en tastsysteemkogel. **Q320** werkt aanvullend op de kolom **SET_UP** van de tastsysteemtabel. De waarde werkt incrementeel.

Invoer: **0...99999,9999** Alternatief **PREDEF**

Q260 Veilige hoogte?

Coördinaat in de gereedschapsas waarin een botsing tussen het tastsysteem en het werkstuk (spanmiddel) uitgesloten is. De waarde werkt absoluut.

Invoer: **-99999,9999...+99999,9999** Alternatief **PREDEF**

Q1125 Verplaatsen naar veilige hoogte?

Positioneergedrag tussen de tastposities:

-1: niet naar veilige hoogte verplaatsen.

0: voor en na de cyclus naar veilige hoogte verplaatsen. De voorpositionering gebeurt met **FMAX_PROBE**.

1: voor en na elk object naar veilige hoogte verplaatsen. De voorpositionering gebeurt met **FMAX_PROBE**.

2: voor en na elk tastpunt naar veilige hoogte verplaatsen. De voorpositionering gebeurt met **FMAX_PROBE**.

Invoer: **-1, 0, +1, +2**

Q309 Reactie bij tolerantiefout?

Reactie bij tolerantie-overschrijding:

0: bij tolerantie-overschrijding de programma-afloop niet onderbreken. De besturing opent geen venster met resultaten.

1: bij tolerantie-overschrijding de programma-afloop onderbreken. De besturing opent een venster met resultaten.

2: de besturing opent bij nabewerken geen venster met resultaten. De besturing opent bij actuele posities in het afkeurgedeelte een venster met resultaten en onderbreekt de programma-afloop.

Invoer: **0, 1, 2**

Helpscherm**Parameter****Q1126 Rotatie-assen uitlijnen?**

Rotatie-assen voor schuine bewerking positioneren:

0: huidige rotatie-as positie behouden.

1: rotatie-as automatisch positioneren en de gereedschapspunt daarbij corrigeren (**MOVE**). De relatieve positie tussen werkstuk en gereedschap wordt niet gewijzigd. De besturing voert met de lineaire assen een compensatiebeweging uit.

2: rotatie-as automatisch positioneren zonder de gereedschapspunt te corrigeren (**TURN**).

Invoer: **0, 1, 2**

Q1120 Positie voor overname?

Vastleggen of de besturing het actieve referentiepunt corrigeert:

0: geen correctie

1: correctie van het actieve referentiepunt ten opzichte van het snijpunt. De besturing corrigeert het actieve referentiepunt met de afwijking van de nominale en actuele positie van het snijpunt.

Invoer: **0, 1**

Q1121 Rotatie overnemen?

Vastleggen of de besturing de bepaalde scheve ligging moet overnemen:

0: geen basisrotatie

1: basisrotatie instellen: de besturing neemt de scheve ligging van de eerste zijde als basistransformatie over in de referentiepunttabel.

2: rotatie van de rondtafel uitvoeren: de besturing neemt de scheve ligging van de eerste zijde als offset over in de referentiepunttabel.

3: basisrotatie instellen: de besturing neemt de scheve ligging van de tweede zijde als basistransformatie over in de referentiepunttabel.

4: rotatie van de rondtafel uitvoeren: de besturing neemt de scheve ligging van de tweede zijde als offset over in de referentiepunttabel.

5: basisrotatie instellen: de besturing neemt de scheve ligging uit de gemiddelde afwijkingen van beide zijden als basistransformatie over in de referentiepunttabel.

6: rotatie van de rondtafel uitvoeren: de besturing neemt de scheve ligging uit de gemiddelde afwijkingen van beide zijden als basistransformatie over in de referentiepunttabel.

Invoer: **0, 1, 2, 3, 4, 5, 6**

Voorbeeld

11 TCH PROBE 1416 TASTEN SNIJPUNT ~	
Q1100=+50	;1.PUNT HOOFDAS ~
Q1101=+10	;1E PUNT NEVENAS ~
Q1102=-5	;1.PUNT WZ-AS ~
QS400="0"	;TOLERANTIE ~
Q1130=+45	;NOMINALE HOEK 1E RECHTE ~
Q1131=+1	;TASTRICHTINGEN 1E RECHTE ~
Q1132=+10	;EERSTE AFSTAND 1E RECHTE ~
Q1133=+25	;TWEEDE AFSTAND 1E RECHTE ~
QS401="0"	;TOLERANTIE 2 ~
Q1134=+135	;NOMINALE HOEK 2E RECHTE ~
Q1135=-1	;TASTRICHTING 2E RECHTE ~
Q1136=+10	;EERSTE AFSTAND 2E RECHTE ~
Q1137=+25	;TWEEDE AFSTAND 2E RECHTE ~
Q1139=+3	;OBJECTVLAK ~
Q320=+0	;VEILIGHEIDSAFSTAND ~
Q260=+100	;VEILIGE HOOGTE ~
Q1125=+2	;MODUS VEILIGE HOOGTE ~
Q309=+0	;FOOTREACTIE ~
Q1126=+0	;ROTATIE-ASSEN UITL. ~
Q1120=+0	;OVERNAMEPOSITION ~
Q1121=+0	;ROTATIE OVERNEMEN

4.8 Basisprincipes van de tastcycli 400 t/m 405

Gemeenschappelijke kenmerken van de tastcycli voor het registreren van een scheve ligging van het werkstuk

Bij de cycli **400**, **401** en **402** kunt u via parameter **Q307 Vooraf ingestelde basisrotatie** vastleggen, of het meetresultaat met een bekende hoek α (zie afbeelding) moet worden gecorrigeerd. Daardoor kunt u de basisrotatie bij een willekeurige rechte **1** van het werkstuk meten en de referentie naar de eigenlijke 0° -richting **2** tot stand brengen.

i Deze cycli werken niet met 3D-Rot! Gebruik in dat geval de cycli **14xx**. **Verdere informatie:** "Basisprincipes van tastcycli 14xx", Pagina 55

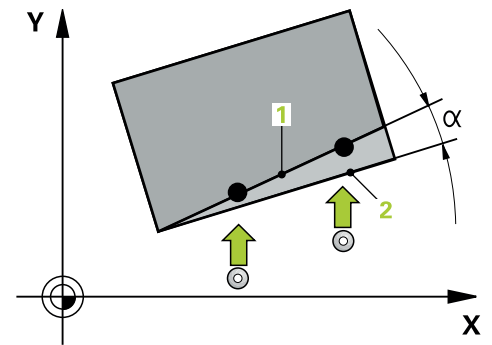

4.9 Cyclus 400 BASISROTATIE

ISO-programmering

G400

Toepassing

Met tastcyclus **400** wordt door meting van twee punten die zich op een rechte moeten bevinden, een scheve ligging van het werkstuk bepaald. De besturing compenseert de gemeten waarde via de functie Basisrotatie.



In plaats van cyclus **400 BASISROTATIE** adviseert HEIDENHAIN u de volgende krachtigere cycli:

- **1410 TASTEN KANT**
- **1412 TASTEN SCHUINE ZIJDE**

Verwante onderwerpen

- Cyclus **1410 TASTEN KANT**
Verdere informatie: "Cyclus 1410 TASTEN KANT", Pagina 73
- Cyclus **1412 TASTEN SCHUINE ZIJDE**
Verdere informatie: "Cyclus 1412 TASTEN SCHUINE ZIJDE", Pagina 90

Cyclusverloop

- 1 De besturing positioneert het tastsysteem met positioneerlogica naar de voorpositie van de eerste tastpositie **1**.
Verdere informatie: "Positioneerlogica", Pagina 47
- 2 Vervolgens verplaatst het tastsysteem zich naar de ingevoerde meethoogte en voert het eerste tastproces met tastaanzet (kolom **F**) uit.
- 3 Het tastsysteem gaat dan naar de volgende tastpositie **2** en voert daar het tweede tastproces uit
- 4 De besturing trekt het tastsysteem terug naar de veilige hoogte en voert de vastgestelde basisrotatie uit

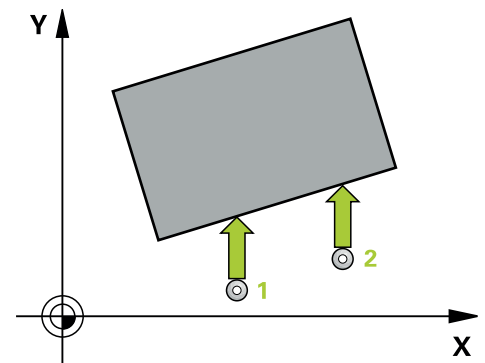

Instructies

AANWIJZING

Let op: botsingsgevaar!

Bij de uitvoering van de tastcycli **400** t/m **499** mogen geen cycli voor coördinatenomrekening actief zijn. Er bestaat botsingsgevaar!

- ▶ De volgende cycli niet vóór het gebruik van tastcycli activeren: cyclus **7 NULPUNT**, cyclus **8 SPIEGELEN**, cyclus **10 ROTATIE**, cyclus **11 MAATFACTOR** en cyclus **26 MAATFACTOR ASSPEC.**
- ▶ Coördinatenomrekeningen van tevoren terugzetten

- Deze cyclus kunt u uitsluitend in de bewerkingsmodus **FUNCTION MODE MILL** uitvoeren.
- De besturing zet een actieve basisrotatie aan het begin van de cyclus terug.

Aanwijzing voor het programmeren

- U moet vóór de cyclusdefinitie een gereedschapsoproep voor de definitie van de tastsysteemmas hebben geprogrammeerd.

Cyclusparameters

Helpscherm

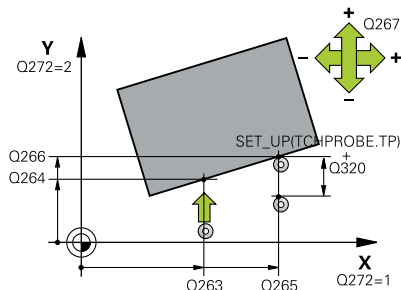

Parameters

Q263 1e meetpunt in 1e as?

Coördinaat van de eerste tastpositie in de hoofdas van het bewerkingsvlak. De waarde werkt absoluut.

Invoer: **-99999,9999...+99999,9999**

Q264 1e meetpunt in 2e as?

Coördinaat van de eerste tastpositie in de nevenas van het bewerkingsvlak. De waarde werkt absoluut.

Invoer: **-99999,9999...+99999,9999**

Q265 2e meetpunt in 1e as?

Coördinaat van de tweede tastpositie in de hoofdas van het bewerkingsvlak. De waarde werkt absoluut.

Invoer: **-99999,9999...+99999,9999**

Q266 2e meetpunt in 2e as?

Coördinaat van de tweede tastpositie in de nevenas van het bewerkingsvlak. De waarde werkt absoluut.

Invoer: **-99999,9999...+99999,9999**

Q272 Meetassen (1=1e as / 2=2e as)?

As van het bewerkingsvlak waarin de meting moet plaatsvinden:

1: hoofdas = meetas

2: nevenas = meetas

Invoer: **1, 2**

Q267 Verpl. richting 1 (+1=+ / -1=-)?

Richting waarin het tastsysteem zich naar het werkstuk moet verplaatsen:

-1: negatieve verplaatsingsrichting

+1: positieve verplaatsingsrichting

Invoer: **-1, +1**

Q261 Meethoogte in tastsysteemas?

Coördinaat van het midden van de kogel in de tastsysteemas waarin de meting moet plaatsvinden. De waarde werkt absoluut.

Invoer: **-99999,9999...+99999,9999**

Q320 Veiligheidsafstand?

Extra afstand tussen meetpunt en tastsysteemkogel. **Q320** werkt aanvullend op de kolom **SET_UP** van de tastsysteemtabel. De waarde werkt incrementeel.

Invoer: **0...99999,9999** Alternatief **PREDEF**

Q260 Veilige hoogte?

Coördinaat in de gereedschapsas waarin een botsing tussen het tastsysteem en het werkstuk (spanmiddel) uitgesloten is. De waarde werkt absoluut.

Invoer: **-99999,9999...+99999,9999** Alternatief **PREDEF**

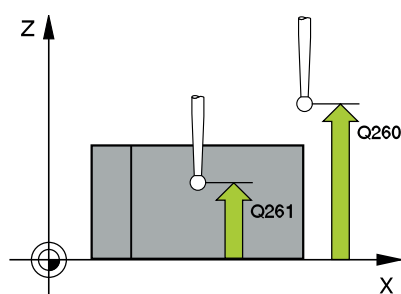

Helpscherm**Parameters****Q301 Verpl. veiligheidshoogte (0/1)?**

Vastleggen hoe het tastsysteem zich tussen de meetpunten moet verplaatsen:

0: tussen meetpunten op meethoogte verplaatsen

1: tussen meetpunten op veilige hoogte verplaatsen

Invoer: **0, 1**

Q307 Vooraf ingestelde rotatiehoek

Wanneer de te meten scheve ligging niet aan de hoofdas, maar aan een willekeurige rechte moet worden gerelateerd, moet de hoek van de rechte referentielijn worden ingevoerd. De besturing bepaalt dan voor de basisrotatie het verschil aan de hand van de gemeten waarde en de hoek van de rechte referentielijn. De waarde werkt absoluut.

Invoer: **-360.000...+360.000**

Q305 Preset nummer in tabel?

Nummer in referentiepunttabel vermelden waarin de besturing de vastgestelde basisrotatie moet opslaan. Bij de invoer **Q305=0** slaat de besturing de vastgelegde basisrotatie in het ROT-menu van de werkstand Handbediening op.

Invoer: **0...99999**

Voorbeeld

11 TCH PROBE 400 BASISROTATIE ~	
Q263=+10	;1E PUNT 1E AS ~
Q264=+3.5	;1E PUNT IN 2E AS ~
Q265=+25	;2E PUNT 1E AS ~
Q266=+2	;2E PUNT 2E AS ~
Q272=+2	;MEETASSEN ~
Q267=+1	;VERPL. RICHTING ~
Q261=-5	;MEETHOOGTE ~
Q320=+0	;VEILIGHEIDSAFSTAND ~
Q260=+20	;VEILIGE HOOGTE ~
Q301=+0	;VERPL.VEILIGH.HOOGTE ~
Q307=+0	;VOORAF ING. ROT.HOEK ~
Q305=+0	;NUMMER IN TABEL

4.10 Cyclus 401 ROT 2 BORINGEN

ISO-programmering

G401

Toepassing

Tastcyclus **401** registreert de middelpunten van twee boringen. De besturing berekent vervolgens de hoek tussen de hoofdas van het bewerkingsvlak en de rechte verbindinglijn tussen de middelpunten van de boringen. De besturing compenseert de berekende waarde via de functie Basisrotatie. Als alternatief kan de vastgestelde scheve ligging ook door rotatie van de ronddafel worden gecompenseerd.



In plaats van cyclus **401 ROT 2 BORINGEN** adviseert HEIDENHAIN de krachtigere cyclus **1411 TASTEN TWEE CIRKELS**.

Verwante onderwerpen

- Cyclus **1411 TASTEN TWEE CIRKELS**

Verdere informatie: "Cyclus 1411 TASTEN TWEE CIRKELS", Pagina 81

Cyclusverloop

- 1 De besturing positioneert het tastsysteem met positioneerlogica naar het ingevoerde middelpunt van de eerste boring **1**
Verdere informatie: "Positioneerlogica", Pagina 47
- 2 Vervolgens verplaatst het tastsysteem zich naar de ingevoerde meethoogte en registreert door vier keer tasten het middelpunt van de eerste boring
- 3 Vervolgens keert het tastsysteem terug naar de veilige hoogte en positioneert zich naar het ingevoerde middelpunt van de tweede boring **2**
- 4 De besturing verplaatst het tastsysteem naar de ingevoerde meethoogte en registreert door vier keer tasten het middelpunt van de tweede boring
- 5 Ten slotte verplaatst de besturing het tastsysteem terug naar de veilige hoogte en wordt de vastgestelde basisrotatie uitgevoerd

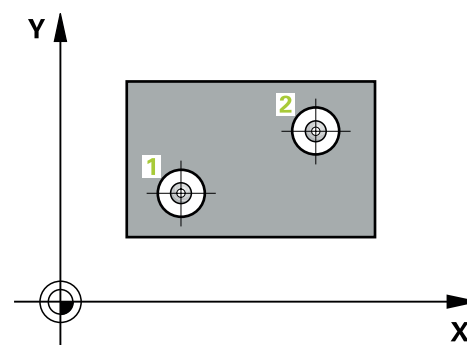

Instructies

AANWIJZING

Let op: botsingsgevaar!

Bij de uitvoering van de tastcycli **400 t/m 499** mogen geen cycli voor coördinatenomrekening actief zijn. Er bestaat botsingsgevaar!

- ▶ De volgende cycli niet vóór het gebruik van tastcycli activeren:
 - cyclus **7 NULPUNT**, cyclus **8 SPIEGELEN**, cyclus **10 ROTATIE**,
 - cyclus **11 MAATFACTOR** en cyclus **26 MAATFACTOR ASSPEC.**
- ▶ Coördinatenomrekeningen van tevoren terugzetten

- Deze cyclus kunt u uitsluitend in de bewerkingsmodus **FUNCTION MODE MILL** uitvoeren.
- De besturing zet een actieve basisrotatie aan het begin van de cyclus terug.
- Als u de scheve ligging via rotatie van de rondtafel wilt compenseren, gebruikt de besturing automatisch de volgende rotatie-assen:
 - C bij gereedschapsas Z
 - B bij gereedschapsas Y
 - A bij gereedschapsas X

Aanwijzing voor het programmeren

- U moet vóór de cyclusdefinitie een gereedschapsoproep voor de definitie van de tastsystemas hebben geprogrammeerd.

Cyclusparameters

Helpscherm

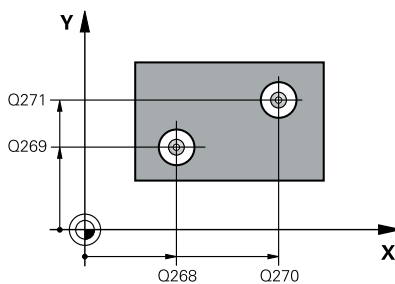

Parameter

Q268 1e boring: midden 1e as?

Middelpunt van de eerste boring in de hoofdas van het bewerkingsvlak. De waarde werkt absoluut.

Invoer: **-99999,9999...+9999,9999**

Q269 1e boring midden 2e as ?

Middelpunt van de eerste boring in de nevenas van het bewerkingsvlak. De waarde werkt absoluut.

Invoer: **-99999,9999...+99999,9999**

Q270 2e boring: midden 1e as?

Middelpunt van de tweede boring in de hoofdas van het bewerkingsvlak. De waarde werkt absoluut.

Invoer: **-99999,9999...+99999,9999**

Q271 2e boring: midden 2e as?

Middelpunt van de tweede boring in de nevenas van het bewerkingsvlak. De waarde werkt absoluut.

Invoer: **-99999,9999...+99999,9999**

Helpscherm

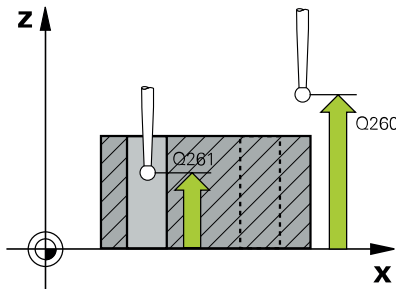

Parameter

Q261 Meethoogte in tastsysteemas?

Coördinaat van het midden van de kogel in de tastsysteemas waarin de meting moet plaatsvinden. De waarde werkt absoluut.

Invoer: **-99999,9999...+99999,9999**

Q260 Veilige hoogte?

Coördinaat in de gereedschapsas waarin een botsing tussen het tastsysteem en het werkstuk (spanmiddel) uitgesloten is. De waarde werkt absoluut.

Invoer: **-99999,9999...+99999,9999** Alternatief **PREDEF**

Q307 Vooraf ingestelde rotatiehoek

Wanneer de te meten scheve ligging niet aan de hoofdas, maar aan een willekeurige rechte moet worden gerelateerd, moet de hoek van de rechte referentielijn worden ingevoerd. De besturing bepaalt dan voor de basisrotatie het verschil aan de hand van de gemeten waarde en de hoek van de rechte referentielijn. De waarde werkt absoluut.

Invoer: **-360.000...+360.000**

Helpscherm**Parameter****Q305 Nummer in tabel?**

Voer het nummer van een regel van de referentiepunttabel in. In deze regel voert de besturing de desbetreffende invoer uit:

Q305 = 0: de rotatie-as wordt in regel 0 van de referentiepunttabel op nul ingesteld. Daardoor wordt een item ingevoerd in de **OFFSET**-kolom. (Voorbeeld: bij gereedschapsas Z wordt een item ingevoerd in **C_OFFS**). Bovendien worden alle andere waarden (X, Y, Z enz.) van het op dit moment actieve referentiepunt in regel 0 van de referentiepunttabel overgenomen. Daarnaast wordt het referentiepunt uit regel 0 geactiveerd.

Q305 > 0: de rotatie-as wordt in de hier opgegeven regel van de referentiepunttabel op nul ingesteld. Daardoor wordt een item ingevoerd in de desbetreffende **OFFSET**-kolom in de referentiepunttabel. (Voorbeeld: bij gereedschapsas Z wordt een item ingevoerd in **C_OFFS**).

Q305 is afhankelijk van de volgende parameters:

- **Q337 = 0** en gelijktijdig **Q402 = 0:** Er wordt een basisrotatie ingesteld in de regel die met **Q305** is opgegeven. (Voorbeeld: Bij gereedschapsas Z vindt een invoer van de basisrotatie in kolom **SPC** plaats)
- **Q337 = 0** en tegelijkertijd **Q402 = 1:** Parameter **Q305** is niet actief
- **Q337 = 1:** Parameter **Q305** werkt zoals hierboven beschreven

Invoer: **0...99999**

Q402 Basisrotatie/uitrichten (0/1)

Vastleggen of de besturing de vastgestelde scheve ligging als basisrotatie moet instellen of via rotatie van de rondtafel moet uitlijnen:

0: basisrotatie instellen: Hier slaat de besturing de basisrotatie op (bij gereedschapsas Z gebruikt de besturing de kolom **SPC**)

1: rotatie van de rondtafel uitvoeren: Er wordt een invoer in de desbetreffende **offset**-kolom van de referentiepunttabel uitgevoerd (voorbeeld: Bij gereedschapsas Z gebruikt de besturing de kolom **C_offs**), bovendien draait de desbetreffende as

Invoer: **0, 1**

Q337 Op nul zetten na uitlijning?

Vastleggen of de besturing de digitale uitlezing van de desbetreffende rotatie-as na het uitlijnen op 0 moet instellen:

0: na het uitlijnen wordt de digitale uitlezing niet op 0 ingesteld

1: na het uitlijnen wordt de digitale uitlezing op 0 ingesteld, als u eerst **Q402=1** hebt gedefinieerd

Invoer: **0, 1**

Voorbeeld

11 TCH PROBE 401 ROT 2 BORINGEN ~	
Q268=-37	;1E BORING MIDD.1E AS ~
Q269=+12	;1E BORING MIDD.2E AS ~
Q270=+75	;2E BORING MIDD.1E AS ~
Q271=+20	;2E BORING MIDD.2E AS ~
Q261=-5	;MEETHOOGTE ~
Q260=+20	;VEILIGE HOOGTE ~
Q307=+0	;VOORAF ING. ROT.HOEK ~
Q305=+0	;NUMMER IN TABEL ~
Q402=+0	;COMPENSATIE ~
Q337=+0	;OP NUL ZETTEN

4.11 Cyclus 402 ROT 2 TAPPEN

ISO-programmering

G402

Toepassing

Tastcyclus **402** registreert de middelpunten van twee tappen. De besturing berekent vervolgens de hoek tussen de hoofdas van het bewerkingsvlak en de rechte verbindinglijn tussen de middelpunten van de tappen. De besturing compenseert de berekende waarde via de functie Basisrotatie. Als alternatief kan de vastgestelde scheve ligging ook door rotatie van de rondtafel worden gecompenseerd.

i In plaats van cyclus **402 ROT 2 TAPPEN** adviseert HEIDENHAIN de krachtigere cyclus **1411 TASTEN TWEE CIRKELS**.

Verwante onderwerpen

- Cyclus **1411 TASTEN TWEE CIRKELS**

Verdere informatie: "Cyclus 1411 TASTEN TWEE CIRKELS", Pagina 81

Cyclusverloop

- 1 De besturing positioneert het tastsysteem met positioneerlogica naar de voorpositie van de eerste tappositie **1**.
Verdere informatie: "Positioneerlogica", Pagina 47
- 2 Vervolgens verplaatst het tastsysteem zich naar de ingevoerde **meethoogte 1** en registreert door vier keer tasten het middelpunt van de eerste tap. Tussen de telkens met 90° verspringende tapposities verplaatst het tastsysteem zich op een cirkelboog.
- 3 Vervolgens keert het tastsysteem terug naar de veilige hoogte en positioneert zich naar de tappositie **5** van de tweede tap.
- 4 De besturing verplaatst het tastsysteem naar de ingevoerde **meethoogte 2** en registreert door vier keer tasten het middelpunt van de tweede tap.
- 5 Ten slotte verplaatst de besturing het tastsysteem terug naar de veilige hoogte en wordt de vastgestelde basisrotatie uitgevoerd.

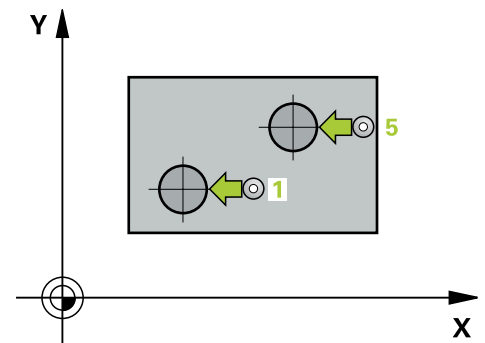

Instructies

AANWIJZING

Let op: botsingsgevaar!

Bij de uitvoering van de tastcycli **400** t/m **499** mogen geen cycli voor coördinatenomrekening actief zijn. Er bestaat botsingsgevaar!

- ▶ De volgende cycli niet vóór het gebruik van tastcycli activeren: cyclus **7 NULPUNT**, cyclus **8 SPIEGELEN**, cyclus **10 ROTATIE**, cyclus **11 MAATFACTOR** en cyclus **26 MAATFACTOR ASSPEC.**
- ▶ Coördinatenomrekeningen van tevoren terugzetten

- Deze cyclus kunt u uitsluitend in de bewerkingsmodus **FUNCTION MODE MILL** uitvoeren.
- De besturing zet een actieve basisrotatie aan het begin van de cyclus terug.
- Als u de scheve ligging via rotatie van de rondtafel wilt compenseren, gebruikt de besturing automatisch de volgende rotatie-assen:
 - C bij gereedschapsas Z
 - B bij gereedschapsas Y
 - A bij gereedschapsas X

Aanwijzing voor het programmeren

- U moet vóór de cyclusdefinitie een gereedschapsoproep voor de definitie van de tastsysteemassen hebben geprogrammeerd.

Cyclusparameters

Helpscherm

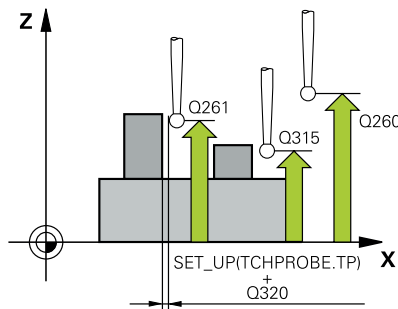
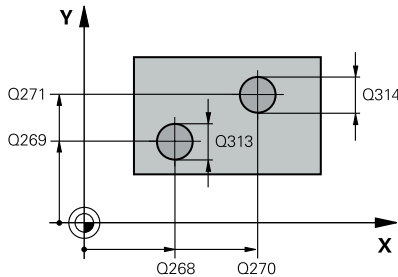

Parameters

Q268 1e tap: midden 1e as ?

Middelpunt van de eerste tap in de hoofdas van het bewerkingsvlak. De waarde werkt absoluut.

Invoer: **-99999,9999...+99999,9999**

Q269 1e tap: midden 2e as ?

Middelpunt van de eerste tap in de nevenas van het bewerkingsvlak. De waarde werkt absoluut.

Invoer: **-99999,9999...+99999,9999**

Q313 Diameter tap 1?

Globale diameter van 1e tap. Bij voorkeur te groot invoeren.

Invoer: **0...99999,9999**

Q261 Meethoogte tap 1 in TS-as ?

Coördinaat van het midden van de kogel (= contactpunt) in de tastsysteemas waarin de meting van tap 1 moet plaatsvinden. De waarde werkt absoluut.

Invoer: **-99999,9999...+99999,9999**

Q270 2e tap: midden 1e as ?

Middelpunt van de tweede tap in de hoofdas van het bewerkingsvlak. De waarde werkt absoluut.

Invoer: **-99999,9999...+99999,9999**

Q271 2e tap : midden 2e as ?

Middelpunt van de tweede tap in de nevenas van het bewerkingsvlak. De waarde werkt absoluut.

Invoer: **-99999,9999...+99999,9999**

Q314 Diameter tap 2?

Globale diameter van 2e tap. Bij voorkeur te groot invoeren.

Invoer: **0...99999,9999**

Q315 Meethoogte tap 2 in TS-as?

Coördinaat van het midden van de kogel (= contactpunt) in de tastsysteemas waarin de meting van tap 2 moet plaatsvinden. De waarde werkt absoluut.

Invoer: **-99999,9999...+99999,9999**

Q320 Veiligheidsafstand?

Extra afstand tussen meetpunt en tastsysteemkogel. **Q320** werkt aanvullend op de kolom **SET_UP** van de tastsysteemtabel. De waarde werkt incrementeel.

Invoer: **0...99999,9999** Alternatief **PREDEF**

Q260 Veilige hoogte?

Coördinaat in de gereedschapsas waarin een botsing tussen het tastsysteem en het werkstuk (spanmiddel) uitgesloten is. De waarde werkt absoluut.

Invoer: **-99999,9999...+99999,9999** Alternatief **PREDEF**

Helpscherm**Parameters****Q301 Verpl. veiligheidshoogte (0/1)?**

Vastleggen hoe het tastsysteem zich tussen de meetpunten moet verplaatsen:

0: tussen meetpunten op meethoogte verplaatsen

1: tussen meetpunten op veilige hoogte verplaatsen

Invoer: **0, 1**

Q307 Vooraf ingestelde rotatiehoek

Wanneer de te meten scheve ligging niet aan de hoofdas, maar aan een willekeurige rechte moet worden gerelateerd, moet de hoek van de rechte referentielijn worden ingevoerd. De besturing bepaalt dan voor de basisrotatie het verschil aan de hand van de gemeten waarde en de hoek van de rechte referentielijn. De waarde werkt absoluut.

Invoer: **-360.000...+360.000**

Q305 Nummer in tabel?

Voer het nummer van een regel van de referentiepunttabel in. In deze regel voert de besturing de desbetreffende invoer uit:

Q305 = 0: de rotatie-as wordt in regel 0 van de referentiepunttabel op nul ingesteld. Daardoor wordt een item ingevoerd in de **OFFSET**-kolom. (Voorbeeld: bij gereedschapsas Z wordt een item ingevoerd in **C_OFFS**). Bovendien worden alle andere waarden (X, Y, Z enz.) van het op dit moment actieve referentiepunt in regel 0 van de referentiepunttabel overgenomen. Daarnaast wordt het referentiepunt uit regel 0 geactiveerd.

Q305 > 0: de rotatie-as wordt in de hier opgegeven regel van de referentiepunttabel op nul ingesteld. Daardoor wordt een item ingevoerd in de desbetreffende **OFFSET**-kolom in de referentiepunttabel. (Voorbeeld: bij gereedschapsas Z wordt een item ingevoerd in **C_OFFS**).

Q305 is afhankelijk van de volgende parameters:

- **Q337 = 0** en gelijktijdig **Q402 = 0:** Er wordt een basisrotatie ingesteld in de regel die met **Q305** is opgegeven. (Voorbeeld: Bij gereedschapsas Z vindt een invoer van de basisrotatie in kolom **SPC** plaats)
- **Q337 = 0** en tegelijkertijd **Q402 = 1:** Parameter **Q305** is niet actief
- **Q337 = 1:** Parameter **Q305** werkt zoals hierboven beschreven

Invoer: **0...99999**

Helpscherm**Parameters****Q402 Basisrotatie/uitrichten (0/1)**

Vastleggen of de besturing de vastgestelde scheve ligging als basisrotatie moet instellen of via rotatie van de rondtafel moet uitlijnen:

0: basisrotatie instellen: Hier slaat de besturing de basisrotatie op (bij gereedschapsas Z gebruikt de besturing de kolom **SPC**)

1: rotatie van de rondtafel uitvoeren: Er wordt een invoer in de desbetreffende **offset**-kolom van de referentiepunttabel uitgevoerd (voorbeeld: Bij gereedschapsas Z gebruikt de besturing de kolom **C_offs**), bovendien draait de desbetreffende as

Invoer: **0, 1**

Q337 Op nul zetten na uitlijning?

Vastleggen of de besturing de digitale uitlezing van de desbetreffende rotatie-as na het uitlijnen op 0 moet instellen:

0: na het uitlijnen wordt de digitale uitlezing niet op 0 ingesteld

1: na het uitlijnen wordt de digitale uitlezing op 0 ingesteld, als u eerst **Q402=1** hebt gedefinieerd

Invoer: **0, 1**

Voorbeeld

11 TCH PROBE 402 ROT 2 TAPPEN ~	
Q268=-37	;1E BORING MIDD.1E AS ~
Q269=+12	;1E BORING MIDD.2E AS ~
Q313=+60	;DIAMETER TAP 1 ~
Q261=-5	;MEETHOOGTE 1 ~
Q270=+75	;2E BORING MIDD.1E AS ~
Q271=+20	;2E BORING MIDD.2E AS ~
Q314=+60	;DIAMETER TAP 2 ~
Q315=-5	;MEETHOOGTE 2 ~
Q320=+0	;VEILIGHEIDSAFSTAND ~
Q260=+20	;VEILIGE HOOGTE ~
Q301=+0	;VERPL.VEILIGH.HOOGTE ~
Q307=+0	;VOORAF ING. ROT.HOEK ~
Q305=+0	;NUMMER IN TABEL ~
Q402=+0	;COMPENSATIE ~
Q337=+0	;OP NUL ZETTEN

4.12 Cyclus 403 ROT OVER ROTATIE-AS

ISO-programmering

G403

Toepassing

Met tastcyclus **403** wordt door meting van twee punten die zich op een rechte moeten bevinden, een scheve ligging van het werkstuk bepaald. De besturing compenseert de vastgestelde scheve ligging van het werkstuk door rotatie van de A-, B- of C-as. Het werkstuk mag daarbij op een willekeurige positie op de rondtafel opgespannen zijn.



In plaats van cyclus **403 ROT OVER ROTATIE-AS** adviseert HEIDENHAIN u de volgende krachtigere cycli:

- **1410 TASTEN KANT**
- **1412 TASTEN SCHUINE ZIJDE**

Verwante onderwerpen

- Cyclus **1410 TASTEN KANT**
Verdere informatie: "Cyclus 1410 TASTEN KANT", Pagina 73
- Cyclus **1412 TASTEN SCHUINE ZIJDE**
Verdere informatie: "Cyclus 1412 TASTEN SCHUINE ZIJDE", Pagina 90

Cyclusverloop

- 1 De besturing positioneert het tastsysteem met positioneerlogica naar de voorpositie van de eerste tastpositie **1**.
Verdere informatie: "Positioneerlogica", Pagina 47
- 2 Vervolgens verplaatst het tastsysteem zich naar de ingevoerde meethoogte en voert het eerste tastproces met tastaanzet (kolom **F**) uit.
- 3 Het tastsysteem gaat dan naar de volgende tastpositie **2** en voert daar het tweede tastproces uit
- 4 De besturing verplaatst het tastsysteem terug naar de veilige hoogte en roteert de in de cyclus gedefinieerde rotatieas met de vastgestelde waarde. Optioneel kunt u vastleggen of de besturing de vastgestelde rotatiehoek in de referentiepunttabel of in de nulpunttabel op 0 moet instellen.

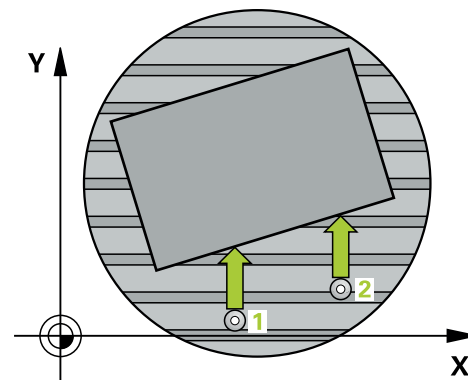

Instructies

AANWIJZING

Let op: botsingsgevaar!

Wanneer de besturing de rotatie-as automatisch positioneert, kan het tot een botsing komen.

- ▶ Op mogelijke botsingen tussen eventueel op de tafel gestructureerde, te frezen elementen en het gereedschap letten
- ▶ De veilige hoogte zo selecteren, dat er geen botsing kan ontstaan

AANWIJZING

Let op: botsingsgevaar!

Wanneer u in parameter **Q312** As voor compensatieverplaatsing? de waarde 0 invoert, bepaalt de cyclus de uit te lijnen rotatie-as automatisch (aanbevolen instelling). Daarbij wordt, afhankelijk van de volgorde van de tastposities, een hoek bepaald. De vastgestelde hoek wijst van de eerste naar de tweede tastpositie. Wanneer u in parameter **Q312** de A-, B- of C-as als compensatieas selecteert, bepaalt de cyclus de hoek onafhankelijk van de volgorde van de tastposities. De berekende hoek ligt binnen het bereik van -90 tot +90°. Er bestaat botsingsgevaar!

- ▶ Controleer na de uitlijning de positie van de rotatie-as

AANWIJZING

Let op: botsingsgevaar!

Bij de uitvoering van de tastcycli **400** t/m **499** mogen geen cycli voor coördinatenomrekening actief zijn. Er bestaat botsingsgevaar!

- ▶ De volgende cycli niet vóór het gebruik van tastcycli activeren: cyclus **7 NULPUNT**, cyclus **8 SPIEGELEN**, cyclus **10 ROTATIE**, cyclus **11 MAATFACTOR** en cyclus **26 MAATFACTOR ASSPEC.**
- ▶ Coördinatenomrekeningen van tevoren terugzetten

- Deze cyclus kunt u uitsluitend in de bewerkingsmodus **FUNCTION MODE MILL** uitvoeren.
- De besturing zet een actieve basisrotatie aan het begin van de cyclus terug.

Cyclusparameters

Helpscherm

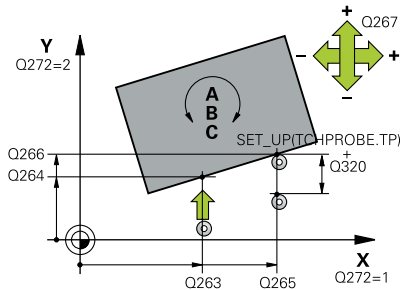

Parameters

Q263 1e meetpunt in 1e as?

Coördinaat van de eerste tastpositie in de hoofdas van het bewerkingsvlak. De waarde werkt absoluut.

Invoer: **-99999,9999...+99999,9999**

Q264 1e meetpunt in 2e as?

Coördinaat van de eerste tastpositie in de nevenas van het bewerkingsvlak. De waarde werkt absoluut.

Invoer: **-99999,9999...+99999,9999**

Q265 2e meetpunt in 1e as?

Coördinaat van de tweede tastpositie in de hoofdas van het bewerkingsvlak. De waarde werkt absoluut.

Invoer: **-99999,9999...+99999,9999**

Q266 2e meetpunt in 2e as?

Coördinaat van de tweede tastpositie in de nevenas van het bewerkingsvlak. De waarde werkt absoluut.

Invoer: **-99999,9999...+99999,9999**

Q272 Meetas (1...3, 1=hoofdas)?

As waarin de meting moet plaatsvinden:

- 1: hoofdas = meetas
- 2: nevenas = meetas
- 3: tastsysteemmas = meetas

Invoer: **1, 2, 3**

Q267 Verpl. richting 1 (+1=+ / -1=-)?

Richting waarin het tastsysteem zich naar het werkstuk moet verplaatsen:

- 1: negatieve verplaatsingsrichting
- +1: positieve verplaatsingsrichting

Invoer: **-1, +1**

Q261 Meethoogte in tastsysteemmas?

Coördinaat van het midden van de kogel in de tastsysteemmas waarin de meting moet plaatsvinden. De waarde werkt absoluut.

Invoer: **-99999,9999...+99999,9999**

Q320 Veiligheidsafstand?

Extra afstand tussen meetpunt en tastsysteemkogel. **Q320** werkt aanvullend op de kolom **SET_UP** van de tastsysteemtabel. De waarde werkt incrementeel.

Invoer: **0...99999,9999** Alternatief **PREDEF**

Q260 Veilige hoogte?

Coördinaat in de gereedschapsas waarin een botsing tussen het tastsysteem en het werkstuk (spanmiddel) uitgesloten is. De waarde werkt absoluut.

Invoer: **-99999,9999...+99999,9999** Alternatief **PREDEF**

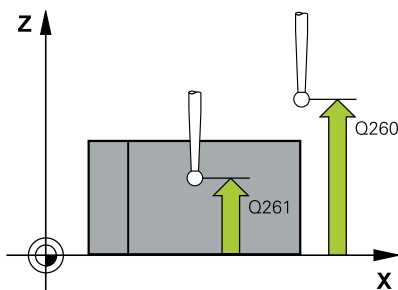

Helpscherm**Parameters****Q301 Verpl. veiligheidshoogte (0/1)?**

Vastleggen hoe het tastsysteem zich tussen de meetpunten moet verplaatsen:

0: tussen meetpunten op meethoogte verplaatsen

1: tussen meetpunten op veilige hoogte verplaatsen

Invoer: **0, 1**

Q312 As voor compensatieverplaatsing?

Vastleggen met welke rotatie-as de besturing de gemeten scheve ligging moet compenseren:

0: automatische modus – de besturing bepaalt de uit te lijnen rotatie-as op basis van de actieve kinematica. In de automatische modus wordt eerst de tafelrotatie-as (uitgaand van het werkstuk) als compensatie-as gebruikt. Aanbevolen instelling!

4: scheve ligging compenseren met rotatie-as A

5: scheve ligging compenseren met rotatie-as B

6: scheve ligging compenseren met rotatie-as C

Invoer: **0, 4, 5, 6**

Q337 Op nul zetten na uitlijning?

Vastleggen of de besturing de hoek van de uitgelijnde rotatie-as in de referentiepunttabel of in de nulpunttabel na het uitlijnen op 0 moet instellen.

0: na het uitlijnen de hoek van de rotatie-as in de tabel niet op 0 instellen

1: na het uitlijnen de hoek van de rotatie-as in de tabel op 0 instellen

Invoer: **0, 1**

Q305 Nummer in tabel?

Nummer in referentiepunttabel vermelden waarin de besturing de basisrotatie moet opslaan.

Q305 = 0: de rotatie-as wordt in regel 0 van de referentiepunttabel op nul ingesteld. Er wordt een item ingevoerd in de **OFFSET**-kolom. Bovendien worden alle andere waarden (X, Y, Z, etc.) van het op dit moment actieve referentiepunt in regel 0 van de referentiepunttabel overgenomen. Daarnaast wordt het referentiepunt uit regel 0 geactiveerd.

Q305 > 0: regel invoeren in de referentiepunttabel waarin de besturing de rotatie-as op nul moet instellen. Er wordt een item ingevoerd in de **OFFSET**-kolom van de referentiepunttabel.

Q305 is afhankelijk van de volgende parameters:

- **Q337 = 0:** parameter **Q305** is niet actief
- **Q337 = 1:** parameter **Q305** werkt zoals hierboven beschreven
- **Q312 = 0:** parameter **Q305** werkt zoals hierboven beschreven
- **Q312 > 0:** de invoer in **Q305** wordt genegeerd. Er wordt een item ingevoerd in de **OFFSET**-kolom in de regel van de referentiepunttabel die bij de cyclusoproep actief is

Invoer: **0...99999**

Helpscherm**Parameters****Q303 Meetwaarde overdracht (0,1)?**

Vastleggen of het vastgelegde referentiepunt in de nulpunttabel of in de referentiepunttabel moet worden opgeslagen:

0: vastgesteld referentiepunt als nulpuntverschuiving in de actieve nulpunttabel opslaan. Referentiesysteem is het actieve werkstukcoördinatensysteem

1: vastgesteld referentiepunt in de referentiepunttabel opslaan.

Invoer: **0, 1**

Q380 Referentiehoek hoofdas?

Hoek waaronder de besturing de getaste rechte moet uitlijnen.

Alleen actief als rotatie-as = automatische modus of C is geselecteerd (**Q312** = 0 of 6).

Invoer: **0...360**

Voorbeeld

11 TCH PROBE 403 ROT OVER ROTATIE-AS ~	
Q263=+0	;1E PUNT 1E AS ~
Q264=+0	;1E PUNT IN 2E AS ~
Q265=+20	;2E PUNT 1E AS ~
Q266=+30	;2E PUNT 2E AS ~
Q272=+1	;MEETASSEN ~
Q267=-1	;VERPL. RICHTING ~
Q261=-5	;MEETHOOGTE ~
Q320=+0	;VEILIGHEIDSAFSTAND ~
Q260=+20	;VEILIGE HOOGTE ~
Q301=+0	;VERPL.VEILIGH.HOOGTE ~
Q312=+0	;COMPENSATIEAS ~
Q337=+0	;OP NUL ZETTEN ~
Q305=+1	;NUMMER IN TABEL ~
Q303=+1	;MEETWAARDE OVERDR. ~
Q380=+90	;REFERENTIEHOEK

4.13 Cyclus 405 ROT OVER C-AS

ISO-programmering

G405

Toepassing

Met tastcyclus **405** berekent u

- de hoekverspringing tussen de positieve Y-as van het actieve coördinatensysteem en de middellijn van een boring, of
- de hoekverspringing tussen de nominale en de actuele positie van het middelpunt van een boring

De besturing compenseert de vastgestelde hoekverspringing door rotatie van de C-as. Het werkstuk mag daarbij op een willekeurige positie op de rondtafel opgespannen zijn. De Y-coördinaat van de boring moet echter positief zijn. Als de hoekverspringing van de boring met tastsysteem Y (horizontale positie van de boring) wordt gemeten, kan het nodig zijn de cyclus meermaals uit te voeren, omdat er door de meetmethode een onnauwkeurigheid van ca. 1% van de scheve ligging optreedt.

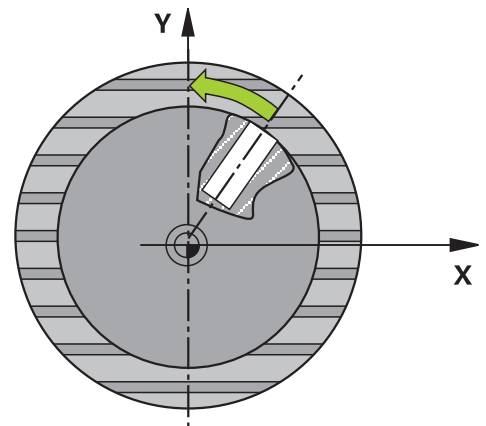

In plaats van cyclus **405 ROT OVER C-AS** adviseert HEIDENHAIN de krachtigere cyclus **1411 TASTEN TWEE CIRKELS**.

Verwante onderwerpen

- Cyclus **1411 TASTEN TWEE CIRKELS**

Verdere informatie: "Cyclus 1411 TASTEN TWEE CIRKELS", Pagina 81

Cyclusverloop

- 1 De besturing positioneert het tastsysteem met positioneerlogica naar de voorpositie van de eerste tastpositie **1**.
Verdere informatie: "Positioneerlogica", Pagina 47
- 2 Vervolgens verplaatst het tastsysteem zich naar de ingevoerde meethoogte en voert het eerste tastproces met tastaanzet (kolom **F**) uit. De besturing bepaalt de tastrichting automatisch, gerelateerd aan de geprogrammeerde starthoek.
- 3 Vervolgens verplaatst het tastsysteem zich cirkelvormig, met meethoogte of op veilige hoogte, naar de volgende tastpositie **2** en voert daar het tweede tastproces uit.
- 4 De besturing positioneert het tastsysteem naar tastpositie **3** en vervolgens naar tastpositie **4**, voert daar het derde resp. vierde tastproces uit en positioneert het tastsysteem op het vastgestelde midden van de boring.
- 5 Ten slotte verplaatst de besturing het tastsysteem weer naar de veilige hoogte en richt het werkstuk uit door rotatie van de rondtafel. De besturing draait daarbij de rondtafel zo, dat het midden van de boring na de compensatie - zowel bij een verticale als bij een horizontale tastsysteemas - in de richting van de positieve Y-as of op de nominale positie van het middelpunt van de boring ligt. De gemeten hoekverspringing is bovendien nog beschikbaar in parameter **Q150**.

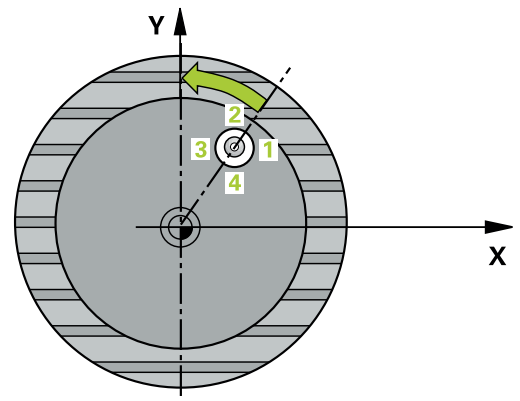

Instructies

AANWIJZING

Let op: botsingsgevaar!

Wanneer door de kamerafmetingen en veiligheidsafstand een voorpositionering in de buurt van de tastposities niet is toegestaan, tast de besturing altijd vanuit het midden van de kamer. Tussen de vier meetpunten verplaatst het tastsysteem zich dan niet naar de veilige hoogte. Er bestaat botsingsgevaar!

- ▶ Binnen de kamer/boring mag geen materiaal meer staan
- ▶ Om een botsing tussen het tastsysteem en het werkstuk te voorkomen, moet de nominale diameter van de kamer (boring) bij voorkeur **kleiner** worden ingevoerd.

AANWIJZING

Let op: botsingsgevaar!

Bij de uitvoering van de tastcycli **400** t/m **499** mogen geen cycli voor coördinatenomrekening actief zijn. Er bestaat botsingsgevaar!

- ▶ De volgende cycli niet vóór het gebruik van tastcycli activeren: cyclus **7 NULPUNT**, cyclus **8 SPIEGELEN**, cyclus **10 ROTATIE**, cyclus **11 MAATFACTOR** en cyclus **26 MAATFACTOR ASSPEC..**
- ▶ Coördinatenomrekeningen van tevoren terugzetten

- Deze cyclus kunt u uitsluitend in de bewerkingsmodus **FUNCTION MODE MILL** uitvoeren.
- De besturing zet een actieve basisrotatie aan het begin van de cyclus terug.

Aanwijzingen voor het programmeren

- Hoe kleiner de hoekstap wordt geprogrammeerd, des te onnauwkeuriger berekent de besturing het cirkelmiddelpunt
Kleinste invoerwaarde: 5°.

Cyclusparameters

Helpparameters

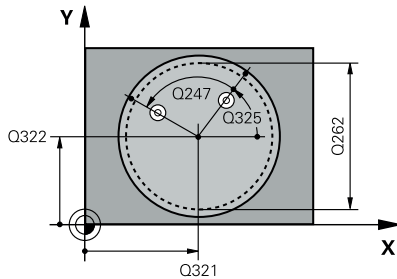

Parameters

Q321 Midden 1e as?

Midden van de boring in de hoofdas van het bewerkingsvlak. De waarde werkt absoluut.

Invoer: **-99999,9999...+99999,9999**

Q322 Midden 2e as?

Midden van de boring in de nevenas van het bewerkingsvlak. Wanneer **Q322** = 0 wordt geprogrammeerd, dan relateert de besturing het middelpunt van de boring aan de positieve Y-as. Wanneer voor **Q322** een andere waarde dan 0 wordt geprogrammeerd, relateert de besturing het middelpunt van de boring aan de nominale positie (hoek die volgt uit het midden van de boring). De waarde werkt absoluut.

Invoer: **-99999,9999...+99999,9999**

Q262 Nominale diameter?

Globale diameter van de rondkamer (boring). Bij voorkeur te klein invoeren.

Invoer: **0...99999,9999**

Q325 Starthoek?

Hoek tussen de hoofdas van het bewerkingsvlak en de eerste tastpositie. De waarde werkt absoluut.

Invoer: **-360.000...+360.000**

Q247 Hoekstap?

Hoek tussen twee meetpunten, waaronder het tastsysteem zich naar het volgende meetpunt verplaatst. De rotatierichting wordt bepaald door het voorteken van de hoekstap(- = met de klok mee). Als u cirkelbogen wilt meten, programmeert u een hoekstap kleiner dan 90°. De waarde werkt incrementeel.

Invoer: **-120...+120**

Q261 Meethoogte in tastsysteemas?

Coördinaat van het midden van de kogel in de tastsysteemas waarin de meting moet plaatsvinden. De waarde werkt absoluut.

Invoer: **-99999,9999...+99999,9999**

Q320 Veiligheidsafstand?

Extra afstand tussen meetpunt en tastsysteemkogel. **Q320** werkt aanvullend op de kolom **SET_UP** van de tastsysteemtabel. De waarde werkt incrementeel.

Invoer: **0...99999,9999** Alternatief **PREDEF**

Q260 Veilige hoogte?

Coördinaat in de gereedschapsas waarin een botsing tussen het tastsysteem en het werkstuk (spanmiddel) uitgesloten is. De waarde werkt absoluut.

Invoer: **-99999,9999...+99999,9999** Alternatief **PREDEF**

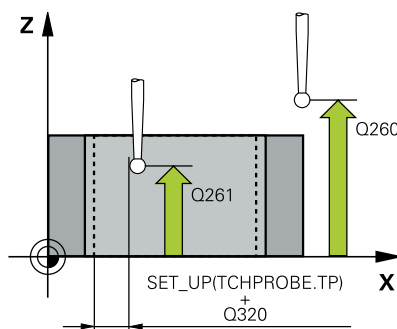

Helpscherm**Parameters****Q301 Verpl. veiligheidshoogte (0/1)?**

Vastleggen hoe het tastsysteem zich tussen de meetpunten moet verplaatsen:

0: tussen meetpunten op meethoogte verplaatsen

1: tussen meetpunten op veilige hoogte verplaatsen

Invoer: **0, 1**

Q337 Op nul zetten na uitlijning?

0: weergave van de C-as op 0 instellen en **C_Offset** van de actieve regel van de nulpunttabel beschrijven

>0: gemeten hoekverspringsing in de nulpunttabel opslaan. Regelnummer = waarde van **Q337**. Als er al een C-verschuiving in de nulpunttabel is ingevoerd, dan telt de besturing de gemeten hoekverspringsing met het juiste voorteken erbij

Invoer: **0...2999**

Voorbeeld

11 TCH PROBE 405 ROT OVER C-AS ~	
Q321=+50	;MIDDEN 1E AS ~
Q322=+50	;MIDDEN 2E AS ~
Q262=+10	;NOMINALE DIAMETER ~
Q325=+0	;STARTHOEK ~
Q247=+90	;HOEKSTAP ~
Q261=-5	;MEETHOOGTE ~
Q320=+0	;VEILIGHEIDSAFSTAND ~
Q260=+20	;VEILIGE HOOGTE ~
Q301=+0	;VERPL.VEILIGH.HOOGTE ~
Q337=+0	;OP NUL ZETTEN

4.14 Cyclus 404 BASISROTATIE BEPALEN

ISO-programmering

G404

Toepassing

Met tastcyclus **404** kan tijdens de programma-afloop automatisch een willekeurige basisrotatie worden ingesteld of in de referentiepunttabel worden opgeslagen. U kunt cyclus **404** ook gebruiken wanneer u een actieve basisrotatie wilt terugzetten.

Instructies

AANWIJZING

Let op: botsingsgevaar!

Bij de uitvoering van de tastcycli **400** t/m **499** mogen geen cycli voor coördinatenomrekening actief zijn. Er bestaat botsingsgevaar!

- ▶ De volgende cycli niet vóór het gebruik van tastcycli activeren: cyclus **7 NULPUNT**, cyclus **8 SPIEGELEN**, cyclus **10 ROTATIE**, cyclus **11 MAATFACTOR** en cyclus **26 MAATFACTOR ASSPEC.**
- ▶ Coördinatenomrekeningen van tevoren terugzetten

- Deze cyclus kunt u uitsluitend in de bewerkingsmodus **FUNCTION MODE MILL** uitvoeren.

Cyclusparameters

Helpscherm

Parameters

Q307 Vooraf ingestelde rotatiehoek

Hoekwaarde waarmee de basisrotatie moet worden ingesteld.

Invoer: **-360.000...+360.000**

Q305 Preset nummer in tabel?:

Nummer in referentiepunttabel vermelden waarin de besturing de vastgestelde basisrotatie moet opslaan. Bij invoer **Q305=0** of **Q305=-1** slaat de besturing de vastgestelde basisrotatie bovendien op in het basisrotatiemenu (**Tasten Rot**) in de modus **Handbediening**.

-1: actief referentiepunt overschrijven en activeren

0: actief referentiepunt naar regel referentiepunt 0 kopiëren, basisrotatie naar regel referentiepunt 0 schrijven en referentiepunt 0 activeren

>1: basisrotatie in het opgegeven referentiepunt opslaan. Het referentiepunt wordt niet geactiveerd

Invoer: **-1...99999**

Voorbeeld

11 TCH PROBE 404 BASISROTATIE BEPALEN ~

Q307=+0 ;VOORAF ING. ROT.HOEK ~

Q305=-1 ;NUMMER IN TABEL

4.15 Voorbeeld: basisrotatie via twee boringen bepalen

- **Q268** = middelpunt van 1e boring: X-coördinaat
- **Q269** = middelpunt van 1e boring: Y-coördinaat
- **Q270** = middelpunt van 2e boring: X-coördinaat
- **Q271** = middelpunt van 2e boring: Y-coördinaat
- **Q261** = coördinaat in de taststreefmas waarin de meting plaatsvindt
- **Q307** = hoek van de rechte referentielijn
- **Q402** = scheve ligging door rotatie van de rondtafel compenseren.
- **Q337** = stel de weergave na het uitlijnen op nul in

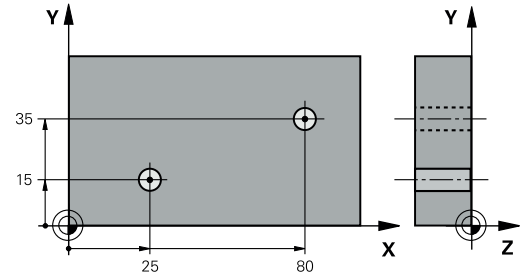

0 BEGIN PGM TOUCHPROBE MM	
1 TOOL CALL 600 Z	
2 TCH PROBE 401 ROT 2 BORINGEN ~	
Q268=+25 ;1E BORING MIDD.1E AS ~	
Q269=+15 ;1E BORING MIDD.2E AS ~	
Q270=+80 ;2E BORING MIDD.1E AS ~	
Q271=+35 ;2E BORING MIDD.2E AS ~	
Q261=-5 ;MEETHOOGTE ~	
Q260=+20 ;VEILIGE HOOGTE ~	
Q307=+0 ;VOORAF ING. ROT.HOEK ~	
Q305=+0 ;NUMMER IN TABEL	
Q402=+1 ;COMPENSATIE ~	
Q337=+1 ;OP NUL ZETTEN	
3 CALL PGM 35	; bewerkinsprogramma oproepen
4 END PGM TOUCHPROBE MM	

5











**Tastcycli:
Referentiepunten
automatisch
vastleggen**

5.1 Overzicht

De besturing beschikt over cycli waarmee referentiepunten automatisch kunnen worden bepaald.



De besturing moet door de machinefabrikant zijn voorbereid voor het werken met het tastsysteem. HEIDENHAIN garandeert de werking van de tastcycli alleen in combinatie met HEIDENHAIN-tastsystemen.

Softkey	Cyclus	Pagina
	Cyclus 1400 TASTEN POSITIE <ul style="list-style-type: none"> ■ Afzonderlijke positie meten ■ Eventueel referentiepunt vastleggen 	137
	Cyclus 1401 TASTEN CIRKEL <ul style="list-style-type: none"> ■ Cirkelpunten binnen of buiten meten ■ Eventueel midden van de cirkel als referentiepunt vastleggen 	141
	Cyclus 1402 TASTEN KOGEL <ul style="list-style-type: none"> ■ Meet de punten op een kogel ■ Eventueel midden van de kogel als referentiepunt vastleggen 	146
	Cyclus 1404 PROBE SLOT/RIDGE <ul style="list-style-type: none"> ■ Middelpunt van de sleuf- of dambreedte meten ■ Eventueel middelpunt als referentiepunt instellen 	151
	Cyclus 1430 PROBE POSITION OF UNDERCUT <ul style="list-style-type: none"> ■ Ondersnijding meten ■ Afzonderlijke positie met L-vormige taststift meten ■ Eventueel referentiepunt vastleggen 	155
	Cyclus 1434 PROBE SLOT/RIDGE UNDERCUT <ul style="list-style-type: none"> ■ Ondersnijding meten ■ Middelpunt van de sleuf- of dambreedte met L-vormige taststift meten ■ Eventueel middelpunt als referentiepunt instellen 	160
	Cyclus 410 NULP. BINNEN RECHTH. <ul style="list-style-type: none"> ■ Lengte en breedte aan binnenzijde van rechthoek meten ■ Midden van rechthoek als referentiepunt vastleggen 	168
	Cyclus 411 NULPNT BUITEN RECHTH <ul style="list-style-type: none"> ■ Lengte en breedte aan buitenzijde van rechthoek meten ■ Midden van rechthoek als referentiepunt vastleggen 	173
	Cyclus 412 NULPNT BINNEN CIRKEL <ul style="list-style-type: none"> ■ Vier willekeurige cirkelpunten aan de binnenkant meten ■ Midden van de cirkel als referentiepunt vastleggen 	179
	Cyclus 413 NULPNT BUITEN CIRKEL <ul style="list-style-type: none"> ■ Vier willekeurige cirkelpunten aan de buitenkant meten ■ Midden van de cirkel als referentiepunt vastleggen 	185

Softkey	Cyclus	Pagina
	Cyclus 414 NULPUNT BUITEN HOEK <ul style="list-style-type: none"> ■ Aan buitenzijde twee rechten meten ■ Snijpunt van de rechten als referentiepunt vastleggen 	191
	Cyclus 415 NULPUNT BINNEN HOEK <ul style="list-style-type: none"> ■ Aan binnenzijde twee rechten meten ■ Snijpunt van de rechten als referentiepunt vastleggen 	197
	Cyclus 416 NULPUNT MIDD. CIRKEL <ul style="list-style-type: none"> ■ Drie willekeurige boringen op de gatencirkel meten ■ Het midden van de gatencirkel als referentiepunt vastleggen 	203
	Cyclus 417 NULPUNT IN TS-AS <ul style="list-style-type: none"> ■ Willekeurige positie in de gereedschapsas meten ■ Willekeurige positie als referentiepunt vastleggen 	209
	Cyclus 418 REF.PT. 4 BORINGEN <ul style="list-style-type: none"> ■ Telkens 2 boringen kruislings meten ■ Snijpunt van de rechte verbindinglijnen als referentiepunt vastleggen 	213
	Cyclus 419 REF.PUNT ENKELE AS <ul style="list-style-type: none"> ■ Willekeurige positie in een selecteerbare as meten ■ Willekeurige positie in een selecteerbare as als referentiepunt vastleggen 	218
	Cyclus 408 REF.PT. MIDDEN SLEUF <ul style="list-style-type: none"> ■ Breedte van een sleuf aan binnenzijde meten ■ Midden van de sleuf als referentiepunt vastleggen 	222
	Cyclus 409 REF. PT. MIDDEN DAM <ul style="list-style-type: none"> ■ Breedte van dam buiten meten ■ Midden van de dam als referentiepunt vastleggen 	227

5.2 Basisprincipes van de tastcycli 14xx voor het vastleggen van een referentiepunt

Gemeenschappelijke kenmerken van alle tastcycli 14xx voor het vastleggen van een referentiepunt

Referentiepunt en gereedschapsas

De besturing legt het referentiepunt in het bewerkingsvlak vast, gerelateerd aan de tastsysteemas die in uw meetprogramma is gedefinieerd

Actieve tastsysteemas	Referentiepunt vastleggen in
Z	X en Y
Y	Z en X
X	Y en Z

Meetresultaten in Q-parameters

De besturing legt de meetresultaten van de desbetreffende tastcyclus vast in de globaal actieve Q-parameters **Q9xx**. De parameters kunt u in uw NC-programma blijven gebruiken. Let op de tabel met resultaatparameters die bij elke cyclusbeschrijving is vermeld.

Programmeer- en bedieningsinstructies:



- De tastposities zijn gerelateerd aan de geprogrammeerde nominale posities in I-CS.
- Neem de nominale posities over uit uw tekening.
- U moet vóór de cyclusdefinitie een gereedschapsoproep voor de definitie van de tastsysteemas programmeren.
- De tastcycli 14xx ondersteunen de taststiftvorm **SIMPLE** en **L-TYPE**.
- Om optimale resultaten met betrekking tot de nauwkeurigheid met een L-TYPE te verkrijgen, is het raadzaam het tasten en kalibreren met dezelfde snelheid uit te voeren. Let op de positie van de aanzet-override als deze bij het tasten actief is.

5.3 Cyclus 1400 TASTEN POSITIE

ISO-programmering

G1400

Toepassing

Tastcyclus **1400** meet een willekeurige positie in een te selecteren as. U kunt het resultaat overnemen in de actieve regel van de referentiepunttabel.

Als u vóór deze cyclus de cyclus **1493 EXTRUSIE TASTEN** programmeert, herhaalt de besturing de tastpunten in de geselecteerde richting en gedefinieerde lengte langs een rechte lijn.

Verdere informatie: "Cyclus 1493 EXTRUSIE TASTEN", Pagina 303

Cyclusverloop

- 1 De besturing positioneert het tastsysteem met positioneerlogica naar de voorpositie van de eerste tastpositie **1**.

Verdere informatie: "Positioneerlogica", Pagina 47

- 2 Vervolgens verplaatst de besturing het tastsysteem naar de ingevoerde meethoogte **Q1102** en voert het eerste tastproces met tastaanzet **F** uit de tastsysteemtabel uit.
 - 3 Als u de **MODUS VEILIGE HOOGTE Q1125** programmeert, positioneert de besturing het tastsysteem met **FMAX_PROBE** terug naar de veilige hoogte **Q260**.
 - 4 De besturing slaat de vastgestelde positie op in de volgende Q-parameters. Als **Q1120 OVERNAMEPOSITION** met de waarde **1** is gedefinieerd, schrijft de besturing de vastgestelde positie in de actieve regel van de referentiepunttabel.
- Verdere informatie:** "Basisprincipes van de tastcycli 14xx voor het vastleggen van een referentiepunt", Pagina 136

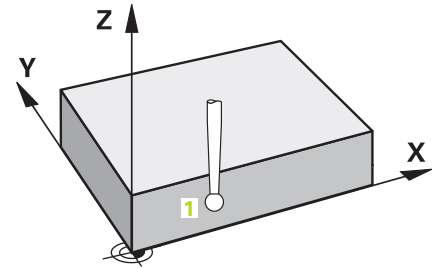

Q-parameter nummer	Betekenis
Q950 t/m Q952	Eerste gemeten positie in de hoofd-, neven- en gereedschapsas
Q980 t/m Q982	Gemeten afwijkingen van het eerste tastpunt
Q183	<p>Werkstukstatus</p> <ul style="list-style-type: none"> ■ -1 = niet gedefinieerd ■ 0 = goed ■ 1 = nabewerken ■ 2 = afkeur ■ 3 = taststift niet uitgeweken. <p>De werkstukstatus 3 toont de besturing alleen in combinatie met de cyclus 441 SNEL AANTASTEN.</p> <p>Verdere informatie: "Cyclus 441 SNEL AANTASTEN", Pagina 300</p>
Q970	<p>Als u cyclus 1493 EXTRUSIE TASTEN hebt geprogrammeerd:</p> <p>Maximale afwijking vanaf het eerste tastpunt</p>

Instructies

AANWIJZING

Let op: botsingsgevaar!

Bij de uitvoering van de tastcycli **444** en **14xx** mogen de volgende coördinaattransformaties niet actief zijn: cyclus **8 SPIEGELEN**, cyclus **11 MAATFACTOR**, cyclus **26 MAATFACTOR ASSPEC.** en **TRANS MIRROR**. Er bestaat botsingsgevaar.

- ▶ Coördinatenomrekening vóór cyclusoproep terugzetten

- Deze cyclus kunt u uitsluitend in de bewerkingsmodus **FUNCTION MODE MILL** uitvoeren.

Cyclusparameters

Helpscherm

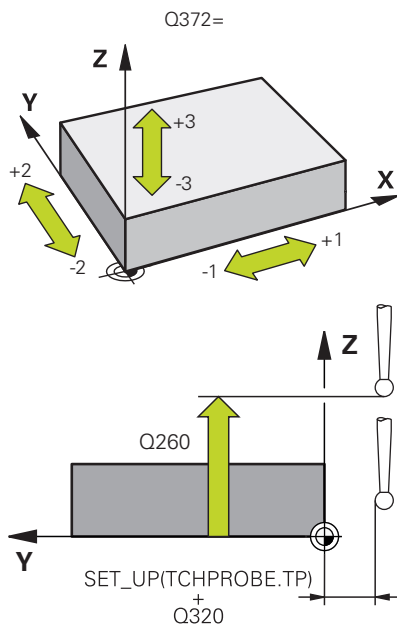
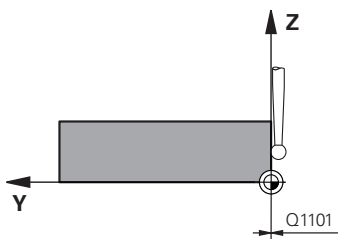
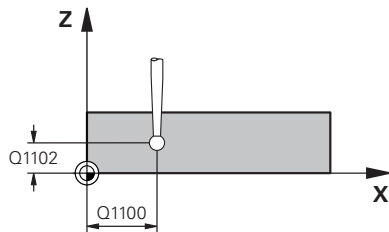

Parameters

Q1100 1e nominale positie hoofdas?

Absolute nominale positie van de eerste tastpositie in de hoofdas van het bewerkingsvlak

Invoer: **-99999,9999...+99999,9999** alternatief **?, -, + of @**

- **?**: halfautomatische modus, zie Pagina 57
- **-, +**: interpretatie van de tolerantie, zie Pagina 62
- **@**: overdracht van een actuele positie, zie Pagina 65

Q1101 1.nominale positie nevenas?

Absolute nominale positie van de eerste tastpositie in de nevenas van het bewerkingsvlak

Invoer: **-99999.9999...+9999.9999** Als alternatief optionele invoer, zie **Q1100**

Q1102 1.Nominale positie GS-as?

Absolute nominale positie van de eerste tastpositie in de gereedschapsas

Invoer: **-99999.9999...+9999.9999** Als alternatief optionele invoer, zie **Q1100**

Q372 Tastrichting (-3...+3)?

As in de richting waarvan moet worden getast. Met het voorteken definieert u of de besturing zich in positieve of negatieve richting verplaatst.

Invoer: **-3, -2, -1, +1, +2, +3**

Q320 Veiligheidsafstand?

Extra afstand tussen meetpunt en tastsysteemkogel. **Q320** werkt aanvullend op de kolom **SET_UP** van de tastsysteemtabel. De waarde werkt incrementeel.

Invoer: **0...99999,9999** Alternatief **PREDEF**

Q260 Veilige hoogte?

Coördinaat in de gereedschapsas waarin een botsing tussen het tastsysteem en het werkstuk (spanmiddel) uitgesloten is. De waarde werkt absoluut.

Invoer: **-99999,9999...+99999,9999** Alternatief **PREDEF**

Helpscherm**Parameters****Q1125 Verplaatsen naar veilige hoogte?**

Positioneergedrag tussen de tastposities:

-1: niet naar veilige hoogte verplaatsen.

0, 1, 2: voor en na het tastpunt naar veilige hoogte verplaatsen. De voorpositionering gebeurt met **FMAX_PROBE**.

Invoer: **-1, 0, +1, +2**

Q309 Reactie bij tolerantiefout?

Reactie bij tolerantie-overschrijding:

0: bij tolerantie-overschrijding de programma-afloop niet onderbreken. De besturing opent geen venster met resultaten.

1: bij tolerantie-overschrijding de programma-afloop onderbreken. De besturing opent een venster met resultaten.

2: de besturing opent bij nabewerken geen venster met resultaten. De besturing opent bij actuele posities in het afkeurgedeelte een venster met resultaten en onderbreekt de programma-afloop.

Invoer: **0, 1, 2**

Q1120 Positie voor overname?

Vastleggen of de besturing het actieve referentiepunt corrigeert:

0: geen correctie

1: correctie ten opzichte van het 1e tastpunt. Het actieve referentiepunt wordt met de afwijking van de nominale en actuele positie van het 1e tastpunt gecorrigeerd.

Invoer: **0, 1**

Voorbeeld

11 TCH PROBE 1400 TASTEN POSITIE ~	
Q1100=+25	;1.PUNT HOOFDAS ~
Q1101=+25	;1E PUNT NEVENAS ~
Q1102=-5	;1.PUNT WZ-AS ~
Q372=+0	;TASTRICHTING ~
Q320=+0	;VEILIGHEIDSAFSTAND ~
Q260=+50	;VEILIGE HOOGTE ~
Q1125=+1	;MODUS VEILIGE HOOGTE ~
Q309=+0	;FOUTREACTIE ~
Q1120=+0	;OVERNAMEPOSITION

5.4 Cyclus 1401 TASTEN CIRKEL

ISO-programmering

G1401

Toepassing

Met tastcyclus **1401** wordt het middelpunt van een rondkamer of ronde tap bepaald. U kunt het resultaat overnemen in de actieve regel van de referentiepunttabel.

Als u vóór deze cyclus de cyclus **1493 EXTRUSIE TASTEN** programmeert, herhaalt de besturing de tastpunten in de geselecteerde richting en gedefinieerde lengte langs een rechte lijn.

Verdere informatie: "Cyclus 1493 EXTRUSIE TASTEN", Pagina 303

Cyclusverloop

- 1 De besturing positioneert het tastsysteem met positioneerlogica naar de voorpositie van de eerste tastpositie.
Verdere informatie: "Positioneerlogica", Pagina 47
- 2 Vervolgens verplaatst de besturing het tastsysteem naar de ingevoerde meethoogte **Q1102** en voert het eerste tastproces met tastaanzet **F** uit de tastsysteemtabel uit.
- 3 Als u de **MODUS VEILIGE HOOGTE Q1125** programmeert, positioneert de besturing het tastsysteem met **FMAX_PROBE** terug naar de veilige hoogte **Q260**.
- 4 De besturing verplaatst het tastsysteem naar het volgende tastpunt.
- 5 De besturing verplaatst het tastsysteem naar de ingevoerde meethoogte **Q1102** en registreert de volgende tastpositie.
- 6 Afhankelijk van de definitie van **Q423 AANTAL KEREN TASTEN** worden de stappen 3 t/m 5 herhaald.
- 7 De besturing positioneert het gereedschap naar veilige hoogte **Q260**.
- 8 De besturing slaat de vastgestelde positie op in de volgende Q-parameters. Als **Q1120 OVERNAMEPOSITION** met de waarde **1** is gedefinieerd, schrijft de besturing de vastgestelde positie in de actieve regel van de referentiepunttabel.

Verdere informatie: "Basisprincipes van de tastcycli 14xx voor het vastleggen van een referentiepunt", Pagina 136

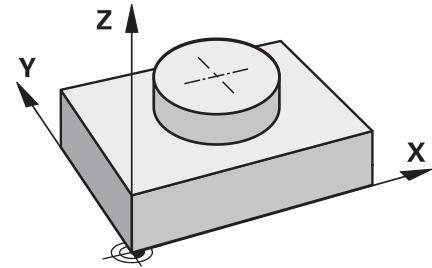

Q-parameter nummer	Betekenis
Q950 t/m Q952	Gemeten cirkelmiddelpunt in de hoofd-, neven- en gereedschapsas
Q966	Gemeten diameter
Q980 t/m Q982	Gemeten afwijking van het cirkelmiddelpunt
Q996	Gemeten afwijking van de diameter
Q183	<p>Werkstukstatus</p> <ul style="list-style-type: none"> ■ -1 = niet gedefinieerd ■ 0 = goed ■ 1 = nabewerken ■ 2 = afkeur ■ 3 = taststift niet uitgeweken. <p>De werkstukstatus 3 toont de besturing alleen in combinatie met de cyclus 441 SNEL AANTASTEN.</p> <p>Verdere informatie: "Cyclus 441 SNEL AANTASTEN", Pagina 300</p>
Q970	<p>Als u cyclus 1493 EXTRUSIE TASTEN hebt geprogrammeerd:</p> <p>Maximale afwijking vanaf het eerste cirkelmiddelpunt</p>
Q973	<p>Als u cyclus 1493 EXTRUSIE TASTEN hebt geprogrammeerd:</p> <p>Maximale afwijking vanaf diameter 1</p>

Instructies

AANWIJZING

Let op: botsingsgevaar!

Bij de uitvoering van de tastcycli **444** en **14xx** mogen de volgende coördinaattransformaties niet actief zijn: cyclus **8 SPIEGELEN**, cyclus **11 MAATFACTOR**, cyclus **26 MAATFACTOR ASSPEC.** en **TRANS MIRROR**. Er bestaat botsingsgevaar.

- ▶ Coördinatenomrekening vóór cyclusoproep terugzetten

- Deze cyclus kunt u uitsluitend in de bewerkingsmodus **FUNCTION MODE MILL** uitvoeren.

Cyclusparameters

Helpscherm

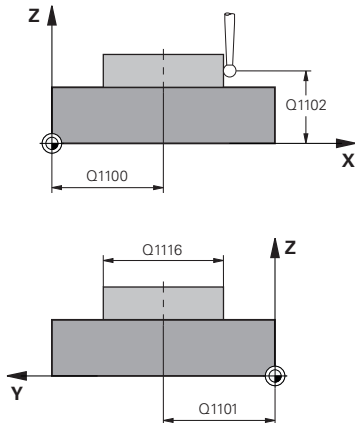

Parameters

Q1100 1e nominale positie hoofdas?

Absolute nominale positie van het middelpunt in de hoofdas van het bewerkingsvlak.

Invoer: **-99999,9999...+99999,9999** alternatieve invoer **?, +, -** of **@**:

- **"?..."**: halfautomatische modus, zie Pagina 57
- **"...-...+..."**: interpretatie van de tolerantie, zie Pagina 62
- **"...@..."**: overdracht van een actuele positie, zie Pagina 65

Q1101 1.nominale positie nevenas?

Absolute nominale positie van het middelpunt in de nevenas van het bewerkingsvlak

Invoer: **-99999,9999...+9999,9999** optionele invoer, zie **Q1100**

Q1102 1.Nominale positie GS-as?

Absolute nominale positie van de eerste tastpositie in de gereedschapsas

Invoer: **-99999,9999...+9999,9999** Als alternatief optionele invoer, zie **Q1100**

Q1116 Diameter 1e positie?

Diameter van de eerste boring of de eerste tap

Invoer: **0...9999,9999** Als alternatief optionele invoer:

- **"...-...+..."**: interpretatie van de tolerantie, zie Pagina 62

Q1115 Geometrietype (0/1)?

Type tastobject:

0: boring

1: tap

Invoer: **0, 1**

Q423 Aantal keren tasten?

Aantal tastposities op de diameter

Invoer: **3, 4, 5, 6, 7, 8**

Q325 Starthoek?

Hoek tussen de hoofdas van het bewerkingsvlak en de eerste tastpositie. De waarde werkt absoluut.

Invoer: **-360.000...+360.000**

Q1119 Cirkel-openingshoek?

Hoekbereik waarin de tastingen verdeeld zijn.

Invoer: **-359.999...+360.000**

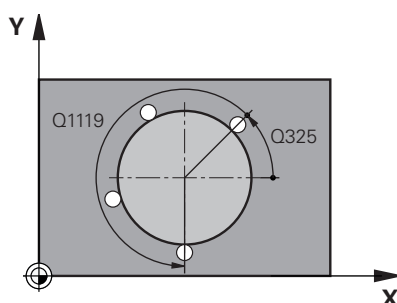

Helpscherm

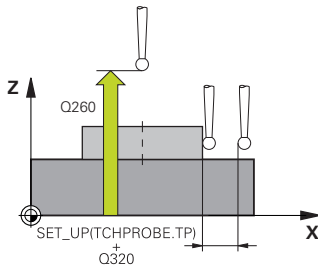

Parameters

Q320 Veiligheidsafstand?

Extra afstand tussen meetpunt en tastsysteemkogel. **Q320** werkt aanvullend op de kolom **SET_UP** van de tastsysteemtabel. De waarde werkt incrementeel.

Invoer: **0...99999,9999** Alternatief **PREDEF**

Q260 Veilige hoogte?

Coördinaat in de gereedschapsas waarin een botsing tussen het tastsysteem en het werkstuk (spanmiddel) uitgesloten is. De waarde werkt absoluut.

Invoer: **-99999,9999...+99999,9999** Alternatief **PREDEF**

Q1125 Verplaatsen naar veilige hoogte?

Positioneergedrag tussen de tastposities

-1: niet naar veilige hoogte verplaatsen.

0, 1: voor en na de cyclus naar veilige hoogte verplaatsen. De voorpositionering gebeurt met **FMAX_PROBE**.

2: voor en na elk tastpunt naar veilige hoogte verplaatsen. De voorpositionering gebeurt met **FMAX_PROBE**.

Invoer: **-1, 0, +1, +2**

Q309 Reactie bij tolerantiefout?

Reactie bij tolerantie-overschrijding:

0: bij tolerantie-overschrijding de programma-afloop niet onderbreken. De besturing opent geen venster met resultaten.

1: bij tolerantie-overschrijding de programma-afloop onderbreken. De besturing opent een venster met resultaten.

2: de besturing opent bij nabewerken geen venster met resultaten. De besturing opent bij actuele posities in het afkeurgedeelte een venster met resultaten en onderbreekt de programma-afloop.

Invoer: **0, 1, 2**

Q1120 Positie voor overname?

Vastleggen of de besturing het actieve referentiepunt corrigeert:

0: geen correctie

1: correctie ten opzichte van het 1e tastpunt. Het actieve referentiepunt wordt met de afwijking van de nominale en actuele positie van het 1e tastpunt gecorrigeerd.

Invoer: **0, 1**

Voorbeeld

11 TCH PROBE 1401 TASTEN CIRKEL ~	
Q1100=+25	;1.PUNT HOOFDAS ~
Q1101=+25	;1E PUNT NEVENAS ~
Q1102=-5	;1.PUNT WZ-AS ~
QS1116=+10	;DIAMETER 1 ~
Q1115=+0	;GEOMETRIETYPE ~
Q423=+3	;AANTAL KEREN TASTEN ~
Q325=+0	;STARTHOEK ~
Q1119=+360	;OPENINGSHOEK ~
Q320=+0	;VEILIGHEIDSAFSTAND ~
Q260=+50	;VEILIGE HOOGTE ~
Q1125=+1	;MODUS VEILIGE HOOGTE ~
Q309=+0	;FOOTREACTIE ~
Q1120=+0	;OVERNAMEPOSITION

5.5 Cyclus 1402 TASTEN KOGEL

ISO-programmering

G1402

Toepassing

Met tastcyclus **1402** wordt het middelpunt van een kogel bepaald. U kunt het resultaat overnemen in de actieve regel van de referentiepunttabel.

Cyclusverloop

- 1 De besturing positioneert het tastsysteem met positioneerlogica naar de voorpositie van de eerste tastpositie.
Verdere informatie: "Positioneerlogica", Pagina 47
- 2 Vervolgens verplaatst de besturing het tastsysteem naar de ingevoerde meethoogte **Q1102** en voert het eerste tastproces met tastaanzet **F** uit de tastsysteemtabel uit.
- 3 Als u de **MODUS VEILIGE HOOGTE Q1125** programmeert, positioneert de besturing het tastsysteem met **FMAX_PROBE** terug naar de veilige hoogte **Q260**.
- 4 De besturing verplaatst het tastsysteem naar het volgende tastpunt.
- 5 De besturing verplaatst het tastsysteem naar de ingevoerde meethoogte **Q1102** en registreert de volgende tastpositie.
- 6 Afhankelijk van de definitie van **Q423** aantal keren tasten worden de stappen 3 t/m 5 herhaald.
- 7 De besturing positioneert het tastsysteem in de gereedschapsas met de veiligheidsafstand boven de kogel.
- 8 Het tastsysteem verplaatst zich naar het midden van de kogel en voert nog een tastpositie uit.
- 9 Het tastsysteem verplaatst zich terug naar de veilige hoogte **Q260**.
- 10 De besturing slaat de vastgestelde positie op in de volgende Q-parameters. Als **Q1120 OVERNAMEPOSITION** met de waarde **1** is gedefinieerd, schrijft de besturing de vastgestelde positie in de actieve regel van de referentiepunttabel.

Verdere informatie: "Basisprincipes van de tastcycli 14xx voor het vastleggen van een referentiepunt", Pagina 136

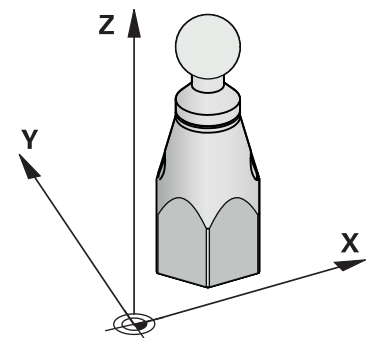

Q-parameter nummer	Betekenis
Q950 t/m Q952	Gemeten cirkelmiddelpunt in de hoofd-, neven- en gereedschapsas
Q966	Gemeten diameter
Q980 t/m Q982	Gemeten afwijking van het cirkelmiddelpunt
Q996	Gemeten afwijking van de diameter
Q183	<p>Werkstukstatus</p> <ul style="list-style-type: none"> ■ -1 = niet gedefinieerd ■ 0 = goed ■ 1 = nabewerken ■ 2 = afkeur ■ 3 = taststift niet uitgeweken. <p>De werkstukstatus 3 toont de besturing alleen in combinatie met de cyclus 441 SNEL AANTASTEN.</p> <p>Verdere informatie: "Cyclus 441 SNEL AANTASTEN", Pagina 300</p>

Instructies

AANWIJZING

Let op: botsingsgevaar!

Bij de uitvoering van de tastcycli **444** en **14xx** mogen de volgende coördinaattransformaties niet actief zijn: cyclus **8 SPIEGELEN**, cyclus **11 MAATFACTOR**, cyclus **26 MAATFACTOR ASSPEC.** en **TRANS MIRROR**. Er bestaat botsingsgevaar.

- ▶ Coördinatenomrekening vóór cyclusoproep terugzetten

- Deze cyclus kunt u uitsluitend in de bewerkingsmodus **FUNCTION MODE MILL** uitvoeren.
- Wanneer u eerst de cyclus **1493 EXTRUSIE TASTEN** hebt gedefinieerd, negeert de besturing deze bij de uitvoering van cyclus **1402 TASTEN KOGEL**.

Cyclusparameters

Helpp scherm

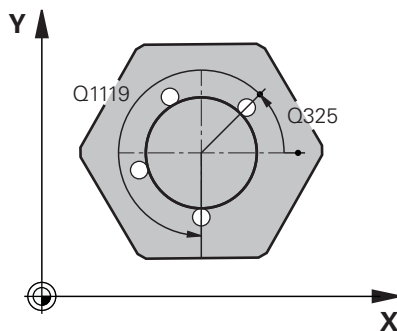
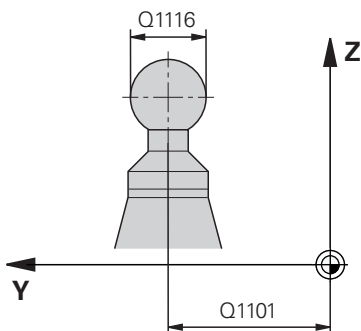
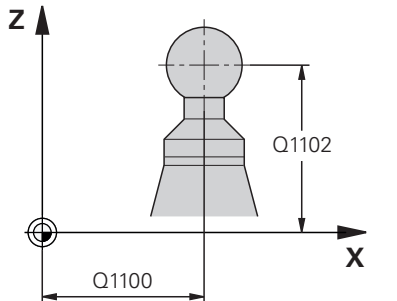

Parameters

Q1100 1e nominale positie hoofdas?

Absolute nominale positie van het middelpunt in de hoofdas van het bewerkingsvlak.

Invoer: **-99999,9999...+99999,9999** alternatieve invoer **?, +, -** of **@**:

- **"?..."**: halfautomatische modus, zie Pagina 57
- **"...-...+..."**: interpretatie van de tolerantie, zie Pagina 62
- **"...@..."**: overdracht van een actuele positie, zie Pagina 65

Q1101 1.nominale positie nevenas?

Absolute nominale positie van het middelpunt in de nevenas van het bewerkingsvlak

Invoer: **-99999.9999...+9999.9999** optionele invoer, zie **Q1100**

Q1102 1.Nominale positie GS-as?

Absolute nominale positie van de eerste tastpositie in de gereedschapsas

Invoer: **-99999.9999...+9999.9999** Als alternatief optionele invoer, zie **Q1100**

Q1116 Diameter 1e positie?

Diameter van de kogel

Invoer: **0...9999.9999** Als alternatief optionele invoer, zie **Q1100**

- **"...-...+..."**: interpretatie van de tolerantie, zie Pagina 62

Q423 Aantal keren tasten?

Aantal tastposities op de diameter

Invoer: **3, 4, 5, 6, 7, 8**

Q325 Starthoek?

Hoek tussen de hoofdas van het bewerkingsvlak en de eerste tastpositie. De waarde werkt absoluut.

Invoer: **-360.000...+360.000**

Q1119 Cirkel-openingshoek?

Hoekbereik waarin de tastingen verdeeld zijn.

Invoer: **-359.999...+360.000**

Q320 Veiligheidsafstand?

Extra afstand tussen meetpunt en tastsysteemkogel. **Q320** werkt aanvullend op de kolom **SET_UP** van de tastsysteemtabel. De waarde werkt incrementeel.

Invoer: **0...99999,9999** Alternatief **PREDEF**

Helpscherm**Parameters****Q260 Veilige hoogte?**

Coördinaat in de gereedschapsas waarin een botsing tussen het tastsysteem en het werkstuk (spanmiddel) uitgesloten is. De waarde werkt absoluut.

Invoer: **-99999,9999...+99999,9999** Alternatief **PREDEF**

Q1125 Verplaatsen naar veilige hoogte?

Positioneergedrag tussen de tastposities

-1: niet naar veilige hoogte verplaatsen.

0, 1: voor en na de cyclus naar veilige hoogte verplaatsen. De voorpositionering gebeurt met **FMAX_PROBE**.

2: voor en na elk tastpunt naar veilige hoogte verplaatsen. De voorpositionering gebeurt met **FMAX_PROBE**.

Invoer: **-1, 0, +1, +2**

Q309 Reactie bij tolerantiefout?

Reactie bij tolerantie-overschrijding:

0: bij tolerantie-overschrijding de programma-afloop niet onderbreken. De besturing opent geen venster met resultaten.

1: bij tolerantie-overschrijding de programma-afloop onderbreken. De besturing opent een venster met resultaten.

2: de besturing opent bij nabewerken geen venster met resultaten. De besturing opent bij actuele posities in het afkeurgedeelte een venster met resultaten en onderbreekt de programma-afloop.

Invoer: **0, 1, 2**

Q1120 Positie voor overname?

Vastleggen of de besturing het actieve referentiepunt corrigeert:

0: geen correctie

1: correctie van het actieve referentiepunt ten opzichte van het middelpunt van de kogel. De besturing corrigeert het actieve referentiepunt met de afwijking van de nominale en actuele positie van het middelpunt.

Invoer: **0, 1**

Voorbeeld

11 TCH PROBE 1402 TASTEN KOGEL ~	
Q1100=+25	;1.PUNT HOOFDAS ~
Q1101=+25	;1E PUNT NEVENAS ~
Q1102=-5	;1.PUNT WZ-AS ~
QS1116=+10	;DIAMETER 1 ~
Q423=+3	;AANTAL KEREN TASTEN ~
Q325=+0	;STARTHOEK ~
Q1119=+360	;OPENINGSHOEK ~
Q320=+0	;VEILIGHEIDSAFSTAND ~
Q260=+50	;VEILIGE HOOGTE ~
Q1125=+1	;MODUS VEILIGE HOOGTE ~
Q309=+0	;FOUTREACTIE ~
Q1120=+0	;OVERNAMEPOSITION

5.6 Cyclus 1404 PROBE SLOT/RIDGE

ISO-programmering

G1404

Toepassing

Met tastcyclus **1404** worden het midden en de breedte van een sleuf of een dam bepaald. De besturing tast met twee tegenover elkaar liggende tastpunten. De besturing tast loodrecht op de rotatiepositie van het tastobject, ook als het tastobject is geroteerd. U kunt het resultaat overnemen in de actieve regel van de referentiepunttabel.

Als u vóór deze cyclus de cyclus **1493 EXTRUSIE TASTEN** programmeert, herhaalt de besturing de tastpunten in de geselecteerde richting en gedefinieerde lengte langs een rechte lijn.

Verdere informatie: "Cyclus 1493 EXTRUSIE TASTEN", Pagina 303

Cyclusverloop

- 1 De besturing positioneert het tastsysteem met positioneerlogica naar de voorpositie van de eerste tastpositie **1**.

Verdere informatie: "Positioneerlogica", Pagina 47

- 2 Vervolgens verplaatst de besturing het tastsysteem naar de ingevoerde meethoogte **Q1102** en voert het eerste tastproces met tastaanzet **F** uit de tastsysteemtabel uit.

- 3 Afhankelijk van het geselecteerde geometrietype in parameter **Q1115** gaat de besturing als volgt verder:

Sleuf **Q1115=0**:

- Als u de **MODUS VEILIGE HOOGTE Q1125** met de waarde **0, 1** of **2** programmeert, positioneert de besturing het tastsysteem met **FMAX_PROBE** terug naar **Q260 VEILIGE HOOGTE**.

Sleuf **Q1115=1**:

- Onafhankelijk van **Q1125** positioneert de besturing het tastsysteem met **FMAX_PROBE** na elk tastpunt terug naar **Q260 VEILIGE HOOGTE**.

- 4 Het tastsysteem gaat naar het volgende tastpunt **2** en voert het tweede tastproces met tastaanzet **F** uit.

- 5 De besturing slaat de vastgestelde positie op in de volgende Q-parameters. Als **Q1120 OVERNAMEPOSITIE** met de waarde **1** is gedefinieerd, schrijft de besturing de vastgestelde positie in de actieve regel van de referentiepunttabel.

Verdere informatie: "Basisprincipes van de tastcycli 14xx voor het vastleggen van een referentiepunt", Pagina 136

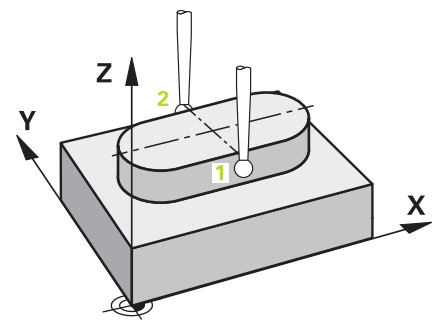

Q-parameter-nummer	Betekenis
Q950 t/m Q952	Gemeten middelpunt van de sleuf of dam in de hoofd-, neven- en gereedschapsas
Q968	Gemeten sleuf- of dambreedte
Q980 t/m Q982	Gemeten afwijking van het middelpunt van de sleuf of de dam
Q998	Gemeten afwijking van de sleuf- of dambreedte
Q183	<p>Werkstukstatus</p> <ul style="list-style-type: none"> ■ -1 = niet gedefinieerd ■ 0 = goed ■ 1 = nabewerken ■ 2 = afkeur ■ 3 = taststift niet uitgeweken. <p>De werkstukstatus 3 toont de besturing alleen in combinatie met de cyclus 441 SNEL AANTASTEN.</p> <p>Verdere informatie: "Cyclus 441 SNEL AANTASTEN", Pagina 300</p>
Q970	<p>Als u cyclus 1493 EXTRUSIE TASTEN hebt geprogrammeerd:</p> <p>Maximale afwijking vanaf het middelpunt van de sleuf of de dam</p>
Q975	<p>Als u cyclus 1493 EXTRUSIE TASTEN hebt geprogrammeerd:</p> <p>Maximale afwijking gerelateerd aan de sleuf- of dambreedte</p>

Instructies

AANWIJZING

Let op: botsingsgevaar!

Bij de uitvoering van de tastcycli **444** en **14xx** mogen de volgende coördinaattransformaties niet actief zijn: cyclus **8 SPIEGELEN**, cyclus **11 MAATFACTOR**, cyclus **26 MAATFACTOR ASSPEC.** en **TRANS MIRROR**. Er bestaat botsingsgevaar.

- ▶ Coördinatenomrekening vóór cyclusoproep terugzetten

- Deze cyclus kunt u uitsluitend in de bewerkingsmodus **FUNCTION MODE MILL** uitvoeren.

Cyclusparameters

Helpscherm

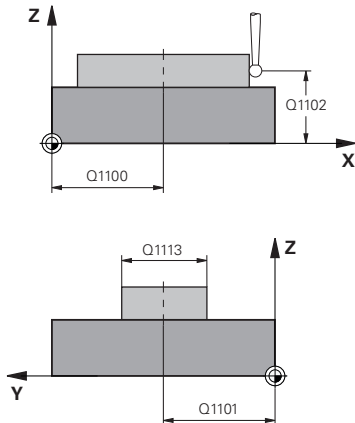

Parameters

Q1100 1e nominale positie hoofdas?

Absolute nominale positie van het middelpunt in de hoofdas van het bewerkingsvlak.

Invoer: **-99999,9999...+99999,9999** alternatieve invoer **?, +, -** of **@**:

- **"?..."**: halfautomatische modus, zie Pagina 57
- **"...-...+..."**: interpretatie van de tolerantie, zie Pagina 62
- **"...@..."**: overdracht van een actuele positie, zie Pagina 65

Q1101 1.nominale positie nevenas?

Absolute nominale positie van het middelpunt in de nevenas van het bewerkingsvlak

Invoer: **-99999.9999...+9999.9999** optionele invoer, zie **Q1100**

Q1102 1.Nominale positie GS-as?

Absolute nominale positie van de tastpunten in de gereedschapsas

Invoer: **-99999.9999...+9999.9999** optionele invoer, zie **Q1100**

Q1113 Width of slot/ridge?

Breedte van de sleuf of van de dam, parallel aan de nevenas van het bewerkingsvlak. De waarde werkt incrementeel.

Invoer: **0...9999.9999** Alternatief **-** of **+**:

- **"...-...+..."**: interpretatie van de tolerantie, zie Pagina 62

Q1115 Geometrietype (0/1)?

Type tastobject:

0: sleuf

1: dam

Invoer: **0, 1**

Q1114 Rotatiepositie?

Hoek waarmee de sleuf of de dam is geroteerd. Het rotatiecentrum ligt in **Q1100** en **Q1101**. De waarde werkt absoluut.

Invoer: **0...359.999**

Q320 Veiligheidsafstand?

Extra afstand tussen meetpunt en tastsysteemkogel. **Q320** werkt aanvullend op de kolom **SET_UP** van de tastsysteemtabel. De waarde werkt incrementeel.

Invoer: **0...99999,9999** Alternatief **PREDEF**

Q260 Veilige hoogte?

Coördinaat in de gereedschapsas waarin een botsing tussen het tastsysteem en het werkstuk (spanmiddel) uitgesloten is. De waarde werkt absoluut.

Invoer: **-99999,9999...+99999,9999** Alternatief **PREDEF**

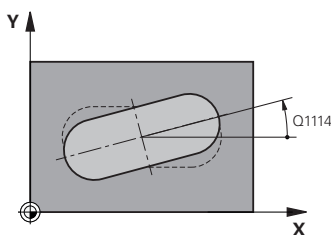

Helpscherm

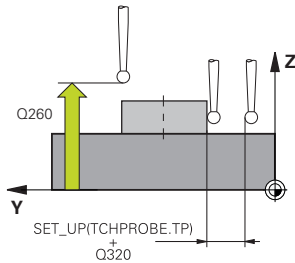

Parameters

Q1125 Verplaatsen naar veilige hoogte?

Positioneergedrag tussen de tastpunten bij een sleuf:

-1: niet naar veilige hoogte verplaatsen.

0, 1: voor en na de cyclus naar veilige hoogte verplaatsen. De voorpositionering gebeurt met **FMAX_PROBE**.

2: voor en na elk tastpunt naar veilige hoogte verplaatsen. De voorpositionering gebeurt met **FMAX_PROBE**.

De parameter werkt alleen bij **Q1115 = +1** (sleuf).

Invoer: **-1, 0, +1, +2**

Q309 Reactie bij tolerantiefout?

Reactie bij tolerantie-overschrijding:

0: bij tolerantie-overschrijding de programma-afloop niet onderbreken. De besturing opent geen venster met resultaten.

1: bij tolerantie-overschrijding de programma-afloop onderbreken. De besturing opent een venster met resultaten.

2: de besturing opent bij nabewerken geen venster met resultaten. De besturing opent bij actuele posities in het afkeurgedeelte een venster met resultaten en onderbreekt de programma-afloop.

Invoer: **0, 1, 2**

Q1120 Positie voor overname?

Vastleggen of de besturing het actieve referentiepunt corrigeert:

0: geen correctie

1: correctie van het actieve referentiepunt ten opzichte van het middelpunt van de sleuf of de dam. De besturing corrigeert het actieve referentiepunt met de afwijking van de nominale en actuele positie van het middelpunt.

Invoer: **0, 1**

Voorbeeld

11 TCH PROBE 1404 PROBE SLOT/RIDGE ~	
Q1100=+25	;1.PUNT HOOFDAS ~
Q1101=+25	;1E PUNT NEVENAS ~
Q1102=-5	;1.PUNT WZ-AS ~
Q1113=+20	;WIDTH OF SLOT/RIDGE ~
Q1115=+0	;GEOMETRIETYPE ~
Q1114=+0	;ROTATIEPOSITIE ~
Q320=+2	;VEILIGHEIDSAFSTAND ~
Q260=+50	;VEILIGE HOOGTE ~
Q1125=+1	;MODUS VEILIGE HOOGTE ~
Q309=+0	;FOUTREACTIE ~
Q1120=+0	;OVERNAMEPOSITION

5.7 Cyclus 1430 PROBE POSITION OF UNDERCUT

ISO-programmering G1430

Toepassing

Met tastcyclus **1430** kan een positie met een L-vormige taststift worden getast. Door de vorm van de taststift kan de besturing ondersnijdingen tasten. U kunt het resultaat van het tastproces in de actieve regel van de referentiepunttabel overnemen.

In de hoofd- en nevenas is het tastsysteem afhankelijk van de kalibratiehoek. In de gereedschapsas is het tastsysteem afhankelijk van de geprogrammeerde spilhoek en de kalibratiehoek.

Als u vóór deze cyclus de cyclus **1493 EXTRUSIE TASTEN** programmeert, herhaalt de besturing de tastpunten in de geselecteerde richting en gedefinieerde lengte langs een rechte lijn.

Verdere informatie: "Cyclus 1493 EXTRUSIE TASTEN", Pagina 303

Cyclusverloop

- 1 De besturing positioneert het tastsysteem met positioneerlogica naar de voorpositie van de eerste tastpositie **1**.

Voorpositie in het bewerkingsvlak afhankelijk van de tastrichting:

- **Q372=+/-1**: de voorpositie in de hoofdas is met **Q1118 RADIAL APPROACH PATH** van de nominale positie **Q1100** verwijderd. De radiale benaderingslengte werkt tegengesteld aan de tastrichting.
- **Q372 = +/-2**: de voorpositie in de nevenas is met **Q1118 RADIAL APPROACH PATH** van de nominale positie **Q1101** verwijderd. De radiale benaderingslengte werkt tegengesteld aan de tastrichting.
- **Q372 = +/-3**: de voorpositie van de hoofd- en nevenas is afhankelijk van de richting waarin de taststift is uitgelijnd. De voorpositie is met **Q1118 RADIAL APPROACH PATH** van de nominale positie verwijderd. De radiale benaderingslengte werkt tegengesteld aan spilhoek **Q336**.

Verdere informatie: "Positioneerlogica", Pagina 47

- 2 Vervolgens verplaatst de besturing het tastsysteem naar de ingevoerde meethoogte **Q1102** en voert het eerste tastproces met tastaanzet **F** uit de tastsysteemtabel uit. De tastaanzet moet identiek zijn aan de kalibratieaanzet.
- 3 De besturing trekt het tastsysteem met **FMAX_PROBE** met **Q1118 RADIAL APPROACH PATH** in het bewerkingsvlak terug.
- 4 Als u de **MODUS VEILIGE HOOGTE Q1125** met **0, 1** of **2** programmeert, positioneert de besturing het tastsysteem met **FMAX_PROBE** terug naar de veilige hoogte **Q260**.
- 5 De besturing slaat de vastgestelde positie op in de volgende Q-parameters. Als **Q1120 OVERNAMEPOSITION** met de waarde **1** is gedefinieerd, schrijft de besturing de vastgestelde positie in de actieve regel van de referentiepunttabel.

Verdere informatie: "Basisprincipes van de tastcycli 14xx voor het vastleggen van een referentiepunt", Pagina 136

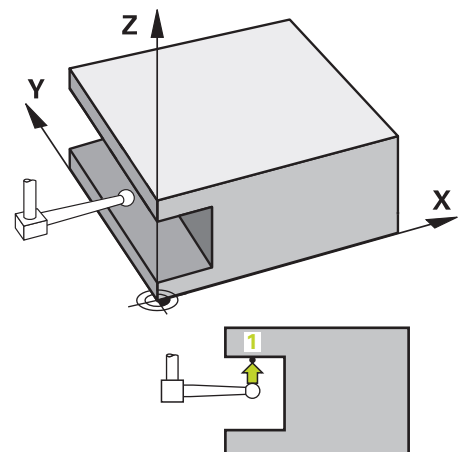

Q-parameter nummer	Betekenis
Q950 t/m Q952	Gemeten positie in de hoofd-, neven- en gereedschapsas
Q980 t/m Q982	Gemeten afwijking in de positie in de hoofd-, neven- en gereedschapsas
Q183	<p>Werkstukstatus</p> <ul style="list-style-type: none"> ■ -1 = niet gedefinieerd ■ 0 = goed ■ 1 = nabewerken ■ 2 = afkeur ■ 3 = taststift niet uitgeweken. <p>De werkstukstatus 3 toont de besturing alleen in combinatie met de cyclus 441 SNEL AANTASTEN.</p> <p>Verdere informatie: "Cyclus 441 SNEL AANTASTEN", Pagina 300</p>
Q970	<p>Als u cyclus 1493 EXTRUSIE TASTEN hebt geprogrammeerd:</p> <p>Maximale afwijking gerelateerd aan de nominale positie van het eerste tastpunt</p>

Instructies

AANWIJZING

Let op: botsingsgevaar!

Bij de uitvoering van de tastcycli **444** en **14xx** mogen de volgende coördinaattransformaties niet actief zijn: cyclus **8 SPIEGELEN**, cyclus **11 MAATFACTOR**, cyclus **26 MAATFACTOR ASSPEC.** en **TRANS MIRROR**. Er bestaat botsingsgevaar.

- ▶ Coördinatenomrekening vóór cyclusoproep terugzetten

- Deze cyclus kunt u uitsluitend in de bewerkingsmodus **FUNCTION MODE MILL** uitvoeren.
 - Deze cyclus is bedoeld voor L-vormige taststiften. Voor eenvoudige taststiften adviseert HEIDENHAIN de cyclus **1400 TASTEN POSITIE**.
- Verdere informatie:** "Cyclus 1400 TASTEN POSITIE", Pagina 137

Cyclusparameters

Helpscherm

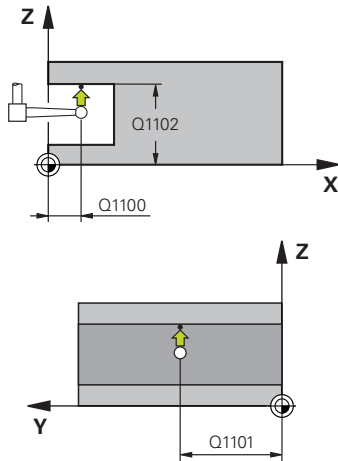

Parameters

Q1100 1e nominale positie hoofdas?

Absolute nominale positie van de eerste tastpositie in de hoofdas van het bewerkingsvlak

Invoer: **-99999,9999...+99999,9999** alternatief **?, -, +** of **@**

- **?**: halfautomatische modus, zie Pagina 57
- **-, +**: interpretatie van de tolerantie, zie Pagina 62
- **@**: overdracht van een actuele positie, zie Pagina 65

Q1101 1.nominale positie nevenas?

Absolute nominale positie van de eerste tastpositie in de nevenas van het bewerkingsvlak

Invoer: **-99999.9999...+9999.9999** Als alternatief optionele invoer, zie **Q1100**

Q1102 1.Nominale positie GS-as?

Absolute nominale positie van de eerste tastpositie in de gereedschapsas

Invoer: **-99999.9999...+9999.9999** Als alternatief optionele invoer, zie **Q1100**

Q372 Tastrichting (-3...+3)?

As in de richting waarvan moet worden getast. Met het voorteken definieert u of de besturing zich in positieve of negatieve richting verplaatst.

Invoer: **-3, -2, -1, +1, +2, +3**

Q336 Hoek voor spil-orientatie ?

Hoek waaronder de besturing het gereedschap vóór het tastproces oriënteert. Deze hoek werkt alleen bij het tasten in de gereedschapsas (**Q372 = +/-3**). De waarde werkt absoluut.

Invoer: **0...360**

Q1118 Distance of radial approach?

Afstand tot de nominale positie waarop het tastsysteem zich in het bewerkingsvlak voorpositioneert en na het tasten terugtrekt.

Als **Q372= +/-1**: afstand is tegengesteld aan de tastrichting.

Als **Q372= +/-2**: afstand is tegengesteld aan de tastrichting.

Als **Q372= +/-3**: afstand is tegengesteld aan de spilhoek **Q336**.

De waarde werkt incrementeel.

Invoer: **0...9999.9999**

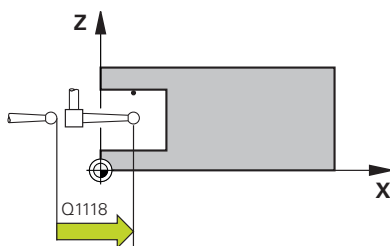

Helpscherm

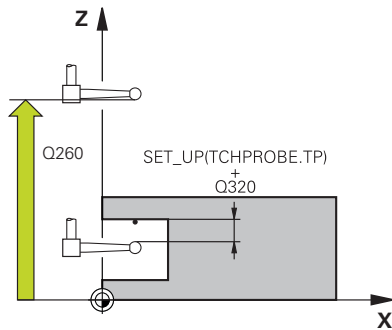

Parameters

Q320 Veiligheidsafstand?

Extra afstand tussen meetpunt en tastsysteemkogel. **Q320** werkt aanvullend op de kolom **SET_UP** van de tastsysteemtabel. De waarde werkt incrementeel.

Invoer: **0...99999,9999** Alternatief **PREDEF**

Q260 Veilige hoogte?

Coördinaat in de gereedschapsas waarin een botsing tussen het tastsysteem en het werkstuk (spanmiddel) uitgesloten is. De waarde werkt absoluut.

Invoer: **-99999,9999...+99999,9999** Alternatief **PREDEF**

Q1125 Verplaatsen naar veilige hoogte?

Positioneergedrag tussen de tastposities:

-1: niet naar veilige hoogte verplaatsen.

0, 1, 2: voor en na het tastpunt naar veilige hoogte verplaatsen. De voorpositionering gebeurt met **FMAX_PROBE**.

Invoer: **-1, 0, +1, +2**

Q309 Reactie bij tolerantiefout?

Reactie bij tolerantie-overschrijding:

0: bij tolerantie-overschrijding de programma-afloop niet onderbreken. De besturing opent geen venster met resultaten.

1: bij tolerantie-overschrijding de programma-afloop onderbreken. De besturing opent een venster met resultaten.

2: de besturing opent bij nabewerken geen venster met resultaten. De besturing opent bij actuele posities in het afkeurgedeelte een venster met resultaten en onderbreekt de programma-afloop.

Invoer: **0, 1, 2**

Q1120 Positie voor overname?

Vastleggen of de besturing het actieve referentiepunt corrigeert:

0: geen correctie

1: correctie ten opzichte van het 1e tastpunt. Het actieve referentiepunt wordt met de afwijking van de nominale en actuele positie van het 1e tastpunt gecorrigeerd.

Invoer: **0, 1**

Voorbeeld

11 TCH PROBE 1430 PROBE POSITION OF UNDERCUT ~	
Q1100=+10	;1.PUNT HOOFDAS ~
Q1101=+25	;1E PUNT NEVENAS ~
Q1102=-15	;1.PUNT WZ-AS ~
Q372=+1	;TASTRICHTING ~
Q336=+0	;HOEK SPIL ~
Q1118=+20	;RADIAL APPROACH PATH ~
Q320=+0	;VEILIGHEIDSAFSTAND ~
Q260=+50	;VEILIGE HOOGTE ~
Q1125=+1	;MODUS VEILIGE HOOGTE ~
Q309=+0	;FOUTREACTIE ~
Q1120=+0	;OVERNAMEPOSITION

5.8 Cyclus 1434 PROBE SLOT/RIDGE UNDERCUT

ISO-programmering

G1434

Toepassing

Met tastcyclus **1434** worden het midden en de breedte van een sleuf of een dam bepaald met behulp van een L-vormige taststift. Door de vorm van de taststift kan de besturing ondersnijdingen tasten. De besturing tast met twee tegenover elkaar liggende tastpunten. U kunt het resultaat overnemen in de actieve regel van de referentiepunttabel.

De besturing oriënteert het tastsysteem op de kalibratiehoek uit de tastsysteemtabel.

Als u vóór deze cyclus de cyclus **1493 EXTRUSIE TASTEN** programmeert, herhaalt de besturing de tastpunten in de geselecteerde richting en gedefinieerde lengte langs een rechte lijn.

Verdere informatie: "Cyclus 1493 EXTRUSIE TASTEN", Pagina 303

Cyclusverloop

1 De besturing positioneert het tastsysteem met positioneerlogica naar de voorpositie van de eerste tastpositie **1**.

De voorpositie in het bewerkingsvlak is afhankelijk van het objectvlak:

- **Q1139 = +1**: de voorpositie in de hoofdas is met **Q1118 RADIAL APPROACH PATH** van de nominale positie in **Q1100** verwijderd. De richting van de radiale benaderingslengte **Q1118** is afhankelijk van het voorteken. De voorpositie van de nevenas komt overeen met de nominale positie.
- **Q1139 = +2**: de voorpositie in de nevenas is met **Q1118 RADIAL APPROACH PATH** van de nominale positie in **Q1101** verwijderd. De richting van de radiale benaderingslengte **Q1118** is afhankelijk van het voorteken. De voorpositie van de hoofdas komt overeen met de nominale positie.

Verdere informatie: "Positioneerlogica", Pagina 47

- 2 Vervolgens verplaatst de besturing het tastsysteem naar de ingevoerde meethoogte **Q1102** en voert het eerste tastproces **1** met tastaanzet **F** uit de tastsysteemtabel uit. De tastaanzet moet identiek zijn aan de kalibratieaanzet.
- 3 De besturing trekt het tastsysteem met **FMAX_PROBE** met **Q1118 RADIAL APPROACH PATH** in het bewerkingsvlak terug.
- 4 De besturing positioneert het tastsysteem op het volgende tastpunt **2** en voert het tweede tastproces met tastaanzet **F** uit.
- 5 De besturing trekt het tastsysteem met **FMAX_PROBE** met **Q1118 RADIAL APPROACH PATH** in het bewerkingsvlak terug.
- 6 Als u de **MODUS VEILIGE HOOGTE Q1125** met **0** of **1** programmeert, positioneert de besturing het tastsysteem met **FMAX_PROBE** terug naar de veilige hoogte **Q260**.
- 7 De besturing slaat de vastgestelde positie op in de volgende Q-parameters. Als **Q1120 OVERNAMEPOSITION** met de waarde **1** is gedefinieerd, schrijft de besturing de vastgestelde positie in de actieve regel van de referentiepunttabel.

Verdere informatie: "Basisprincipes van de tastcycli 14xx voor het vastleggen van een referentiepunt", Pagina 136

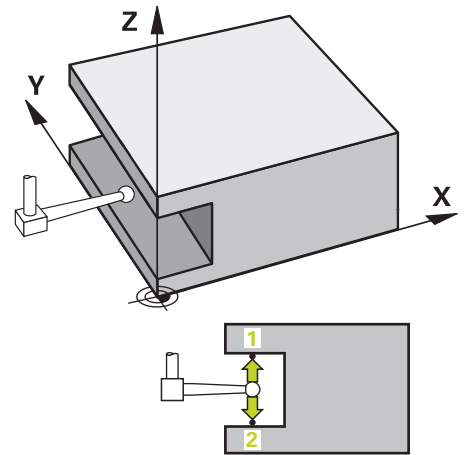

Q-parameter-nummer	Betekenis
Q950 t/m Q952	Gemeten middelpunt van de sleuf of dam in de hoofd-, neven- en gereedschapsas
Q968	Gemeten sleuf- of dambreedte
Q980 t/m Q982	Gemeten afwijking van het middelpunt van de sleuf of de dam
Q998	Gemeten afwijking van de sleuf- of dambreedte
Q183	<p>Werkstukstatus</p> <ul style="list-style-type: none"> ■ -1 = niet gedefinieerd ■ 0 = goed ■ 1 = nabewerken ■ 2 = afkeur ■ 3 = taststift niet uitgeweken. <p>De werkstukstatus 3 toont de besturing alleen in combinatie met de cyclus 441 SNEL AANTASTEN.</p> <p>Verdere informatie: "Cyclus 441 SNEL AANTASTEN", Pagina 300</p>
Q970	<p>Als u cyclus 1493 EXTRUSIE TASTEN hebt geprogrammeerd:</p> <p>Gemeten afwijking in relatie tot het middelpunt van de sleuf of de dam</p>
Q975	<p>Als u cyclus 1493 EXTRUSIE TASTEN hebt geprogrammeerd:</p> <p>Maximale afwijking gerelateerd aan de sleuf- of dambreedte</p>

Instructies

AANWIJZING

Let op: botsingsgevaar!

Bij de uitvoering van de tastcycli **444** en **14xx** mogen de volgende coördinaattransformaties niet actief zijn: cyclus **8 SPIEGELEN**, cyclus **11 MAATFACTOR**, cyclus **26 MAATFACTOR ASSPEC.** en **TRANS MIRROR**. Er bestaat botsingsgevaar.

- ▶ Coördinatenomrekening vóór cyclusoproep terugzetten

- Deze cyclus kunt u uitsluitend in de bewerkingsmodus **FUNCTION MODE MILL** uitvoeren.
- Als u in de radiale benaderingslengte **Q1118 = -0** programmeert, werkt het voorteken niet. Het gedrag is hetzelfde als bij +0.
- Deze cyclus is bedoeld voor L-vormige taststiften. Voor eenvoudige taststiften adviseert HEIDENHAIN de cyclus **1404 PROBE SLOT/RIDGE**.

Verdere informatie: "Cyclus 1404 PROBE SLOT/RIDGE", Pagina 151

Cyclusparameters

Helpparameters

Parameters

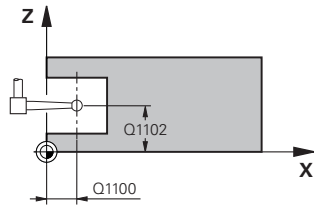

Q1100 1e nominale positie hoofdas?

Absolute nominale positie van het middelpunt in de hoofdas van het bewerkingsvlak.

Invoer: **-99999,9999...+99999,9999** alternatieve invoer **?, +, -** of **@**:

- **"?..."**: halfautomatische modus, zie Pagina 57
- **"...-...+..."**: interpretatie van de tolerantie, zie Pagina 62
- **"...@..."**: overdracht van een actuele positie, zie Pagina 65

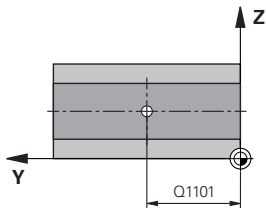

Q1101 1.nominale positie nevenas?

Absolute nominale positie van het middelpunt in de nevenas van het bewerkingsvlak

Invoer: **-99999.9999...+9999.9999** optionele invoer, zie **Q1100**

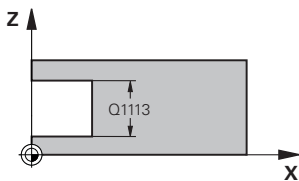

Q1102 1.Nominale positie GS-as?

Absolute nominale positie van het middelpunt in de gereedschapsas

Invoer: **-99999.9999...+9999.9999** optionele invoer, zie **Q1100**

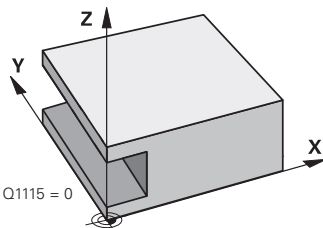

Q1113 Width of slot/ridge?

Breedte van de sleuf of van de dam, parallel aan de nevenas van het bewerkingsvlak. De waarde werkt incrementeel.

Invoer: **0...9999.9999** Alternatief **-** of **+**:

"...-...+...": interpretatie van de tolerantie, zie Pagina 62

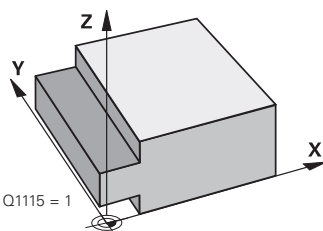

Q1115 Geometrietype (0/1)?

Type tastobject:

0: sleuf

1: dam

Invoer: **0, 1**

Helpscherm

Parameters

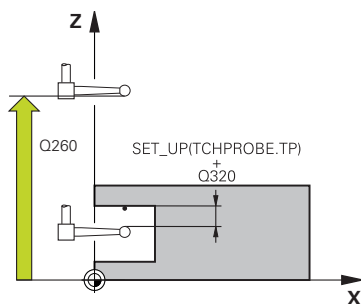
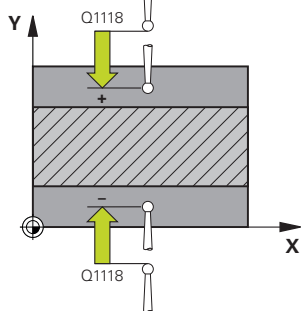
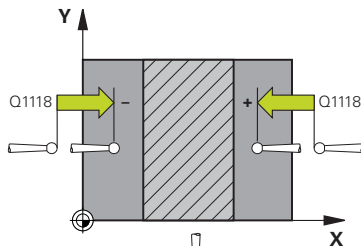
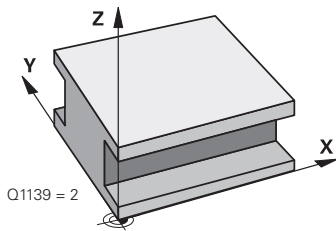
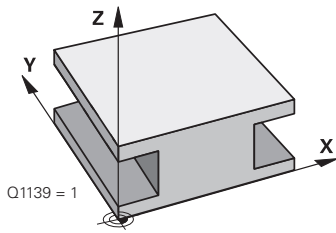

Q1139 Object plane (1-2)?

Vlak waarin de besturing de tastrichting interpreteert.

1: YZ-vlak

2: ZX-vlak

Invoer: **1, 2**

Q1118 Distance of radial approach?

Afstand tot de nominale positie waarop het tastsysteem zich in het bewerkingsvlak voorpositioneert en na het tasten terugtrekt. De richting van **Q1118** komt overeen met de tastrichting en is tegengesteld aan het voorteken. De waarde werkt incrementeel.

Invoer: **-99999.9999...+9999.9999**

Q320 Veiligheidsafstand?

Extra afstand tussen meetpunt en tastsysteemkogel. **Q320** werkt aanvullend op de kolom **SET_UP** van de tastsysteemtabel. De waarde werkt incrementeel.

Invoer: **0...99999,9999** Alternatief **PREDEF**

Q260 Veilige hoogte?

Coördinaat in de gereedschapsas waarin een botsing tussen het tastsysteem en het werkstuk (spanmiddel) uitgesloten is. De waarde werkt absoluut.

Invoer: **-99999,9999...+99999,9999** Alternatief **PREDEF**

Q1125 Verplaatsen naar veilige hoogte?

Positioneergedrag voor en na de cyclus:

-1: niet naar veilige hoogte verplaatsen.

0, 1: voor en na de cyclus naar veilige hoogte verplaatsen. De voorpositionering gebeurt met **FMAX_PROBE**.

Invoer: **-1, 0, +1**

Q309 Reactie bij tolerantiefout?

Reactie bij tolerantie-overschrijding:

0: bij tolerantie-overschrijding de programma-afloop niet onderbreken. De besturing opent geen venster met resultaten.

1: bij tolerantie-overschrijding de programma-afloop onderbreken. De besturing opent een venster met resultaten.

2: de besturing opent bij nabewerken geen venster met resultaten. De besturing opent bij actuele posities in het afkeurgedeelte een venster met resultaten en onderbreekt de programma-afloop.

Invoer: **0, 1, 2**

Q1120 Positie voor overname?

Vastleggen of de besturing het actieve referentiepunt corrigeert:

0: geen correctie

1: correctie van het actieve referentiepunt ten opzichte van het middelpunt van de sleuf of de dam. De besturing corrigeert het actieve referentiepunt met de afwijking van de nominale en actuele positie van het middelpunt.

Invoer: **0, 1**

Voorbeeld

11 TCH PROBE 1434 PROBE SLOT/RIDGE UNDERCUT ~	
Q1100=+25	;1.PUNT HOOFDAS ~
Q1101=+25	;1E PUNT NEVENAS ~
Q1102=-5	;1.PUNT WZ-AS ~
Q1113=+20	;WIDTH OF SLOT/RIDGE ~
Q1115=+0	;GEOMETRIETYPE ~
Q1139=+1	;OBJECTVLAK ~
Q1118=-15	;RADIAL APPROACH PATH ~
Q320=+2	;VEILIGHEIDSAFSTAND ~
Q260=+50	;VEILIGE HOOGTE ~
Q1125=+1	;MODUS VEILIGE HOOGTE ~
Q309=+0	;FOOTREACTIE ~
Q1120=+0	;OVERNAMEPOSITION

5.9 Basisprincipes van de tastcycli 408 tot 419 bij het vastleggen van het referentiepunt

Toepassing



De besturing beschikt over cycli waarmee referentiepunten automatisch kunnen worden bepaald en als volgt kunnen worden verwerkt:

- Vastgestelde waarden direct als uitlezingswaarden vastleggen
- Vastgestelde waarden in de referentiepunttabel opslaan
- Vastgestelde waarden in een nulpunttabel opslaan

Referentiepunt en tastsysteemas

De besturing legt het referentiepunt in het bewerkingsvlak vast, gerelateerd aan de tastsysteemas die in uw meetprogramma is gedefinieerd

Actieve tastsysteemas	Referentiepunt vastleggen in
Z	X en Y
Y	Z en X
X	Y en Z

Berekende referentiepunt opslaan

Bij alle cycli voor het vastleggen van het referentiepunt kan via invoerparameters **Q303** en **Q305** worden vastgelegd hoe de besturing het berekende referentiepunt moet opslaan:

- **Q305 = 0, Q303 = 1:**
het actieve referentiepunt wordt in regel 0 gekopieerd, gewijzigd en activeert regel 0, waarbij eenvoudig transformaties worden verwijderd
- **Q305 niet gelijk aan 0, Q303 = 0:**
het resultaat wordt in nulpunttabel regel **Q305** geschreven, **nulpunt via TRANS DATUM in het NC-programma activeren**
Meer informatie: Gebruikershandboek **Klaartekst-programmering**
- **Q305 niet gelijk aan 0, Q303 = 1:**
het resultaat wordt in referentiepunttabel regel **Q305** geschreven, **het referentiepunt moet u via cyclus Zyklus 247 in het NC-programma activeren**
- **Q305 ongelijk aan 0, Q303 = -1**



Deze combinatie kan alleen worden gevormd wanneer u

- NC-programma's met de cycli **410** t/m **418** inlezen, die op een TNC 4xx zijn gemaakt
- NC-programma's met de cycli **410** t/m **418** inlezen, die met een oudere softwareversie van de iTNC 530 zijn gemaakt
- bij de cyclusdefinitie de meetwaarde-overdracht via de parameter **Q303** niet bewust hebt gedefinieerd

In dergelijke gevallen komt de besturing met een foutmelding omdat de complete handling in verband met de REF-gerelateerde nulpunttabellen is gewijzigd en u via parameter **Q303** een gedefinieerde meetwaarde-overdracht moet definiëren.

Meetresultaten in Q-parameters

De besturing legt de meetresultaten van de desbetreffende tastcyclus vast in de globaal actieve Q-parameters **Q150** t/m **Q160**. Deze parameters kunt u in uw NC-programma blijven gebruiken. Let op de tabel met resultaatparameters die bij elke cyclusbeschrijving is vermeld.

5.10 Cyclus 410 NULP. BINNEN RECHTH.

ISO-programmering

G410

Toepassing

Met tastcyclus **410** wordt het middelpunt van een rechthoekige kamer bepaald en als referentiepunt vastgelegd. De besturing kan het middelpunt eventueel ook in een nulpunt- of referentiepunttabel opslaan.

Cyclusverloop

- 1 De besturing positioneert het tastsysteem met positioneerlogica naar de voorpositie van de eerste tastpositie **1**.

Verdere informatie: "Positioneerlogica", Pagina 47

- 2 Vervolgens verplaatst het tastsysteem zich naar de ingevoerde meethoogte en voert het eerste tastproces met tastaanzet (kolom **F**) uit.
- 3 Vervolgens verplaatst het tastsysteem zich asparallel op meethoogte of lineair op veilige hoogte naar de volgende tastpositie **2** en voert daar het tweede tastproces uit
- 4 De besturing positioneert het tastsysteem naar de tastpositie **3** en vervolgens naar de tastpositie **4** en voert daar het derde en vierde tastproces uit
- 5 De besturing positioneert het tastsysteem terug naar veilige hoogte
- 6 Afhankelijk van de cyclusparameters **Q303** en **Q305** verwerkt de besturing het vastgestelde referentiepunt, zie "Toepassing", Pagina 166
- 7 Vervolgens slaat de besturing de actuele waarden in de volgende Q-parameters op.
- 8 Indien gewenst bepaalt de besturing daarna in een afzonderlijk tastproces nog het referentiepunt in de tastsysteemas

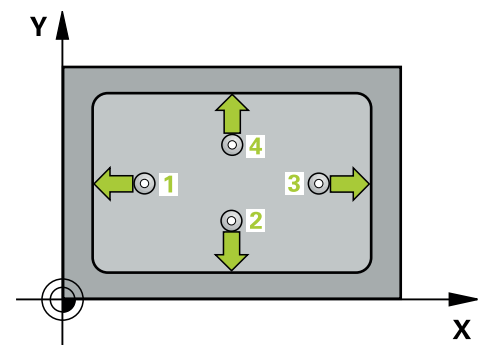

Q-parameter nummer	Betekenis
Q151	Actuele waarde midden hoofdas
Q152	Actuele waarde midden nevenas
Q154	Actuele waarde zijlengte hoofdas
Q155	Actuele waarde zijlengte nevenas

Instructies

AANWIJZING

Let op: botsingsgevaar!

Bij de uitvoering van de tastcycli **400** t/m **499** mogen geen cycli voor coördinatenomrekening actief zijn. Er bestaat botsingsgevaar!

- ▶ De volgende cycli niet vóór het gebruik van tastcycli activeren: cyclus **7 NULPUNT**, cyclus **8 SPIEGELEN**, cyclus **10 ROTATIE**, cyclus **11 MAATFACTOR** en cyclus **26 MAATFACTOR ASSPEC.**
- ▶ Coördinatenomrekeningen van tevoren terugzetten

AANWIJZING

Let op: botsingsgevaar!

Wanneer door de kamerafmetingen en veiligheidsafstand een voorpositionering in de buurt van de tastposities niet is toegestaan, tast de besturing altijd vanuit het midden van de kamer. Tussen de vier meetpunten verplaatst het tastsysteem zich dan niet naar de veilige hoogte. Er bestaat botsingsgevaar!

- ▶ Om een botsing tussen het tastsysteem en het werkstuk te voorkomen, moet de lengte van de 1e en de 2e zijde van de kamer bij voorkeur **kleiner** worden ingevoerd.
- ▶ U moet vóór de cyclusdefinitie een gereedschapsoproep voor de definitie van de tastsysteemmas hebben geprogrammeerd.

- Deze cyclus kunt u uitsluitend in de bewerkingsmodus **FUNCTION MODE MILL** uitvoeren.
- De besturing zet een actieve basisrotatie aan het begin van de cyclus terug.

Cyclusparameters

Helpscherm

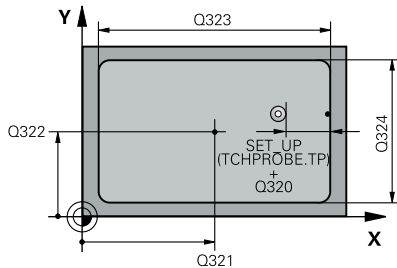

Parameter

Q321 Midden 1e as?

Midden van de kamer in de hoofdas van het bewerkingsvlak. De waarde werkt absoluut.

Invoer: **-99999,9999...+99999,9999**

Q322 Midden 2e as?

Midden van de kamer in de nevenas van het bewerkingsvlak. De waarde werkt absoluut.

Invoer: **-99999,9999...+99999,9999**

Q323 Lengte eerste zijde?

Lengte van de kamer, parallel aan de hoofdas van het bewerkingsvlak. De waarde werkt incrementeel.

Invoer: **0...99999,9999**

Q324 Lengte tweede zijde?

Lengte van de kamer, parallel aan de nevenas van het bewerkingsvlak. De waarde werkt incrementeel.

Invoer: **0...99999,9999**

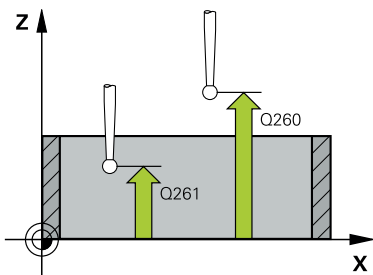

Q261 Meethoogte in tastsysteemas?

Coördinaat van het midden van de kogel in de tastsysteemas waarin de meting moet plaatsvinden. De waarde werkt absoluut.

Invoer: **-99999,9999...+99999,9999**

Q320 Veiligheidsafstand?

Extra afstand tussen meetpunt en tastsysteemkogel. **Q320** werkt aanvullend op de kolom **SET_UP** van de tastsysteemtabel. De waarde werkt incrementeel.

Invoer: **0...99999,9999** Alternatief **PREDEF**

Q260 Veilige hoogte?

Coördinaat in de gereedschapsas waarin een botsing tussen het tastsysteem en het werkstuk (spanmiddel) uitgesloten is. De waarde werkt absoluut.

Invoer: **-99999,9999...+99999,9999** Alternatief **PREDEF**

Q301 Verpl. veiligheidshoogte (0/1)?

Vastleggen hoe het tastsysteem zich tussen de meetpunten moet verplaatsen:

0: tussen meetpunten op meethoogte verplaatsen

1: tussen meetpunten op veilige hoogte verplaatsen

Invoer: **0, 1**

Helpscherm**Parameter****Q305 Nummer in tabel?**

Voer de regelnummers van de referentiepunttabel/nulpunttabel in waarin de besturing de coördinaten van het middelpunt opslaat. Afhankelijk van **Q303** legt de besturing het item in de referentiepunttabel of in de nulpunttabel vast.

Als **Q303=1** dan beschrijft de besturing de referentiepunttabel.

Als **Q303=0** dan beschrijft de besturing de nulpunttabel. Het nulpunt wordt niet automatisch geactiveerd.

Verdere informatie: "Berekende referentiepunt opslaan", Pagina 167

Invoer: **0...99999**

Q331 Nieuw nulpunt in hoofdas ?

Coördinaat in de hoofdas waarop de besturing het vastgestelde midden van de kamer moet instellen. Basisinstelling = 0. De waarde werkt absoluut.

Invoer: **-99999,9999...+99999,9999**

Q332 Nieuw nulpunt in hulpas ?

Coördinaat in de nevenas waarop de besturing het vastgestelde midden van de kamer moet instellen. Basisinstelling = 0. De waarde werkt absoluut.

Invoer: **-99999,9999...+99999,9999**

Q303 Meetwaarde overdracht (0,1)?

Vastleggen of het vastgelegde referentiepunt in de nulpunttabel of in de referentiepunttabel moet worden opgeslagen:

-1: niet gebruiken! Wordt door de besturing ingevoerd wanneer oude NC-programma's worden ingelezen zie "Toepassing", Pagina 166

0: vastgesteld referentiepunt in de actieve nulpunttabel opslaan. Referentiesysteem is het actieve werkstukcoördinatensysteem

1 = vastgesteld referentiepunt in de referentiepunttabel opslaan.

Invoer: **-1, 0, +1**

Q381 Aantasten in TS as? (0/1)

Vastleggen of de besturing ook het referentiepunt in de tastsysteemas moet vastleggen:

0: referentiepunt in de tastsysteemas niet vastleggen

1: referentiepunt in de tastsysteemas vastleggen

Invoer: **0, 1**

Helpscherm

Parameter

Q382 Tasten TS-as: Coörd. 1e as?

Coördinaat van de tastpositie in de hoofdas van het bewerkingsvlak waarop het referentiepunt in de tastsysteemas moet worden ingesteld. Alleen actief als **Q381** = 1. De waarde werkt absoluut.

Invoer: **-99999,9999...+99999,9999**

Q383 Tasten TS-as: Coörd. 2e as?

Coördinaat van de tastpositie in de nevenas van het bewerkingsvlak waarop het referentiepunt in de tastsysteemas moet worden ingesteld. Alleen actief als **Q381** = 1. De waarde werkt absoluut.

Invoer: **-99999,9999...+99999,9999**

Q384 Tasten TS-as: Coörd. 3e as?

Coördinaat van de tastpositie in de tastsysteemas van het bewerkingsvlak waarop het referentiepunt in de tastsysteemas moet worden ingesteld. Alleen actief als **Q381** = 1. De waarde werkt absoluut.

Invoer: **-99999,9999...+99999,9999**

Q333 Nieuw nulpunt in TS-as ?

Coördinaat in de tastsysteemas waarop de besturing het referentiepunt moet vastleggen. Basisinstelling = 0. De waarde werkt absoluut.

Invoer: **-99999,9999...+99999,9999**

Voorbeeld

11 CYCL DEF 410 NULP. BINNEN RECHTH. ~	
Q321=+50	;MIDDEN 1E AS ~
Q322=+50	;MIDDEN 2E AS ~
Q323=+60	;LENGTE 1E ZIJKANT ~
Q324=+20	;LENGTE 2E ZIJKANT ~
Q261=-5	;MEETHOOGTE ~
Q320=+0	;VEILIGHEIDSAFSTAND ~
Q260=+20	;VEILIGE HOOGTE ~
Q301=+0	;VERPL.VEILIGH.HOOGTE ~
Q305=+10	;NUMMER IN TABEL ~
Q331=+0	;NULPUNT ~
Q332=+0	;NULPUNT ~
Q303=+1	;MEETWAARDE OVERDR. ~
Q381=+1	;AANTASTEN TS-AS ~
Q382=+85	;1. COORD. VOOR TS-AS ~
Q383=+50	;2. COORD. VOOR TS-AS ~
Q384=+0	;3. COORD. VOOR TS-AS ~
Q333=+1	;NULPUNT

5.11 Cyclus 411 NULPNT BUITEN RECHTH

ISO-programmering

G411

Toepassing

Met tastcyclus **411** wordt het middelpunt van een rechthoekige tap bepaald en als referentiepunt vastgelegd. De besturing kan het middelpunt eventueel ook in een nulpunt- of referentiepunttabel opslaan.

Cyclusverloop

- 1 De besturing positioneert het tastsysteem met positioneerlogica naar de voorpositie van de eerste tastpositie **1**.
Verdere informatie: "Positioneerlogica", Pagina 47
- 2 Vervolgens verplaatst het tastsysteem zich naar de ingevoerde meethoogte en voert het eerste tastproces met tastaanzet (kolom **F**) uit.
- 3 Vervolgens verplaatst het tastsysteem zich asparallel op meethoogte of lineair op veilige hoogte naar de volgende tastpositie **2** en voert daar het tweede tastproces uit
- 4 De besturing positioneert het tastsysteem naar de tastpositie **3** en vervolgens naar de tastpositie **4** en voert daar het derde en vierde tastproces uit
- 5 De besturing positioneert het tastsysteem terug naar veilige hoogte
- 6 Afhankelijk van de cyclusparameters **Q303** en **Q305** verwerkt de besturing het vastgestelde referentiepunt, zie "Toepassing", Pagina 166
- 7 Vervolgens slaat de besturing de actuele waarden in de volgende Q-parameters op.
- 8 Indien gewenst bepaalt de besturing daarna in een afzonderlijk tastproces nog het referentiepunt in de tastsysteemas

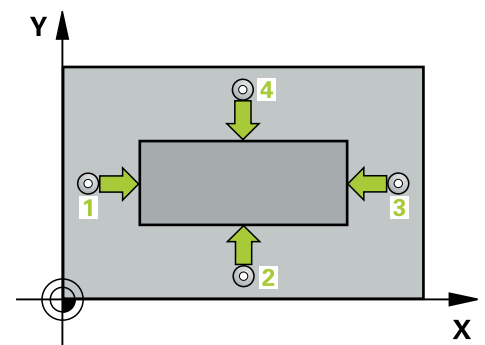

Q-parameter nummer	Betekenis
Q151	Actuele waarde midden hoofdas
Q152	Actuele waarde midden nevenas
Q154	Actuele waarde zijlengte hoofdas
Q155	Actuele waarde zijlengte nevenas

Instructies

AANWIJZING

Let op: botsingsgevaar!

Bij de uitvoering van de tastcycli **400** t/m **499** mogen geen cycli voor coördinatenomrekening actief zijn. Er bestaat botsingsgevaar!

- ▶ De volgende cycli niet vóór het gebruik van tastcycli activeren: cyclus **7 NULPUNT**, cyclus **8 SPIEGELEN**, cyclus **10 ROTATIE**, cyclus **11 MAATFACTOR** en cyclus **26 MAATFACTOR ASSPEC.**
- ▶ Coördinatenomrekeningen van tevoren terugzetten

AANWIJZING

Let op: botsingsgevaar!

Om een botsing tussen het tastsysteem en het werkstuk te voorkomen, moet de lengte van de 1e en 2e zijde van de tap bij voorkeur **groter** worden ingevoerd.

- ▶ U moet vóór de cyclusdefinitie een gereedschapsoproep voor de definitie van de tastsysteemas hebben geprogrammeerd.

- Deze cyclus kunt u uitsluitend in de bewerkingsmodus **FUNCTION MODE MILL** uitvoeren.
- De besturing zet een actieve basisrotatie aan het begin van de cyclus terug.

Cyclusparameters

Helpscherm

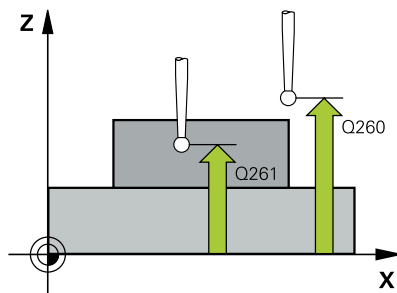
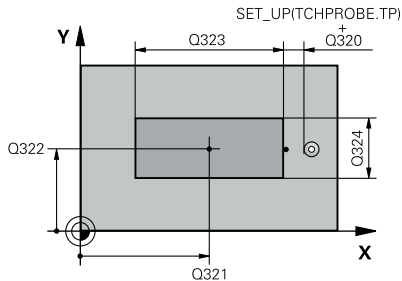

Parameters

Q321 Midden 1e as?

Midden van de tap in de hoofdas van het bewerkingsvlak. De waarde werkt absoluut.

Invoer: **-99999.9999...+9999.9999**

Q322 Midden 2e as?

Midden van de tap in de nevenas van het bewerkingsvlak. De waarde werkt absoluut.

Invoer: **-99999,9999...+99999,9999**

Q323 Lengte eerste zijde?

Lengte van de tap, parallel aan de hoofdas van het bewerkingsvlak. De waarde werkt incrementeel.

Invoer: **0...99999,9999**

Q324 Lengte tweede zijde?

Lengte van de tap, parallel aan de nevenas van het bewerkingsvlak. De waarde werkt incrementeel.

Invoer: **0...99999,9999**

Q261 Meethoogte in tastsysteemas?

Coördinaat van het midden van de kogel in de tastsysteemas waarin de meting moet plaatsvinden. De waarde werkt absoluut.

Invoer: **-99999,9999...+99999,9999**

Q320 Veiligheidsafstand?

Extra afstand tussen meetpunt en tastsysteemkogel. **Q320** werkt aanvullend op de kolom **SET_UP** van de tastsysteemtabel. De waarde werkt incrementeel.

Invoer: **0...99999,9999** Alternatief **PREDEF**

Q260 Veilige hoogte?

Coördinaat in de gereedschapsas waarin een botsing tussen het tastsysteem en het werkstuk (spanmiddel) uitgesloten is. De waarde werkt absoluut.

Invoer: **-99999,9999...+99999,9999** Alternatief **PREDEF**

Q301 Verpl. veiligheidshoogte (0/1)?

Vastleggen hoe het tastsysteem zich tussen de meetpunten moet verplaatsen:

0: tussen meetpunten op meethoogte verplaatsen

1: tussen meetpunten op veilige hoogte verplaatsen

Invoer: **0, 1**

Helpscherm**Parameters****Q305 Nummer in tabel?**

Voer de regelnummers van de referentiepunttabel/nulpunttabel in waarin de besturing de coördinaten van het middelpunt opslaat. Afhankelijk van **Q303** legt de besturing het item in de referentiepunttabel of in de nulpunttabel vast.

Als **Q303=1** dan beschrijft de besturing de referentiepunttabel.

Als **Q303=0** dan beschrijft de besturing de nulpunttabel. Het nulpunt wordt niet automatisch geactiveerd.

Verdere informatie: "Berekende referentiepunt opslaan", Pagina 167

Invoer: **0...99999**

Q331 Nieuw nulpunt in hoofdas ?

Coördinaat in de hoofdas waarop de besturing het vastgestelde midden van de tap moet instellen. Basisinstelling = 0. De waarde werkt absoluut.

Invoer: **-99999,9999...+99999,9999**

Q332 Nieuw nulpunt in hulpas ?

Coördinaat in de nevenas waarop de besturing het vastgestelde midden van de tap moet instellen. Basisinstelling = 0. De waarde werkt absoluut.

Invoer: **-99999,9999...+99999,9999**

Q303 Meetwaarde overdracht (0,1)?

Vastleggen of het vastgelegde referentiepunt in de nulpunttabel of in de referentiepunttabel moet worden opgeslagen:

-1: niet gebruiken! Wordt door de besturing ingevoerd wanneer oude NC-programma's worden ingelezen zie "Toepassing", Pagina 166

0: vastgesteld referentiepunt in de actieve nulpunttabel opslaan. Referentiesysteem is het actieve werkstukcoördinatensysteem

1 = vastgesteld referentiepunt in de referentiepunttabel opslaan.

Invoer: **-1, 0, +1**

Helpscherm**Parameters****Q381 Aantasten in TS as? (0/1)**

Vastleggen of de besturing ook het referentiepunt in de tastsysteemas moet vastleggen:

0: referentiepunt in de tastsysteemas niet vastleggen

1: referentiepunt in de tastsysteemas vastleggen

Invoer: **0, 1**

Q382 Tasten TS-as: Coörd. 1e as?

Coördinaat van de tastpositie in de hoofdas van het bewerkingsvlak waarop het referentiepunt in de tastsysteemas moet worden ingesteld. Alleen actief als **Q381** = 1. De waarde werkt absoluut.

Invoer: **-99999,9999...+99999,9999**

Q383 Tasten TS-as: Coörd. 2e as?

Coördinaat van de tastpositie in de nevenas van het bewerkingsvlak waarop het referentiepunt in de tastsysteemas moet worden ingesteld. Alleen actief als **Q381** = 1. De waarde werkt absoluut.

Invoer: **-99999,9999...+99999,9999**

Q384 Tasten TS-as: Coörd. 3e as?

Coördinaat van de tastpositie in de tastsysteemas van het bewerkingsvlak waarop het referentiepunt in de tastsysteemas moet worden ingesteld. Alleen actief als **Q381** = 1. De waarde werkt absoluut.

Invoer: **-99999,9999...+99999,9999**

Q333 Nieuw nulpunt in TS-as ?

Coördinaat in de tastsysteemas waarop de besturing het referentiepunt moet vastleggen. Basisinstelling = 0. De waarde werkt absoluut.

Invoer: **-99999,9999...+99999,9999**

Voorbeeld

11 TCH PROBE 411 NULPNT BUITEN RECHTH ~	
Q321=+50	;MIDDEN 1E AS ~
Q322=+50	;MIDDEN 2E AS ~
Q323=+60	;LENGTE 1E ZIJKANT ~
Q324=+20	;LENGTE 2E ZIJKANT ~
Q261=-5	;MEETHOOGTE ~
Q320=+0	;VEILIGHEIDSAFSTAND ~
Q260=+20	;VEILIGE HOOGTE ~
Q301=+0	;VERPL.VEILIGH.HOOGTE ~
Q305=+0	;NUMMER IN TABEL ~
Q331=+0	;NULPUNT ~
Q332=+0	;NULPUNT ~
Q303=+1	;MEETWAARDE OVERDR. ~
Q381=+1	;AANTASTEN TS-AS ~
Q382=+85	;1. COORD. VOOR TS-AS ~
Q383=+50	;2. COORD. VOOR TS-AS ~
Q384=+0	;3. COORD. VOOR TS-AS ~
Q333=+1	;NULPUNT

5.12 Cyclus 412 NULPNT BINNEN CIRKEL

ISO-programmering

G412

Toepassing

Met tastcyclus **412** wordt het middelpunt van een rondkamer (boring) bepaald en als referentiepunt vastgelegd. De besturing kan het middelpunt eventueel ook in een nulpunt- of referentiepunttabel opslaan.



In plaats van cyclus **412 NULPNT BINNEN CIRKEL** adviseert HEIDENHAIN de krachtigere cyclus **1401 TASTEN CIRKEL**.

Verwante onderwerpen

- Cyclus **1401 TASTEN CIRKEL**

Verdere informatie: "Cyclus 1401 TASTEN CIRKEL", Pagina 141

Cyclusverloop

- 1 De besturing positioneert het tastsysteem met positioneerlogica naar de voorpositie van de eerste tastpositie **1**.
Verdere informatie: "Positioneerlogica", Pagina 47
- 2 Vervolgens verplaatst het tastsysteem zich naar de ingevoerde meethoogte en voert het eerste tastproces met tastaanzet (kolom **F**) uit. De besturing bepaalt de tastrichting automatisch, gerelateerd aan de geprogrammeerde starthoek
- 3 Vervolgens verplaatst het tastsysteem zich cirkelvormig, met meethoogte of op veilige hoogte, naar de volgende tastpositie **2** en voert daar het tweede tastproces uit
- 4 De besturing positioneert het tastsysteem naar de tastpositie **3** en vervolgens naar de tastpositie **4** en voert daar het derde en vierde tastproces uit
- 5 De besturing positioneert het tastsysteem terug naar veilige hoogte
- 6 Afhankelijk van de cyclusparameters **Q303** en **Q305** verwerkt de besturing het vastgestelde referentiepunt, zie "Toepassing", Pagina 166
- 7 Vervolgens slaat de besturing de actuele waarden in de volgende Q-parameters op.
- 8 Indien gewenst bepaalt de besturing daarna in een afzonderlijk tastproces nog het referentiepunt in de tastsysteemas

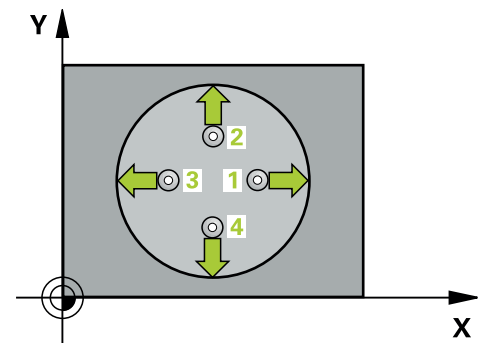

Q-parameter nummer	Betekenis
Q151	Actuele waarde midden hoofdas
Q152	Actuele waarde midden nevenas
Q153	Actuele waarde diameter

Instructies

AANWIJZING

Let op: botsingsgevaar!

Bij de uitvoering van de tastcycli **400** t/m **499** mogen geen cycli voor coördinatenomrekening actief zijn. Er bestaat botsingsgevaar!

- ▶ De volgende cycli niet vóór het gebruik van tastcycli activeren: cyclus **7 NULPUNT**, cyclus **8 SPIEGELEN**, cyclus **10 ROTATIE**, cyclus **11 MAATFACTOR** en cyclus **26 MAATFACTOR ASSPEC.**
- ▶ Coördinatenomrekeningen van tevoren terugzetten

AANWIJZING

Let op: botsingsgevaar!

Wanneer door de kamerafmetingen en veiligheidsafstand een voorpositionering in de buurt van de tastposities niet is toegestaan, tast de besturing altijd vanuit het midden van de kamer. Tussen de vier meetpunten verplaatst het tastsysteem zich dan niet naar de veilige hoogte. Er bestaat botsingsgevaar!

- ▶ Binnen de kamer/boring mag geen materiaal meer staan
- ▶ Om een botsing tussen het tastsysteem en het werkstuk te voorkomen, moet de nominale diameter van de kamer (boring) bij voorkeur **kleiner** worden ingevoerd.

- Deze cyclus kunt u uitsluitend in de bewerkingsmodus **FUNCTION MODE MILL** uitvoeren.
- De besturing zet een actieve basisrotatie aan het begin van de cyclus terug.

Aanwijzingen voor het programmeren

- Hoe kleiner de hoekstap **Q247** wordt geprogrammeerd, des te onnauwkeuriger berekent de besturing het referentiepunt. Kleinste invoerwaarde: 5°



Programmeer een hoekstap kleiner dan 90°

Cyclusparameters

Helppscherm

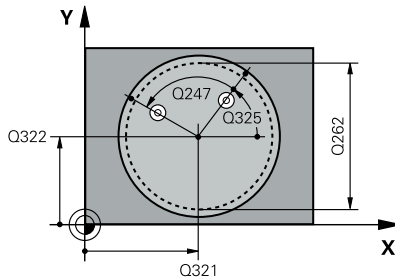

Parameters

Q321 Midden 1e as?

Midden van de kamer in de hoofdas van het bewerkingsvlak. De waarde werkt absoluut.

Invoer: **-99999,9999...+99999,9999**

Q322 Midden 2e as?

Midden van de kamer in de nevenas van het bewerkingsvlak. Wanneer **Q322** = 0 wordt geprogrammeerd, relateert de besturing het middelpunt van de boring aan de positieve Y-as. Wanneer voor **Q322** een andere waarde dan 0 wordt geprogrammeerd, relateert de besturing het middelpunt van de boring aan de nominale positie. De waarde werkt absoluut.

Invoer: **-99999,9999...+99999,9999**

Q262 Nominale diameter?

Globale diameter van de rondkamer (boring). Bij voorkeur te klein invoeren.

Invoer: **0...99999,9999**

Q325 Starthoek?

Hoek tussen de hoofdas van het bewerkingsvlak en de eerste tastpositie. De waarde werkt absoluut.

Invoer: **-360.000...+360.000**

Q247 Hoekstap?

Hoek tussen twee meetpunten, waaronder het tastsysteem zich naar het volgende meetpunt verplaatst. De rotatierichting wordt bepaald door het voorteken van de hoekstap(- = met de klok mee). Als u cirkelbogen wilt meten, programmeert u een hoekstap kleiner dan 90°. De waarde werkt incrementeel.

Invoer: **-120...+120**

Q261 Meethoogte in tastsysteemas?

Coördinaat van het midden van de kogel in de tastsysteemas waarin de meting moet plaatsvinden. De waarde werkt absoluut.

Invoer: **-99999,9999...+99999,9999**

Q320 Veiligheidsafstand?

Extra afstand tussen meetpunt en tastsysteemkogel. **Q320** werkt aanvullend op de kolom **SET_UP** van de tastsysteemtabel. De waarde werkt incrementeel.

Invoer: **0...99999,9999** Alternatief **PREDEF**

Q260 Veilige hoogte?

Coördinaat in de gereedschapsas waarin een botsing tussen het tastsysteem en het werkstuk (spanmiddel) uitgesloten is. De waarde werkt absoluut.

Invoer: **-99999,9999...+99999,9999** Alternatief **PREDEF**

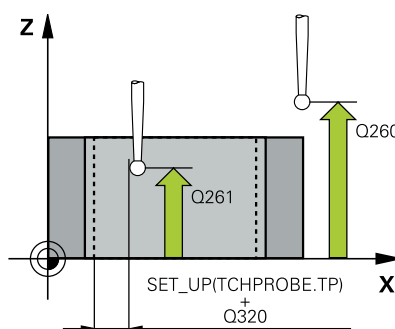

Helpscherm**Parameters****Q301 Verpl. veiligheidshoogte (0/1)?**

Vastleggen hoe het tastsysteem zich tussen de meetpunten moet verplaatsen:

0: tussen meetpunten op meethoogte verplaatsen

1: tussen meetpunten op veilige hoogte verplaatsen

Invoer: **0, 1**

Q305 Nummer in tabel?

Voer de regelnummers van de referentiepunttabel/nulpunttabel in waarin de besturing de coördinaten van het middelpunt opslaat. Afhankelijk van **Q303** legt de besturing het item in de referentiepunttabel of in de nulpunttabel vast.

Als **Q303=1** dan beschrijft de besturing de referentiepunttabel.

Als **Q303=0** dan beschrijft de besturing de nulpunttabel. Het nulpunt wordt niet automatisch geactiveerd.

Verdere informatie: "Berekende referentiepunt opslaan", Pagina 167

Invoer: **0...99999**

Q331 Nieuw nulpunt in hoofdas ?

Coördinaat in de hoofdas waarop de besturing het vastgestelde midden van de kamer moet instellen. Basisinstelling = 0. De waarde werkt absoluut.

Invoer: **-99999,9999...+99999,9999**

Q332 Nieuw nulpunt in hulpas ?

Coördinaat in de nevenas waarop de besturing het vastgestelde midden van de kamer moet instellen. Basisinstelling = 0. De waarde werkt absoluut.

Invoer: **-99999,9999...+99999,9999**

Q303 Meetwaarde overdracht (0,1)?

Vastleggen of het vastgelegde referentiepunt in de nulpunttabel of in de referentiepunttabel moet worden opgeslagen:

-1: niet gebruiken! Wordt door de besturing ingevoerd wanneer oude NC-programma's worden ingelezen zie "Toepassing", Pagina 166

0: vastgesteld referentiepunt in de actieve nulpunttabel opslaan. Referentiesysteem is het actieve werkstukcoördinatensysteem

1 = vastgesteld referentiepunt in de referentiepunttabel opslaan.

Invoer: **-1, 0, +1**

Helpscherm**Parameters****Q381 Aantasten in TS as? (0/1)**

Vastleggen of de besturing ook het referentiepunt in de tastsysteemas moet vastleggen:

0: referentiepunt in de tastsysteemas niet vastleggen

1: referentiepunt in de tastsysteemas vastleggen

Invoer: **0, 1**

Q382 Tasten TS-as: Coörd. 1e as?

Coördinaat van de tastpositie in de hoofdas van het bewerkingsvlak waarop het referentiepunt in de tastsysteemas moet worden ingesteld. Alleen actief als **Q381 = 1**. De waarde werkt absoluut.

Invoer: **-99999,9999...+99999,9999**

Q383 Tasten TS-as: Coörd. 2e as?

Coördinaat van de tastpositie in de nevenas van het bewerkingsvlak waarop het referentiepunt in de tastsysteemas moet worden ingesteld. Alleen actief als **Q381 = 1**. De waarde werkt absoluut.

Invoer: **-99999,9999...+99999,9999**

Q384 Tasten TS-as: Coörd. 3e as?

Coördinaat van de tastpositie in de tastsysteemas van het bewerkingsvlak waarop het referentiepunt in de tastsysteemas moet worden ingesteld. Alleen actief als **Q381 = 1**. De waarde werkt absoluut.

Invoer: **-99999,9999...+99999,9999**

Q333 Nieuw nulpunt in TS-as ?

Coördinaat in de tastsysteemas waarop de besturing het referentiepunt moet vastleggen. Basisinstelling = 0. De waarde werkt absoluut.

Invoer: **-99999,9999...+99999,9999**

Q423 Aantal keren tasten vlak (4/3)?

Vastleggen of de besturing de cirkel met drie of vier keer tasten moet meten:

3: drie meetpunten gebruiken

4: vier meetpunten gebruiken (standaardinstelling)

Invoer: **3, 4**

Q365 Type verplaatsing recht=0/circ=1

Vastleggen met welke baanfunctie het gereedschap zich tussen de meetpunten moet verplaatsen wanneer verplaatsen op veilige hoogte (**Q301=1**) actief is:

0: tussen de bewerkingen via een rechte verplaatsen

1: tussen de bewerkingen cirkelvormig op de steekcirkeldiameter verplaatsen

Invoer: **0, 1**

Voorbeeld

11 TCH PROBE 412 NULPNT BINNEN CIRKEL ~	
Q321=+50	;MIDDEN 1E AS ~
Q322=+50	;MIDDEN 2E AS ~
Q262=+75	;NOMINALE DIAMETER ~
Q325=+0	;STARTHOEK ~
Q247=+60	;HOEKSTAP ~
Q261=-5	;MEETHOOGTE ~
Q320=+0	;VEILIGHEIDSAFSTAND ~
Q260=+20	;VEILIGE HOOGTE ~
Q301=+0	;VERPL.VEILIGH.HOOGTE ~
Q305=+12	;NUMMER IN TABEL ~
Q331=+0	;NULPUNT ~
Q332=+0	;NULPUNT ~
Q303=+1	;MEETWAARDE OVERDR. ~
Q381=+1	;AANTASTEN TS-AS ~
Q382=+85	;1. COORD. VOOR TS-AS ~
Q383=+50	;2. COORD. VOOR TS-AS ~
Q384=+0	;3. COORD. VOOR TS-AS ~
Q333=+1	;NULPUNT ~
Q423=+4	;AANTAL KEREN TASTEN ~
Q365=+1	;TYPE VERPLAATSING

5.13 Cyclus 413 NULPNT BUITEN CIRKEL

ISO-programmering

G413

Toepassing

Met tastcyclus **413** wordt het middelpunt van een ronde tap bepaald en als referentiepunt vastgelegd. De besturing kan het middelpunt eventueel ook in een nulpunt- of referentiepunttabel opslaan.



In plaats van cyclus **413 NULPNT BUITEN CIRKEL** adviseert HEIDENHAIN de krachtigere cyclus **1401 TASTEN CIRKEL**.

Verwante onderwerpen

- Cyclus **1401 TASTEN CIRKEL**

Verdere informatie: "Cyclus 1401 TASTEN CIRKEL", Pagina 141

Cyclusverloop

- 1 De besturing positioneert het tastsysteem met positioneerlogica naar de voorpositie van de eerste tastpositie **1**.
Verdere informatie: "Positioneerlogica", Pagina 47
- 2 Vervolgens verplaatst het tastsysteem zich naar de ingevoerde meethoogte en voert het eerste tastproces met tastaanzet (kolom **F**) uit. De besturing bepaalt de tastrichting automatisch, gerelateerd aan de geprogrammeerde starthoek
- 3 Vervolgens verplaatst het tastsysteem zich cirkelvormig, met meethoogte of op veilige hoogte, naar de volgende tastpositie **2** en voert daar het tweede tastproces uit
- 4 De besturing positioneert het tastsysteem naar de tastpositie **3** en vervolgens naar de tastpositie **4** en voert daar het derde en vierde tastproces uit
- 5 De besturing positioneert het tastsysteem terug naar veilige hoogte
- 6 Afhankelijk van de cyclusparameters **Q303** en **Q305** verwerkt de besturing het vastgestelde referentiepunt, zie "Toepassing", Pagina 166
- 7 Vervolgens slaat de besturing de actuele waarden in de volgende Q-parameters op.
- 8 Indien gewenst bepaalt de besturing daarna in een afzonderlijk tastproces nog het referentiepunt in de tastsysteemas

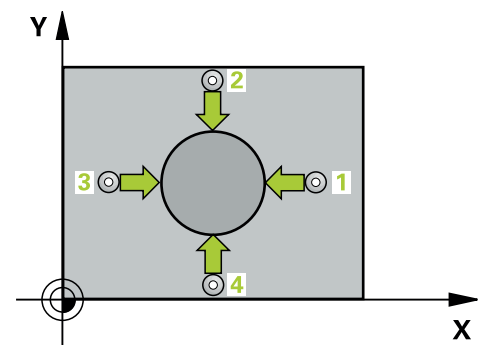

Q-parameter nummer	Betekenis
Q151	Actuele waarde midden hoofdas
Q152	Actuele waarde midden nevenas
Q153	Actuele waarde diameter

Instructies

AANWIJZING

Let op: botsingsgevaar!

Bij de uitvoering van de tastcycli **400** t/m **499** mogen geen cycli voor coördinatenomrekening actief zijn. Er bestaat botsingsgevaar!

- ▶ De volgende cycli niet vóór het gebruik van tastcycli activeren: cyclus **7 NULPUNT**, cyclus **8 SPIEGELEN**, cyclus **10 ROTATIE**, cyclus **11 MAATFACTOR** en cyclus **26 MAATFACTOR ASSPEC.**
- ▶ Coördinatenomrekeningen van tevoren terugzetten

AANWIJZING

Let op: botsingsgevaar!

Om een botsing tussen het tastsysteem en het werkstuk te voorkomen, moet de nominale diameter van de tap bij voorkeur **groter** worden ingevoerd.

- ▶ U moet vóór de cyclusdefinitie een gereedschapsoproep voor de definitie van de tastsysteemas hebben geprogrammeerd.

- De besturing zet een actieve basisrotatie aan het begin van de cyclus terug.
- Deze cyclus kunt u uitsluitend in de bewerkingsmodus **FUNCTION MODE MILL** uitvoeren.
- Hoe kleiner de hoekstap **Q247** wordt geprogrammeerd, des te onnauwkeuriger berekent de besturing het referentiepunt. Kleinste invoerwaarde: 5°



Programmeer een hoekstap kleiner dan 90°

Cyclusparameters

Helpp scherm

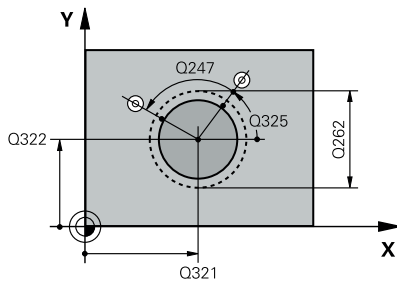

Parameters

Q321 Midden 1e as?

Midden van de tap in de hoofdas van het bewerkingsvlak. De waarde werkt absoluut.

Invoer: **-99999,9999...+9999,9999**

Q322 Midden 2e as?

Midden van de tap in de nevenas van het bewerkingsvlak. Wanneer **Q322** = 0 wordt geprogrammeerd, relateert de besturing het middelpunt van de boring aan de positieve Y-as. Wanneer voor **Q322** een andere waarde dan 0 wordt geprogrammeerd, relateert de besturing het middelpunt van de boring aan de nominale positie. De waarde werkt absoluut.

Invoer: **-99999,9999...+99999,9999**

Q262 Nominale diameter?

Globale diameter van de tap. Bij voorkeur te groot invoeren.

Invoer: **0...99999,9999**

Q325 Starthoek?

Hoek tussen de hoofdas van het bewerkingsvlak en de eerste tastpositie. De waarde werkt absoluut.

Invoer: **-360.000...+360.000**

Q247 Hoekstap?

Hoek tussen twee meetpunten, waaronder het tastsysteem zich naar het volgende meetpunt verplaatst. De rotatierichting wordt bepaald door het voorteken van de hoekstap (- = met de klok mee). Als u cirkelbogen wilt meten, programmeert u een hoekstap kleiner dan 90°. De waarde werkt incrementeel.

Invoer: **-120...+120**

Q261 Meethoogte in tastsysteemas?

Coördinaat van het midden van de kogel in de tastsysteemas waarin de meting moet plaatsvinden. De waarde werkt absoluut.

Invoer: **-99999,9999...+99999,9999**

Q320 Veiligheidsafstand?

Extra afstand tussen meetpunt en tastsysteemkogel. **Q320** werkt aanvullend op de kolom **SET_UP** van de tastsysteemtabel. De waarde werkt incrementeel.

Invoer: **0...99999,9999** Alternatief **PREDEF**

Q260 Veilige hoogte?

Coördinaat in de gereedschapsas waarin een botsing tussen het tastsysteem en het werkstuk (spanmiddel) uitgesloten is. De waarde werkt absoluut.

Invoer: **-99999,9999...+99999,9999** Alternatief **PREDEF**

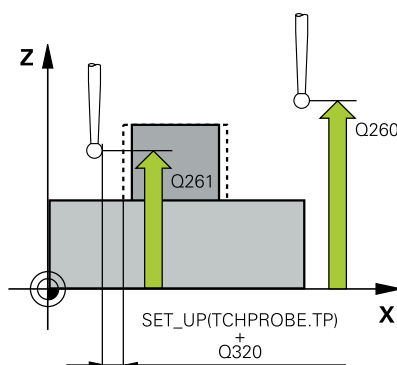

Helpscherm**Parameters****Q301 Verpl. veiligheidshoogte (0/1)?**

Vastleggen hoe het tastsysteem zich tussen de meetpunten moet verplaatsen:

0: tussen meetpunten op meethoogte verplaatsen

1: tussen meetpunten op veilige hoogte verplaatsen

Invoer: **0, 1**

Q305 Nummer in tabel?

Voer de regelnummers van de referentiepunttabel/nulpunttabel in waarin de besturing de coördinaten van het middelpunt opslaat. Afhankelijk van **Q303** legt de besturing het item in de referentiepunttabel of in de nulpunttabel vast.

Als **Q303=1** dan beschrijft de besturing de referentiepunttabel.

Als **Q303=0** dan beschrijft de besturing de nulpunttabel. Het nulpunt wordt niet automatisch geactiveerd.

Verdere informatie: "Berekende referentiepunt opslaan", Pagina 167

Invoer: **0...99999**

Q331 Nieuw nulpunt in hoofdas ?

Coördinaat in de hoofdas waarop de besturing het vastgestelde midden van de tap moet instellen. Basisinstelling = 0. De waarde werkt absoluut.

Invoer: **-99999,9999...+99999,9999**

Q332 Nieuw nulpunt in hulpas ?

Coördinaat in de nevenas waarop de besturing het vastgestelde midden van de tap moet instellen. Basisinstelling = 0. De waarde werkt absoluut.

Invoer: **-99999,9999...+99999,9999**

Q303 Meetwaarde overdracht (0,1)?

Vastleggen of het vastgelegde referentiepunt in de nulpunttabel of in de referentiepunttabel moet worden opgeslagen:

-1: niet gebruiken! Wordt door de besturing ingevoerd wanneer oude NC-programma's worden ingelezen zie "Toepassing", Pagina 166

0: vastgesteld referentiepunt in de actieve nulpunttabel opslaan. Referentiesysteem is het actieve werkstukcoördinatensysteem

1 = vastgesteld referentiepunt in de referentiepunttabel opslaan.

Invoer: **-1, 0, +1**

Helpscherm**Parameters****Q381 Aantasten in TS as? (0/1)**

Vastleggen of de besturing ook het referentiepunt in de tastsysteemas moet vastleggen:

0: referentiepunt in de tastsysteemas niet vastleggen

1: referentiepunt in de tastsysteemas vastleggen

Invoer: **0, 1**

Q382 Tasten TS-as: Coörd. 1e as?

Coördinaat van de tastpositie in de hoofdas van het bewerkingsvlak waarop het referentiepunt in de tastsysteemas moet worden ingesteld. Alleen actief als **Q381** = 1. De waarde werkt absoluut.

Invoer: **-99999,9999...+99999,9999**

Q383 Tasten TS-as: Coörd. 2e as?

Coördinaat van de tastpositie in de nevenas van het bewerkingsvlak waarop het referentiepunt in de tastsysteemas moet worden ingesteld. Alleen actief als **Q381** = 1. De waarde werkt absoluut.

Invoer: **-99999,9999...+99999,9999**

Q384 Tasten TS-as: Coörd. 3e as?

Coördinaat van de tastpositie in de tastsysteemas van het bewerkingsvlak waarop het referentiepunt in de tastsysteemas moet worden ingesteld. Alleen actief als **Q381** = 1. De waarde werkt absoluut.

Invoer: **-99999,9999...+99999,9999**

Q333 Nieuw nulpunt in TS-as ?

Coördinaat in de tastsysteemas waarop de besturing het referentiepunt moet vastleggen. Basisinstelling = 0. De waarde werkt absoluut.

Invoer: **-99999,9999...+99999,9999**

Q423 Aantal keren tasten vlak (4/3)?

Vastleggen of de besturing de cirkel met drie of vier keer tasten moet meten:

3: drie meetpunten gebruiken

4: vier meetpunten gebruiken (standaardinstelling)

Invoer: **3, 4**

Q365 Type verplaatsing recht=0/circ=1

Vastleggen met welke baanfunctie het gereedschap zich tussen de meetpunten moet verplaatsen wanneer verplaatsen op veilige hoogte (**Q301**=1) actief is:

0: tussen de bewerkingen via een rechte verplaatsen

1: tussen de bewerkingen cirkelvormig op de steekcirkeldiameter verplaatsen

Invoer: **0, 1**

Voorbeeld

11 TCH PROBE 413 NULPNT BUITEN CIRKEL ~	
Q321=+50	;MIDDEN 1E AS ~
Q322=+50	;MIDDEN 2E AS ~
Q262=+75	;NOMINALE DIAMETER ~
Q325=+0	;STARTHOEK ~
Q247=+60	;HOEKSTAP ~
Q261=-5	;MEETHOOGTE ~
Q320=+0	;VEILIGHEIDSAFSTAND ~
Q260=+20	;VEILIGE HOOGTE ~
Q301=+0	;VERPL.VEILIGH.HOOGTE ~
Q305=+15	;NUMMER IN TABEL ~
Q331=+0	;NULPUNT ~
Q332=+0	;NULPUNT ~
Q303=+1	;MEETWAARDE OVERDR. ~
Q381=+1	;AANTASTEN TS-AS ~
Q382=+85	;1. COORD. VOOR TS-AS ~
Q383=+50	;2. COORD. VOOR TS-AS ~
Q384=+0	;3. COORD. VOOR TS-AS ~
Q333=+1	;NULPUNT ~
Q423=+4	;AANTAL KEREN TASTEN ~
Q365=+1	;TYPE VERPLAATSING

5.14 Cyclus 414 NULPUNT BUITEN HOEK

ISO-programmering

G414

Toepassing

Met tastcyclus **414** wordt het snijpunt van twee rechten bepaald en als referentiepunt vastgelegd. De besturing kan het snijpunt eventueel ook in een nulpunt- of referentiepunttabel vastleggen.



In plaats van cyclus **414 NULPUNT BUITEN HOEK** adviseert HEIDENHAIN de krachtigere cyclus **1416 TASTEN SNIJPUNT**.

Verwante onderwerpen

- Cyclus **1416 TASTEN SNIJPUNT**

Verdere informatie: "Cyclus 1416 TASTEN SNIJPUNT",
Pagina 98

Cyclusverloop

- 1 De besturing positioneert het tastsysteem met positioneerlogica naar de voorpositie van de eerste tastpositie **1**.
Verdere informatie: "Positioneerlogica", Pagina 47
- 2 Vervolgens verplaatst het tastsysteem zich naar de ingevoerde meethoogte en voert het eerste tastproces met tastaanzet (kolom **F**) uit. De besturing bepaalt de tastrichting automatisch gerelateerd aan het geprogrammeerde 3e meetpunt
- 3 Het tastsysteem gaat dan naar de volgende tastpositie **2** en voert daar het tweede tastproces uit
- 4 De besturing positioneert het tastsysteem naar de tastpositie **3** en vervolgens naar de tastpositie **4** en voert daar het derde en vierde tastproces uit
- 5 De besturing positioneert het tastsysteem terug naar veilige hoogte
- 6 Afhankelijk van de cyclusparameters **Q303** en **Q303** verwerkt de besturing het vastgestelde referentiepunt, zie "Toepassing", Pagina 166
- 7 Vervolgens slaat de besturing de coördinaten van de vastgestelde hoek in de volgende Q-parameters op
- 8 Indien gewenst bepaalt de besturing daarna in een afzonderlijk tastproces nog het referentiepunt in de tastsysteemas

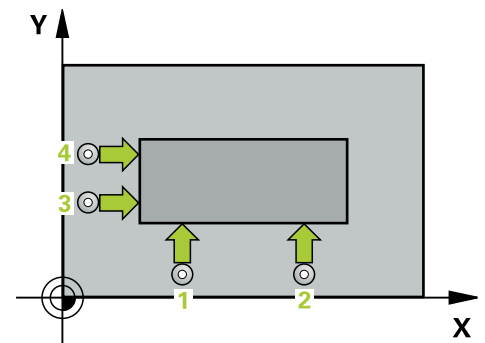

De besturing meet de eerste rechte altijd in de richting van de nevenas van het bewerkingsvlak.

Q-parameter nummer	Betekenis
Q151	Actuele waarde hoek hoofdas
Q152	Actuele waarde hoek nevenas

Definitie van de hoek

Door de positie van de meetpunten **1** en **3** legt u de hoek vast waarop de besturing het referentiepunt instelt (zie de volgende afbeelding en tabel).

Hoek	X-coördinaat	Y-coördinaat
A	Punt 1 groter dan punt 3	Punt 1 kleiner dan punt 3
B	Punt 1 kleiner dan punt 3	Punt 1 kleiner dan punt 3
C	Punt 1 kleiner dan punt 3	Punt 1 groter dan punt 3
D	Punt 1 groter dan punt 3	Punt 1 groter dan punt 3

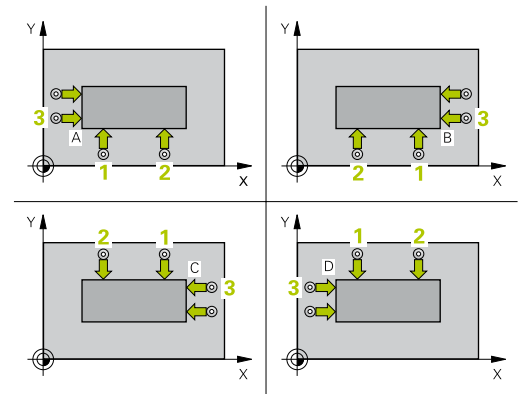

Instructies

AANWIJZING

Let op: botsingsgevaar!

Bij de uitvoering van de tastcycli **400 t/m 499** mogen geen cycli voor coördinatenomrekening actief zijn. Er bestaat botsingsgevaar!

- ▶ De volgende cycli niet vóór het gebruik van tastcycli activeren:
 - cyclus **7 NULPUNT**, cyclus **8 SPIEGELEN**, cyclus **10 ROTATIE**,
 - cyclus **11 MAATFACTOR** en cyclus **26 MAATFACTOR ASSPEC..**
- ▶ Coördinatenomrekeningen van tevoren terugzetten

- Deze cyclus kunt u uitsluitend in de bewerkingsmodus **FUNCTION MODE MILL** uitvoeren.
- De besturing zet een actieve basisrotatie aan het begin van de cyclus terug.

Aanwijzing voor het programmeren

- U moet vóór de cyclusdefinitie een gereedschapsoproep voor de definitie van de tastsystemas hebben geprogrammeerd.

Cyclusparameters

Helpp scherm

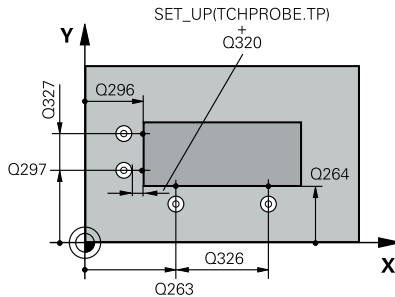

Parameters

Q263 1e meetpunt in 1e as?

Coördinaat van de eerste tastpositie in de hoofdas van het bewerkingsvlak. De waarde werkt absoluut.

Invoer: **-99999,9999...+99999,9999**

Q264 1e meetpunt in 2e as?

Coördinaat van de eerste tastpositie in de nevenas van het bewerkingsvlak. De waarde werkt absoluut.

Invoer: **-99999,9999...+99999,9999**

Q326 Afstand 1e as?

Afstand tussen het eerste en het tweede meetpunt in de hoofdas van het bewerkingsvlak. De waarde werkt incrementeel.

Invoer: **0...99999,9999**

Q296 3e meetpunt in 1e as?

Coördinaat van de derde tastpositie in de hoofdas van het bewerkingsvlak. De waarde werkt absoluut.

Invoer: **-99999,9999...+99999,9999**

Q297 3e meetpunt in 2e as?

Coördinaat van de derde tastpositie in de nevenas van het bewerkingsvlak. De waarde werkt absoluut.

Invoer: **-99999,9999...+99999,9999**

Q327 Afstand 2e as?

Afstand tussen het derde en het vierde meetpunt in de nevenas van het bewerkingsvlak. De waarde werkt incrementeel.

Invoer: **0...99999,9999**

Q261 Meethoogte in tastsysteemas?

Coördinaat van het midden van de kogel in de tastsysteemas waarin de meting moet plaatsvinden. De waarde werkt absoluut.

Invoer: **-99999,9999...+99999,9999**

Q320 Veiligheidsafstand?

Extra afstand tussen meetpunt en tastsysteemkogel. **Q320** werkt aanvullend op de kolom **SET_UP** van de tastsysteemtabel. De waarde werkt incrementeel.

Invoer: **0...99999,9999** Alternatief **PREDEF**

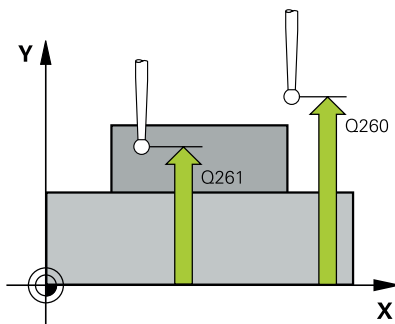

Helpscherm**Parameters****Q260 Veilige hoogte?**

Coördinaat in de gereedschapsas waarin een botsing tussen het tastsysteem en het werkstuk (spanmiddel) uitgesloten is. De waarde werkt absoluut.

Invoer: **-99999,9999...+99999,9999** Alternatief **PREDEF**

Q301 Verpl. veiligheidshoogte (0/1)?

Vastleggen hoe het tastsysteem zich tussen de meetpunten moet verplaatsen:

0: tussen meetpunten op meethoogte verplaatsen

1: tussen meetpunten op veilige hoogte verplaatsen

Invoer: **0, 1**

Q304 Basisrotatie uitvoeren (0/1)?

Vastleggen of de besturing de scheve ligging van het werkstuk moet compenseren door een basisrotatie:

0: geen basisrotatie uitvoeren

1: basisrotatie uitvoeren

Invoer: **0, 1**

Q305 Nummer in tabel?

Voer de regelnummers van de referentiepunttabel/nulpunttabel in waarin de besturing de coördinaten van de hoek opslaat. Afhankelijk van **Q303** legt de besturing het item in de referentiepunttabel of in de nulpunttabel vast:

Wanneer **Q303 = 1**, dan beschrijft de besturing de referentiepunttabel.

Wanneer **Q303 = 0**, dan beschrijft de besturing de nulpunttabel. Het nulpunt wordt niet automatisch geactiveerd.

Verdere informatie: "Berekende referentiepunt opslaan",
Pagina 167

Invoer: **0...99999**

Q331 Nieuw nulpunt in hoofdas ?

Coördinaat in de hoofdas waarop de besturing de vastgestelde hoek moet instellen. Basisinstelling = 0. De waarde werkt absoluut.

Invoer: **-99999,9999...+99999,9999**

Q332 Nieuw nulpunt in hulpas ?

Coördinaat in de nevenas waarop de besturing de vastgestelde hoek moet instellen. Basisinstelling = 0. De waarde werkt absoluut.

Invoer: **-99999,9999...+99999,9999**

Helpscherm**Parameters****Q303 Meetwaarde overdracht (0,1)?**

Vastleggen of het vastgelegde referentiepunt in de nulpunttabel of in de referentiepunttabel moet worden opgeslagen:

-1: niet gebruiken! Wordt door de besturing ingevoerd wanneer oude NC-programma's worden ingelezen zie "Toepassing", Pagina 166

0: vastgesteld referentiepunt in de actieve nulpunttabel opslaan. Referentiesysteem is het actieve werkstukcoördinatensysteem

1 = vastgesteld referentiepunt in de referentiepunttabel opslaan.

Invoer: **-1, 0, +1**

Q381 Aantasten in TS as? (0/1)

Vastleggen of de besturing ook het referentiepunt in de tastsysteemas moet vastleggen:

0: referentiepunt in de tastsysteemas niet vastleggen

1: referentiepunt in de tastsysteemas vastleggen

Invoer: **0, 1**

Q382 Tasten TS-as: Coörd. 1e as?

Coördinaat van de tastpositie in de hoofd-as van het bewerkingsvlak waarop het referentiepunt in de tastsysteemas moet worden ingesteld. Alleen actief als **Q381** = 1. De waarde werkt absoluut.

Invoer: **-99999,9999...+99999,9999**

Q383 Tasten TS-as: Coörd. 2e as?

Coördinaat van de tastpositie in de neven-as van het bewerkingsvlak waarop het referentiepunt in de tastsysteemas moet worden ingesteld. Alleen actief als **Q381** = 1. De waarde werkt absoluut.

Invoer: **-99999,9999...+99999,9999**

Q384 Tasten TS-as: Coörd. 3e as?

Coördinaat van de tastpositie in de tastsysteemas van het bewerkingsvlak waarop het referentiepunt in de tastsysteemas moet worden ingesteld. Alleen actief als **Q381** = 1. De waarde werkt absoluut.

Invoer: **-99999,9999...+99999,9999**

Q333 Nieuw nulpunt in TS-as ?

Coördinaat in de tastsysteemas waarop de besturing het referentiepunt moet vastleggen. Basisinstelling = 0. De waarde werkt absoluut.

Invoer: **-99999,9999...+99999,9999**

Voorbeeld

11 TCH PROBE 414 NULPUNT BUITEN HOEK ~	
Q263=+37	;1E PUNT 1E AS ~
Q264=+7	;1E PUNT IN 2E AS ~
Q326=+50	;AFSTAND 1E AS ~
Q296=+95	;3E PUNT 1E AS ~
Q297=+25	;3E PUNT 2E AS ~
Q327=+45	;AFSTAND 2E AS ~
Q261=-5	;MEETHOOGTE ~
Q320=+0	;VEILIGHEIDSAFSTAND ~
Q260=+20	;VEILIGE HOOGTE ~
Q301=+0	;VERPL.VEILIGH.HOOGTE ~
Q304=+0	;BASISROTATIE ~
Q305=+7	;NUMMER IN TABEL ~
Q331=+0	;NULPUNT ~
Q332=+0	;NULPUNT ~
Q303=+1	;MEETWAARDE OVERDR. ~
Q381=+1	;AANTASTEN TS-AS ~
Q382=+85	;1. COORD. VOOR TS-AS ~
Q383=+50	;2. COORD. VOOR TS-AS ~
Q384=+0	;3. COORD. VOOR TS-AS ~
Q333=+1	;NULPUNT

5.15 Cyclus 415 NULPUNT BINNEN HOEK

ISO-programmering

G415

Toepassing

Met tastcyclus **415** wordt het snijpunt van twee rechten bepaald en als referentiepunt vastgelegd. De besturing kan het snijpunt eventueel ook in een nulpunt- of referentiepunttabel vastleggen.



In plaats van cyclus **415 NULPUNT BINNEN HOEK** adviseert HEIDENHAIN de krachtigere cyclus **1416 TASTEN SNIJPUNT**.

Verwante onderwerpen

- Cyclus **1416 TASTEN SNIJPUNT**

Verdere informatie: "Cyclus 1416 TASTEN SNIJPUNT", Pagina 98

Cyclusverloop

- 1 De besturing positioneert het tastsysteem met positioneerlogica naar de voorpositie van de eerste tastpositie **1**.
Verdere informatie: "Positioneerlogica", Pagina 47
- 2 Vervolgens verplaatst het tastsysteem zich naar de ingevoerde meethoogte en voert het eerste tastproces met tastaanzet (kolom **F**) uit. De tastrichting blijkt uit het hoeknummer
- 3 Vervolgens verplaatst het tastsysteem zich naar de volgende tastpositie **2**, de besturing verplaatst daarbij het tastsysteem in de nevenas met de veiligheidsafstand **Q320 + SET_UP +** tastkogelradius en voert daar het tweede tastproces uit
- 4 De besturing positioneert het tastsysteem naar de tastpositie **3** (positioneerlogica zoals bij de 1e tastpositie) en voert deze uit
- 5 Daarna verplaatst het tastsysteem zich naar het tastpunt **4**. De besturing verplaatst daarbij het tastsysteem in de hoofdas met veiligheidsafstand **Q320 + SET_UP +** tastkogelradius en voert daar de vierde tastprocedure uit
- 6 De besturing positioneert het tastsysteem terug naar veilige hoogte
- 7 Afhankelijk van de cyclusparameters **Q303** en **Q305** verwerkt de besturing het vastgestelde referentiepunt, zie "Toepassing", Pagina 166
- 8 Vervolgens slaat de besturing de acoördinaten van de vastgestelde hoek in de volgende Q-parameters op
- 9 Indien gewenst bepaalt de besturing daarna in een afzonderlijk tastproces nog het referentiepunt in de tastsysteemas

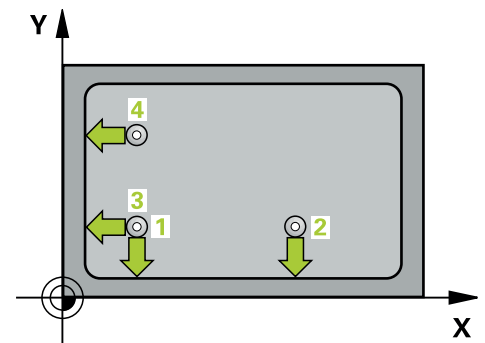

De besturing meet de eerste rechte altijd in de richting van de nevenas van het bewerkingsvlak.

Q-parameter nummer	Betekenis
Q151	Actuele waarde hoek hoofdas

Q-parameter nummer	Betekenis
Q152	Actuele waarde hoek nevenas

Instructies

AANWIJZING

Let op: botsingsgevaar!

Bij de uitvoering van de tastcycli **400** t/m **499** mogen geen cycli voor coördinatenomrekening actief zijn. Er bestaat botsingsgevaar!

- ▶ De volgende cycli niet vóór het gebruik van tastcycli activeren: cyclus **7 NULPUNT**, cyclus **8 SPIEGELEN**, cyclus **10 ROTATIE**, cyclus **11 MAATFACTOR** en cyclus **26 MAATFACTOR ASSPEC.**
 - ▶ Coördinatenomrekeningen van tevoren terugzetten
- Deze cyclus kunt u uitsluitend in de bewerkingsmodus **FUNCTION MODE MILL** uitvoeren.
 - De besturing zet een actieve basisrotatie aan het begin van de cyclus terug.

Aanwijzing voor het programmeren

- U moet vóór de cyclusdefinitie een gereedschapsoproep voor de definitie van de tastsysteemas hebben geprogrammeerd.

Cyclusparameters

Helpscherm

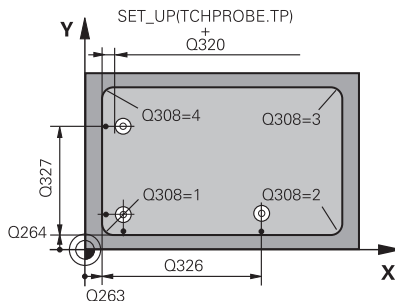

Parameters

Q263 1e meetpunt in 1e as?

Coördinaat van de hoek in de hoofdas van het bewerkingsvlak. De waarde werkt absoluut.

Invoer: **-99999,9999...+99999,9999**

Q264 1e meetpunt in 2e as?

Coördinaat van de hoek in de nevenas van het bewerkingsvlak. De waarde werkt absoluut.

Invoer: **-99999,9999...+99999,9999**

Q326 Afstand 1e as?

Afstand tussen de hoek en het tweede meetpunt in de hoofdas van het bewerkingsvlak. De waarde werkt incrementeel.

Invoer: **0...99999,9999**

Q327 Afstand 2e as?

Afstand tussen de hoek en het vierde meetpunt in de nevenas van het bewerkingsvlak. De waarde werkt incrementeel.

Invoer: **0...99999,9999**

Q308 Hoekpunt? (1/2/3/4)

Nummer van de hoek waaronder de besturing het referentiepunt moet vastleggen.

Invoer: **1, 2, 3, 4**

Q261 Meethoogte in tastsysteemas?

Coördinaat van het midden van de kogel in de tastsysteemas waarin de meting moet plaatsvinden. De waarde werkt absoluut.

Invoer: **-99999,9999...+99999,9999**

Q320 Veiligheidsafstand?

Extra afstand tussen meetpunt en tastsysteemkogel. **Q320** werkt aanvullend op de kolom **SET_UP** van de tastsysteemtabel. De waarde werkt incrementeel.

Invoer: **0...99999,9999** Alternatief **PREDEF**

Q260 Veilige hoogte?

Coördinaat in de gereedschapsas waarin een botsing tussen het tastsysteem en het werkstuk (spanmiddel) uitgesloten is. De waarde werkt absoluut.

Invoer: **-99999,9999...+99999,9999** Alternatief **PREDEF**

Q301 Verpl. veiligheidshoogte (0/1)?

Vastleggen hoe het tastsysteem zich tussen de meetpunten moet verplaatsen:

0: tussen meetpunten op meethoogte verplaatsen

1: tussen meetpunten op veilige hoogte verplaatsen

Invoer: **0, 1**

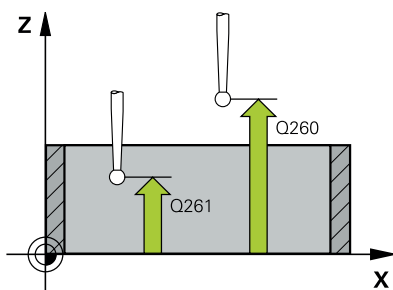

Helpscherm

Parameters

Q304 Basisrotatie uitvoeren (0/1)?

Vastleggen of de besturing de scheve ligging van het werkstuk moet compenseren door een basisrotatie:

0: geen basisrotatie uitvoeren

1: basisrotatie uitvoeren

Invoer: **0, 1**

Q305 Nummer in tabel?

Voer de regelnummers van de referentiepunttabel/nulpunttabel in waarin de besturing de coördinaten van de hoek opslaat. Afhankelijk van **Q303** legt de besturing het item in de referentiepunttabel of in de nulpunttabel vast:

Wanneer **Q303 = 1**, dan beschrijft de besturing de referentiepunttabel.

Wanneer **Q303 = 0**, dan beschrijft de besturing de nulpunttabel. Het nulpunt wordt niet automatisch geactiveerd.

Verdere informatie: "Berekende referentiepunt opslaan", Pagina 167

Invoer: **0...99999**

Q331 Nieuw nulpunt in hoofdas ?

Coördinaat in de hoofdas waarop de besturing de vastgestelde hoek moet instellen. Basisinstelling = 0. De waarde werkt absoluut.

Invoer: **-99999,9999...+99999,9999**

Q332 Nieuw nulpunt in hulpas ?

Coördinaat in de nevenas waarop de besturing de vastgestelde hoek moet instellen. Basisinstelling = 0. De waarde werkt absoluut.

Invoer: **-99999,9999...+99999,9999**

Q303 Meetwaarde overdracht (0,1)?

Vastleggen of het vastgelegde referentiepunt in de nulpunttabel of in de referentiepunttabel moet worden opgeslagen:

-1: niet gebruiken! Wordt door de besturing ingevoerd wanneer oude NC-programma's worden ingelezen zie "Toepassing", Pagina 166

0: vastgesteld referentiepunt in de actieve nulpunttabel opslaan. Referentiesysteem is het actieve werkstukcoördinatensysteem

1 = vastgesteld referentiepunt in de referentiepunttabel opslaan.

Invoer: **-1, 0, +1**

Helpscherm**Parameters**

Q381 Aantasten in TS as? (0/1)

Vastleggen of de besturing ook het referentiepunt in de tastsysteemas moet vastleggen:

0: referentiepunt in de tastsysteemas niet vastleggen

1: referentiepunt in de tastsysteemas vastleggen

Invoer: **0, 1**

Q382 Tasten TS-as: Coörd. 1e as?

Coördinaat van de tastpositie in de hoofdas van het bewerkingsvlak waarop het referentiepunt in de tastsysteemas moet worden ingesteld. Alleen actief als **Q381** = 1. De waarde werkt absoluut.

Invoer: **-99999,9999...+99999,9999**

Q383 Tasten TS-as: Coörd. 2e as?

Coördinaat van de tastpositie in de nevenas van het bewerkingsvlak waarop het referentiepunt in de tastsysteemas moet worden ingesteld. Alleen actief als **Q381** = 1. De waarde werkt absoluut.

Invoer: **-99999,9999...+99999,9999**

Q384 Tasten TS-as: Coörd. 3e as?

Coördinaat van de tastpositie in de tastsysteemas van het bewerkingsvlak waarop het referentiepunt in de tastsysteemas moet worden ingesteld. Alleen actief als **Q381** = 1. De waarde werkt absoluut.

Invoer: **-99999,9999...+99999,9999**

Q333 Nieuw nulpunt in TS-as ?

Coördinaat in de tastsysteemas waarop de besturing het referentiepunt moet vastleggen. Basisinstelling = 0. De waarde werkt absoluut.

Invoer: **-99999,9999...+99999,9999**

Voorbeeld

11 TCH PROBE 415 NULPUNT BINNEN HOEK ~	
Q263=+37	;1E PUNT 1E AS ~
Q264=+7	;1E PUNT IN 2E AS ~
Q326=+50	;AFSTAND 1E AS ~
Q327=+45	;AFSTAND 2E AS ~
Q308=+1	;HOEKPUNT ~
Q261=-5	;MEETHOOGTE ~
Q320=+0	;VEILIGHEIDSAFSTAND ~
Q260=+20	;VEILIGE HOOGTE ~
Q301=+0	;VERPL.VEILIGH.HOOGTE ~
Q304=+0	;BASISROTATIE ~
Q305=+7	;NUMMER IN TABEL ~
Q331=+0	;NULPUNT ~
Q332=+0	;NULPUNT ~
Q303=+1	;MEETWAARDE OVERDR. ~
Q381=+1	;AANTASTEN TS-AS ~
Q382=+85	;1. COORD. VOOR TS-AS ~
Q383=+50	;2. COORD. VOOR TS-AS ~
Q384=+0	;3. COORD. VOOR TS-AS ~
Q333=+1	;NULPUNT

5.16 Cyclus 416 NULPUNT MIDD. CIRKEL

ISO-programmering

G416

Toepassing

Met tastcyclus **416** wordt het middelpunt van een gatencirkel door meting van drie boringen bepaald en als referentiepunt vastgelegd. De besturing kan het middelpunt eventueel ook in een nulpunt- of referentiepunttabel opslaan.

Cyclusverloop

- 1 De besturing positioneert het tastsysteem met positioneerlogica naar het ingevoerde middelpunt van de eerste boring **1**
Verdere informatie: "Positioneerlogica", Pagina 47
- 2 Vervolgens verplaatst het tastsysteem zich naar de ingevoerde meethoogte en registreert door vier keer tasten het middelpunt van de eerste boring
- 3 Vervolgens keert het tastsysteem terug naar de veilige hoogte en positioneert zich naar het ingevoerde middelpunt van de tweede boring **2**
- 4 De besturing verplaatst het tastsysteem naar de ingevoerde meethoogte en registreert door vier keer tasten het middelpunt van de tweede boring
- 5 Vervolgens keert het tastsysteem terug naar de veilige hoogte en positioneert zich naar het ingevoerde middelpunt van de derde boring **3**
- 6 De besturing verplaatst het tastsysteem naar de ingevoerde meethoogte en registreert door vier keer tasten het middelpunt van de derde boring
- 7 De besturing positioneert het tastsysteem terug naar veilige hoogte
- 8 Afhankelijk van de cyclusparameters **Q303** en **Q305** verwerkt de besturing het vastgestelde referentiepunt, zie "Toepassing", Pagina 166
- 9 Vervolgens slaat de besturing de actuele waarden in de volgende Q-parameters op.
- 10 Indien gewenst bepaalt de besturing daarna in een afzonderlijk tastproces nog het referentiepunt in de tastsysteemas

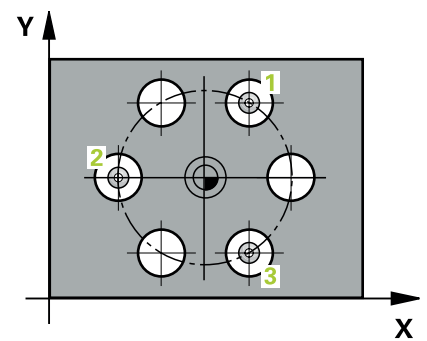

Q-parameter nummer	Betekenis
Q151	Actuele waarde midden hoofdas
Q152	Actuele waarde midden nevenas
Q153	Act. wrd. gatencirkeldiameter

Instructies

AANWIJZING

Let op: botsingsgevaar!

Bij de uitvoering van de tastcycli **400** t/m **499** mogen geen cycli voor coördinatenomrekening actief zijn. Er bestaat botsingsgevaar!

- ▶ De volgende cycli niet vóór het gebruik van tastcycli activeren: cyclus **7 NULPUNT**, cyclus **8 SPIEGELEN**, cyclus **10 ROTATIE**, cyclus **11 MAATFACTOR** en cyclus **26 MAATFACTOR ASSPEC.**
- ▶ Coördinatenomrekeningen van tevoren terugzetten

- Deze cyclus kunt u uitsluitend in de bewerkingsmodus **FUNCTION MODE MILL** uitvoeren.
- De besturing zet een actieve basisrotatie aan het begin van de cyclus terug.

Aanwijzing voor het programmeren

- U moet vóór de cyclusdefinitie een gereedschapsoproep voor de definitie van de tastsystemas hebben geprogrammeerd.

Cyclusparameters

Helpscherm

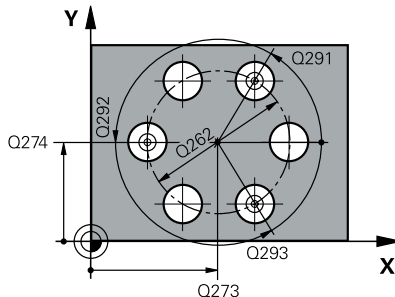

Parameters

Q273 Midden 1e as (nom. waarde)?

Midden van de gatencirkel (nominale waarde) in de hoofdas van het bewerkingsvlak. De waarde werkt absoluut.

Invoer: **-99999,9999...+99999,9999**

Q274 Midden 2e as (nominale waarde)?

Midden van de gatencirkel (nominale waarde) in de nevenas van het bewerkingsvlak. De waarde werkt absoluut.

Invoer: **-99999,9999...+99999,9999**

Q262 Nominale diameter?

Geschatte diameter van gatencirkel invoeren. Hoe kleiner de boringsdiameter, des te nauwkeuriger moet u de nominale diameter opgeven.

Invoer: **0...99999,9999**

Q291 Hoek 1e boring?

Poolcoördinatenhoek van het middelpunt van de eerste boring in het bewerkingsvlak. De waarde werkt absoluut.

Invoer: **-360.000...+360.000**

Q292 Hoek 2e boring?

Poolcoördinatenhoek van het middelpunt van de tweede boring in het bewerkingsvlak. De waarde werkt absoluut.

Invoer: **-360.000...+360.000**

Q293 Hoek 3e boring?

Poolcoördinatenhoek van het middelpunt van de derde boring in het bewerkingsvlak. De waarde werkt absoluut.

Invoer: **-360.000...+360.000**

Q261 Meethoogte in tastsysteemas?

Coördinaat van het midden van de kogel in de tastsysteemas waarin de meting moet plaatsvinden. De waarde werkt absoluut.

Invoer: **-99999,9999...+99999,9999**

Q260 Veilige hoogte?

Coördinaat in de gereedschapsas waarin een botsing tussen het tastsysteem en het werkstuk (spanmiddel) uitgesloten is. De waarde werkt absoluut.

Invoer: **-99999,9999...+99999,9999** Alternatief **PREDEF**

Helpscherm**Parameters****Q305 Nummer in tabel?**

Voer de regelnummers van de referentiepunttabel/nulpunttabel in waarin de besturing de coördinaten van het middelpunt opslaat. Afhankelijk van **Q303** legt de besturing het item in de referentiepunttabel of in de nulpunttabel vast.

Als **Q303=1** dan beschrijft de besturing de referentiepunttabel.

Als **Q303=0** dan beschrijft de besturing de nulpunttabel. Het nulpunt wordt niet automatisch geactiveerd.

Verdere informatie: "Berekende referentiepunt opslaan", Pagina 167

Invoer: **0...99999**

Q331 Nieuw nulpunt in hoofdas ?

Coördinaat in de hoofdas waarop de besturing het vastgestelde midden van de gatencirkel moet instellen. Basisinstelling = 0. De waarde werkt absoluut.

Invoer: **-99999,9999...+99999,9999**

Q332 Nieuw nulpunt in hulpas ?

Coördinaat in de nevenas waarop de besturing het vastgestelde midden van de gatencirkel moet instellen. Basisinstelling = 0. De waarde werkt absoluut.

Invoer: **-99999,9999...+99999,9999**

Q303 Meetwaarde overdracht (0,1)?

Vastleggen of het vastgelegde referentiepunt in de nulpunttabel of in de referentiepunttabel moet worden opgeslagen:

-1: niet gebruiken! Wordt door de besturing ingevoerd wanneer oude NC-programma's worden ingelezen zie "Toepassing", Pagina 166

0: vastgesteld referentiepunt in de actieve nulpunttabel opslaan. Referentiesysteem is het actieve werkstukcoördinatensysteem

1 = vastgesteld referentiepunt in de referentiepunttabel opslaan.

Invoer: **-1, 0, +1**

Q381 Aantasten in TS as? (0/1)

Vastleggen of de besturing ook het referentiepunt in de tastsysteemas moet vastleggen:

0: referentiepunt in de tastsysteemas niet vastleggen

1: referentiepunt in de tastsysteemas vastleggen

Invoer: **0, 1**

Helpscherm**Parameters****Q382 Tasten TS-as: Coörd. 1e as?**

Coördinaat van de tastpositie in de hoofdas van het bewerkingsvlak waarop het referentiepunt in de tastsysteemas moet worden ingesteld. Alleen actief als **Q381** = 1. De waarde werkt absoluut.

Invoer: **-99999,9999...+99999,9999**

Q383 Tasten TS-as: Coörd. 2e as?

Coördinaat van de tastpositie in de nevenas van het bewerkingsvlak waarop het referentiepunt in de tastsysteemas moet worden ingesteld. Alleen actief als **Q381** = 1. De waarde werkt absoluut.

Invoer: **-99999,9999...+99999,9999**

Q384 Tasten TS-as: Coörd. 3e as?

Coördinaat van de tastpositie in de tastsysteemas van het bewerkingsvlak waarop het referentiepunt in de tastsysteemas moet worden ingesteld. Alleen actief als **Q381** = 1. De waarde werkt absoluut.

Invoer: **-99999,9999...+99999,9999**

Q333 Nieuw nulpunt in TS-as ?

Coördinaat in de tastsysteemas waarop de besturing het referentiepunt moet vastleggen. Basisinstelling = 0. De waarde werkt absoluut.

Invoer: **-99999,9999...+99999,9999**

Q320 Veiligheidsafstand?

Extra afstand tussen meetpunt en tastsysteemkogel. **Q320** werkt aanvullend op **SET_UP** (tastsysteemtabel) en alleen bij het tasten van het referentiepunt in de tastsysteemas. De waarde werkt incrementeel.

Invoer: **0...99999,9999** Alternatief **PREDEF**

Voorbeeld

11 TCH PROBE 416 NULPUNT MIDD. CIRKEL ~	
Q273=+50	;MIDDEN 1E AS ~
Q274=+50	;MIDDEN 2E AS ~
Q262=+90	;NOMINALE DIAMETER ~
Q291=+34	;HOEK 1E BORING ~
Q292=+70	;HOEK 2E BORING ~
Q293=+210	;HOEK 3E BORING ~
Q261=-5	;MEETHOOGTE ~
Q260=+20	;VEILIGE HOOGTE ~
Q305=+12	;NUMMER IN TABEL ~
Q331=+0	;NULPUNT ~
Q332=+0	;NULPUNT ~
Q303=+1	;MEETWAARDE OVERDR. ~
Q381=+1	;AANTASTEN TS-AS ~
Q382=+85	;1. COORD. VOOR TS-AS ~
Q383=+50	;2. COORD. VOOR TS-AS ~
Q384=+0	;3. COORD. VOOR TS-AS ~
Q333=+1	;NULPUNT ~
Q320=+0	;VEILIGHEIDSAFSTAND

5.17 Cyclus 417 NULPUNT IN TS-AS

ISO-programmering

G417

Toepassing

Met tastcyclus **417** wordt een willekeurige coördinaat in de tastsysteemas gemeten en als referentiepunt vastgelegd. De besturing kan de gemeten coördinaat eventueel ook in een nulpunt- of referentiepunttabel vastleggen.



In plaats van cyclus **417 NULPUNT IN TS-AS** adviseert HEIDENHAIN de krachtigere cyclus **1400 TASTEN POSITIE**.

Verwante onderwerpen

- Cyclus **1400 TASTEN POSITIE**

Verdere informatie: "Cyclus 1400 TASTEN POSITIE", Pagina 137

Cyclusverloop

- 1 De besturing positioneert het tastsysteem met positioneerlogica naar het geprogrammeerde tastpunt **1**. De besturing verplaatst daarbij het tastsysteem met de veiligheidsafstand naar de positieve tastsysteemas
Verdere informatie: "Positioneerlogica", Pagina 47
- 2 Vervolgens verplaatst het tastsysteem zich in de tastsysteemas naar de ingevoerde coördinaat van tastpositie **1** en registreert de actuele positie door deze een keer te tasten
- 3 De besturing positioneert het tastsysteem terug naar veilige hoogte
- 4 Afhankelijk van de cyclusparameters **Q303** en **Q305** verwerkt de besturing het vastgestelde referentiepunt, zie "Toepassing", Pagina 166
- 5 Vervolgens slaat de besturing de actuele waarden in de volgende Q-parameters op.

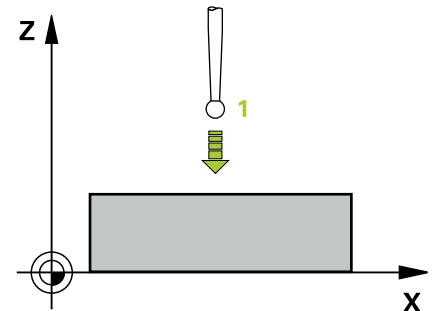

Q-parameter nummer	Betekenis
Q160	Actuele waarde gemeten punt

Instructies

AANWIJZING

Let op: botsingsgevaar!

Bij de uitvoering van de tastcycli **400** t/m **499** mogen geen cycli voor coördinatenomrekening actief zijn. Er bestaat botsingsgevaar!

- ▶ De volgende cycli niet vóór het gebruik van tastcycli activeren: cyclus **7 NULPUNT**, cyclus **8 SPIEGELEN**, cyclus **10 ROTATIE**, cyclus **11 MAATFACTOR** en cyclus **26 MAATFACTOR ASSPEC.**
- ▶ Coördinatenomrekeningen van tevoren terugzetten

- Deze cyclus kunt u uitsluitend in de bewerkingsmodus **FUNCTION MODE MILL** uitvoeren.
- De besturing legt het referentiepunt in deze as vast.
- De besturing zet een actieve basisrotatie aan het begin van de cyclus terug.

Aanwijzing voor het programmeren

- U moet vóór de cyclusdefinitie een gereedschapsoproep voor de definitie van de tastsysteemas hebben geprogrammeerd.

Cyclusparameters

Helpscherm

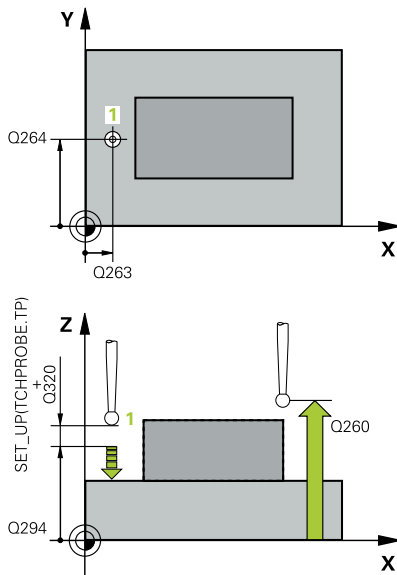

Parameters

Q263 1e meetpunt in 1e as?

Coördinaat van de eerste tastpositie in de hoofdas van het bewerkingsvlak. De waarde werkt absoluut.

Invoer: **-99999,9999...+99999,9999**

Q264 1e meetpunt in 2e as?

Coördinaat van de eerste tastpositie in de nevenas van het bewerkingsvlak. De waarde werkt absoluut.

Invoer: **-99999,9999...+99999,9999**

Q294 1e meetpunt in 3e as?

Coördinaat van het eerste tastpunt in de tastsysteemmas. De waarde werkt absoluut.

Invoer: **-99999,9999...+99999,9999**

Q320 Veiligheidsafstand?

Extra afstand tussen meetpunt en tastsysteemkogel. **Q320** werkt aanvullend op de kolom **SET_UP** van de tastsysteemtabel. De waarde werkt incrementeel.

Invoer: **0...99999,9999** Alternatief **PREDEF**

Q260 Veilige hoogte?

Coördinaat in de gereedschapsas waarin een botsing tussen het tastsysteem en het werkstuk (spanmiddel) uitgesloten is. De waarde werkt absoluut.

Invoer: **-99999,9999...+99999,9999** Alternatief **PREDEF**

Q305 Nummer in tabel?

Voer de regelnummers van de referentiepunttabel/nulpunttabel in waarin de besturing de coördinaten opslaat. Afhankelijk van **Q303** legt de besturing het item in de referentiepunttabel of in de nulpunttabel vast.

Wanneer **Q303 = 1**, dan beschrijft de besturing de referentiepunttabel.

Wanneer **Q303 = 0**, dan beschrijft de besturing de nulpunttabel. Het nulpunt wordt niet automatisch geactiveerd

Verdere informatie: "Berekende referentiepunt opslaan", Pagina 167

Invoer: **0...99999**

Q333 Nieuw nulpunt in TS-as ?

Coördinaat in de tastsysteemmas waarop de besturing het referentiepunt moet vastleggen. Basisinstelling = 0. De waarde werkt absoluut.

Invoer: **-99999,9999...+99999,9999**

Helpscherm**Parameters****Q303 Meetwaarde overdracht (0,1)?**

Vastleggen of het vastgelegde referentiepunt in de nulpunttabel of in de referentiepunttabel moet worden opgeslagen:

-1: niet gebruiken! Wordt door de besturing ingevoerd wanneer oude NC-programma's worden ingelezen zie "Toepassing", Pagina 166

0: vastgesteld referentiepunt in de actieve nulpunttabel opslaan. Referentiesysteem is het actieve werkstukcoördinatensysteem

1 = vastgesteld referentiepunt in de referentiepunttabel opslaan.

Invoer: **-1, 0, +1**

Voorbeeld

11 TCH PROBE 417 NULPUNT IN TS-AS ~	
Q263=+25	;1E PUNT 1E AS ~
Q264=+25	;1E PUNT IN 2E AS ~
Q294=+25	;1E MEETPUNT 3E AS ~
Q320=+0	;VEILIGHEIDSAFSTAND ~
Q260=+50	;VEILIGE HOOGTE ~
Q305=+0	;NUMMER IN TABEL ~
Q333=+0	;NULPUNT ~
Q303=+1	;MEETWAARDE OVERDR.

5.18 Cyclus 418 REF.PT. 4 BORINGEN

ISO-programmering

G418

Toepassing

Met tastcyclus **418** wordt het snijpunt van de verbindinglijnen van telkens twee middelpunten van boringen berekend en als referentiepunt vastgelegd. De besturing kan het snijpunt eventueel ook in een nulpunt- of referentiepunttabel vastleggen.

Cyclusverloop

- 1 De besturing positioneert het tastsysteem met positioneerlogica naar het midden van de eerste boring **1**
Verdere informatie: "Positioneerlogica", Pagina 47
- 2 Vervolgens verplaatst het tastsysteem zich naar de ingevoerde meethoogte en registreert door vier keer tasten het middelpunt van de eerste boring
- 3 Vervolgens keert het tastsysteem terug naar de veilige hoogte en positioneert zich naar het ingevoerde middelpunt van de tweede boring **2**
- 4 De besturing verplaatst het tastsysteem naar de ingevoerde meethoogte en registreert door vier keer tasten het middelpunt van de tweede boring
- 5 De besturing herhaalt het proces voor de boringen **3** en **4**
- 6 De besturing positioneert het tastsysteem terug naar veilige hoogte
- 7 Afhankelijk van de cyclusparameters **Q303** en **Q305** verwerkt de besturing het vastgestelde referentiepunt, zie "Toepassing", Pagina 166
- 8 De besturing berekent het referentiepunt als snijpunt van de verbindinglijnen middelpunt van de boringen **1/3** en **2/4** en slaat de actuele waarden in de hierna vermelde Q-parameters op
- 9 Indien gewenst bepaalt de besturing daarna in een afzonderlijk tastproces nog het referentiepunt in de tastsysteemas

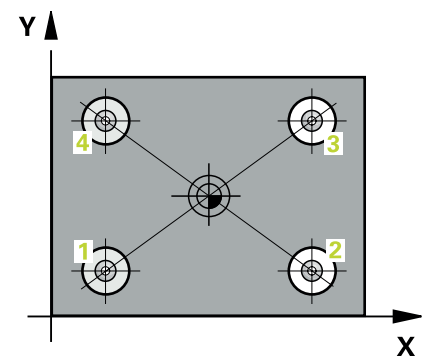

Q-parameter nummer	Betekenis
Q151	Actuele waarde snijpunt hoofdas
Q152	Actuele waarde snijpunt nevenas

Instructies

AANWIJZING

Let op: botsingsgevaar!

Bij de uitvoering van de tastcycli **400** t/m **499** mogen geen cycli voor coördinatenomrekening actief zijn. Er bestaat botsingsgevaar!

- ▶ De volgende cycli niet vóór het gebruik van tastcycli activeren: cyclus **7 NULPUNT**, cyclus **8 SPIEGELEN**, cyclus **10 ROTATIE**, cyclus **11 MAATFACTOR** en cyclus **26 MAATFACTOR ASSPEC.**
- ▶ Coördinatenomrekeningen van tevoren terugzetten

- Deze cyclus kunt u uitsluitend in de bewerkingsmodus **FUNCTION MODE MILL** uitvoeren.
- De besturing zet een actieve basisrotatie aan het begin van de cyclus terug.

Aanwijzing voor het programmeren

- U moet vóór de cyclusdefinitie een gereedschapsoproep voor de definitie van de tastsystemas hebben geprogrammeerd.

Cyclusparameters

Helpscherm

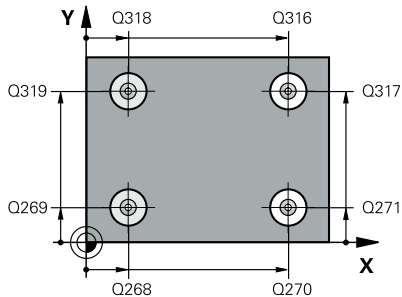

Parameters

Q268 1e boring: midden 1e as?

Middelpunt van de eerste boring in de hoofdas van het bewerkingsvlak. De waarde werkt absoluut.

Invoer: **-99999,9999...+9999,9999**

Q269 1e boring midden 2e as ?

Middelpunt van de eerste boring in de nevenas van het bewerkingsvlak. De waarde werkt absoluut.

Invoer: **-99999,9999...+99999,9999**

Q270 2e boring: midden 1e as?

Middelpunt van de tweede boring in de hoofdas van het bewerkingsvlak. De waarde werkt absoluut.

Invoer: **-99999,9999...+99999,9999**

Q271 2e boring: midden 2e as?

Middelpunt van de tweede boring in de nevenas van het bewerkingsvlak. De waarde werkt absoluut.

Invoer: **-99999,9999...+99999,9999**

Q316 3e boring : midden 1e as ?

Middelpunt van de 3e boring in de hoofdas van het bewerkingsvlak. De waarde werkt absoluut.

Invoer: **-99999,9999...+99999,9999**

Q317 3e boring : midden 2e as ?

Middelpunt van de 3e boring in de nevenas van het bewerkingsvlak. De waarde werkt absoluut.

Invoer: **-99999,9999...+99999,9999**

Q318 4e boring: midden 1e as?

Middelpunt van de 4e boring in de hoofdas van het bewerkingsvlak. De waarde werkt absoluut.

Invoer: **-99999,9999...+99999,9999**

Q319 4e boring: midden 2e as?

Middelpunt van de 4e boring in de nevenas van het bewerkingsvlak. De waarde werkt absoluut.

Invoer: **-99999,9999...+99999,9999**

Q261 Meethoogte in tastsystemas?

Coördinaat van het midden van de kogel in de tastsystemas waarin de meting moet plaatsvinden. De waarde werkt absoluut.

Invoer: **-99999,9999...+99999,9999**

Q260 Veilige hoogte?

Coördinaat in de gereedschapsas waarin een botsing tussen het taststelsel en het werkstuk (spanmiddel) uitgesloten is. De waarde werkt absoluut.

Invoer: **-99999,9999...+99999,9999** Alternatief **PREDEF**

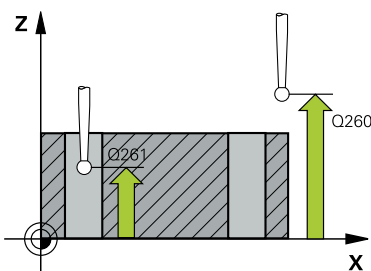

Helpscherm

Parameters

Q305 Nummer in tabel?

Voer de regelnummers van de referentiepunttabel/nulpunttabel in waarin de besturing de coördinaten van het snijpunt van de verbindinglijnen opslaat. Afhankelijk van **Q303** legt de besturing het item in de referentiepunttabel of in de nulpunttabel vast.

Wanneer **Q303 = 1**, dan beschrijft de besturing de referentiepunttabel.

Wanneer **Q303 = 0**, dan beschrijft de besturing de nulpunttabel. Het nulpunt wordt niet automatisch geactiveerd

Verdere informatie: "Berekende referentiepunt opslaan",
Pagina 167

Invoer: **0...99999**

Q331 Nieuw nulpunt in hoofdas ?

Coördinaat in de hoofdas waarop de besturing het vastgestelde snijpunt van de verbindinglijnen moet instellen. Basisinstelling = 0. De waarde werkt absoluut.

Invoer: **-99999,9999...+99999,9999**

Q332 Nieuw nulpunt in hulpas ?

Coördinaat in de nevenas waarop de besturing het vastgestelde snijpunt van de verbindinglijnen moet instellen. Basisinstelling = 0. De waarde werkt absoluut.

Invoer: **-99999.9999...+9999.9999**

Q303 Meetwaarde overdracht (0,1)?

Vastleggen of het vastgelegde referentiepunt in de nulpunttabel of in de referentiepunttabel moet worden opgeslagen:

-1: niet gebruiken! Wordt door de besturing ingevoerd wanneer oude NC-programma's worden ingelezen zie "Toepassing", Pagina 166

0: vastgesteld referentiepunt in de actieve nulpunttabel opslaan. Referentiesysteem is het actieve werkstukcoördinatensysteem

1 = vastgesteld referentiepunt in de referentiepunttabel opslaan.

Invoer: **-1, 0, +1**

Q381 Aantasten in TS as? (0/1)

Vastleggen of de besturing ook het referentiepunt in de tastsysteemas moet vastleggen:

0: referentiepunt in de tastsysteemas niet vastleggen

1: referentiepunt in de tastsysteemas vastleggen

Invoer: **0, 1**

Helpscherm

Parameters

Q382 Tasten TS-as: Coörd. 1e as?

Coördinaat van de tastpositie in de hoofdas van het bewerkingsvlak waarop het referentiepunt in de tastsysteemas moet worden ingesteld. Alleen actief als **Q381** = 1. De waarde werkt absoluut.

Invoer: **-99999,9999...+99999,9999**

Q383 Tasten TS-as: Coörd. 2e as?

Coördinaat van de tastpositie in de nevenas van het bewerkingsvlak waarop het referentiepunt in de tastsysteemas moet worden ingesteld. Alleen actief als **Q381** = 1. De waarde werkt absoluut.

Invoer: **-99999,9999...+99999,9999**

Q384 Tasten TS-as: Coörd. 3e as?

Coördinaat van de tastpositie in de tastsysteemas van het bewerkingsvlak waarop het referentiepunt in de tastsysteemas moet worden ingesteld. Alleen actief als **Q381** = 1. De waarde werkt absoluut.

Invoer: **-99999,9999...+99999,9999**

Q333 Nieuw nulpunt in TS-as ?

Coördinaat in de tastsysteemas waarop de besturing het referentiepunt moet vastleggen. Basisinstelling = 0. De waarde werkt absoluut.

Invoer: **-99999,9999...+99999,9999**

Voorbeeld

11 TCH PROBE 418 REF.PT. 4 BORINGEN ~	
Q268=+20	;1E BORING MIDD.1E AS ~
Q269=+25	;1E BORING MIDD.2E AS ~
Q270=+150	;2E BORING MIDD.1E AS ~
Q271=+25	;2E BORING MIDD.2E AS ~
Q316=+150	;3E MIDDEN 1E AS ~
Q317=+85	;3E MIDDEN 2E AS ~
Q318=+22	;4E MIDDEN 1E AS ~
Q319=+80	;4E MIDDEN 2E AS ~
Q261=-5	;MEETHOOGTE ~
Q260=+10	;VEILIGE HOOGTE ~
Q305=+12	;NUMMER IN TABEL ~
Q331=+0	;NULPUNT ~
Q332=+0	;NULPUNT ~
Q303=+1	;MEETWAARDE OVERDR. ~
Q381=+1	;AANTASTEN TS-AS ~
Q382=+85	;1. COORD. VOOR TS-AS ~
Q383=+50	;2. COORD. VOOR TS-AS ~
Q384=+0	;3. COORD. VOOR TS-AS ~
Q333=+0	;NULPUNT

5.19 Cyclus 419 REF.PUNT ENKELE AS

ISO-programmering

G419

Toepassing

Met tastcyclus **419** wordt een willekeurige coördinaat in een te selecteren as gemeten en als referentiepunt vastgelegd. De besturing kan de gemeten coördinaat eventueel ook in een nulpunt- of referentiepunttabel vastleggen.



In plaats van cyclus **419 REF.PUNT ENKELE AS** adviseert HEIDENHAIN de krachtigere cyclus **1400 TASTEN POSITIE**.

Verwante onderwerpen

- Cyclus **1400 TASTEN POSITIE**

Verdere informatie: "Cyclus 1400 TASTEN POSITIE", Pagina 137

Cyclusverloop

- 1 De besturing positioneert het tastsysteem met positioneerlogica naar de voorpositie van de eerste tastpositie **1**.
Verdere informatie: "Positioneerlogica", Pagina 47
- 2 Vervolgens verplaatst het tastsysteem zich naar de ingevoerde meethoogte en registreert door één keer tasten de actuele positie
- 3 De besturing positioneert het tastsysteem terug naar veilige hoogte
- 4 Afhankelijk van de cyclusparameters **Q303** en **Q305** verwerkt de besturing het vastgestelde referentiepunt, zie "Toepassing", Pagina 166

Instructies

AANWIJZING

Let op: botsingsgevaar!

Bij de uitvoering van de tastcycli **400 t/m 499** mogen geen cycli voor coördinatenomrekening actief zijn. Er bestaat botsingsgevaar!

- ▶ De volgende cycli niet vóór het gebruik van tastcycli activeren: cyclus **7 NULPUNT**, cyclus **8 SPIEGELEN**, cyclus **10 ROTATIE**, cyclus **11 MAATFACTOR** en cyclus **26 MAATFACTOR ASSPEC.**
- ▶ Coördinatenomrekeningen van tevoren terugzetten

- Deze cyclus kunt u uitsluitend in de bewerkingsmodus **FUNCTION MODE MILL** uitvoeren.
- Wanneer u het referentiepunt in meerdere assen in de referentiepunttabel wilt opslaan, kunt u cyclus **419** meerdere keren achter elkaar gebruiken. Daarvoor moet u echter het referentiepuntnummer na elke uitvoering van cyclus **419** opnieuw activeren. Wanneer u met referentiepunt 0 als actief referentiepunt werkt, vervalt deze procedure.
- De besturing zet een actieve basisrotatie aan het begin van de cyclus terug.

Aanwijzing voor het programmeren

- U moet vóór de cyclusdefinitie een gereedschapsoproep voor de definitie van de tastsystemas hebben geprogrammeerd.

Helpscherm**Parameters****Q305 Nummer in tabel?**

Voer de regelnummers van de referentiepunttabel/nulpunttabel in waarin de besturing de coördinaten opslaat. Afhankelijk van **Q303** legt de besturing het item in de referentiepunttabel of in de nulpunttabel vast.

Wanneer **Q303 = 1**, dan beschrijft de besturing de referentiepunttabel.

Wanneer **Q303 = 0**, dan beschrijft de besturing de nulpunttabel. Het nulpunt wordt niet automatisch geactiveerd

Verdere informatie: "Berekende referentiepunt opslaan", Pagina 167

Invoer: **0...99999**

Q333 Nieuw referentiepunt?

Coördinaat waarop de besturing het referentiepunt moet vastleggen. Basisinstelling = 0. De waarde werkt absoluut.

Invoer: **-99999,9999...+99999,9999**

Q303 Meetwaarde overdracht (0,1)?

Vastleggen of het vastgelegde referentiepunt in de nulpunttabel of in de referentiepunttabel moet worden opgeslagen:

-1: niet gebruiken! Wordt door de besturing ingevoerd wanneer oude NC-programma's worden ingelezen zie "Toepassing", Pagina 166

0: vastgesteld referentiepunt in de actieve nulpunttabel opslaan. Referentiesysteem is het actieve werkstukcoördinatensysteem

1 = vastgesteld referentiepunt in de referentiepunttabel opslaan.

Invoer: **-1, 0, +1**

Voorbeeld

11 TCH PROBE 419 REF.PUNT ENKELE AS ~	
Q263=+25	;1E PUNT 1E AS ~
Q264=+25	;1E PUNT IN 2E AS ~
Q261=+25	;MEETHOOGTE ~
Q320=+0	;VEILIGHEIDSAFSTAND ~
Q260=+50	;VEILIGE HOOGTE ~
Q272=+1	;MEETASSEN ~
Q267=+1	;VERPL. RICHTING ~
Q305=+0	;NUMMER IN TABEL ~
Q333=+0	;NULPUNT ~
Q303=+1	;MEETWAARDE OVERDR.

5.20 Cyclus 408 REF.PT. MIDDEN SLEUF

ISO-programmering

G408

Toepassing

Met tastcyclus **408** wordt het middelpunt van een sleuf bepaald en als referentiepunt vastgelegd. De besturing kan het middelpunt eventueel ook in een nulpunt- of referentiepunttabel opslaan.



In plaats van cyclus **408 REF.PT. MIDDEN SLEUF** adviseert HEIDENHAIN de krachtigere cyclus **1404 PROBE SLOT/RIDGE**.

Verwante onderwerpen

- Cyclus **1404 PROBE SLOT/RIDGE**

Verdere informatie: "Cyclus 1404 PROBE SLOT/RIDGE", Pagina 151

Cyclusverloop

- 1 De besturing positioneert het tastsysteem met positioneerlogica naar de voorpositie van de eerste tastpositie **1**.
Verdere informatie: "Positioneerlogica", Pagina 47
- 2 Vervolgens verplaatst het tastsysteem zich naar de ingevoerde meethoogte en voert het eerste tastproces met tastaanzet (kolom **F**) uit.
- 3 Vervolgens verplaatst het tastsysteem zich asparallel op meethoogte of lineair op veilige hoogte naar de volgende tastpositie **2** en voert daar het tweede tastproces uit
- 4 De besturing positioneert het tastsysteem terug naar veilige hoogte
- 5 Afhankelijk van de cyclusparameters **Q303** en **Q305** verwerkt de besturing het vastgestelde referentiepunt, zie "Toepassing", Pagina 166
- 6 Vervolgens slaat de besturing de actuele waarden in de volgende Q-parameters op.
- 7 Indien gewenst bepaalt de besturing daarna in een afzonderlijk tastproces nog het referentiepunt in de tastsysteemas

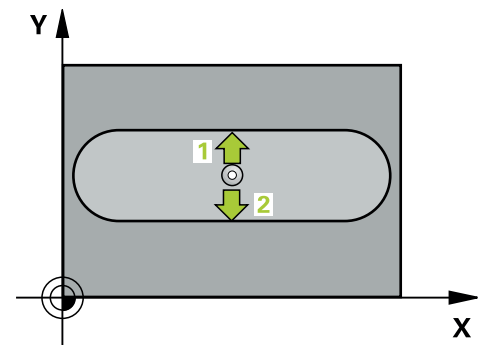

Q-parameter nummer	Betekenis
Q166	Actuele waarde gemeten sleufbreedte
Q157	Actuele waarde positie middenas

Instructies

AANWIJZING

Let op: botsingsgevaar!

Bij de uitvoering van de tastcycli **400** t/m **499** mogen geen cycli voor coördinatenomrekening actief zijn. Er bestaat botsingsgevaar!

- ▶ De volgende cycli niet vóór het gebruik van tastcycli activeren: cyclus **7 NULPUNT**, cyclus **8 SPIEGELEN**, cyclus **10 ROTATIE**, cyclus **11 MAATFACTOR** en cyclus **26 MAATFACTOR ASSPEC.**
- ▶ Coördinatenomrekeningen van tevoren terugzetten

AANWIJZING

Let op: botsingsgevaar!

Wanneer door de sleufbreedte en veiligheidsafstand een voorpositionering in de buurt van de tastposities niet is toegestaan, tast de besturing altijd vanuit het midden van de sleuf. Tussen de twee meetpunten verplaatst het tastsysteem zich dan niet naar de veilige hoogte. Er bestaat botsingsgevaar!

- ▶ Om een botsing tussen het tastsysteem en het werkstuk te voorkomen, moet de sleufbreedte bij voorkeur **kleiner** worden ingevoerd.
- ▶ U moet vóór de cyclusdefinitie een gereedschapsoproep voor de definitie van de tastsysteemmas hebben geprogrammeerd.

- Deze cyclus kunt u uitsluitend in de bewerkingsmodus **FUNCTION MODE MILL** uitvoeren.
- De besturing zet een actieve basisrotatie aan het begin van de cyclus terug.

Cyclusparameters

Helpscherm

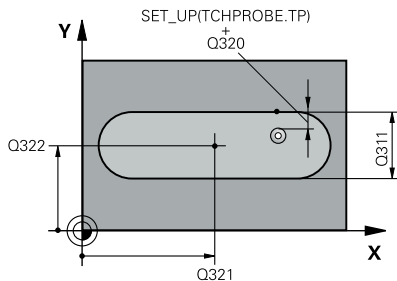

Parameters

Q321 Midden 1e as?

Midden van de sleuf in de hoofdas van het bewerkingsvlak. De waarde werkt absoluut.

Invoer: **-99999,9999...+99999,9999**

Q322 Midden 2e as?

Midden van de sleuf in de nevenas van het bewerkingsvlak. De waarde werkt absoluut.

Invoer: **-99999,9999...+99999,9999**

Q311 Breedte sleuf?

Breedte van de sleuf onafhankelijk van de positie in het bewerkingsvlak. De waarde werkt incrementeel.

Invoer: **0...99999,9999**

Q272 Meetassen (1=1e as / 2=2e as)?

As van het bewerkingsvlak waarin de meting moet plaatsvinden:

1: hoofdas = meetas

2: nevenas = meetas

Invoer: **1, 2**

Q261 Meethoogte in tastsysteemas?

Coördinaat van het midden van de kogel in de tastsysteemas waarin de meting moet plaatsvinden. De waarde werkt absoluut.

Invoer: **-99999,9999...+99999,9999**

Q320 Veiligheidsafstand?

Extra afstand tussen meetpunt en tastsysteemkogel. **Q320** werkt aanvullend op de kolom **SET_UP** van de tastsysteemtabel. De waarde werkt incrementeel.

Invoer: **0...99999,9999** Alternatief **PREDEF**

Q260 Veilige hoogte?

Coördinaat in de gereedschapsas waarin een botsing tussen het tastsysteem en het werkstuk (spanmiddel) uitgesloten is. De waarde werkt absoluut.

Invoer: **-99999,9999...+99999,9999** Alternatief **PREDEF**

Q301 Verpl. veiligheidshoogte (0/1)?

Vastleggen hoe het tastsysteem zich tussen de meetpunten moet verplaatsen:

0: tussen meetpunten op meethoogte verplaatsen

1: tussen meetpunten op veilige hoogte verplaatsen

Invoer: **0, 1**

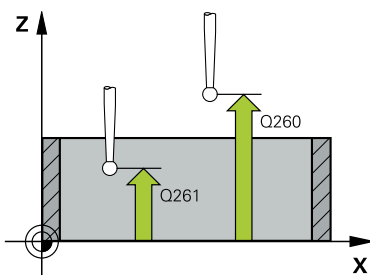

Helpscherm**Parameters****Q305 Nummer in tabel?**

Voer de regelnummers van de referentiepunttabel/nulpunttabel in waarin de besturing de coördinaten van het middelpunt opslaat. Afhankelijk van **Q303** legt de besturing het item in de referentiepunttabel of in de nulpunttabel vast.

Als **Q303=1** dan beschrijft de besturing de referentiepunttabel.

Als **Q303=0** dan beschrijft de besturing de nulpunttabel. Het nulpunt wordt niet automatisch geactiveerd.

Verdere informatie: "Berekende referentiepunt opslaan", Pagina 167

Invoer: **0...99999**

Q405 Nieuw referentiepunt?

Coördinaat in de meetas waarop de besturing het vastgestelde midden van de sleuf moet instellen. Basisinstelling = 0. De waarde werkt absoluut.

Invoer: **-99999.9999...+9999.9999**

Q303 Meetwaarde overdracht (0,1)?

Vastleggen of het vastgelegde referentiepunt in de nulpunttabel of in de referentiepunttabel moet worden opgeslagen:

0: vastgesteld referentiepunt als nulpuntverschuiving in de actieve nulpunttabel opslaan. Referentiesysteem is het actieve werkstukcoördinatensysteem

1: vastgesteld referentiepunt in de referentiepunttabel opslaan.

Invoer: **0, 1**

Q381 Aantasten in TS as? (0/1)

Vastleggen of de besturing ook het referentiepunt in de tastsysteemas moet vastleggen:

0: referentiepunt in de tastsysteemas niet vastleggen

1: referentiepunt in de tastsysteemas vastleggen

Invoer: **0, 1**

Q382 Tasten TS-as: Coörd. 1e as?

Coördinaat van de tastpositie in de hoofdas van het bewerkingsvlak waarop het referentiepunt in de tastsysteemas moet worden ingesteld. Alleen actief als **Q381 = 1**. De waarde werkt absoluut.

Invoer: **-99999,9999...+99999,9999**

Helpscherm

Parameters

Q383 Tasten TS-as: Coörd. 2e as?

Coördinaat van de tastpositie in de nevenas van het bewerkingsvlak waarop het referentiepunt in de tastsysteemas moet worden ingesteld. Alleen actief als **Q381** = 1. De waarde werkt absoluut.

Invoer: **-99999,9999...+99999,9999**

Q384 Tasten TS-as: Coörd. 3e as?

Coördinaat van de tastpositie in de tastsysteemas van het bewerkingsvlak waarop het referentiepunt in de tastsysteemas moet worden ingesteld. Alleen actief als **Q381** = 1. De waarde werkt absoluut.

Invoer: **-99999,9999...+99999,9999**

Q333 Nieuw nulpunt in TS-as ?

Coördinaat in de tastsysteemas waarop de besturing het referentiepunt moet vastleggen. Basisinstelling = 0. De waarde werkt absoluut.

Invoer: **-99999,9999...+99999,9999**

Voorbeeld

11 TCH PROBE 408 REF.PT. MIDDEN SLEUF ~	
Q321=+50	;MIDDEN 1E AS ~
Q322=+50	;MIDDEN 2E AS ~
Q311=+25	;SLEUFBREEDTE ~
Q272=+1	;MEETASSEN ~
Q261=-5	;MEETHOOGTE ~
Q320=+0	;VEILIGHEIDSAFSTAND ~
Q260=+20	;VEILIGE HOOGTE ~
Q301=+0	;VERPL.VEILIGH.HOOGTE ~
Q305=+10	;NUMMER IN TABEL ~
Q405=+0	;NULPUNT ~
Q303=+1	;MEETWAARDE OVERDR. ~
Q381=+1	;AANTASTEN TS-AS ~
Q382=+85	;1. COORD. VOOR TS-AS ~
Q383=+50	;2. COORD. VOOR TS-AS ~
Q384=+0	;3. COORD. VOOR TS-AS ~
Q333=+1	;NULPUNT

5.21 Cyclus 409 REF. PT. MIDDEN DAM

ISO-programmering

G409

Toepassing

Met tastcyclus **409** wordt het middelpunt van een dam bepaald en als referentiepunt vastgelegd. De besturing kan het middelpunt eventueel ook in een nulpunt- of referentiepunttabel opslaan.

i In plaats van cyclus **409 REF. PT. MIDDEN DAM** adviseert HEIDENHAIN de krachtigere cyclus **1404 PROBE SLOT/RIDGE**.

Verwante onderwerpen

- Cyclus **1404 PROBE SLOT/RIDGE**

Verdere informatie: "Cyclus 1404 PROBE SLOT/RIDGE", Pagina 151

Cyclusverloop

- 1 De besturing positioneert het tastsysteem met positioneerlogica naar de voorpositie van de eerste tastpositie **1**.
Verdere informatie: "Positioneerlogica", Pagina 47
- 2 Vervolgens verplaatst het tastsysteem zich naar de ingevoerde meethoogte en voert het eerste tastproces met tastaanzet (kolom **F**) uit.
- 3 Vervolgens verplaatst het tastsysteem zich op veilige hoogte naar de volgende tastpositie **2** en voert daar het tweede tastproces uit
- 4 De besturing positioneert het tastsysteem terug naar veilige hoogte
- 5 Afhankelijk van de cyclusparameters **Q303** en **Q305** verwerkt de besturing het vastgestelde referentiepunt, zie "Toepassing", Pagina 166
- 6 Vervolgens slaat de besturing de actuele waarden in de volgende Q-parameters op.
- 7 Indien gewenst bepaalt de besturing daarna in een afzonderlijk tastproces nog het referentiepunt in de tastsysteemas

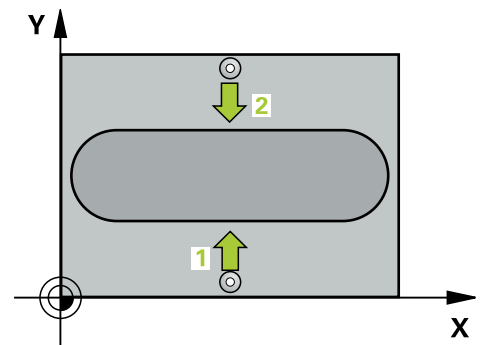

Q-parameter nummer	Betekenis
Q166	Actuele waarde gemeten breedte van de dam
Q157	Actuele waarde positie middenas

Instructies

AANWIJZING

Let op: botsingsgevaar!

Bij de uitvoering van de tastcycli **400** t/m **499** mogen geen cycli voor coördinatenomrekening actief zijn. Er bestaat botsingsgevaar!

- ▶ De volgende cycli niet vóór het gebruik van tastcycli activeren: cyclus **7 NULPUNT**, cyclus **8 SPIEGELEN**, cyclus **10 ROTATIE**, cyclus **11 MAATFACTOR** en cyclus **26 MAATFACTOR ASSPEC.**
- ▶ Coördinatenomrekeningen van tevoren terugzetten

AANWIJZING

Let op: botsingsgevaar!

Om een botsing tussen het tastsysteem en het werkstuk te voorkomen, moet de breedte van de dam bij voorkeur **groter** worden ingevoerd.

- ▶ U moet vóór de cyclusdefinitie een gereedschapsoproep voor de definitie van de tastsysteemas hebben geprogrammeerd.

- Deze cyclus kunt u uitsluitend in de bewerkingsmodus **FUNCTION MODE MILL** uitvoeren.
- De besturing zet een actieve basisrotatie aan het begin van de cyclus terug.

Cyclusparameters

Helpscherm

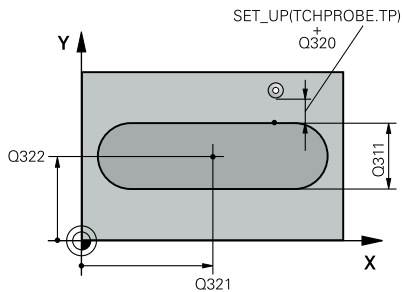

Parameters

Q321 Midden 1e as?

Midden van de dam in de hoofdas van het bewerkingsvlak. De waarde werkt absoluut.

Invoer: **-99999,9999...+99999,9999**

Q322 Midden 2e as?

Midden van de dam in de nevenas van het bewerkingsvlak. De waarde werkt absoluut.

Invoer: **-99999,9999...+99999,9999**

Q311 Breedte verbinding?

Breedte van de dam onafhankelijk van de positie in het bewerkingsvlak. De waarde werkt incrementeel.

Invoer: **0...99999,9999**

Q272 Meetassen (1=1e as / 2=2e as)?

As van het bewerkingsvlak waarin de meting moet plaatsvinden:

1: hoofdas = meetas

2: nevenas = meetas

Invoer: **1, 2**

Q261 Meethoogte in tastsysteemas?

Coördinaat van het midden van de kogel in de tastsysteemas waarin de meting moet plaatsvinden. De waarde werkt absoluut.

Invoer: **-99999,9999...+99999,9999**

Q320 Veiligheidsafstand?

Extra afstand tussen meetpunt en tastsysteemkogel. **Q320** werkt aanvullend op de kolom **SET_UP** van de tastsysteemtabel. De waarde werkt incrementeel.

Invoer: **0...99999,9999** Alternatief **PREDEF**

Q260 Veilige hoogte?

Coördinaat in de gereedschapsas waarin een botsing tussen het tastsysteem en het werkstuk (spanmiddel) uitgesloten is. De waarde werkt absoluut.

Invoer: **-99999,9999...+99999,9999** Alternatief **PREDEF**

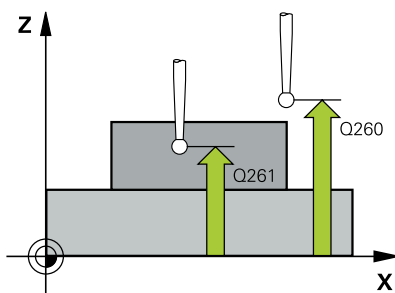

Helpscherm
Parameters

Q305 Nummer in tabel?

Voer de regelnummers van de referentiepunttabel/nulpunttabel in waarin de besturing de coördinaten van het middelpunt opslaat. Afhankelijk van **Q303** legt de besturing het item in de referentiepunttabel of in de nulpunttabel vast.

Als **Q303=1** dan beschrijft de besturing de referentiepunttabel.

Als **Q303=0** dan beschrijft de besturing de nulpunttabel. Het nulpunt wordt niet automatisch geactiveerd.

Verdere informatie: "Berekende referentiepunt opslaan", Pagina 167

Invoer: **0...99999**

Q405 Nieuw referentiepunt?

Coördinaat in de meetas waarop de besturing het vastgestelde midden van de dam moet instellen. Basisinstelling = 0. De waarde werkt absoluut.

Invoer: **-99999,9999...+99999,9999**

Q303 Meetwaarde overdracht (0,1)?

Vastleggen of het vastgelegde referentiepunt in de nulpunttabel of in de referentiepunttabel moet worden opgeslagen:

0: vastgesteld referentiepunt als nulpuntverschuiving in de actieve nulpunttabel opslaan. Referentiesysteem is het actieve werkstukcoördinatensysteem

1: vastgesteld referentiepunt in de referentiepunttabel opslaan.

Invoer: **0, 1**

Q381 Aantasten in TS as? (0/1)

Vastleggen of de besturing ook het referentiepunt in de tastsysteemas moet vastleggen:

0: referentiepunt in de tastsysteemas niet vastleggen

1: referentiepunt in de tastsysteemas vastleggen

Invoer: **0, 1**

Q382 Tasten TS-as: Coörd. 1e as?

Coördinaat van de tastpositie in de hoofdas van het bewerkingsvlak waarop het referentiepunt in de tastsysteemas moet worden ingesteld. Alleen actief als **Q381 = 1**. De waarde werkt absoluut.

Invoer: **-99999,9999...+99999,9999**

Helpscherm**Parameters****Q383 Tasten TS-as: Coörd. 2e as?**

Coördinaat van de tastpositie in de nevenas van het bewerkingsvlak waarop het referentiepunt in de tastsysteemas moet worden ingesteld. Alleen actief als **Q381** = 1. De waarde werkt absoluut.

Invoer: **-99999,9999...+99999,9999**

Q384 Tasten TS-as: Coörd. 3e as?

Coördinaat van de tastpositie in de tastsysteemas van het bewerkingsvlak waarop het referentiepunt in de tastsysteemas moet worden ingesteld. Alleen actief als **Q381** = 1. De waarde werkt absoluut.

Invoer: **-99999,9999...+99999,9999**

Q333 Nieuw nulpunt in TS-as ?

Coördinaat in de tastsysteemas waarop de besturing het referentiepunt moet vastleggen. Basisinstelling = 0. De waarde werkt absoluut.

Invoer: **-99999,9999...+99999,9999**

Voorbeeld

11 TCH PROBE 409 REF. PT. MIDDEN DAM ~	
Q321=+50	;MIDDEN 1E AS ~
Q322=+50	;MIDDEN 2E AS ~
Q311=+25	;BREEDTE VERBINDING ~
Q272=+1	;MEETASSEN ~
Q261=-5	;MEETHOOGTE ~
Q320=+0	;VEILIGHEIDSAFSTAND ~
Q260=+20	;VEILIGE HOOGTE ~
Q305=+10	;NUMMER IN TABEL ~
Q405=+0	;NULPUNT ~
Q303=+1	;MEETWAARDE OVERDR. ~
Q381=+1	;AANTASTEN TS-AS ~
Q382=+85	;1. COORD. VOOR TS-AS ~
Q383=+50	;2. COORD. VOOR TS-AS ~
Q384=+0	;3. COORD. VOOR TS-AS ~
Q333=+1	;NULPUNT

5.22 Voorbeeld: referentiepunt vastleggen midden van cirkelsegment en bovenkant van werkstuk

- **Q325** = poolcoördinatenhoek voor 1e tastpositie
- **Q247** = hoekstap voor berekening van de tastposities 2 t/m 4
- **Q305** = schrijven in de referentiepunttabel regel nr. 5
- **Q303** = vastgesteld referentiepunt in de referentiepunttabel opslaan
- **Q381** = ook referentiepunt in de tastsysteemas vastleggen
- **Q365** = tussen de meetpunten op cirkelbaan verplaatsen

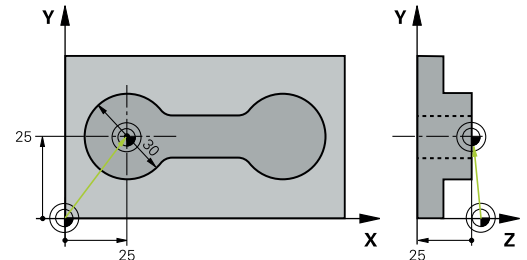

```
0 BEGIN PGM 413 MM
```

```
1 TOOL CALL "TOUCH_PROBE" Z
```

```
2 TCH PROBE 413 NULPNT BUITEN CIRKEL ~
```

```
Q321=+25 ;MIDDEN 1E AS ~
```

```
Q322=+25 ;MIDDEN 2E AS ~
```

```
Q262=+30 ;NOMINALE DIAMETER ~
```

```
Q325=+90 ;STARTRHOEK ~
```

```
Q247=+45 ;HOEKSTAP ~
```

```
Q261=-5 ;MEETHOOGTE ~
```

```
Q320=+2 ;VEILIGHEIDSAFSTAND ~
```

```
Q260=+50 ;VEILIGE HOOGTE ~
```

```
Q301=+0 ;VERPL.VEILIGH.HOOGTE ~
```

```
Q305=+5 ;NUMMER IN TABEL ~
```

```
Q331=+0 ;NULPUNT ~
```

```
Q332=+10 ;NULPUNT ~
```

```
Q303=+1 ;MEETWAARDE OVERDR. ~
```

```
Q381=+1 ;AANTASTEN TS-AS ~
```

```
Q382=+25 ;1. COORD. VOOR TS-AS ~
```

```
Q383=+25 ;2. COORD. VOOR TS-AS ~
```

```
Q384=+0 ;3. COORD. VOOR TS-AS ~
```

```
Q333=+0 ;NULPUNT ~
```

```
Q423=+4 ;AANTAL KEREN TASTEN ~
```

```
Q365=+0 ;TYPE VERPLAATSING
```

```
3 END PGM 413 MM
```

5.23 Voorbeeld: referentiepunt vastleggen: bovenkant werkstuk en midden van gatencirkel

Het gemeten middelpunt van de gatencirkel moet voor later gebruik in een referentiepunttabel worden vastgelegd.

- **Q291** = poolcoördinatenhoek voor 1e Middelpunt van de boring **1e**
- **Q292** = poolcoördinatenhoek voor 2e Middelpunt van de boring **2e**
- **Q293** = poolcoördinatenhoek voor 3e Middelpunt van de boring **3**
- **Q305** = midden gatencirkel (X en Y) in regel 1 vastleggen
- **Q303** = berekend referentiepunt gerelateerd aan het machinevaste coördinatensysteem (REF-systeem) in de referentiepunttabel **PRESET.PR** opslaan

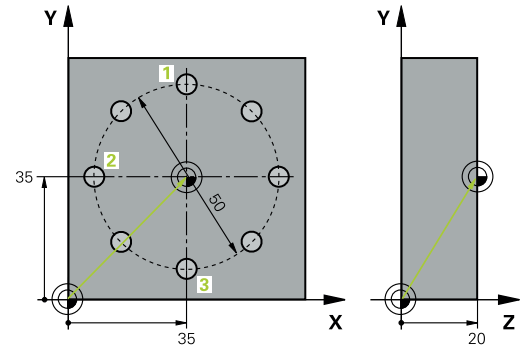

0	BEGIN PGM 416 MM
1	TOOL CALL "TOUCH_PROBE" Z
2	TCH PROBE 416 NULPUNT MIDD. CIRKEL ~
	Q273=+35 ;MIDDEN 1E AS ~
	Q274=+35 ;MIDDEN 2E AS ~
	Q262=+50 ;NOMINALE DIAMETER ~
	Q291=+90 ;HOEK 1E BORING ~
	Q292=+180 ;HOEK 2E BORING ~
	Q293=+270 ;HOEK 3E BORING ~
	Q261=+15 ;MEETHOOGTE ~
	Q260=+10 ;VEILIGE HOOGTE ~
	Q305=+1 ;NUMMER IN TABEL ~
	Q331=+0 ;NULPUNT ~
	Q332=+0 ;NULPUNT ~
	Q303=+1 ;MEETWAARDE OVERDR. ~
	Q381=+1 ;AANTASTEN TS-AS ~
	Q382=+7.5 ;1. COORD. VOOR TS-AS ~
	Q383=+7.5 ;2. COORD. VOOR TS-AS ~
	Q384=+20 ;3. COORD. VOOR TS-AS ~
	Q333=+0 ;NULPUNT ~
	Q320=+0 ;VEILIGHEIDSAFSTAND.
3	CYCL DEF 247 REF.PUNT VASTL. ~
	Q339=+1 ;REF.PUNT-NUMMER
4	END PGM 416 MM

6

**Tastcycli:
Werkstukken
automatisch
controleren**

6.1 Basisprincipes

Overzicht



De besturing moet door de machinefabrikant zijn voorbereid voor het werken met het tastsysteem. HEIDENHAIN garandeert de werking van de tastcycli alleen in combinatie met HEIDENHAIN-tastsystemen.







AANWIJZING





Let op: botsingsgevaar!

Bij de uitvoering van de tastcycli **400** t/m **499** mogen geen cycli voor coördinatenomrekening actief zijn. Er bestaat botsingsgevaar!

- ▶ De volgende cycli niet vóór het gebruik van tastcycli activeren: cyclus **7 NULPUNT**, cyclus **8 SPIEGELEN**, cyclus **10 ROTATIE**, cyclus **11 MAATFACTOR** en cyclus **26 MAATFACTOR ASPEC.**
- ▶ Coördinatenomrekeningen van tevoren terugzetten

De besturing beschikt over twaalf cycli waarmee werkstukken automatisch kunnen worden gemeten:

Softkey	Cyclus	Pagina
	Cyclus 0 REFERENTIEVLAK <ul style="list-style-type: none"> ■ Coördinaat in een te selecteren as meten 	242
	Cyclus 1 POLAIR NULPUNT <ul style="list-style-type: none"> ■ Een punt meten ■ Tastrichting via hoek 	244
	Cyclus 420 METEN HOEK <ul style="list-style-type: none"> ■ Hoek op het bewerkingsvlak meten 	246
	Cyclus 421 METEN BORING <ul style="list-style-type: none"> ■ Positie van een boring meten ■ Diameter van een boring meten ■ Eventueel vergelijking nominale en werkelijke waarde 	249
	Cyclus 422 MET. CIRKEL BUITEN <ul style="list-style-type: none"> ■ Positie van een ronde tap meten ■ Diameter van een ronde tap meten ■ Eventueel vergelijking nominale en werkelijke waarde 	254
	Cyclus 423 MET. RECHTHK. BINNEN <ul style="list-style-type: none"> ■ Positie van een rechthoekige kamer meten ■ Lengte en breedte van een rechthoekige kamer meten ■ Eventueel vergelijking nominale en werkelijke waarde 	259
	Cyclus 424 MET. RECHTHK BUITEN <ul style="list-style-type: none"> ■ Positie van een rechthoekige tap meten ■ Lengte en breedte van een rechthoekige tap meten ■ Eventueel vergelijking nominale en werkelijke waarde 	264

Softkey	Cyclus	Pagina
	Cyclus 425 METING INW. BREEDTE <ul style="list-style-type: none"> ■ Positie van een sleuf meten ■ Breedte van een sleuf meten ■ Eventueel vergelijking nominale en werkelijke waarde 	268
	Cyclus 426 METING RAND BUITEN <ul style="list-style-type: none"> ■ Positie van een dam meten ■ Breedte van de dam meten ■ Eventueel vergelijking nominale en werkelijke waarde 	272
	Cyclus 427 METEN COORDINATEN <ul style="list-style-type: none"> ■ Willekeurige coördinaat in selecteerbare as meten ■ Eventueel vergelijking nominale en werkelijke waarde 	276
	Cyclus 430 METING GATENCIRKEL <ul style="list-style-type: none"> ■ Middelpunt van de gatencirkel meten ■ Diameter van een gatencirkel meten ■ Eventueel vergelijking nominale en werkelijke waarde 	281
	Cyclus 431 METING VLAK <ul style="list-style-type: none"> ■ Hoek van een vlak door het meten van drie punten 	286

Meetresultaten vastleggen

De besturing kan een meetprotocol maken voor alle cycli waarmee werkstukken automatisch kunnen worden gemeten (uitzondering: cyclus **0** en **1**). In de betreffende tastcyclus kunt u definiëren of de besturing

- het meetprotocol in een bestand moet opslaan
- het meetprotocol op het beeldscherm moet weergeven en de programma-afloop moet onderbreken
- geen meetprotocol moet maken

Als u het meetprotocol in een bestand wilt opslaan, slaat de besturing de gegevens standaard als ASCII-bestand op. Als opslaglocatie kiest de besturing de directory die ook het bijbehorende NC-programma bevat.

In de geest van het protocolbestand is de maateenheid van het hoofdprogramma zichtbaar.



Wilt u het meetprotocol via de data-interface uitvoeren, gebruik dan de data-overdrachtsoftware TNCremo van HEIDENHAIN.

Voorbeeld: protocolbestand voor tastcyclus **421**:

Meetprotocol tastcyclus 421 Boring meten

Datum: 30-06-2005

Tijdstip: 6:55:04

Meetprogramma: TNC:\GEH35712\CHECK1.H

Maateenheid (0=MM/1=inch): 0

Nominale waarden:

Midden hoofdas:	50.0000
Midden nevenas:	65.0000
Diameter:	12.0000

Ingestelde grenswaarden:

Max. maat midden hoofdas:	50.1000
Min. maat midden hoofdas:	49.9000
Max. maat midden nevenas:	65.1000

Min. maat midden nevenas:	64.9000
Max. maat boring:	12.0450
Min. maat boring:	12.0000

Actuele waarden:

Midden hoofdas:	50.0810
Midden nevenas:	64.9530
Diameter:	12.0259

Afwijkingen:

Midden hoofdas:	0.0810
Midden nevenas:	-0.0470
Diameter:	0.0259

Overige meetresultaten: meethoogte:	-5.0000
-------------------------------------	---------

Einde meetprotocol

Meetresultaten in Q-parameters

De besturing legt de meetresultaten van de desbetreffende tastcyclus vast in de globaal actieve Q-parameters **Q150** t/m **Q160**. Afwijkingen van de nominale waarde zijn in de parameters **Q161** t/m **Q166** opgeslagen. Let op de tabel met resultaatparameters die bij elke cyclusbeschrijving is vermeld.

De besturing toont ook de resultaatparameters bij de cyclusdefinitie in het helpscherm van de desbetreffende cyclus (zie afbeelding rechts). Daarbij hoort de oplichtende resultaatparameter bij de betreffende invoerparameter.

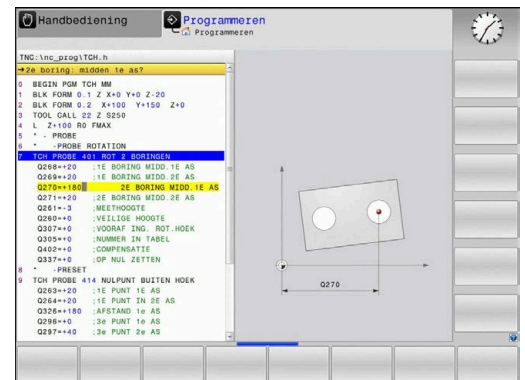

Status van de meting

Bij sommige cycli kunt u met de globaal actieve Q-parameters **Q180** t/m **Q182** de status van de meting opvragen.

Parameter-waarde	Meetstatus
Q180 = 1	Meetwaarden liggen binnen de tolerantie
Q181 = 1	Nabewerken noodzakelijk
Q182 = 1	Afkeur

De besturing plaatst de nabewerkings- of afkeur-flag, zodra een van de meetwaarden buiten de tolerantie ligt. Om te bepalen welk meetresultaat buiten de tolerantie ligt, houdt u bovendien rekening met het meetprotocol, of controleert u de desbetreffende meetresultaten (**Q150** t/m **Q160**) op de grenswaarden.

Bij cyclus **427** gaat de besturing er standaard vanuit dat u een buitenmaat (tap) meet. Door de juiste keuze van de min. en max. maat in combinatie met de tastrichting, kunt u de status van de meting echter corrigeren.



De besturing plaatst de status-flags ook wanneer er geen tolerantiewaarden of maximum- resp. minimummaten zijn ingevoerd.

Tolerantiebewaking

Bij de meeste cycli voor werkstukcontrole kunt u de besturing een tolerantiebewaking laten uitvoeren. U moet dan bij de cyclusdefinitie de benodigde grenswaarden instellen. Als u geen tolerantiebewaking wilt uitvoeren, voert u bij deze parameter 0 in (= vooraf ingestelde waarde)

Gereedschapsbewaking

Bij sommige cycli voor werkstukcontrole kunt u de besturing een gereedschapsbewaking laten uitvoeren. De besturing controleert dan of

- op grond van de afwijkingen van de ingestelde nominale waarde (waarden in **Q16x**) de gereedschapsradius moet worden gecorrigeerd
- de afwijkingen van de ingestelde nominale waarde (waarden in **Q16x**) groter zijn dan de gereedschapsbreuktolerantie

Gereedschap corrigeren

Voorwaarden:

- Actieve gereedschapstabel
- Gereedschapsbewaking in de cyclus moet ingeschakeld zijn: Q330 ongelijk aan 0 of een gereedschapsnaam invoeren. De invoer van de gereedschapsnaam kiest u met de softkey. De besturing geeft het rechter enkele aanhalingsteken niet meer aan



- HEIDENHAIN adviseert deze functie alleen uit te voeren als u met het te corrigeren gereedschap de contour hebt bewerkt en een eventueel noodzakelijke nabewerking ook met dit gereedschap plaatsvindt.
- Wanneer u meerdere correctiemetingen uitvoert, telt de besturing de telkens gemeten afwijking op bij de reeds in de gereedschapstabel opgeslagen waarde.

Freesgereedschap: wanneer u in parameter **Q330** naar een freesgereedschap verwijst, worden de desbetreffende waarden als volgt gecorrigeerd: de besturing corrigeert de gereedschapsradius in de kolom DR van de gereedschapstabel in principe altijd, ook wanneer de gemeten afwijking binnen de opgegeven tolerantie ligt. In uw NC-programma kan via parameter **Q181 (Q181=1:** nabewerken noodzakelijk) worden opgevraagd of een nabewerking noodzakelijk is.

Wanneer u een geïndexeerd gereedschap met gereedschapsnaam automatisch wilt corrigeren, programmeert u als volgt:

- **QSO** = "GEREEDSCHAPSNAAM"
- **FN 18: SYSREAD Q0 = ID990 NR10 IDX0;** onder **IDX** wordt het nummer van de **QS**-parameter weergegeven
- **Q0= Q0 +0.2;** index van het nummer van het basisgereedschap toevoegen
- In de cyclus: **Q330 = Q0;** gereedschapsnummer met index gebruiken

Gereedschapsbreukbewaking

Voorwaarden:

- Actieve gereedschapstabel
- Gereedschapsbewaking in de cyclus moet ingeschakeld zijn (Q330 ongelijk aan 0 invoeren)
- RBREAK moet groter zijn dan 0 (In het ingevoerde gereedschapsnummer in de tabel) zijn

Meer informatie: Gebruikershandboek **Instellen, NC-programma's testen en uitvoeren**

De besturing toont een foutmelding en stopt de programmaafloop, wanneer de gemeten afwijking groter is dan de gereedschapsbreuktolerantie. Tegelijkertijd wordt het gereedschap in de gereedschapstabel geblokkeerd (kolom TL = L).

Referentiesysteem voor meetresultaten

De besturing toont alle meetresultaten in de resultaatparameters en in het protocolbestand in het actieve - dus eventueel ook in het verschoven en/of geroteerde/gezwenkte - coördinatensysteem.

6.2 Cyclus 0 REFERENTIEVLAK

ISO-programmering

G55

Toepassing

Met de tastcyclus wordt een selecteerbare werkstukpositie in een willekeurige tastrichting bepaald.



In plaats van cyclus **0 REFERENTIEVLAK** adviseert HEIDENHAIN de krachtigere cyclus **1400 TASTEN POSITIE**.

Verwante onderwerpen

- Cyclus **1400 TASTEN POSITIE**

Verdere informatie: "Cyclus 1400 TASTEN POSITIE", Pagina 137

Cyclusverloop

- 1 Het tastsysteem verplaatst zich met een 3D-verplaatsing met ijlgang (waarde uit kolom **FMAX**) naar de in de cyclus geprogrammeerde voorpositionering **1**
- 2 Vervolgens voert het tastsysteem het tastproces met tastaanzet (kolom **F**) uit. De tastrichting moet in de cyclus worden vastgelegd
- 3 Nadat de besturing de positie heeft geregistreerd, keert het tastsysteem naar het startpunt van het tastproces terug en slaat de gemeten coördinaten in een Q-parameter op. De besturing slaat bovendien de coördinaten van de positie waar het tastsysteem zich bij het tasten bevindt, op in de parameters **Q115** t/m **Q119**. Voor de waarden in deze parameters wordt geen rekening gehouden met de lengte en de radius van de taststift

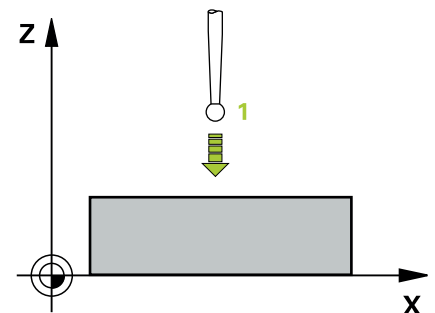

Instructies

AANWIJZING

Let op: botsingsgevaar!

De besturing verplaatst het tastsysteem in een driedimensionale verplaatsing in ijlgang naar de in de cyclus geprogrammeerde voorpositie. Afhankelijk van de positie waarop het gereedschap zich vooraf bevindt, bestaat er gevaar voor botsingen!

- ▶ Zo voorpositioneren, dat een botsing bij het benaderen van de geprogrammeerde voorpositie is uitgesloten.

- Deze cyclus kunt u uitsluitend in de bewerkingsmodus **FUNCTION MODE MILL** uitvoeren.

Cyclusparameters

Helpscherm	Parameters
	<p>Parameternr. voor resultaat?</p> <p>Nummer van de Q-parameter invoeren waaraan de waarde van de coördinaat wordt toegewezen.</p> <p>Invoer: 0...1999</p>
	<p>Tastas / tastrichting?</p> <p>Tastas met askeuzetoets of via het ASCII-toetsenbord en voorteken voor de tastrichting invoeren.</p> <p>Invoer: -, +</p>
	<p>Nominale positiewaarde?</p> <p>Via de askeuzetoetsen of via het ASCII-toetsenbord alle coördinaten voor het voorpositioneren van het tastsysteem invoeren.</p> <p>Invoer: -999999999...+999999999</p>

Voorbeeld

```
11 TCH PROBE 0.0 REFERENTIEVLAK Q9 Z+
```

```
12 TCH PROBE 0.1 X+99 Y+22 Z+2
```

6.3 Cyclus 1 POLAIR NULPUNT

ISO-programmering

NC-syntaxis alleen in klaartekst beschikbaar.

Toepassing

Met tastcyclus **1** wordt een willekeurige werkstukpositie in een willekeurige tastrichting bepaald.

Cyclusverloop

- 1 Het tastsysteem verplaatst zich met een 3D-verplaatsing met ijlgang (waarde uit kolom **FMAX**) naar de in de cyclus geprogrammeerde voorpositionering **1**
- 2 Vervolgens voert het tastsysteem het tastproces met tastaanzet (kolom **F**) uit. Tijdens het tastproces verplaatst de besturing gelijktijdig in 2 assen (afhankelijk van de tasthoek). De tastrichting moet via de poolhoek in de cyclus worden vastgelegd
- 3 Nadat de besturing de positie heeft geregistreerd, keert het tastsysteem naar het startpunt van het tastproces terug. De besturing slaat de coördinaten van de positie waarop het tastsysteem zich op het moment van het schakelsignaal bevindt, op in de parameters **Q115** t/m **Q119**

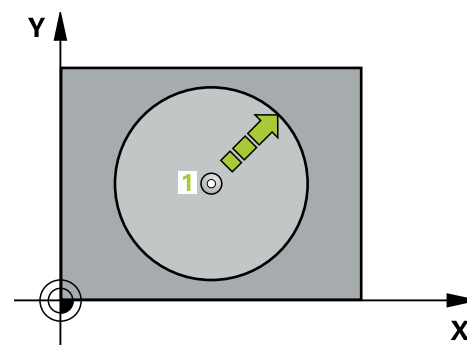

Instructies

AANWIJZING

Let op: botsingsgevaar!

De besturing verplaatst het tastsysteem in een driedimensionale verplaatsing in ijlgang naar de in de cyclus geprogrammeerde voorpositie. Afhankelijk van de positie waarop het gereedschap zich vooraf bevindt, bestaat er gevaar voor botsingen!

- Zo voorpositioneren, dat een botsing bij het benaderen van de geprogrammeerde voorpositie is uitgesloten.

- Deze cyclus kunt u uitsluitend in de bewerkingsmodus **FUNCTION MODE MILL** uitvoeren.
- De in de cyclus gedefinieerde tastas legt het tastvlak vast:
Tastas X: X/Y-vlak
tastas Y: Y/Z-vlak
tastas Z: Z/X-vlak

Cyclusparameters

Helpscherm	Parameters
	<p>Aantast-as? Tastas met askeuzetoets of via het ASCII-toetsenbord invoeren. Met de ENT-toets bevestigen. Invoer X, Y of Z</p>
	<p>Aantast-hoek? Hoek gerelateerd aan de tastas waarin het tastsysteem zich moet verplaatsen. Invoer: -180...+180</p>
	<p>Nominale positiewaarde? Via de askeuzetoetsen of via het ASCII-toetsenbord alle coördinaten voor het voorpositioneren van het tastsysteem invoeren. Invoer: -999999999...+999999999</p>

Voorbeeld

```
11 TCH PROBE 1.0 POLAIR NULPUNT
```

```
12 TCH PROBE 1.1 X HOEK:+30
```

```
13 TCH PROBE 1.2 X+0 Y+10 Z+3
```

6.4 Cyclus 420 METEN HOEK

ISO-programmering

G420

Toepassing

Met tastcyclus **420** wordt de hoek bepaald, waarin een willekeurige rechte met de hoofdas van het bewerkingsvlak is ingesloten.



In plaats van cyclus **420 METEN HOEK** adviseert HEIDENHAIN de krachtigere cyclus **1410 TASTEN KANT**.

Verwante onderwerpen

- Cyclus **1410 TASTEN KANT**

Verdere informatie: "Cyclus 1410 TASTEN KANT", Pagina 73

Cyclusverloop

- 1 De besturing positioneert het tastsysteem met positioneerlogica naar de voorpositie van de eerste tastpositie **1**.
Verdere informatie: "Positioneerlogica", Pagina 47
- 2 Vervolgens verplaatst het tastsysteem zich naar de ingevoerde meethoogte en voert het eerste tastproces met tastaanzet (kolom **F**) uit.
- 3 Het tastsysteem gaat dan naar de volgende tastpositie **2** en voert het tweede tastproces uit
- 4 De besturing verplaatst het tastsysteem terug naar de veilige hoogte en slaat de vastgestelde hoek op in de volgende Q-parameter:

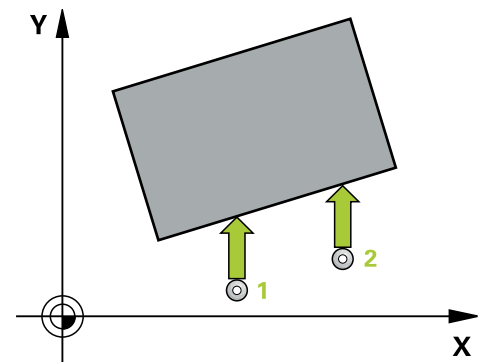

Q-parameter-nummer	Betekenis
Q150	Gemeten hoek gerelateerd aan de hoofdas van het bewerkingsvlak

Instructies

- Deze cyclus kunt u uitsluitend in de bewerkingsmodus **FUNCTION MODE MILL** uitvoeren.
- Als tastsysteemas = meetas is gedefinieerd, kunt u de hoek in de richting van de A-as of B-as meten:
 - Wanneer de hoek in richting van de A-as moet worden gemeten, dan **Q263** gelijk aan **Q265** selecteren en **Q264** ongelijk aan **Q266**
 - Wanneer de hoek in richting van de B-as moet worden gemeten, dan **Q263** ongelijk aan **Q265** selecteren en **Q264** gelijk aan **Q266**
- De besturing zet een actieve basisrotatie aan het begin van de cyclus terug.

Aanwijzing voor het programmeren

- U moet vóór de cyclusdefinitie een gereedschapsoproep voor de definitie van de tastsysteemas hebben geprogrammeerd.

Cyclusparameters

Helpscherm

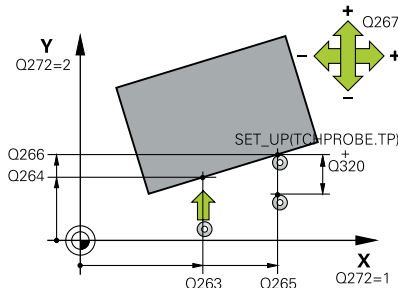

Parameters

Q263 1e meetpunt in 1e as?

Coördinaat van de eerste tastpositie in de hoofdas van het bewerkingsvlak. De waarde werkt absoluut.

Invoer: **-99999,9999...+99999,9999**

Q264 1e meetpunt in 2e as?

Coördinaat van de eerste tastpositie in de nevenas van het bewerkingsvlak. De waarde werkt absoluut.

Invoer: **-99999,9999...+99999,9999**

Q265 2e meetpunt in 1e as?

Coördinaat van de tweede tastpositie in de hoofdas van het bewerkingsvlak. De waarde werkt absoluut.

Invoer: **-99999,9999...+99999,9999**

Q266 2e meetpunt in 2e as?

Coördinaat van de tweede tastpositie in de nevenas van het bewerkingsvlak. De waarde werkt absoluut.

Invoer: **-99999,9999...+99999,9999**

Q272 Meetas (1...3, 1=hoofdas)?

As waarin de meting moet plaatsvinden:

- 1: hoofdas = meetas
- 2: nevenas = meetas
- 3: tastsysteemas = meetas

Invoer: **1, 2, 3**

Q267 Verpl. richting 1 (+1=+ / -1=-)?

Richting waarin het tastsysteem zich naar het werkstuk moet verplaatsen:

- 1: negatieve verplaatsingsrichting
- +1: positieve verplaatsingsrichting

Invoer: **-1, +1**

Q261 Meethoogte in tastsysteemas?

Coördinaat van het midden van de kogel in de tastsysteemas waarin de meting moet plaatsvinden. De waarde werkt absoluut.

Invoer: **-99999,9999...+99999,9999**

Q320 Veiligheidsafstand?

Extra afstand tussen meetpunt en tastsysteemkogel. De tastbeweging start ook bij het tasten in de richting van de gereedschapsas, met de som van **Q320**, **SET_UP** en de tastkogelradius verschoven. De waarde werkt incrementeel.

Invoer: **0...99999,9999** Alternatief **PREDEF**

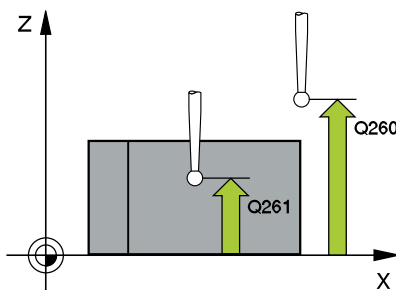

Helpscherm

Parameters

Q260 Veilige hoogte?

Coördinaat in de gereedschapsas waarin een botsing tussen het tastsysteem en het werkstuk (spanmiddel) uitgesloten is. De waarde werkt absoluut.

Invoer: **-99999,9999...+99999,9999** Alternatief **PREDEF**

Q301 Verpl. veiligheidshoogte (0/1)?

Vastleggen hoe het tastsysteem zich tussen de meetpunten moet verplaatsen:

0: tussen meetpunten op meethoogte verplaatsen

1: tussen meetpunten op veilige hoogte verplaatsen

Invoer: **0, 1**

Q281 Meetprotocol (0/1/2)?

Vastleggen of de besturing een meetprotocol moet maken:

Vastleggen of de besturing een meetprotocol moet maken:

1: meetprotocol maken: De besturing slaat het **protocolbestand TCHPR420.TXT** op in dezelfde map waarin ook het bijbehorende NC-programma staat.

2: programma-afloop onderbreken en meetprotocol op het besturingsbeeldscherm uitgeven (u kunt vervolgens met **NC-start** het NC-programma voortzetten)

Invoer: **0, 1, 2**

Voorbeeld

11 TCH PROBE 420 METEN HOEK ~	
Q263=+10	;1E PUNT 1E AS ~
Q264=+10	;1E PUNT IN 2E AS ~
Q265=+15	;2E PUNT 1E AS ~
Q266=+95	;2E PUNT 2E AS ~
Q272=+1	;MEETASSEN ~
Q267=-1	;VERPL. RICHTING ~
Q261=-5	;MEETHOOGTE ~
Q320=+0	;VEILIGHEIDSAFSTAND ~
Q260=+10	;VEILIGE HOOGTE ~
Q301=+1	;VERPL.VEILIGH.HOOGTE ~
Q281=+1	;MEETPROTOCOL

6.5 Cyclus 421 METEN BORING

ISO-programmering

G421

Toepassing

Met tastcyclus **421** worden het middelpunt en de diameter van een boring (rondkamer) bepaald. Wanneer u de bijbehorende tolerantiewaarden in de cyclus definieert, vergelijkt de besturing de nominale en actuele waarden en slaat de afwijkingen op in Q-parameters.



In plaats van cyclus **421 METEN BORING** adviseert HEIDENHAIN de krachtigere cyclus **1401 TASTEN CIRKEL**.

Verwante onderwerpen

- Cyclus **1401 TASTEN CIRKEL**

Verdere informatie: "Cyclus 1401 TASTEN CIRKEL", Pagina 141

Cyclusverloop

- 1 De besturing positioneert het tastsysteem met positioneerlogica naar de voorpositie van de eerste tastpositie **1**.
Verdere informatie: "Positioneerlogica", Pagina 47
- 2 Vervolgens verplaatst het tastsysteem zich naar de ingevoerde meethoogte en voert het eerste tastproces met tastaanzet (kolom **F**) uit. De besturing bepaalt de tastrichting automatisch, gerelateerd aan de geprogrammeerde starthoek
- 3 Vervolgens verplaatst het tastsysteem zich cirkelvormig, met meethoogte of op veilige hoogte, naar de volgende tastpositie **2** en voert daar het tweede tastproces uit
- 4 De besturing positioneert het tastsysteem naar de tastpositie **3** en vervolgens naar de tastpositie **4** en voert daar het derde en vierde tastproces uit
- 5 Ten slotte positioneert de besturing het tastsysteem terug naar de veilige hoogte en slaat de actuele waarden en de afwijkingen op in de volgende Q-parameters:

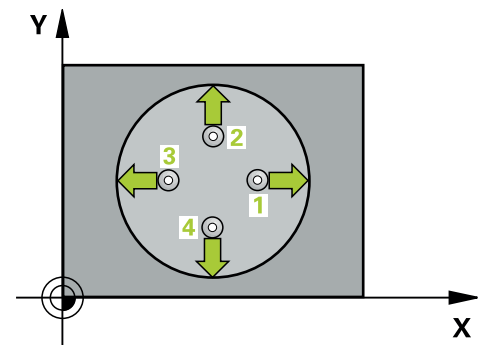

Q-parameter-nummer	Betekenis
Q151	Actuele waarde midden hoofdas
Q152	Actuele waarde midden nevenas
Q153	Actuele waarde diameter
Q161	Afwijking midden hoofdas
Q162	Afwijking midden nevenas
Q163	Afwijking diameter

Instructies

- Deze cyclus kunt u uitsluitend in de bewerkingsmodus **FUNCTION MODE MILL** uitvoeren.
- Hoe kleiner de hoekstap wordt geprogrammeerd, des te onnauwkeuriger berekent de besturing de boringmaten. Kleinste invoerwaarde: 5°.
- De besturing zet een actieve basisrotatie aan het begin van de cyclus terug.

Aanwijzingen voor het programmeren

- U moet vóór de cyclusdefinitie een gereedschapsoproep voor de definitie van de tastsysteemas hebben geprogrammeerd.
- De nominale diameter **Q262** moet tussen de kleinste en grootste maat (**Q276/Q275**) liggen.
- De parameters **Q498** en **Q531** hebben bij deze cyclus geen effect. U hoeft niets in te voeren. Deze parameters zijn uitsluitend vanwege de compatibiliteit geïntegreerd. Wanneer u bijv. een programma van de draai-frees-besturing TNC 640 importeert, krijgt u geen foutmelding.

Cyclusparameters

Helpp scherm

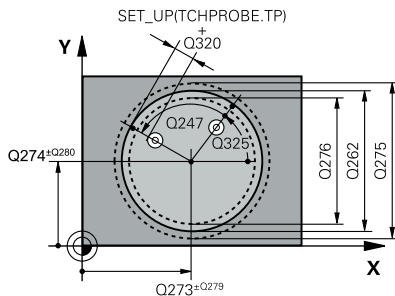

Parameters

Q273 Midden 1e as (nom. waarde)?

Midden van de boring in de hoofdas van het bewerkingsvlak. De waarde werkt absoluut.

Invoer: **-99999,9999...+99999,9999**

Q274 Midden 2e as (nominale waarde)?

Midden van de boring in de nevenas van het bewerkingsvlak. De waarde werkt absoluut.

Invoer: **-99999,9999...+99999,9999**

Q262 Nominale diameter?

Diameter van de boring invoeren.

Invoer: **0...99999,9999**

Q325 Starthoek?

Hoek tussen de hoofdas van het bewerkingsvlak en de eerste tastpositie. De waarde werkt absoluut.

Invoer: **-360.000...+360.000**

Q247 Hoekstap?

Hoek tussen twee meetpunten, waaronder het tastsysteem zich naar het volgende meetpunt verplaatst. De rotatierichting wordt bepaald door het voorteken van de hoekstap (- = met de klok mee). Als u cirkelbogen wilt meten, programmeert u een hoekstap kleiner dan 90°. De waarde werkt incrementeel.

Invoer: **-120...+120**

Q261 Meethoogte in tastsysteemas?

Coördinaat van het midden van de kogel in de tastsysteemas waarin de meting moet plaatsvinden. De waarde werkt absoluut.

Invoer: **-99999,9999...+99999,9999**

Q320 Veiligheidsafstand?

Extra afstand tussen meetpunt en tastsysteemkogel. **Q320** werkt aanvullend op de kolom **SET_UP** van de tastsysteemtabel. De waarde werkt incrementeel.

Invoer: **0...99999,9999** Alternatief **PREDEF**

Q260 Veilige hoogte?

Coördinaat in de gereedschapsas waarin een botsing tussen het tastsysteem en het werkstuk (spanmiddel) uitgesloten is. De waarde werkt absoluut.

Invoer: **-99999,9999...+99999,9999** Alternatief **PREDEF**

Q301 Verpl. veiligheidshoogte (0/1)?

Vastleggen hoe het tastsysteem zich tussen de meetpunten moet verplaatsen:

0: tussen meetpunten op meethoogte verplaatsen

1: tussen meetpunten op veilige hoogte verplaatsen

Invoer: **0, 1**

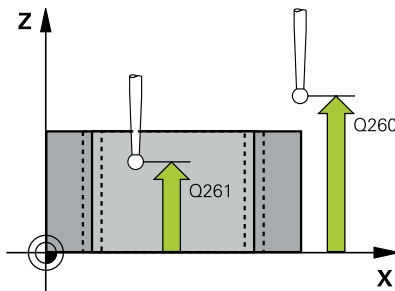

Helpscherm

Parameters

Q275 Maximale maat boring?

Maximaal toegestane diameter van de boring (rondkamer)

Invoer: **0...99999,9999**

Q276 Minimale maat boring?

Minimaal toegestane diameter van de boring (rondkamer)

Invoer: **0...99999,9999**

Q279 Tolerantie midden 1e as ?

Toegestane positie-afwijking in de hoofdas van het bewerkingsvlak.

Invoer: **0...99999,9999**

Q280 Tolerantie midden 2e as?

Toegestane positie-afwijking in de nevenas van het bewerkingsvlak.

Invoer: **0...99999,9999**

Q281 Meetprotocol (0/1/2)?

Vastleggen of de besturing een meetprotocol moet maken:

0: geen meetprotocol maken

1: meetprotocol maken: de besturing slaat het **protocolbestand TCHPR421.TXT** standaard in de directory op waarin ook het bijbehorende NC-programma staat

2: programma-afloop onderbreken en meetprotocol op het besturing-beeldscherm weergeven. NC-programma met **NC-start** voortzetten

Invoer: **0, 1, 2**

Q309 PGM-stop bij tolerantieoverschr.

Vastleggen of de besturing bij tolerantie-overschrijdingen de programma-afloop moet onderbreken en een foutmelding moet geven:

0: programma-afloop niet onderbreken, geen foutmelding geven

1: programma-uitvoering onderbreken, foutmelding geven

Invoer: **0, 1**

Q330 Gereedschap voor bewaking?

Vastleggen of de besturing gereedschapsbewaking moet uitvoeren:

0: bewaking niet actief

>0: nummer of naam van het gereedschap waarmee de besturing de bewerking heeft uitgevoerd. U kunt met de softkey een gereedschap direct uit de gereedschapstabel overnemen.

Invoer: **0...99999.9** alternatief maximaal **255** tekens

Verdere informatie: "Gereedschapsbewaking", Pagina 240

Helpscherm**Parameters****Q423 Aantal keren tasten vlak (4/3)?**

Vastleggen of de besturing de cirkel met drie of vier keer tasten moet meten:

3: drie meetpunten gebruiken

4: vier meetpunten gebruiken (standaardinstelling)

Invoer: **3, 4**

Q365 Type verplaatsing recht=0/circ=1

Vastleggen met welke baanfunctie het gereedschap zich tussen de meetpunten moet verplaatsen wanneer verplaatsen op veilige hoogte (**Q301=1**) actief is:

0: tussen de bewerkingen via een rechte verplaatsen

1: tussen de bewerkingen cirkelvormig op de steekcirkeldiameter verplaatsen

Invoer: **0, 1**

De parameters **Q498** en **Q531** hebben bij deze cyclus geen effect. U hoeft niets in te voeren. Deze parameters zijn uitsluitend vanwege de compatibiliteit geïntegreerd. Wanneer u bijv. een programma van de draai-frees-besturing TNC 640 importeert, krijgt u geen foutmelding.

Voorbeeld

11 TCH PROBE 421 METEN BORING ~	
Q273=+50	;MIDDEN 1E AS ~
Q274=+50	;MIDDEN 2E AS ~
Q262=+15.25	;NOMINALE DIAMETER ~
Q325=+0	;STARTHOEK ~
Q247=+60	;HOEKSTAP ~
Q261=-5	;MEETHOOGTE ~
Q320=+0	;VEILIGHEIDSAFSTAND ~
Q260=+20	;VEILIGE HOOGTE ~
Q301=+1	;VERPL.VEILIGH.HOOGTE ~
Q275=+15.34	;MAXIMALE MAAT ~
Q276=+15.16	;MINIMALE MAAT ~
Q279=+0.1	;TOLERANTIE 1E MIDD. ~
Q280=+0.1	;TOLERANTIE 2E MIDD. ~
Q281=+1	;MEETPROTOCOL ~
Q309=+0	;PGM-STOP BIJ FOUT ~
Q330=+0	;GEREEDSCHAP ~
Q423=+4	;AANTAL KEREN TASTEN ~
Q365=+1	;TYPE VERPLAATSING ~
Q498=+0	;GEREEDSCHAP OMKEREN ~
Q531=+0	;INSTELHOEK

6.6 Cyclus 422 MET. CIRKEL BUITEN

ISO-programmering

G422

Toepassing

Met tastcyclus **422** worden het middelpunt en de diameter van een ronde tap bepaald. Wanneer u de bijbehorende tolerantiewaarden in de cyclus definieert, vergelijkt de besturing de nominale en actuele waarden en slaat de afwijkingen op in Q-parameters.



In plaats van cyclus **422 MET. CIRKEL BUITEN** adviseert HEIDENHAIN de krachtigere cyclus **1401 TASTEN CIRKEL**.

Verwante onderwerpen

- Cyclus **1401 TASTEN CIRKEL**

Verdere informatie: "Cyclus 1401 TASTEN CIRKEL", Pagina 141

Cyclusverloop

- 1 De besturing positioneert het tastsysteem met positioneerlogica naar de voorpositie van de eerste tastpositie **1**.
Verdere informatie: "Positioneerlogica", Pagina 47
- 2 Vervolgens verplaatst het tastsysteem zich naar de ingevoerde meethoogte en voert het eerste tastproces met tastaanzet (kolom **F**) uit. De besturing bepaalt de tastrichting automatisch, gerelateerd aan de geprogrammeerde starthoek
- 3 Vervolgens verplaatst het tastsysteem zich cirkelvormig, met meethoogte of op veilige hoogte, naar de volgende tastpositie **2** en voert daar het tweede tastproces uit
- 4 De besturing positioneert het tastsysteem naar de tastpositie **3** en vervolgens naar de tastpositie **4** en voert daar het derde en vierde tastproces uit
- 5 Ten slotte positioneert de besturing het tastsysteem terug naar de veilige hoogte en slaat de actuele waarden en de afwijkingen op in de volgende Q-parameters:

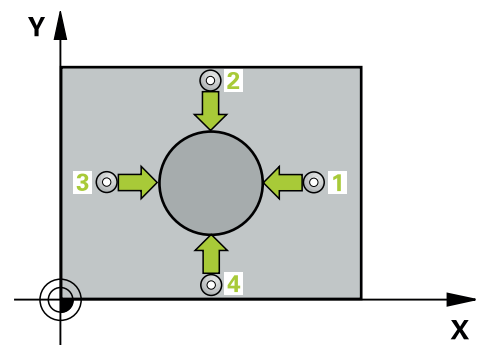

Q-parameter-nummer	Betekenis
Q151	Actuele waarde midden hoofdas
Q152	Actuele waarde midden nevenas
Q153	Actuele waarde diameter
Q161	Afwijking midden hoofdas
Q162	Afwijking midden nevenas
Q163	Afwijking diameter

Instructies

- Deze cyclus kunt u uitsluitend in de bewerkingsmodus **FUNCTION MODE MILL** uitvoeren.
- Hoe kleiner de hoekstap wordt geprogrammeerd, des te onnauwkeuriger berekent de besturing de boringmaten. Kleinste invoerwaarde: 5°.
- De besturing zet een actieve basisrotatie aan het begin van de cyclus terug.

Aanwijzingen voor het programmeren

- U moet vóór de cyclusdefinitie een gereedschapsoproep voor de definitie van de tastsysteemas hebben geprogrammeerd.
- De parameters **Q498** en **Q531** hebben bij deze cyclus geen effect. U hoeft niets in te voeren. Deze parameters zijn uitsluitend vanwege de compatibiliteit geïntegreerd. Wanneer u bijv. een programma van de draai-frees-besturing TNC 640 importeert, krijgt u geen foutmelding.

Cyclusparameters

Helpscherm

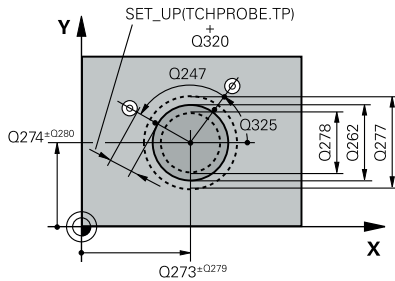

Parameters

Q273 Midden 1e as (nom. waarde)?

Midden van de tap in de hoofdas van het bewerkingsvlak. De waarde werkt absoluut.

Invoer: **-99999,9999...+99999,9999**

Q274 Midden 2e as (nominale waarde)?

Midden van de tap in de nevenas van het bewerkingsvlak. De waarde werkt absoluut.

Invoer: **-99999,9999...+99999,9999**

Q262 Nominale diameter?

Diameter van de tap invoeren.

Invoer: **0...99999,9999**

Q325 Starthoek?

Hoek tussen de hoofdas van het bewerkingsvlak en de eerste tastpositie. De waarde werkt absoluut.

Invoer: **-360.000...+360.000**

Q247 Hoekstap?

Hoek tussen twee meetpunten, de bewerkingsrichting wordt bepaald door het voorteken van de hoekstap (- = met de klok mee). Als u cirkelbogen wilt meten, programmeert u een hoekstap kleiner dan 90°. De waarde werkt incrementeel.

Invoer: **-120...+120**

Q261 Meethoogte in tastsysteemas?

Coördinaat van het midden van de kogel in de tastsysteemas waarin de meting moet plaatsvinden. De waarde werkt absoluut.

Invoer: **-99999,9999...+99999,9999**

Q320 Veiligheidsafstand?

Extra afstand tussen meetpunt en tastsysteemkogel. **Q320** werkt aanvullend op de kolom **SET_UP** van de tastsysteemtabel. De waarde werkt incrementeel.

Invoer: **0...99999,9999** Alternatief **PREDEF**

Q260 Veilige hoogte?

Coördinaat in de gereedschapsas waarin een botsing tussen het tastsysteem en het werkstuk (spanmiddel) uitgesloten is. De waarde werkt absoluut.

Invoer: **-99999,9999...+99999,9999** Alternatief **PREDEF**

Q301 Verpl. veiligheidshoogte (0/1)?

Vastleggen hoe het tastsysteem zich tussen de meetpunten moet verplaatsen:

0: tussen meetpunten op meethoogte verplaatsen

1: tussen meetpunten op veilige hoogte verplaatsen

Invoer: **0, 1**

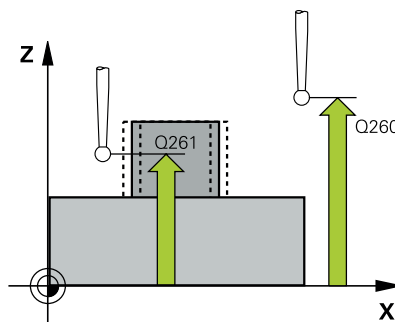

Helpscherm**Parameters****Q277 Maximale tapmaat?**

Maximaal toegestane diameter van de tap

Invoer: **0...99999,9999**

Q278 Minimale tapmaat?

Minimaal toegestane diameter van de tap

Invoer: **0...99999,9999**

Q279 Tolerantie midden 1e as ?

Toegestane positie-afwijking in de hoofdas van het bewerkingsvlak.

Invoer: **0...99999,9999**

Q280 Tolerantie midden 2e as?

Toegestane positie-afwijking in de nevenas van het bewerkingsvlak.

Invoer: **0...99999,9999**

Q281 Meetprotocol (0/1/2)?

Vastleggen of de besturing een meetprotocol moet maken:

0: geen meetprotocol maken

1: meetprotocol maken: De besturing slaat het **protocolbestand TCHPR422.TXT** in dezelfde map op waarin ook het bijbehorende NC-programma staat.

2: programma-afloop onderbreken en meetprotocol op het besturing-beeldscherm weergeven. NC-programma met **NC-start** voortzetten

Invoer: **0, 1, 2**

Q309 PGM-stop bij tolerantieoverschr.

Vastleggen of de besturing bij tolerantie-overschrijdingen de programma-afloop moet onderbreken en een foutmelding moet geven:

0: programma-afloop niet onderbreken, geen foutmelding geven

1: programma-uitvoering onderbreken, foutmelding geven

Invoer: **0, 1**

Q330 Gereedschap voor bewaking?

Vastleggen of de besturing gereedschapsbewaking moet uitvoeren:

0: bewaking niet actief

>0: gereedschapsnummer in gereedschapstabel TOOL.T

Invoer: **0...99999.9** alternatief maximaal **255** tekens

Verdere informatie: "Gereedschapsbewaking", Pagina 240

Q423 Aantal keren tasten vlak (4/3)?

Vastleggen of de besturing de cirkel met drie of vier keer tasten moet meten:

3: drie meetpunten gebruiken

4: vier meetpunten gebruiken (standaardinstelling)

Invoer: **3, 4**

Helpscherm**Parameters****Q365 Type verplaatsing recht=0/circ=1**

Vastleggen met welke baanfunctie het gereedschap zich tussen de meetpunten moet verplaatsen wanneer verplaatsen op veilige hoogte (**Q301**=1) actief is:

0: tussen de bewerkingen via een rechte verplaatsen

1: tussen de bewerkingen cirkelvormig op de steekcirkeldiameter verplaatsen

Invoer: **0, 1**

De parameters **Q498** en **Q531** hebben bij deze cyclus geen effect. U hoeft niets in te voeren. Deze parameters zijn uitsluitend vanwege de compatibiliteit geïntegreerd. Wanneer u bijv. een programma van de draai-frees-besturing TNC 640 importeert, krijgt u geen foutmelding.

Voorbeeld

11 TCH PROBE 422 MET. CIRKEL BUITEN ~	
Q273=+50	;MIDDEN 1E AS ~
Q274=+50	;MIDDEN 2E AS ~
Q262=+75	;NOMINALE DIAMETER ~
Q325=+90	;STARTHOEK ~
Q247=+30	;HOEKSTAP ~
Q261=-5	;MEETHOOGTE ~
Q320=+0	;VEILIGHEIDSAFSTAND ~
Q260=+10	;VEILIGE HOOGTE ~
Q301=+0	;VERPL.VEILIGH.HOOGTE ~
Q277=+35.15	;MAXIMALE MAAT ~
Q278=+34.9	;MINIMALE MAAT ~
Q279=+0.05	;TOLERANTIE 1E MIDD. ~
Q280=+0.05	;TOLERANTIE 2E MIDD. ~
Q281=+1	;MEETPROTOCOL ~
Q309=+0	;PGM-STOP BIJ FOUT ~
Q330=+0	;GEREEDSCHAP ~
Q423=+4	;AANTAL KEREN TASTEN ~
Q365=+1	;TYPE VERPLAATSING ~
Q498=+0	;GEREEDSCHAP OMKEREN ~
Q531=+0	;INSTELHOEK

6.7 Cyclus 423 MET. RECHTHK. BINNEN

ISO-programmering

G423

Toepassing

Met tastcyclus **423** worden het middelpunt, de lengte en breedte van een rechthoekige kamer bepaald. Wanneer u de bijbehorende tolerantiewaarden in de cyclus definieert, vergelijkt de besturing de nominale en actuele waarden en slaat de afwijkingen op in Q-parameters.

Cyclusverloop

- 1 De besturing positioneert het tastsysteem met positioneerlogica naar de voorpositie van de eerste tastpositie **1**.
Verdere informatie: "Positioneerlogica", Pagina 47
- 2 Vervolgens verplaatst het tastsysteem zich naar de ingevoerde meethoogte en voert het eerste tastproces met tastaanzet (kolom **F**) uit.
- 3 Vervolgens verplaatst het tastsysteem zich asparallel op meethoogte of lineair op veilige hoogte naar de volgende tastpositie **2** en voert daar het tweede tastproces uit
- 4 De besturing positioneert het tastsysteem naar de tastpositie **3** en vervolgens naar de tastpositie **4** en voert daar het derde en vierde tastproces uit
- 5 Ten slotte positioneert de besturing het tastsysteem terug naar de veilige hoogte en slaat de actuele waarden en de afwijkingen op in de volgende Q-parameters:

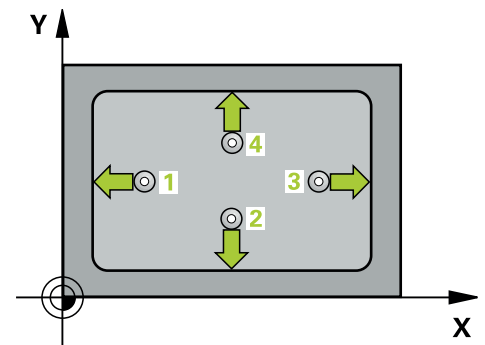

Q-parameter nummer	Betekenis
Q151	Actuele waarde midden hoofdas
Q152	Actuele waarde midden nevenas
Q154	Actuele waarde zijlengte hoofdas
Q155	Actuele waarde zijlengte nevenas
Q161	Afwijking midden hoofdas
Q162	Afwijking midden nevenas
Q164	Afwijking zijlengte hoofdas
Q165	Afwijking zijlengte nevenas

Instructies

- Deze cyclus kunt u uitsluitend in de bewerkingsmodus **FUNCTION MODE MILL** uitvoeren.
- Wanneer door de kamerafmetingen en veiligheidsafstand een voorpositionering in de buurt van de tastposities niet is toegestaan, tast de besturing altijd vanuit het midden van de kamer. Tussen de vier meetpunten verplaatst het tastsysteem zich dan niet naar de veilige hoogte.
- De gereedschapsbewaking is afhankelijk van de afwijking bij de lengte van de eerste zijde.
- De besturing zet een actieve basisrotatie aan het begin van de cyclus terug.

Aanwijzing voor het programmeren

- U moet vóór de cyclusdefinitie een gereedschapsoproep voor de definitie van de tastsysteemas hebben geprogrammeerd.

Cyclusparameters

Helpscherm

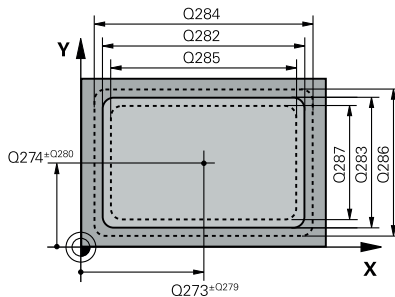

Parameters

Q273 Midden 1e as (nom. waarde)?

Midden van de kamer in de hoofdas van het bewerkingsvlak. De waarde werkt absoluut.

Invoer: **-99999,9999...+99999,9999**

Q274 Midden 2e as (nominale waarde)?

Midden van de kamer in de nevenas van het bewerkingsvlak. De waarde werkt absoluut.

Invoer: **-99999,9999...+99999,9999**

Q282 1e kantlengte (nominale waarde)?

Lengte van de kamer, parallel aan de hoofdas van het bewerkingsvlak

Invoer: **0...99999,9999**

Q283 2e kantlengte (nominale waarde)?

Lengte van de kamer, parallel aan de nevenas van het bewerkingsvlak

Invoer: **0...99999,9999**

Q261 Meethoogte in tastsysteemas?

Coördinaat van het midden van de kogel in de tastsysteemas waarin de meting moet plaatsvinden. De waarde werkt absoluut.

Invoer: **-99999,9999...+99999,9999**

Q320 Veiligheidsafstand?

Extra afstand tussen meetpunt en tastsysteemkogel. **Q320** werkt aanvullend op de kolom **SET_UP** van de tastsysteemtabel. De waarde werkt incrementeel.

Invoer: **0...99999,9999** Alternatief **PREDEF**

Q260 Veilige hoogte?

Coördinaat in de gereedschapsas waarin een botsing tussen het tastsysteem en het werkstuk (spanmiddel) uitgesloten is. De waarde werkt absoluut.

Invoer: **-99999,9999...+99999,9999** Alternatief **PREDEF**

Q301 Verpl. veiligheidshoogte (0/1)?

Vastleggen hoe het tastsysteem zich tussen de meetpunten moet verplaatsen:

0: tussen meetpunten op meethoogte verplaatsen

1: tussen meetpunten op veilige hoogte verplaatsen

Invoer: **0, 1**

Q284 Max. lengte 1e kant?

Maximaal toegestane lengte van de kamer

Invoer: **0...99999,9999**

Q285 Min. lengte 1e kant?

Minimaal toegestane lengte van de kamer

Invoer: **0...99999,9999**

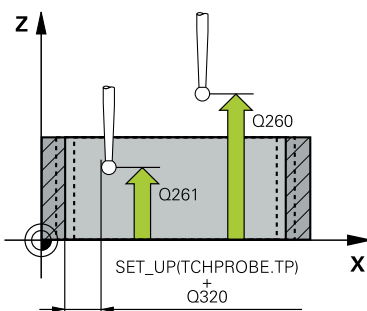

Helpscherm

Parameters

Q286 Max. lengte 2e kant?

Maximaal toegestane breedte van de kamer

Invoer: **0...99999,9999**

Q287 Min. lengte 2e kant?

Minimaal toegestane breedte van de kamer

Invoer: **0...99999,9999**

Q279 Tolerantie midden 1e as ?

Toegestane positie-afwijking in de hoofdas van het bewerkingsvlak.

Invoer: **0...99999,9999**

Q280 Tolerantie midden 2e as?

Toegestane positie-afwijking in de nevenas van het bewerkingsvlak.

Invoer: **0...99999,9999**

Q281 Meetprotocol (0/1/2)?

Vastleggen of de besturing een meetprotocol moet maken:

0: geen meetprotocol maken.

1: meetprotocol maken: De besturing slaat het **protocolbestand TCHPR423.TXT** op in dezelfde map waarin ook het bijbehorende NC-programma staat.

2: programma-afloop onderbreken en meetprotocol op het besturing-beeldscherm weergeven. NC-programma met **NC-start** voortzetten.

Invoer: **0, 1, 2**

Q309 PGM-stop bij tolerantieoverschr.

Vastleggen of de besturing bij tolerantie-overschrijdingen de programma-afloop moet onderbreken en een foutmelding moet geven:

0: programma-afloop niet onderbreken, geen foutmelding geven

1: programma-uitvoering onderbreken, foutmelding geven

Invoer: **0, 1**

Q330 Gereedschap voor bewaking?

Vastleggen of de besturing gereedschapsbewaking moet uitvoeren:

0: bewaking niet actief

>0: gereedschapsnummer in gereedschapstabel TOOL.T

Invoer: **0...99999.9** alternatief maximaal **255** tekens

Verdere informatie: "Gereedschapsbewaking", Pagina 240

Voorbeeld

11 TCH PROBE 423 MET. RECHTHK. BINNEN ~	
Q273=+50	;MIDDEN 1E AS ~
Q274=+50	;MIDDEN 2E AS ~
Q282=+80	;LENGTE 1E ZIJKANT ~
Q283=+60	;LENGTE 2E ZIJKANT ~
Q261=-5	;MEETHOOGTE ~
Q320=+0	;VEILIGHEIDSAFSTAND ~
Q260=+10	;VEILIGE HOOGTE ~
Q301=+1	;VERPL.VEILIGH.HOOGTE ~
Q284=+0	;MAX. LENGTE 1E KANT ~
Q285=+0	;MIN. LENGTE 1E KANT ~
Q286=+0	;MAX. LENGTE 2E KANT ~
Q287=+0	;MIN. LENGTE 2E KANT ~
Q279=+0	;TOLERANTIE 1E MIDD. ~
Q280=+0	;TOLERANTIE 2E MIDD. ~
Q281=+1	;MEETPROTOCOL ~
Q309=+0	;PGM-STOP BIJ FOUT ~
Q330=+0	;GEREEDSCHAP

6.8 Cyclus 424 MET. RECHTHK BUITEN

ISO-programmering

G424

Toepassing

Met tastcyclus **424** worden het middelpunt, de lengte en breedte van een rechthoekige tap bepaald. Wanneer u de bijbehorende tolerantiewaarden in de cyclus definieert, vergelijkt de besturing de nominale en actuele waarden en slaat de afwijkingen op in Q-parameters.

Cyclusverloop

- 1 De besturing positioneert het tastsysteem met positioneerlogica naar de voorpositie van de eerste tastpositie **1**.

Verdere informatie: "Positioneerlogica", Pagina 47

- 2 Vervolgens verplaatst het tastsysteem zich naar de ingevoerde meethoogte en voert het eerste tastproces met tastaanzet (kolom **F**) uit.
- 3 Vervolgens verplaatst het tastsysteem zich asparallel op meethoogte of lineair op veilige hoogte naar de volgende tastpositie **2** en voert daar het tweede tastproces uit
- 4 De besturing positioneert het tastsysteem naar de tastpositie **3** en vervolgens naar de tastpositie **4** en voert daar het derde en vierde tastproces uit
- 5 Ten slotte positioneert de besturing het tastsysteem terug naar de veilige hoogte en slaat de actuele waarden en de afwijkingen op in de volgende Q-parameters:

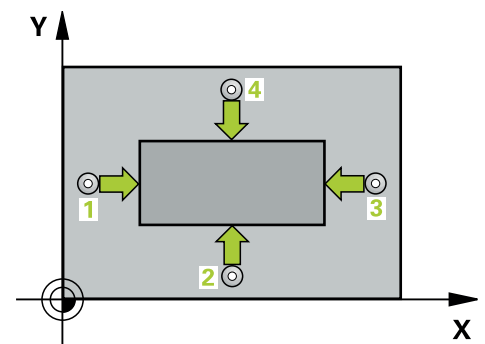

Q-parameter nummer	Betekenis
Q151	Actuele waarde midden hoofdas
Q152	Actuele waarde midden nevenas
Q154	Actuele waarde zijlengte hoofdas
Q155	Actuele waarde zijlengte nevenas
Q161	Afwijking midden hoofdas
Q162	Afwijking midden nevenas
Q164	Afwijking zijlengte hoofdas
Q165	Afwijking zijlengte nevenas

Instructies

- Deze cyclus kunt u uitsluitend in de bewerkingsmodus **FUNCTION MODE MILL** uitvoeren.
- De gereedschapsbewaking is afhankelijk van de afwijking bij de lengte van de eerste zijde.
- De besturing zet een actieve basisrotatie aan het begin van de cyclus terug.

Aanwijzing voor het programmeren

- U moet vóór de cyclusdefinitie een gereedschapsoproep voor de definitie van de tastsysteemas hebben geprogrammeerd.

Cyclusparameters

Helpscherm

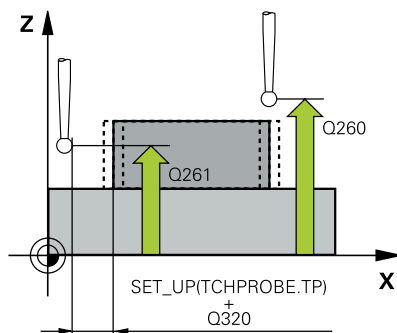
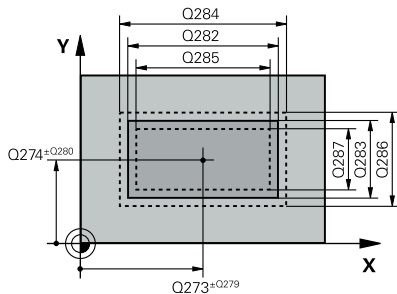

Parameters

Q273 Midden 1e as (nom. waarde)?

Midden van de tap in de hoofdas van het bewerkingsvlak. De waarde werkt absoluut.

Invoer: **-99999,9999...+99999,9999**

Q274 Midden 2e as (nominale waarde)?

Midden van de tap in de nevenas van het bewerkingsvlak. De waarde werkt absoluut.

Invoer: **-99999,9999...+99999,9999**

Q282 1e kantlengte (nominale waarde)?

Lengte van de tap, parallel aan de hoofdas van het bewerkingsvlak

Invoer: **0...99999,9999**

Q283 2e kantlengte (nominale waarde)?

Lengte van de tap, parallel aan de nevenas van het bewerkingsvlak

Invoer: **0...99999,9999**

Q261 Meethoogte in tastsysteemas?

Coördinaat van het midden van de kogel in de tastsysteemas waarin de meting moet plaatsvinden. De waarde werkt absoluut.

Invoer: **-99999,9999...+99999,9999**

Q320 Veiligheidsafstand?

Extra afstand tussen meetpunt en tastsysteemkogel. **Q320** werkt aanvullend op de kolom **SET_UP** van de tastsysteemtabel. De waarde werkt incrementeel.

Invoer: **0...99999,9999** Alternatief **PREDEF**

Q260 Veilige hoogte?

Coördinaat in de gereedschapsas waarin een botsing tussen het tastsysteem en het werkstuk (spanmiddel) uitgesloten is. De waarde werkt absoluut.

Invoer: **-99999,9999...+99999,9999** Alternatief **PREDEF**

Q301 Verpl. veiligheidshoogte (0/1)?

Vastleggen hoe het tastsysteem zich tussen de meetpunten moet verplaatsen:

0: tussen meetpunten op meethoogte verplaatsen

1: tussen meetpunten op veilige hoogte verplaatsen

Invoer: **0, 1**

Q284 Max. lengte 1e kant?

Maximaal toegestane lengte van de tap

Invoer: **0...99999,9999**

Q285 Min. lengte 1e kant?

Minimaal toegestane lengte van de tap

Invoer: **0...99999,9999**

Helpscherm

Parameters

Q286 Max. lengte 2e kant?

Maximaal toegestane breedte van de tap

Invoer: **0...99999,9999**

Q287 Min. lengte 2e kant?

Minimaal toegestane breedte van de tap

Invoer: **0...99999,9999**

Q279 Tolerantie midden 1e as ?

Toegestane positie-afwijking in de hoofdas van het bewerkingsvlak.

Invoer: **0...99999,9999**

Q280 Tolerantie midden 2e as?

Toegestane positie-afwijking in de nevenas van het bewerkingsvlak.

Invoer: **0...99999,9999**

Q281 Meetprotocol (0/1/2)?

Vastleggen of de besturing een meetprotocol moet maken:

0: geen meetprotocol maken

1: meetprotocol maken: De besturing slaat het protocol **protocol-bestand TCHPR424.TXT** op in dezelfde map waarin ook het .h-bestand ligt

2: programma-afloop onderbreken en meetprotocol op het besturing-beeldscherm weergeven. NC-programma met **NC-start** voortzetten

Invoer: **0, 1, 2**

Q309 PGM-stop bij tolerantieoverschr.

Vastleggen of de besturing bij tolerantie-overschrijdingen de programma-afloop moet onderbreken en een foutmelding moet geven:

0: programma-afloop niet onderbreken, geen foutmelding geven

1: programma-uitvoering onderbreken, foutmelding geven

Invoer: **0, 1**

Q330 Gereedschap voor bewaking?

Vastleggen of de besturing gereedschapsbewaking moet uitvoeren:

0: bewaking niet actief

>0: nummer of naam van het gereedschap waarmee de besturing de bewerking heeft uitgevoerd. U kunt met de softkey een gereedschap direct uit de gereedschapstabel overnemen.

Invoer: **0...99999.9** alternatief maximaal **255** tekens

Verdere informatie: "Gereedschapsbewaking", Pagina 240

Voorbeeld

11 TCH PROBE 424 MET. RECHTHK BUITEN ~	
Q273=+50	;MIDDEN 1E AS ~
Q274=+50	;2E BORING MIDD.2E AS ~
Q282=+75	;LENGTE 1E ZIJKANT ~
Q283=+35	;LENGTE 2E ZIJKANT ~
Q261=-5	;MEETHOOGTE ~
Q320=+0	;VEILIGHEIDSAFSTAND ~
Q260=+20	;VEILIGE HOOGTE ~
Q301=+0	;VERPL.VEILIGH.HOOGTE ~
Q284=+75.1	;MAX. LENGTE 1E KANT ~
Q285=+74.9	;MIN. LENGTE 1E KANT ~
Q286=+35	;MAX. LENGTE 2E KANT ~
Q287=+34.95	;MIN. LENGTE 2E KANT ~
Q279=+0.1	;TOLERANTIE 1E MIDD. ~
Q280=+0.1	;TOLERANTIE 2E MIDD. ~
Q281=+1	;MEETPROTOCOL ~
Q309=+0	;PGM-STOP BIJ FOUT ~
Q330=+0	;GEREEDSCHAP

6.9 Cyclus 425 METING INW. BREEDTE

ISO-programmering

G425

Toepassing

Met tastcyclus **425** worden de positie en breedte van een sleuf (kamer) bepaald. Wanneer u de bijbehorende tolerantiewaarden in de cyclus definieert, vergelijkt de besturing de nominale en actuele waarden en slaat de afwijking op in een Q-parameter.

i In plaats van cyclus **425 METING INW. BREEDTE** adviseert HEIDENHAIN de krachtigere cyclus **1404 PROBE SLOT/RIDGE**.

Verwante onderwerpen

- Cyclus **1404 PROBE SLOT/RIDGE**

Verdere informatie: "Cyclus 1404 PROBE SLOT/RIDGE", Pagina 151

Cyclusverloop

- 1 De besturing positioneert het tastsysteem met positioneerlogica naar de voorpositie van de eerste tastpositie **1**.
Verdere informatie: "Positioneerlogica", Pagina 47
- 2 Vervolgens verplaatst het tastsysteem zich naar de ingevoerde meethoogte en voert het eerste tastproces met tastaanzet (kolom **F**) uit. 1. Tasten altijd in positieve richting van de geprogrammeerde as
- 3 Wanneer u voor de tweede meting een verschuiving invoert, verplaatst de besturing het tastsysteem (eventueel op veilige hoogte) naar de volgende tastpositie **2** en voert daar het tweede tastproces uit. Bij grote nominale lengten positioneert de besturing naar de tweede tastpositie met ijlgang. Geeft u geen verschuiving in, dan meet de besturing de breedte direct in tegengestelde richting
- 4 Ten slotte positioneert de besturing het tastsysteem terug naar de veilige hoogte en slaat de actuele waarden en de afwijkingen op in de volgende Q-parameters:

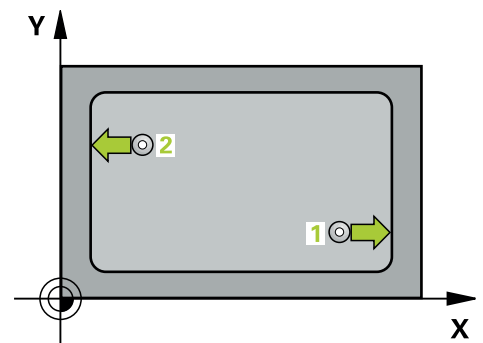

Q-parameter-nummer	Betekenis
Q156	Actuele waarde gemeten lengte
Q157	Actuele waarde positie middenas
Q166	Afwijking van de gemeten lengte

Instructies

- Deze cyclus kunt u uitsluitend in de bewerkingsmodus **FUNCTION MODE MILL** uitvoeren.
- De besturing zet een actieve basisrotatie aan het begin van de cyclus terug.

Aanwijzingen voor het programmeren

- U moet vóór de cyclusdefinitie een gereedschapsoproep voor de definitie van de tastsysteemmas hebben geprogrammeerd.
- De nominale lengte **Q311** moet tussen de kleinste en grootste maat (**Q276/Q275**) liggen.

Cyclusparameters

Helpscherm

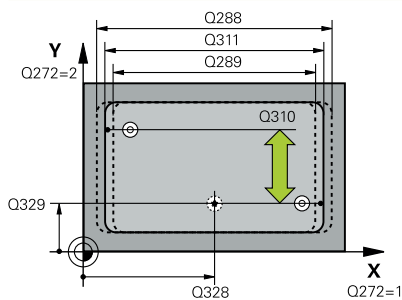

Parameters

Q328 Startpunt 1e as?

Startpunt van het tasten in de hoofdas van het bewerkingsvlak. De waarde werkt absoluut.

Invoer: **-99999,9999...+99999,9999**

Q329 Startpunt 2e as?

Startpunt van het tasten in de nevenas van het bewerkingsvlak. De waarde werkt absoluut.

Invoer: **-99999,9999...+99999,9999**

Q310 Verstelling 2e meting (+/-)?

Maat waarmee het tastsysteem vóór de tweede meting wordt verplaatst. Als u 0 invoert, verplaatst de besturing het tastsysteem niet. De waarde werkt incrementeel.

Invoer: **-99999,9999...+99999,9999**

Q272 Meetassen (1=1e as / 2=2e as)?

As van het bewerkingsvlak waarin de meting moet plaatsvinden:

- 1: hoofdas = meetas
- 2: nevenas = meetas

Invoer: **1, 2**

Q261 Meethoogte in tastsysteemmas?

Coördinaat van het midden van de kogel in de tastsysteemmas waarin de meting moet plaatsvinden. De waarde werkt absoluut.

Invoer: **-99999,9999...+99999,9999**

Q260 Veilige hoogte?

Coördinaat in de gereedschapsas waarin een botsing tussen het tastsysteem en het werkstuk (spanmiddel) uitgesloten is. De waarde werkt absoluut.

Invoer: **-99999,9999...+99999,9999** Alternatief **PREDEF**

Q311 Nominale lengte?

Nominale waarde van de te meten lengte

Invoer: **0...99999,9999**

Q288 Maximale maat?

Maximaal toegestane lengte

Invoer: **0...99999,9999**

Q289 Minimale maat?

Minimaal toegestane lengte

Invoer: **0...99999,9999**

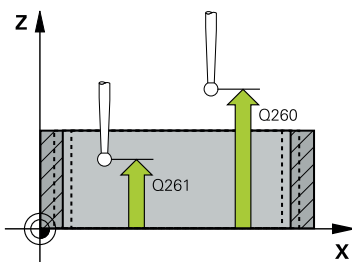

Helpscherm
Parameters

Q281 Meetprotocol (0/1/2)?

Vastleggen of de besturing een meetprotocol moet maken:

0: geen meetprotocol maken

1: meetprotocol maken: De besturing slaat het protocol **protocol-bestand TCHPR425.TXT** op in dezelfde map waarin ook het .h-bestand ligt

2: programma-afloop onderbreken en meetprotocol op het besturing-beeldscherm weergeven. NC-programma met **NC-start** voortzetten

Invoer: **0, 1, 2**

Q309 PGM-stop bij tolerantieoverschr.

Vastleggen of de besturing bij tolerantie-overschrijdingen de programma-afloop moet onderbreken en een foutmelding moet geven:

0: programma-afloop niet onderbreken, geen foutmelding geven

1: programma-uitvoering onderbreken, foutmelding geven

Invoer: **0, 1**

Q330 Gereedschap voor bewaking?

Vastleggen of de besturing gereedschapsbewaking moet uitvoeren:

0: bewaking niet actief

>0: nummer of naam van het gereedschap waarmee de besturing de bewerking heeft uitgevoerd. U kunt met de softkey een gereedschap direct uit de gereedschapstabel overnemen.

Invoer: **0...99999.9** alternatief maximaal **255** tekens

Verdere informatie: "Gereedschapsbewaking", Pagina 240

Q320 Veiligheidsafstand?

Extra afstand tussen meetpunt en tastsysteemkogel. **Q320** werkt aanvullend op **SET_UP** (tastsysteemtabel) en alleen bij het tasten van het referentiepunt in de tastsysteemtas. De waarde werkt incrementeel.

Invoer: **0...99999,9999** Alternatief **PREDEF**

Q301 Verpl. veiligheidshoogte (0/1)?

Vastleggen hoe het tastsysteem zich tussen de meetpunten moet verplaatsen:

0: tussen meetpunten op meethoogte verplaatsen

1: tussen meetpunten op veilige hoogte verplaatsen

Invoer: **0, 1**

Voorbeeld

11 TCH PROBE 425 METING INW. BREEDTE ~
Q328=+75 ;STARTPUNT 1E AS ~
Q329=-12.5 ;STARTPUNT 2E AS ~
Q310=+0 ;VERSTELL. 2E METING ~
Q272=+1 ;MEETASSEN ~
Q261=-5 ;MEETHOOGTE ~
Q260=+10 ;VEILIGE HOOGTE ~
Q311=+25 ;NOMINALE LENGTE ~
Q288=+25.05 ;MAXIMALE MAAT ~
Q289=+25 ;MINIMALE MAAT ~
Q281=+1 ;MEETPROTOCOL ~
Q309=+0 ;PGM-STOP BIJ FOUT ~
Q330=+0 ;GEREEDSCHAP ~
Q320=+0 ;VEILIGHEIDSAFSTAND ~
Q301=+0 ;VERPL.VEILIGH.HOOGTE

6.10 Cyclus 426 METING RAND BUITEN

ISO-programmering

G426

Toepassing

Met tastcyclus **426** worden de positie en breedte van een dam bepaald. Wanneer u de bijbehorende tolerantiewaarden in de cyclus definieert, vergelijkt de besturing de nominale en actuele waarden en slaat de afwijking op in Q-parameters.



In plaats van **426 METING RAND BUITEN** adviseert HEIDENHAIN de krachtigere cyclus **1404 PROBE SLOT/RIDGE**.

Verwante onderwerpen

- Cyclus **1404 PROBE SLOT/RIDGE**

Verdere informatie: "Cyclus 1404 PROBE SLOT/RIDGE", Pagina 151

Cyclusverloop

- 1 De besturing positioneert het tastsysteem met positioneerlogica naar de voorpositie van de eerste tastpositie **1**.
Verdere informatie: "Positioneerlogica", Pagina 47
- 2 Vervolgens verplaatst het tastsysteem zich naar de ingevoerde meethoogte en voert het eerste tastproces met tastaanzet (kolom **F**) uit. 1. tasten altijd in negatieve richting van de geprogrammeerde as
- 3 Vervolgens verplaatst het tastsysteem zich op veilige hoogte naar de volgende tastpositie en voert daar het tweede tastproces uit
- 4 Ten slotte positioneert de besturing het tastsysteem terug naar de veilige hoogte en slaat de actuele waarden en de afwijkingen op in de volgende Q-parameters:

Q-parameter-nummer	Betekenis
Q156	Actuele waarde gemeten lengte
Q157	Actuele waarde positie middenas
Q166	Afwijking van de gemeten lengte

Instructies

- Deze cyclus kunt u uitsluitend in de bewerkingsmodus **FUNCTION MODE MILL** uitvoeren.
- De besturing zet een actieve basisrotatie aan het begin van de cyclus terug.

Aanwijzing voor het programmeren

- U moet vóór de cyclusdefinitie een gereedschapsoproep voor de definitie van de tastsysteemassen hebben geprogrammeerd.

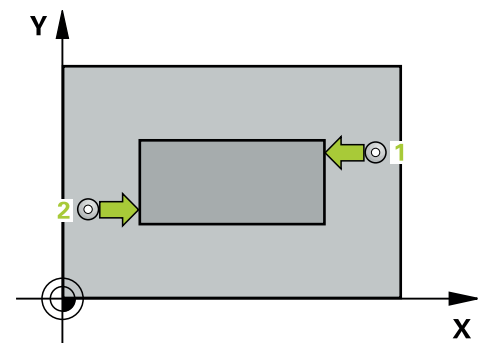

Cyclusparameters

Helpscherm

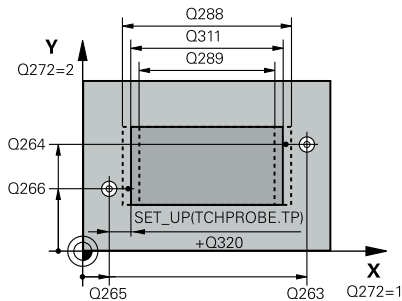

Parameters

Q263 1e meetpunt in 1e as?

Coördinaat van de eerste tastpositie in de hoofdas van het bewerkingsvlak. De waarde werkt absoluut.

Invoer: **-99999,9999...+99999,9999**

Q264 1e meetpunt in 2e as?

Coördinaat van de eerste tastpositie in de nevenas van het bewerkingsvlak. De waarde werkt absoluut.

Invoer: **-99999,9999...+99999,9999**

Q265 2e meetpunt in 1e as?

Coördinaat van de tweede tastpositie in de hoofdas van het bewerkingsvlak. De waarde werkt absoluut.

Invoer: **-99999,9999...+99999,9999**

Q266 2e meetpunt in 2e as?

Coördinaat van de tweede tastpositie in de nevenas van het bewerkingsvlak. De waarde werkt absoluut.

Invoer: **-99999,9999...+99999,9999**

Q272 Meetassen (1=1e as / 2=2e as)?

As van het bewerkingsvlak waarin de meting moet plaatsvinden:

- 1: hoofdas = meetas
- 2: nevenas = meetas

Invoer: **1, 2**

Q261 Meethoogte in tastsysteemas?

Coördinaat van het midden van de kogel in de tastsysteemas waarin de meting moet plaatsvinden. De waarde werkt absoluut.

Invoer: **-99999,9999...+99999,9999**

Q320 Veiligheidsafstand?

Extra afstand tussen meetpunt en tastsysteemkogel. **Q320** werkt aanvullend op de kolom **SET_UP** van de tastsysteemtabel. De waarde werkt incrementeel.

Invoer: **0...99999,9999** Alternatief **PREDEF**

Q260 Veilige hoogte?

Coördinaat in de gereedschapsas waarin een botsing tussen het tastsysteem en het werkstuk (spanmiddel) uitgesloten is. De waarde werkt absoluut.

Invoer: **-99999,9999...+99999,9999** Alternatief **PREDEF**

Q311 Nominale lengte?

Nominale waarde van de te meten lengte

Invoer: **0...99999,9999**

Q288 Maximale maat?

Maximaal toegestane lengte

Invoer: **0...99999,9999**

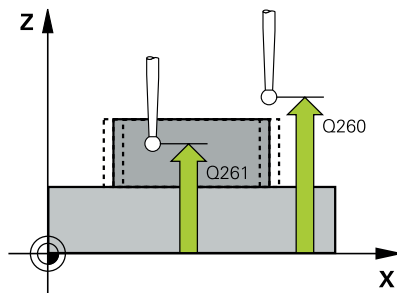

Helpscherm
Parameters

Q289 Minimale maat?

Minimaal toegestane lengte

Invoer: **0...99999,9999**

Q281 Meetprotocol (0/1/2)?

Vastleggen of de besturing een meetprotocol moet maken:

0: geen meetprotocol maken

1: meetprotocol maken: De besturing slaat het **protocolbestand TCHPR426.TXT** op in dezelfde map waarin ook het bijbehorende NC-programma staat.

2: programma-afloop onderbreken en meetprotocol op het besturing-beeldscherm weergeven. NC-programma met **NC-start** voortzetten

Invoer: **0, 1, 2**

Q309 PGM-stop bij tolerantieoverschr.

Vastleggen of de besturing bij tolerantie-overschrijdingen de programma-afloop moet onderbreken en een foutmelding moet geven:

0: programma-afloop niet onderbreken, geen foutmelding geven

1: programma-uitvoering onderbreken, foutmelding geven

Invoer: **0, 1**

Q330 Gereedschap voor bewaking?

Vastleggen of de besturing gereedschapsbewaking moet uitvoeren:

0: bewaking niet actief

>0: nummer of naam van het gereedschap waarmee de besturing de bewerking heeft uitgevoerd. U kunt met de softkey een gereedschap direct uit de gereedschapstabel overnemen.

Invoer: **0...99999.9** alternatief maximaal **255** tekens

Verdere informatie: "Gereedschapsbewaking", Pagina 240

Voorbeeld

11 TCH PROBE 426 METING RAND BUITEN ~
Q263=+50 ;1E PUNT 1E AS ~
Q264=+25 ;1E PUNT IN 2E AS ~
Q265=+50 ;2E PUNT 1E AS ~
Q266=+85 ;2E PUNT 2E AS ~
Q272=+2 ;MEETAS ~
Q261=-5 ;MEETHOOGTE ~
Q320=+0 ;VEILIGHEIDSAFSTAND ~
Q260=+20 ;VEILIGE HOOGTE ~
Q311=+45 ;NOMINALE LENGTE ~
Q288=+45 ;MAXIMALE MAAT ~
Q289=+44.95 ;MINIMALE MAAT ~
Q281=+1 ;MEETPROTOCOL ~
Q309=+0 ;PGM-STOP BIJ FOUT ~
Q330=+0 ;GEREEDSCHAP

6.11 Cyclus 427 METEN COORDINATEN

ISO-programmering

G427

Toepassing

Met tastcyclus **427** wordt een coördinaat in een te selecteren as bepaald en de waarde in een Q-parameter vastgelegd. Wanneer u de bijbehorende tolerantiewaarden in de cyclus definieert, vergelijkt de besturing de nominale en actuele waarden en slaat de afwijking op in Q-parameters.

i In plaats van cyclus **427 METEN COORDINATEN** adviseert HEIDENHAIN de krachtigere cyclus **1400 TASTEN POSITIE**.

Verwante onderwerpen

- Cyclus **1400 TASTEN POSITIE**

Verdere informatie: "Cyclus 1400 TASTEN POSITIE", Pagina 137

Cyclusverloop

- 1 De besturing positioneert het tastsysteem met positioneerlogica naar de voorpositie van de eerste tastpositie **1**.
Verdere informatie: "Positioneerlogica", Pagina 47
- 2 Vervolgens verplaatst de besturing het tastsysteem in het bewerkingsvlak naar de ingevoerde tastpositie **1** en meet daar de actuele waarde in de gekozen as
- 3 Ten slotte positioneert de besturing het tastsysteem terug naar de veilige hoogte en slaat de vastgestelde coördinaat op in de volgende Q-parameter:

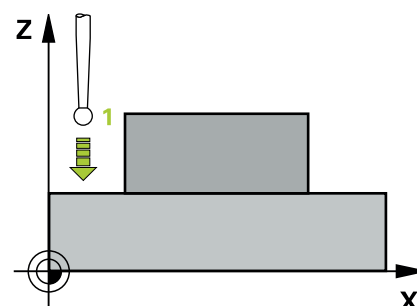

Q-parameter nummer	Betekenis
Q160	Gemeten coördinaat

Instructies

- Deze cyclus kunt u uitsluitend in de bewerkingsmodus **FUNCTION MODE MILL** uitvoeren.
- Wanneer een as van het actieve bewerkingsvlak als meetas is gedefinieerd (**Q272** = 1 of 2), voert de besturing een gereedschapsradiuscorrectie uit. De besturing bepaalt de correctierichting op basis van de gedefinieerde verplaatsingsrichting (**Q267**).
- Wanneer de tastsysteem-as als meetas is geselecteerd (**Q272** = 3), voert de besturing een gereedschapslengtecorrectie uit.
- De besturing zet een actieve basisrotatie aan het begin van de cyclus terug.

Aanwijzingen voor het programmeren

- U moet vóór de cyclusdefinitie een gereedschapsoproep voor de definitie van de tastsysteemas hebben geprogrammeerd.
- De meethoogte **Q261** moet tussen de kleinste en grootste maat (**Q276/Q275**) liggen.
- De parameters **Q498** en **Q531** hebben bij deze cyclus geen effect. U hoeft niets in te voeren. Deze parameters zijn uitsluitend vanwege de compatibiliteit geïntegreerd. Wanneer u bijv. een programma van de draai-frees-besturing TNC 640 importeert, krijgt u geen foutmelding.

Cyclusparameters

Helpp scherm

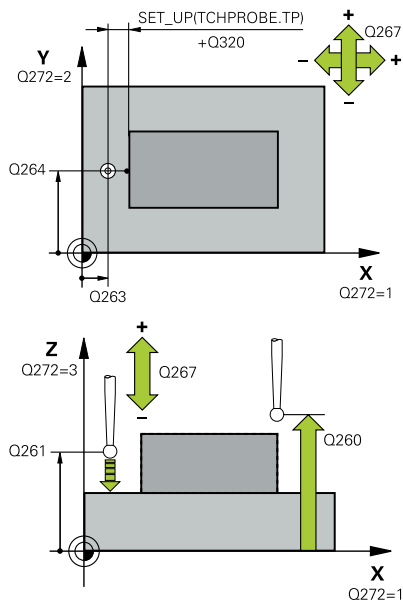

Parameters

Q263 1e meetpunt in 1e as?

Coördinaat van de eerste tastpositie in de hoofdas van het bewerkingsvlak. De waarde werkt absoluut.

Invoer: **-99999,9999...+99999,9999**

Q264 1e meetpunt in 2e as?

Coördinaat van de eerste tastpositie in de nevenas van het bewerkingsvlak. De waarde werkt absoluut.

Invoer: **-99999,9999...+99999,9999**

Q261 Meethoogte in tastsysteemas?

Coördinaat van het midden van de kogel in de tastsysteemas waarin de meting moet plaatsvinden. De waarde werkt absoluut.

Invoer: **-99999,9999...+99999,9999**

Q320 Veiligheidsafstand?

Extra afstand tussen meetpunt en tastsysteemkogel. **Q320** werkt aanvullend op de kolom **SET_UP** van de tastsysteemtabel. De waarde werkt incrementeel.

Invoer: **0...99999,9999** Alternatief **PREDEF**

Q272 Meetas (1...3, 1=hoofdas)?

As waarin de meting moet plaatsvinden:

- 1: hoofdas = meetas
- 2: nevenas = meetas
- 3: tastsysteemas = meetas

Invoer: **1, 2, 3**

Q267 Verpl. richting 1 (+1=+ / -1=-)?

Richting waarin het tastsysteem zich naar het werkstuk moet verplaatsen:

- 1: negatieve verplaatsingsrichting
- +1: positieve verplaatsingsrichting

Invoer: **-1, +1**

Q260 Veilige hoogte?

Coördinaat in de gereedschapsas waarin een botsing tussen het tastsysteem en het werkstuk (spanmiddel) uitgesloten is. De waarde werkt absoluut.

Invoer: **-99999,9999...+99999,9999** Alternatief **PREDEF**

Helpscherm**Parameters****Q281 Meetprotocol (0/1/2)?**

Vastleggen of de besturing een meetprotocol moet maken:

0: geen meetprotocol maken

1: meetprotocol maken: De besturing slaat het **protocolbestand TCHPR427.TXT** op in dezelfde map waarin ook het bijbehorende NC-programma staat.

2: programma-afloop onderbreken en meetprotocol op het besturing-beeldscherm weergeven. NC-programma met **NC-start** voortzetten

Invoer: **0, 1, 2**

Q288 Maximale maat?

Maximaal toegestane meetwaarde

Invoer: **-99999,9999...+99999,9999**

Q289 Minimale maat?

Minimaal toegestane meetwaarde

Invoer: **-99999,9999...+99999,9999**

Q309 PGM-stop bij tolerantieoverschr.

Vastleggen of de besturing bij tolerantie-overschrijdingen de programma-afloop moet onderbreken en een foutmelding moet geven:

0: programma-afloop niet onderbreken, geen foutmelding geven

1: programma-uitvoering onderbreken, foutmelding geven

Invoer: **0, 1**

Q330 Gereedschap voor bewaking?

Vastleggen of de besturing gereedschapsbewaking moet uitvoeren:

0: bewaking niet actief

>0: nummer of naam van het gereedschap waarmee de besturing de bewerking heeft uitgevoerd. U kunt met de softkey een gereedschap direct uit de gereedschapstabel overnemen.

Invoer: **0...99999.9** alternatief maximaal **255** tekens

Verdere informatie: "Gereedschapsbewaking", Pagina 240

De parameters **Q498** en **Q531** hebben bij deze cyclus geen effect. U hoeft niets in te voeren. Deze parameters zijn uitsluitend vanwege de compatibiliteit geïntegreerd. Wanneer u bijv. een programma van de draai-frees-besturing TNC 640 importeert, krijgt u geen foutmelding.

Voorbeeld

11 TCH PROBE 427 METEN COORDINATEN ~	
Q263=+35	;1E PUNT 1E AS ~
Q264=+45	;1E PUNT IN 2E AS ~
Q261=+5	;MEETHOOGTE ~
Q320=+0	;VEILIGHEIDSAFSTAND ~
Q272=+3	;MEETASSEN ~
Q267=-1	;VERPL. RICHTING ~
Q260=+20	;VEILIGE HOOGTE ~
Q281=+1	;MEETPROTOCOL ~
Q288=+5.1	;MAXIMALE MAAT ~
Q289=+4.95	;MINIMALE MAAT ~
Q309=+0	;PGM-STOP BIJ FOUT ~
Q330=+0	;GEREEDSCHAP ~
Q498=+0	;GEREEDSCHAP OMKEREN ~
Q531=+0	;INSELHOEK

6.12 Cyclus 430 METING GATENCIRKEL

ISO-programmering

G430

Toepassing

Met tastcyclus **430** worden het middelpunt en de diameter van een gatencirkel door meting van drie boringen bepaald. Wanneer u de bijbehorende tolerantiewaarden in de cyclus definieert, vergelijkt de besturing de nominale en actuele waarden en slaat de afwijking op in Q-parameters.

Cyclusverloop

- 1 De besturing positioneert het tastsysteem met positioneerlogica naar het ingevoerde middelpunt van de eerste boring **1**
Verdere informatie: "Positioneerlogica", Pagina 47
- 2 Vervolgens verplaatst het tastsysteem zich naar de ingevoerde meethoogte en registreert door vier keer tasten het middelpunt van de eerste boring
- 3 Vervolgens keert het tastsysteem terug naar de veilige hoogte en positioneert zich naar het ingevoerde middelpunt van de tweede boring **2**
- 4 De besturing verplaatst het tastsysteem naar de ingevoerde meethoogte en registreert door vier keer tasten het middelpunt van de tweede boring
- 5 Vervolgens keert het tastsysteem terug naar de veilige hoogte en positioneert zich naar het ingevoerde middelpunt van de derde boring **3**
- 6 De besturing verplaatst het tastsysteem naar de ingevoerde meethoogte en registreert door vier keer tasten het middelpunt van de derde boring
- 7 Ten slotte positioneert de besturing het tastsysteem terug naar de veilige hoogte en slaat de actuele waarden en de afwijkingen op in de volgende Q-parameters:

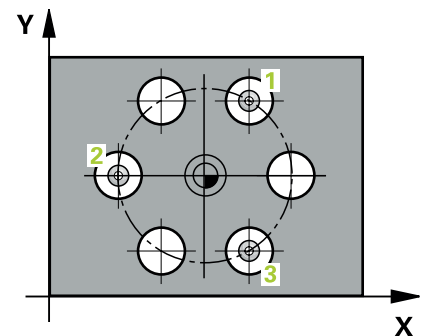

Q-parameter nummer	Betekenis
Q151	Actuele waarde midden hoofdas
Q152	Actuele waarde midden nevenas
Q153	Act. wrd. gatencirkeldiameter
Q161	Afwijking midden hoofdas
Q162	Afwijking midden nevenas
Q163	Afwijking gatencirkeldiameter

Instructies

- Deze cyclus kunt u uitsluitend in de bewerkingsmodus **FUNCTION MODE MILL** uitvoeren.
- Cyclus **430** voert uitsluitend breukbewaking uit, geen automatische gereedschapscorrectie.
- De besturing zet een actieve basisrotatie aan het begin van de cyclus terug.

Aanwijzing voor het programmeren

- U moet vóór de cyclusdefinitie een gereedschapsoproep voor de definitie van de tastsysteemas hebben geprogrammeerd.

Cyclusparameters

Helpscherm

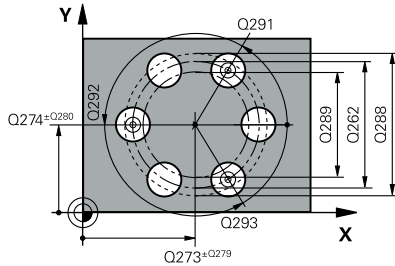

Parameters

Q273 Midden 1e as (nom. waarde)?

Midden van de gatencirkel (nominale waarde) in de hoofdas van het bewerkingsvlak. De waarde werkt absoluut.

Invoer: **-99999,9999...+99999,9999**

Q274 Midden 2e as (nominale waarde)?

Midden van de gatencirkel (nominale waarde) in de nevenas van het bewerkingsvlak. De waarde werkt absoluut.

Invoer: **-99999,9999...+99999,9999**

Q262 Nominale diameter?

Diameter van de boring invoeren.

Invoer: **0...99999,9999**

Q291 Hoek 1e boring?

Poolcoördinatenhoek van het middelpunt van de eerste boring in het bewerkingsvlak. De waarde werkt absoluut.

Invoer: **-360.000...+360.000**

Q292 Hoek 2e boring?

Poolcoördinatenhoek van het middelpunt van de tweede boring in het bewerkingsvlak. De waarde werkt absoluut.

Invoer: **-360.000...+360.000**

Q293 Hoek 3e boring?

Poolcoördinatenhoek van het middelpunt van de derde boring in het bewerkingsvlak. De waarde werkt absoluut.

Invoer: **-360.000...+360.000**

Q261 Meethoogte in tastsysteemas?

Coördinaat van het midden van de kogel in de tastsysteemas waarin de meting moet plaatsvinden. De waarde werkt absoluut.

Invoer: **-99999,9999...+99999,9999**

Q260 Veilige hoogte?

Coördinaat in de gereedschapsas waarin een botsing tussen het tastsysteem en het werkstuk (spanmiddel) uitgesloten is. De waarde werkt absoluut.

Invoer: **-99999,9999...+99999,9999** Alternatief **PREDEF**

Q288 Maximale maat?

Maximaal toegestane diameter van de gatencirkel

Invoer: **0...99999,9999**

Q289 Minimale maat?

Minimaal toegestane diameter van de gatencirkel

Invoer: **0...99999,9999**

Q279 Tolerantie midden 1e as ?

Toegestane positie-afwijking in de hoofdas van het bewerkingsvlak.

Invoer: **0...99999,9999**

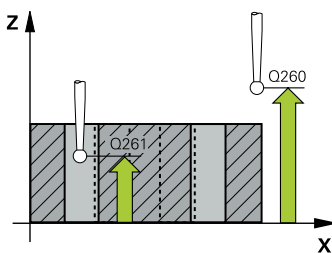

Helpscherm
Parameters

Q280 Tolerantie midden 2e as?

Toegestane positie-afwijking in de nevenas van het bewerkingsvlak.

Invoer: **0...99999,9999**

Q281 Meetprotocol (0/1/2)?

Vastleggen of de besturing een meetprotocol moet maken:

0: geen meetprotocol maken

1: meetprotocol maken: De besturing slaat het **protocolbestand TCHPR430.TXT** op in dezelfde map waarin ook het bijbehorende NC-programma staat

2: programma-afloop onderbreken en meetprotocol op het besturing-beeldscherm weergeven. NC-programma met **NC-start** voortzetten

Invoer: **0, 1, 2**

Q309 PGM-stop bij tolerantieoverschr.

Vastleggen of de besturing bij tolerantie-overschrijdingen de programma-afloop moet onderbreken en een foutmelding moet geven:

0: programma-afloop niet onderbreken, geen foutmelding geven

1: programma-uitvoering onderbreken, foutmelding geven

Invoer: **0, 1**

Q330 Gereedschap voor bewaking?

Vastleggen of de besturing gereedschapsbewaking moet uitvoeren:

0: bewaking niet actief

>0: nummer of naam van het gereedschap waarmee de besturing de bewerking heeft uitgevoerd. U kunt met de softkey een gereedschap direct uit de gereedschapstabel overnemen.

Invoer: **0...99999.9** alternatief maximaal **255** tekens

Verdere informatie: "Gereedschapsbewaking", Pagina 240

Voorbeeld

11 TCH PROBE 430 METING GATENCIRKEL ~	
Q273=+50	;MIDDEN 1E AS ~
Q274=+50	;MIDDEN 2E AS ~
Q262=+80	;NOMINALE DIAMETER ~
Q291=+0	;HOEK 1E BORING ~
Q292=+90	;HOEK 2E BORING ~
Q293=+180	;HOEK 3E BORING ~
Q261=-5	;MEETHOOGTE ~
Q260=+10	;VEILIGE HOOGTE ~
Q288=+80.1	;MAXIMALE MAAT ~
Q289=+79.9	;MINIMALE MAAT ~
Q279=+0.15	;TOLERANTIE 1E MIDD. ~
Q280=+0.15	;TOLERANTIE 2E MIDD. ~
Q281=+1	;MEETPROTOCOL ~
Q309=+0	;PGM-STOP BIJ FOUT ~
Q330=+0	;GEREEDSCHAP

6.13 Cyclus 431 METING VLAK

ISO-programmering

G431

Toepassing

Met tastcyclus **431** worden de hoeken van een vlak door meting van drie punten bepaald en worden de waarden in Q-parameters vastgelegd.



In plaats van cyclus **431 METING VLAK** adviseert HEIDENHAIN de krachtigere cyclus **1420 TASTEN VLAK**.

Verwante onderwerpen

- Cyclus **1420 TASTEN VLAK**

Verdere informatie: "Cyclus 1420 TASTEN VLAK", Pagina 66

Cyclusverloop

- 1 De besturing positioneert het tastsysteem met positioneerlogica naar de geprogrammeerde tastpositie **1** en meet daar het eerste punt van het vlak. De besturing verplaatst daarbij het tastsysteem met de veiligheidsafstand tegen de tastrichting in

Verdere informatie: "Positioneerlogica", Pagina 47

- 2 Vervolgens keert het tastsysteem terug naar de veilige hoogte en daarna in het bewerkingsvlak naar de tastpositie **2** en meet daar de actuele waarde van het tweede punt van het vlak
- 3 Vervolgens keert het tastsysteem terug naar de veilige hoogte en daarna in het bewerkingsvlak naar de tastpositie **3** en meet daar de actuele waarde van het derde punt van het vlak
- 4 Ten slotte positioneert de besturing het tastsysteem terug naar de veilige hoogte en slaat de gemeten hoekwaarden op in de volgende Q-parameters:

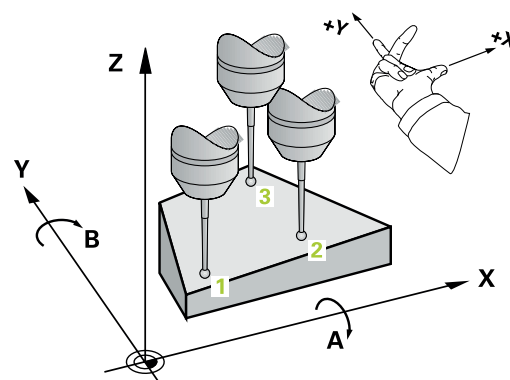

Q-parameter-nummer	Betekenis
Q158	Projectiehoek van A-as
Q159	Projectiehoek van B-as
Q170	Ruimtehoek A
Q171	Ruimtehoek B
Q172	Ruimtehoek C
Q173 t/m Q175	Meetwaarden in de tastsysteemas (eerste t/m derde meting)

Instructies

AANWIJZING

Let op: botsingsgevaar!

Wanneer u uw hoek in de referentiepunttabel opslaat en vervolgens met **PLANE SPATIAL** op **SPA=0**, **SPB=0**, **SPC=0** zwenkt, zijn er verschillende oplossingen mogelijk, waarbij de rotatie-assen op 0 staan. Er bestaat botsingsgevaar!

► Programmeer **SYM (SEQ)** + of **SYM (SEQ)** -

- Deze cyclus kunt u uitsluitend in de bewerkingsmodus **FUNCTION MODE MILL** uitvoeren.
- De drie meetpunten mogen niet op een rechte liggen, anders kan de besturing de hoekwaarden niet berekenen.
- De besturing zet een actieve basisrotatie aan het begin van de cyclus terug.

Aanwijzingen voor het programmeren

- U moet vóór de cyclusdefinitie een gereedschapsoproep voor de definitie van de tastsystemas hebben geprogrammeerd.
- De ruimtehoeken die bij de functie **Bewerkingsvlak zwenken** nodig zijn, worden in de parameters **Q170 - Q172** opgeslagen. Via de eerste twee meetpunten kan de wijze van uitlijnen van de hoofdas bij het zwenken van het bewerkingsvlak worden bepaald.
- Het derde meetpunt legt de richting van de gereedschapsas vast. Derde meetpunt in de richting van de positieve Y-as definiëren, zodat de gereedschapsas in het rechtsdraaiende coördinatensysteem correct ligt.

Cyclusparameters

Helpparameter

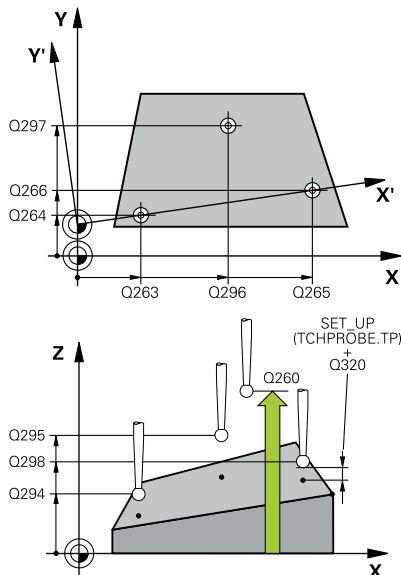

Parameter

Q263 1e meetpunt in 1e as?

Coördinaat van de eerste tastpositie in de hoofdas van het bewerkingsvlak. De waarde werkt absoluut.

Invoer: **-99999,9999...+99999,9999**

Q264 1e meetpunt in 2e as?

Coördinaat van de eerste tastpositie in de nevenas van het bewerkingsvlak. De waarde werkt absoluut.

Invoer: **-99999,9999...+99999,9999**

Q294 1e meetpunt in 3e as?

Coördinaat van het eerste tastpunt in de tastsysteemas. De waarde werkt absoluut.

Invoer: **-99999,9999...+99999,9999**

Q265 2e meetpunt in 1e as?

Coördinaat van de tweede tastpositie in de hoofdas van het bewerkingsvlak. De waarde werkt absoluut.

Invoer: **-99999,9999...+99999,9999**

Q266 2e meetpunt in 2e as?

Coördinaat van de tweede tastpositie in de nevenas van het bewerkingsvlak. De waarde werkt absoluut.

Invoer: **-99999,9999...+99999,9999**

Q295 2e meetpunt in 3e as?

Coördinaat van het tweede tastpunt in de tastsysteemas. De waarde werkt absoluut.

Invoer: **-99999,9999...+99999,9999**

Q296 3e meetpunt in 1e as?

Coördinaat van de derde tastpositie in de hoofdas van het bewerkingsvlak. De waarde werkt absoluut.

Invoer: **-99999,9999...+99999,9999**

Q297 3e meetpunt in 2e as?

Coördinaat van de derde tastpositie in de nevenas van het bewerkingsvlak. De waarde werkt absoluut.

Invoer: **-99999,9999...+99999,9999**

Q298 3e meetpunt in 3e as?

Coördinaat van het derde tastpunt in de tastsysteemas. De waarde werkt absoluut.

Invoer: **-99999,9999...+99999,9999**

Q320 Veiligheidsafstand?

Extra afstand tussen meetpunt en tastsysteemkogel. **Q320** werkt aanvullend op de kolom **SET_UP** van de tastsysteemtabel. De waarde werkt incrementeel.

Invoer: **0...99999,9999** Alternatief **PREDEF**

Helpscherm**Parameter****Q260 Veilige hoogte?**

Coördinaat in de gereedschapsas waarin een botsing tussen het tastsysteem en het werkstuk (spanmiddel) uitgesloten is. De waarde werkt absoluut.

Invoer: **-99999,9999...+99999,9999** Alternatief **PREDEF**

Q281 Meetprotocol (0/1/2)?

Vastleggen of de besturing een meetprotocol moet maken:

0: geen meetprotocol maken

1: meetprotocol maken: De besturing slaat het **protocolbestand TCHPR431.TXT** op in dezelfde map waarin ook het bijbehorende NC-programma staat

2: programma-afloop onderbreken en meetprotocol op het besturing-beeldscherm weergeven. NC-programma met **NC-start** voortzetten

Invoer: **0, 1, 2**

Voorbeeld

11 TCH PROBE 431 METING VLAK ~	
Q263=+20	;1E PUNT 1E AS ~
Q264=+20	;1E PUNT IN 2E AS ~
Q294=-10	;1E MEETPUNT 3E AS ~
Q265=+50	;2E PUNT 1E AS ~
Q266=+80	;2E PUNT 2E AS ~
Q295=+0	;2E PUNT 3E AS ~
Q296=+90	;3E PUNT 1E AS ~
Q297=+35	;3E PUNT 2E AS ~
Q298=+12	;3E PUNT 3E AS ~
Q320=+0	;VEILIGHEIDSAFSTAND ~
Q260=+5	;VEILIGE HOOGTE ~
Q281=+1	;MEETPROTOCOL

6.14 Programmeervoorbeelden

Voorbeeld: rechthoekige tap meten en nabewerken

Programma-verloop

- rechthoekige tap met overmaat 0,5 voorbewerken
- Rechthoekige tap meten
- Rechthoekige tap nabewerken, rekening houdend met de meetwaarden

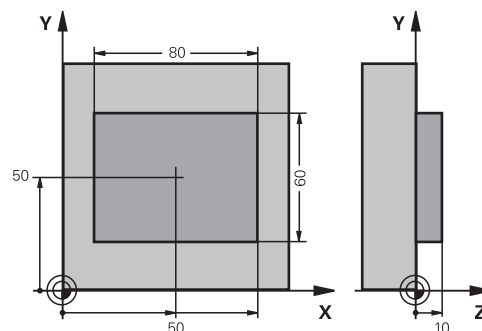

0	BEGIN PGM TOUCHPROBE MM	
1	TOOL CALL 5 Z S6000	; gereedschapsoproep voorbewerking
2	Q1 = 81	; lengte van rechthoek in X (voorbewerkingsmaat)
3	Q2 = 61	; lengte van rechthoek in Y (voorbewerkingsmaat)
4	L Z+100 R0 FMAX M3	; gereedschap vrijzetten
5	CALL LBL 1	; subprogramma voor bewerking oproepen
6	L Z+100 R0 FMAX	; gereedschap vrijzetten
7	TOOL CALL 600 Z	; taster oproepen
8	TCH PROBE 424 MET. RECHTHK BUITEN ~	
	Q273=+50 ;MIDDEN 1E AS ~	
	Q274=+50 ;MIDDEN 2E AS ~	
	Q282=+80 ;LENGTE 1E ZIJKANT ~	
	Q283=+60 ;LENGTE 2E ZIJKANT ~	
	Q261=-5 ;MEETHOOGTE ~	
	Q320=+0 ;VEILIGHEIDSAFSTAND ~	
	Q260=+30 ;VEILIGE HOOGTE ~	
	Q301=+0 ;VERPL. VEILIGH. HOOGTE ~	
	Q284=+0 ;MAX. LENGTE 1E KANT ~	
	Q285=+0 ;MIN. LENGTE 1E KANT ~	
	Q286=+0 ;MAX. LENGTE 2E KANT ~	
	Q287=+0 ;MIN. LENGTE 2E KANT ~	
	Q279=+0 ;TOLERANTIE 1E MIDD. ~	
	Q280=+0 ;TOLERANTIE 2E MIDD. ~	
	Q281=+0 ;MEETPROTOCOL ~	
	Q309=+0 ;PGM-STOP BIJ FOUT ~	
	Q330=+0 ;GEREEDSCHAP	
9	Q1 = Q1 - Q164	; tengte in X op basis van de gemeten afwijking berekenen
10	Q2 = Q2 - Q165	; lengte in Y op basis van de gemeten afwijking berekenen
11	L Z+100 R0 FMAX	; taster terugtrekken
12	TOOL CALL 25 Z S8000	; gereedschapsoproep nabewerken
13	L Z+100 R0 FMAX M3	; gereedschap vrijzetten

14 CALL LBL 1	; subprogramma voor bewerking oproepen
15 L Z+100 R0 FMAX	
16 M30	; einde programma
17 LBL 1	; subprogramma met bewerkingscyclus rechthoekige tap
18 CYCL DEF 256 RECHTHOEKIGE TAP ~	
Q218=+Q1 ;LENGTE 1E ZIJKANT ~	
Q424=+82 ;MAAT 1 ONBEW. WRKST. ~	
Q219=+Q2 ;LENGTE 2E ZIJKANT ~	
Q425=+62 ;MAAT 2 ONBEW. WRKST. ~	
Q220=+0 ;RADIUS / AFKANTING ~	
Q368=+0.1 ;OVERMAAT ZIJKANT ~	
Q224=+0 ;ROTATIEPOSITIE ~	
Q367=+0 ;TAPPOSITIE ~	
Q207=+500 ;AANZET FREZEN ~	
Q351=+1 ;FREESWIJZE ~	
Q201=-10 ;DIEPTE ~	
Q202=+5 ;DIEPTEVERPLAATSING ~	
Q206=+3000 ;AANZET DIEPTEVERPL. ~	
Q200=+2 ;VEILIGHEIDSAFSTAND ~	
Q203=+10 ;COORD. OPPERVLAK ~	
Q204=+20 ;2E VEILIGHEIDSAFST. ~	
Q370=+1 ;BAANOVERLAPPING ~	
Q437=+0 ;BENADERINGSPPOSITIE ~	
Q215=+0 ;BEWERKINGSOMVANG ~	
Q369=+0 ;OVERMAAT DIEPTE ~	
Q338=+20 ;VERPLAATSING NABEW. ~	
Q385=+500 ;AANZET NABEWERKEN	
19 L X+50 Y+50 R0 FMAX M99	; cyclusoproep
20 LBL 0	; einde van subprogramma
21 END PGM TOUCHPROBE MM	

Voorbeeld: Rechthoekige kamer meten, meetresultaten vastleggen

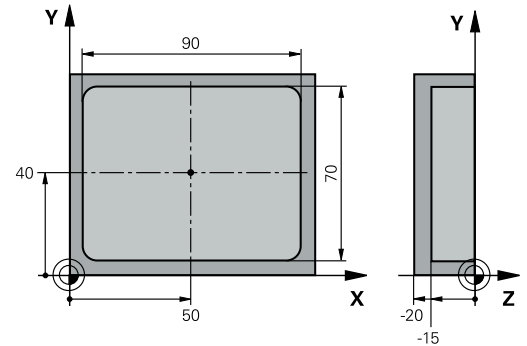

0	BEGIN PGM TOUCHPROBE_2 MM	
1	TOOL CALL 600 Z	; gereedschapsoproep taster
2	L Z+100 R0 FMAX	; taster terugtrekken
3	TCH PROBE 423 MET. RECHTHK. BINNEN ~	
	Q273=+50 ;MIDDEN 1E AS ~	
	Q274=+40 ;MIDDEN 2E AS ~	
	Q282=+90 ;LENGTE 1E ZIJKANT ~	
	Q283=+70 ;LENGTE 2E ZIJKANT ~	
	Q261=-5 ;MEETHOOGTE ~	
	Q320=+2 ;VEILIGHEIDSAFSTAND ~	
	Q260=+20 ;VEILIGE HOOGTE ~	
	Q301=+0 ;VERPL. VEILIGH. HOOGTE ~	
	Q284=+90.15 ;MAX. LENGTE 1E KANT ~	
	Q285=+89.95 ;MIN. LENGTE 1E KANT ~	
	Q286=+70.1 ;MAX. LENGTE 2E KANT ~	
	Q287=+69.9 ;MIN. LENGTE 2E KANT ~	
	Q279=+0.15 ;TOLERANTIE 1E MIDD. ~	
	Q280=+0.1 ;TOLERANTIE 2E MIDD. ~	
	Q281=+1 ;MEETPROTOCOL ~	
	Q309=+0 ;PGM-STOP BIJ FOUT ~	
	Q330=+0 ;GEREEDSCHAP	
4	L Z+100 R0 FMAX	; gereedschap vrijzetten
5	M30	; einde programma
6	END PGM TOUCHPROBE_2 MM	

7

**Tastcycli: Speciale
functies**

7.1 Basisprincipes

Overzicht



Die besturing moet door de machinefabrikant zijn voorbereid voor toepassing van 3D-tastsystemen. HEIDENHAIN garandeert de werking van de tastcycli alleen wanneer er HEIDENHAIN-tastsystemen worden gebruikt.

AANWIJZING

Let op: botsingsgevaar!

Bij de uitvoering van de tastcycli **400** t/m **499** mogen geen cycli voor coördinatenomrekening actief zijn. Er bestaat botsingsgevaar!

- ▶ De volgende cycli niet vóór het gebruik van tastcycli activeren: cyclus **7 NULPUNT**, cyclus **8 SPIEGELEN**, cyclus **10 ROTATIE**, cyclus **11 MAATFACTOR** en cyclus **26 MAATFACTOR ASPEC.**
- ▶ Coördinatenomrekeningen van tevoren terugzetten

De besturing beschikt over de volgende cycli voor onderstaande speciale toepassingen:

Softkey	Cyclus	Bladzijde
	Cyclus 3 METEN <ul style="list-style-type: none"> ■ Cyclus van het tastsysteem voor het maken van cycli van de fabrikant 	295
	Cyclus 4 METEN 3D <ul style="list-style-type: none"> ■ Meten van een willekeurige positie 	298
	Cyclus 441 SNEL AANTASTEN <ul style="list-style-type: none"> ■ Cyclus van het tastsysteem voor het definiëren van verschillende parameters van het tastsysteem 	300
	Cyclus 1493 EXTRUSIE TASTEN <ul style="list-style-type: none"> ■ Tastcyclus voor de definitie van een extrusie ■ Extrusierichting, -aantal en -lengte programmeerbaar 	303

7.2 Cyclus 3 METEN

ISO-programmering

NC-syntaxis alleen in klaartekst beschikbaar.

Toepassing

Met tastcyclus **3** wordt een selecteerbare werkstukpositie in een willekeurige tastrichting bepaald. In tegenstelling tot andere tastcycli kunt u in cyclus **3** de meetweg **AFST** en de meetaanzet **F** direct invoeren. Ook het terugtrekken na registratie van de meetwaarde geschiedt met de invoerwaarde **MB**.

Cyclusverloop

- 1 Het tastsysteem verplaatst zich van de actuele positie met de ingevoerde aanzet in de vastgelegde tastrichting. De tastrichting moet via de poolhoek in de cyclus worden vastgelegd
- 2 Nadat de besturing de positie heeft geregistreerd, stopt het tastsysteem. De besturing slaat de coördinaten van het middelpunt van de tastkogel X, Y, Z in drie opeenvolgende Q-parameters op. De besturing voert geen lengte- en radiuscorrecties uit. Het nummer van de eerste resultaatparameter moet worden vastgelegd in de cyclus
- 3 Ten slotte verplaatst de besturing het tastsysteem tegen de tastrichting in terug met de waarde die u in parameter **MB** hebt gedefinieerd

Instructies



De precieze werkingwijze van tastcyclus **3** wordt door uw machinefabrikant of een softwarefabrikant vastgelegd die cyclus **3** binnen speciale tastcycli gebruikt.

- Deze cyclus kunt u uitsluitend in de bewerkingsmodi **FUNCTION MODE MILL** en **FUNCTION MODE TURN** uitvoeren.
- De bij andere tastcycli actieve tastsysteemgegevens **DIST** (maximale verplaatsing naar tastpositie) en **F** (tastaanzet) zijn niet actief in tastsysteemcyclus **3**.
- Let erop dat de besturing in principe altijd vier opeenvolgende Q-parameters beschrijft.
- Wanneer de besturing geen geldige tastpositie heeft kunnen bepalen, wordt het NC-programma zonder foutmelding verder uitgevoerd. In dat geval wijst de besturing aan de 4e resultaatparameter de waarde -1 toe, zodat u zelf op de juiste wijze op fouten kunt reageren.
- De besturing verplaatst het tastsysteem maximaal met de terugtrekbaan **MB** terug, echter niet verder dan het startpunt van de meting. Hierdoor is bij het terugtrekken een botsing uitgesloten.



Met de functie **FN17: SYSWRITE ID990 NR6** kunt u vastleggen of de cyclus op taster-ingang X12 of X13 moet werken.

Cyclusparameters

Helpscherm	Parameter
	<p>Parameternr. voor resultaat?</p> <p>Nummer van de Q-parameter invoeren waaraan de besturing de waarde van de eerste vastgestelde coördinaat (X) moet toewijzen. De waarden Y en Z staan in de direct volgende Q-parameters. Invoer: 0...1999</p>
	<p>Aantast-as?</p> <p>As invoeren in de richting waarvan moet worden getast, en met de ENT-toets bevestigen. Invoer X, Y of Z</p>
	<p>Aantast-hoek?</p> <p>Met deze hoek definieert u de tastrichting. De hoek heeft betrekking op de tastas. Met de toets ENT bevestigen Invoer: -180...+180</p>
	<p>Maximale meetweg?</p> <p>Invoeren hoever het tastsysteem zich vanaf het startpunt moet verplaatsen, en met de ENT-toets bevestigen. Invoer: 0...999999999</p>
	<p>Voeding meten</p> <p>Meetaanzet in mm/min invoeren. Invoer: 0...3000</p>
	<p>Maximale terugtrekafstand?</p> <p>Verplaatsing tegen de tastrichting in, nadat de taststift is uitgewe-ken. De besturing verplaatst het tastsysteem maximaal terug naar het startpunt, zodat een botsing is uitgesloten. Invoer: 0...999999999</p>
	<p>Ref. systeem? (0=ACT/1=REF)</p> <p>Vastleggen of de tastrichting en het meetresultaat betrekking moeten hebben op het actuele coördinatensysteem (ACTUEEL, kan dus verschoven of verdraaid zijn) of op het machinecoördinaten-systeem (REF):</p> <p>0: in het actuele systeem tasten en meetresultaat in het ACTUEEL-systeem opslaan</p> <p>1: tast in het machinevaste REF-systeem. Meetresultaat in het ref-systeem opslaan</p> <p>Invoer: 0, 1</p>

Helpscherm**Parameter****Foutmodus? (0=UIT/1=AAN)**

Vastleggen of de besturing bij een uitgeweken taststift aan het begin van de cyclus een foutmelding moet geven of niet. Indien modus **1** is geselecteerd, dan slaat de besturing in de 4e resultaatparameter de waarde **-1** op en voert de cyclus verder uit:

0: foutmelding weergeven

1: geen foutmelding weergeven

Invoer: **0, 1**

Voorbeeld

11 TCH PROBE 3.0 METEN

12 TCH PROBE 3.1 Q1

13 TCH PROBE 3.2 X HOEK:+15

14 TCH PROBE 3.3 ABST+10 F100 MB1 REFERENTIESYSTEEMO

15 TCH PROBE 3.4 ERRORMODE1

7.3 Cyclus 4 METEN 3D

ISO-programmering

NC-syntaxis alleen in klaartekst beschikbaar.

Toepassing

Met tastcyclus **4** wordt in een per vector definieerbare tastrichting een willekeurige positie op het werkstuk bepaald. In tegenstelling tot andere tastcycli kunnen in cyclus **4** de tastweg en de tastaanzet direct worden ingevoerd. Ook het terugtrekken na registratie van de tastwaarde geschiedt met een waarde die kan worden ingevoerd.

Cyclus **4** is een hulpcyclus die u kunt gebruiken voor tastbewegingen met een willekeurig tastsysteem (TS of TL). De besturing beschikt niet over een cyclus waarmee u het tastsysteem TS in een willekeurige tastrichting kunt kalibreren.

Cyclusverloop

- 1 De besturing verplaatst zich van de actuele positie met de ingevoerde aanzet in de vastgelegde tastrichting. De tastrichting moet via een vector (deltawaarden in X, Y en Z) in de cyclus worden vastgelegd
- 2 Nadat de besturing de positie heeft geregistreerd, stopt de besturing de tastbeweging. De besturing slaat de coördinaten van de tastpositie X, Y en Z in drie opeenvolgende Q-parameters op. Het nummer van de eerste parameter moet in de cyclus worden vastgelegd. Wanneer u een tastsysteem TS gebruikt, wordt het tastresultaat gecorrigeerd met de gekalibreerde middenverstelling.
- 3 Vervolgens voert de besturing een positionering uit tegen de tastinrichting in. De verplaatsing definieert u in parameter **MB**, daarbij wordt maximaal tot de startpositie verplaatst



Let er bij het voorpositioneren op dat de besturing het middelpunt van de tastkogel ongecorrigeerd naar de gedefinieerde positie verplaatst.

Instructies

AANWIJZING

Let op: botsingsgevaar!

Wanneer de besturing geen geldige tastpositie kon bepalen, krijgt de 4e resultaatparameter de waarde -1. De besturing onderbreekt het programma **niet!** Er bestaat botsingsgevaar!

- ▶ Zorg ervoor dat alle tastposities kunnen worden bereikt

- Deze cyclus kunt u uitsluitend in de bewerkingsmodi **FUNCTION MODE MILL** en **FUNCTION MODE TURN** uitvoeren.
- De besturing verplaatst het tastsysteem maximaal met de terugtrekbaan **MB** terug, echter niet verder dan het startpunt van de meting. Hierdoor is bij het terugtrekken een botsing uitgesloten.
- Let erop dat de besturing in principe altijd vier opeenvolgende Q-parameters beschrijft.

Cyclusparameters

Helpscherm	Parameters
	<p>Parameternr. voor resultaat?</p> <p>Nummer van de Q-parameter invoeren waaraan de besturing de waarde van de eerste vastgestelde coördinaat (X) moet toewijzen. De waarden Y en Z staan in de direct volgende Q-parameters.</p> <p>Invoer: 0...1999</p>
	<p>Relatieve meetweg in X?</p> <p>X-gedeelte van richtingsvector waarheen het tastsysteem zich moet verplaatsen.</p> <p>Invoer: -999999999...+999999999</p>
	<p>Relatieve meetweg in Y?</p> <p>Y-gedeelte van richtingsvector waarheen het tastsysteem zich moet verplaatsen.</p> <p>Invoer: -999999999...+999999999</p>
	<p>Relatieve meetweg in Z?</p> <p>Z-gedeelte van richtingsvector waarheen het tastsysteem zich moet verplaatsen.</p> <p>Invoer: -999999999...+999999999</p>
	<p>Maximale meetweg?</p> <p>Invoeren hoever het tastsysteem zich vanaf het startpunt langs de richtingsvector moet verplaatsen.</p> <p>Invoer: -999999999...+999999999</p>
	<p>Voeding meten</p> <p>Meetaanzet in mm/min invoeren.</p> <p>Invoer: 0...3000</p>
	<p>Maximale terugtrekafstand?</p> <p>Verplaatsing tegen de tastrichting in, nadat de taststift is uitgewe- ken.</p> <p>Invoer: 0...999999999</p>
	<p>Ref. systeem? (0=ACT/1=REF)</p> <p>Vastleggen of het tastresultaat in het invoercoördinatensysteem (ACTUEEL) of gerelateerd aan het machinecoördinatensysteem (REF) moet worden opgeslagen:</p> <p>0: meetresultaat in het ACTUEEL-systeem opslaan</p> <p>1: meetresultaat in het REF-systeem opslaan</p> <p>Invoer: 0, 1</p>

Voorbeeld

11 TCH PROBE 4.0 METEN 3D

12 TCH PROBE 4.1 Q1

13 TCH PROBE 4.2 IX-0.5 IY-1 IZ-1

14 TCH PROBE 4.3 ABST+45 F100 MB50 REFERENTIESTEEMO

7.4 Cyclus 441 SNEL AANTASTEN

ISO-programmering

G441

Toepassing

Met tastcyclus **441** kunt u verschillende tastsysteemparameters (bijv. de positioneeraanzet) globaal voor alle hierna gebruikte tastcycli vastleggen.



Deze cyclus voert geen machinebewegingen uit.

Programma-onderbreking Q400=1

Met de parameter **Q400ONDERBREKING** kunt u de cyclusprocedure onderbreken en de verkregen resultaten laten weergeven.

Programma-onderbreking met **Q400** werkt in de volgende tastcycli:

- Tastcycli om het werkstuk te controleren: **421** t/m **427**, **430** en **431**
- Cyclus **444 TASTEN 3D**
- Tastcycli voor het meten van de kinematica: **45x**
- Tastcycli voor kalibratie: **46x**
- Tastcycli **14xx**

Cycli 421 tot 427, 430 en 431:

De besturing toont de vastgestelde resultaten tijdens een programma-onderbreking in een **FN 16**-beeldschermuitvoer.

Cycli 444, 45x, 46x, 14xx:

De besturing toont automatisch de vastgestelde resultaten tijdens een programma-onderbreking in een HTML-protocol onder het pad: **TNC:\TCHPRlast.html**.

Instructies

- Deze cyclus kunt u uitsluitend in de bewerkingsmodus **FUNCTION MODE MILL** uitvoeren.
- **END PGM, M2, M30** zet de globale instellingen van cyclus **441** terug.
- Cyclusparameter **Q399** is afhankelijk van uw machineconfiguratie. De mogelijkheid om het tastsysteem afhankelijk van het NC-programma te oriënteren moet door uw machinefabrikant zijn ingesteld.
- Wanneer u op uw machine beschikt over afzonderlijke potentiometers voor ijlgaang en aanzet, dan kunt u de aanzet ook bij **Q397=1** alleen met de potentiometer voor aanzetbewegingen regelen.
- Wanneer **Q371** een andere waarde dan **0** is en de taststift in de cycli **14xx** niet uitleidt, beëindigt de besturing de cyclus. De besturing verplaatst het tastsysteem terug naar de veilige hoogte en slaat de werkstukstatus **3** op in de Q-parameter **Q183**. Het NC-programma gaat verder.
Werkstukstatus **3**: taststift niet uitgeweken

Aanwijzing in combinatie met machineparameters

- Met machineparameter **maxTouchFeed** (nr. 122602) kan de machinefabrikant de aanzet begrenzen. In deze machineparameter wordt de absolute, maximale aanzet gedefinieerd.

Cyclusparameters

Helpscherm	Parameters
	<p>Q396 Pos.aanzetsnelheid?</p> <p>Vastleggen met welke aanzet de besturing positioneerbewegingen van het tastsysteem uitvoert.</p> <p>Invoer: 0...99999.999</p>
	<p>Q397 Voorpos. met machine-ijlgang?</p> <p>Vastleggen of de besturing bij het voorpositioneren van het tastsysteem met de aanzet FMAX (ijlgang van de machine) wordt verplaatst:</p> <p>0: met de aanzet uit Q396 voorpositioneren 1: met de machine-ijlgang FMAX voorpositioneren</p> <p>Invoer: 0, 1</p>
	<p>Q399 Volgen hoek (0/1)?</p> <p>Vastleggen of de besturing het tastsysteem vóór elk tastproces oriënteert:</p> <p>0: niet oriënteren 1: vóór elk tastproces de spil oriënteren (verhoogt de nauwkeurigheid)</p> <p>Invoer: 0, 1</p>
	<p>Q400 Automatische onderbreking?</p> <p>Vastleggen of de besturing na een tastcyclus voor automatische meting van het werkstuk de programma-afloop onderbreekt en de meetresultaten op het beeldscherm weergeeft:</p> <p>0: programma-uitvoering niet onderbreken, ook niet wanneer in de betreffende tastcyclus voor weergave van de meetresultaten op het beeldscherm is gekozen 1: programma-uitvoering onderbreken, meetresultaten op het beeldscherm weergeven. U kunt de programma-afloop vervolgens met NC-start voortzetten</p> <p>Invoer: 0, 1</p> <p>Verdere informatie: "Programma-onderbreking Q400=1", Pagina 300</p>
	<p>Q371 Tastpositie niet bereikt?</p> <p>Vastleggen hoe de besturing zich gedraagt wanneer de taststift binnen de waarde DIST van de tastsysteemtabel niet uitleidt.</p> <p>0: de besturing onderbreekt het NC-programma met een foutmelding dat de tastpositie niet bereikbaar is. Dit gedrag is standaard. 1: de besturing toont een waarschuwing en beëindigt de tastcyclus. Het NC-programma gaat verder. Werkt alleen in de 14xx-cycli. 2: De besturing toont geen waarschuwing en beëindigt de tastcyclus. Het NC-programma gaat verder. Werkt alleen in de 14xx-cycli.</p> <p>Invoer: 0, 1, 2</p>

Voorbeeld

11 TCH PROBE 441 SNEL AANTASTEN ~	
Q396=+3000	;POS.AANZETSNELHEID ~
Q397=+0	;AANZETSNELH. SELECT. ~
Q399=+1	;VOLGEN HOEK ~
Q400=+1	;ONDERBREKING ~
Q371=+0	;REACTIE TASTPOSITIE

7.5 Cyclus 1493 EXTRUSIE TASTEN

ISO-programmering

G1493

Toepassing

Met cyclus **1493** kunt u de tastposities van bepaalde tastcycli langs een rechte herhalen. De richting, de lengte en het aantal herhalingen definieert u in de cyclus.

Door de herhalingen kunt u bijv. meerdere metingen op verschillende hoogten uitvoeren, om afwijkingen door gereedschapsverplaatsing vast te stellen. U kunt extrusie ook gebruiken voor grotere nauwkeurigheid bij het tasten. U kunt verontreinigingen op het werkstuk of grove oppervlakken door meerdere meetpunten beter bepalen.

Om herhalingen voor bepaalde tastposities te activeren, moet u vóór de tastcyclus cyclus **1493** definiëren. Deze cyclus blijft afhankelijk van de definitie alleen voor de volgende cyclus of via het gehele NC-programma actief. De besturing interpreteert de extrusie standaard in het invoercoördinatensysteem **I-CS**.

De volgende cycli kunnen een extrusie uitvoeren

- **TASTEN VLAK** (Cyclus **1420**, DIN/ISO: **G1420**), zie Pagina 66
- **TASTEN KANT** (Cyclus **1410**, DIN/ISO: **G1410**), zie Pagina 73
- **TASTEN TWEE CIRKELS** (Cyclus **1411**, DIN/ISO: **G1411**), zie Pagina 81
- **TASTEN SCHUINE ZIJDE** (Cyclus **1412**, DIN/ISO: **G1412**), zie Pagina 90
- **TASTEN SNIJPUNT** (Cyclus **1416**, DIN/ISO: **G1416**), zie Pagina 98
- **TASTEN POSITIE** (Cyclus **1400**, DIN/ISO: **G1400**), zie Pagina 137
- **TASTEN CIRKEL** (Cyclus **1401**, DIN/ISO: **G1401**), zie Pagina 141
- **PROBE SLOT/RIDGE** (Cyclus **1404**, DIN/ISO: **G1404**), zie Pagina 151
- **PROBE POSITION OF UNDERCUT** (Cyclus **1430**, DIN/ISO: **G1430**), zie Pagina 155
- **PROBE SLOT/RIDGE UNDERCUT** (Cyclus **1434**, DIN/ISO: **G1434**), zie Pagina 160

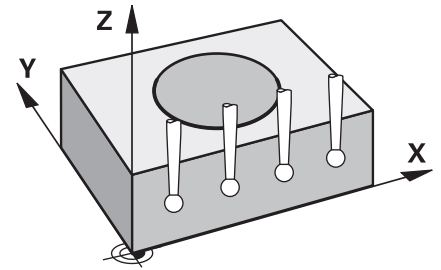

Resultaatparameters Q

De besturing slaat de resultaten van de tastcyclus in de volgende Q-parameters op:

Q-parameter nummer	Betekenis
Q970	Maximale afwijking ten opzichte van de ideale lijn tastpositie 1
Q971	Maximale afwijking ten opzichte van de ideale lijn tastpositie 2
Q972	Maximale afwijking ten opzichte van de ideale lijn tastpositie 3
Q973	Maximale afwijking van diameter 1
Q974	Maximale afwijking van diameter 2

Resultaatparameters QS

De besturing slaat in de QS-parameters **QS97x** de afzonderlijke resultaten op van alle meetpunten van een extrusie. Elk resultaat is tien tekens lang. De resultaten worden door een spatie van elkaar gescheiden.

Voorbeeld: **QS970 = 0.12345678 -1.1234567 -2.1234567 -3.1234567**

Q-parameter-nummer	Betekenis
QS970	Resultaten van de tastpositie 1 van een extrusie
QS971	Resultaten van de tastpositie 2 van een extrusie
QS972	Resultaten van de tastpositie 3 van een extrusie
QS973	Resultaten van de diameter 1 van een extrusie
QS974	Resultaten van de diameter 2 van een extrusie

U kunt de afzonderlijke resultaten in het NC-programma met behulp van de stringverwerking in numerieke waarden omzetten en bijv. binnen analyses gebruiken.

Voorbeeld:

Een tastcyclus levert in de QS-parameter **QS970** de volgende resultaten:

QS970 = 0.12345678 -1.1234567

Het volgende voorbeeld toont hoe u de verkregen resultaten in numerieke waarden kunt omzetten.

11 QS0 = SUBSTR (SRC_QS970 BEG0 LEN10)	; Lees het eerste resultaat uit QS970
12 QL1 = TONUMB (SRC_QS0)	; De alfanumerieke waarde uit QS0 omzetten naar een numerieke waarde en QL0 toewijzen
13 QS0 = SUBSTR (SRC_QS970 BEG11 LEN10)	; Lees het tweede resultaat uit QS970
14 QL2 = TONUMB (SRC_QS0)	; De alfanumerieke waarde uit QS0 omzetten naar een numerieke waarde en QL2 toewijzen

Meer informatie: Gebruikershandboek **Klaartekst-** of **DIN/ISO-programmering**

Protocolfunctie

De besturing maakt na het afwerken een protocol in de .HTML-bestandsindeling. Het protocol bevat de resultaten van de 3D-afwijking grafisch en in tabelvorm. De besturing slaat het protocol op in dezelfde map waarin ook het NC-programma ligt.

Het protocol bevat afhankelijk van de cyclus de volgende inhoud voor de hoofd-, neven- en gereedschapsas of cirkelmiddelpunt en diameter:

- Daadwerkelijke tastrichting (als vector in het invoersysteem). De waarde van de vector komt daarbij overeen met de geconfigureerde tastweg.
- Gedefinieerde nominale coördinaat
- Bovenste en onderste afwijking alsmede de vastgestelde afwijking langs de normaalvector
- Gemeten actuele coördinaat
- Weergave van de waarden in kleur:
 - Groen: Goed
 - Oranje: Nabewerken
 - Rood: Afkeur
- Extrusiepunten:

De horizontale as geeft de extrusierichting weer. De blauwe punten zijn de afzonderlijke meetpunten. Rode lijnen geven de onder- en bovengrens van de maten aan. Wanneer een waarde een opgegeven tolerantie overschrijdt, geeft de besturing het gebied in de grafische weergave rood weer.

Instructies

- Deze cyclus kunt u uitsluitend in de bewerkingsmodus **FUNCTION MODE MILL** uitvoeren.
- Indien **Q1145>0** en **Q1146=0**, voert de besturing het aantal extrusiepunten op dezelfde plaats uit.
- Wanneer u een extrusie met de cyclus **1401 TASTEN CIRKEL**, **1411 TASTEN TWEE CIRKELS** of **1404 PROBE SLOT/RIDGE** uitvoert, moet de extrusierichting **Q1140=+3** overeenkomen, anders komt de besturing met een foutmelding.
- Als u binnen een tastcyclus de **OVERNAMEPOSITION Q1120>0** definieert, corrigeert de besturing het referentiepunt met de gemiddelde waarde van de afwijkingen. Dit gemiddelde berekent de besturing via alle gemeten extrusiepunten van het tastobject volgens de geprogrammeerde **OVERNAMEPOSITION Q1120**.

Voorbeeld:

- Nominale positie tastpositie 1: 2.35 mm
- Resultaten: **QS970** = 2.30000000 2.35000000 2.40000000
2.50000000

Gemiddelde waarde: 2.387500000 mm

Het referentiepunt wordt met de gemiddelde waarde ten opzichte van de nominale positie gecorrigeerd, dus met 0.0375 mm.

Cyclusparameters

Helpparameters

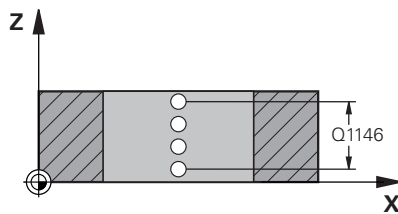
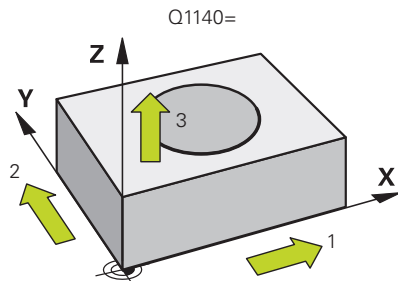

Parameters

Q1140 Richting voor extrusie (1-3)?

- 1: Extrusie in de hoofdasrichting
- 2: Extrusie in nevenasrichting
- 3: Extrusie in gereedschapsasrichting

Invoer: 1, 2, 3

Q1145 Aantal extrusiepunten?

Aantal meetpunten die de cyclus op de extrusielengte **Q1146** herhaalt.

Invoer: 1...99

Q1146 Lengte van de extrusie?

Lengte waarop de meetpunten worden herhaald.

Invoer: -99...+99

Q1149 Extrusie: modale levensduur?

Werking van de cyclus:

- 0: Extrusie werkt alleen voor de volgende cyclus.
- 1: Extrusie werkt tot het einde van het NC-programma.

Invoer: -99...+99

Voorbeeld

11 TCH PROBE 1493 EXTRUSIE TASTEN ~	
Q1140=+3	;EXTRUSIERICHTING ~
Q1145=+1	;EXTRUSIEPUNTEN ~
Q1146=+0	;EXTRUSIELENGTE ~
Q1149=+0	;EXTRUSIE MODAAL

7.6 Schakelend tastsysteem kalibreren

Om het werkelijke schakelpunt van een 3D-tastsysteem exact te kunnen bepalen, moet u het tastsysteem kalibreren, anders kan de besturing geen exacte meetresultaten bepalen.



Tastsysteem altijd kalibreren bij:

- Inbedrijfstelling
- Taststiftbreuk
- Vervanging van taststift
- Verandering van de tastaanzet
- Onregelmatigheden, bijv. door opwarming van de machine
- Wijziging van de actieve gereedschapsas

De besturing neemt de kalibratiewaarden voor het actieve tastsysteem direct na de kalibratie over. De geactualiseerde gereedschapsgegevens zijn dan direct actief. Een nieuwe gereedschapsoproep is niet nodig.

Bij het kalibreren bepaalt de besturing de actieve lengte van de taststift en de "actieve" radius van de tastkogel. Om het 3D-tastsysteem te kalibreren, spant u een instelling of een tap waarvan de hoogte en radius bekend zijn, op de machinetafel.

De besturing beschikt over kalibratiecycli voor de lengtekalibratie en voor de radiuskalibratie:

Ga als volgt te werk:



- ▶ Toets **TOUCH PROBE** indrukken



- ▶ Softkey **TS KALIBR.** indrukken
- ▶ Kalibratiecycli selecteren

Kalibratiecycli van de besturing

Softkey	Functie	Bladzijde
	Cyclus 461 TS LENGTE KALIBREREN <ul style="list-style-type: none"> ■ Lengte kalibreren 	310
	Cyclus 462 TS RADIUS BINNEN KALIBREREN <ul style="list-style-type: none"> ■ Radius met een kalibratiering bepalen ■ Bepaal de offset van het midden met behulp van een kalibratiering 	312
	Cyclus 463 TS RADIUS BUITEN KALIBREREN <ul style="list-style-type: none"> ■ Radius met een tap of een kalibratiedoorn bepalen ■ Middenverplaatsing met een tap of een kalibratiedoorn bepalen 	315
	Cyclus 460 TS KALIBREREN <ul style="list-style-type: none"> ■ Radius met behulp van een kalibratiekogel bepalen ■ Offset van het midden met behulp van een kalibratiekogel bepalen 	318

7.7 Kalibratiewaarden weergeven

De besturing slaat de actieve lengte en de actieve radius van het tastsysteem op in de gereedschapstabel. De besturing slaat de middenverstelling van het tastsysteem op in de kolommen **CAL_OF1** (hoofdass) en **CAL_OF2** (nevenass) in de tastsysteemtabel. Om de opgeslagen waarden weer te geven, drukt u op de softkey Tastsysteemtabel.

Tijdens de kalibratie wordt automatisch een meetprotocol opgesteld. Dit protocol heeft de naam **TCHPRAUTO.html**. Dit bestand wordt op dezelfde locatie opgeslagen als het bronbestand. Het meetprotocol kan op de besturing met de browser worden weergegeven. Wanneer in een NC-programma meerdere cycli voor de kalibratie van het tastsysteem worden gebruikt, bevinden alle meetprotocollen zich onder **TCHPRAUTO.html**. Wanneer u een tastcyclus in de werkstand Handbediening afwerkt, slaat de besturing het meetprotocol onder de naam TCHPRMAN.html op. Dit bestand wordt opgeslagen in de map TNC:*.



i Zorg ervoor dat het gereedschapsnummer van de gereedschapstabel en het tastsysteemnummer van de tastsysteemtabel bij elkaar passen. Dat geldt ongeacht of u een tastcyclus in automatisch bedrijf of in de werkstand **Handbediening** wilt afwerken.

Meer informatie: Gebruikershandboek **Instellen, NC-programma's testen en uitvoeren**

7.8 Cyclus 461 TS LENGTE KALIBREREN

ISO-programmering

G461

Toepassing



Raadpleeg uw machinehandboek!

Voordat u de kalibratiecyclus start, moet u het referentiepunt in de spilas zo instellen dat op de machinetafel $Z=0$ is en het tastsysteem boven de kalibratiering voorpositioneren.

Tijdens de kalibratie wordt automatisch een meetprotocol opgesteld. Dit protocol heeft de naam **TCHPRAUTO.html**. Dit bestand wordt op dezelfde locatie opgeslagen als het bronbestand. Het meetprotocol kan op de besturing met de browser worden weergegeven. Wanneer in een NC-programma meerdere cycli voor de kalibratie van het tastsysteem worden gebruikt, bevinden alle meetprotocollen zich onder **TCHPRAUTO.html**.

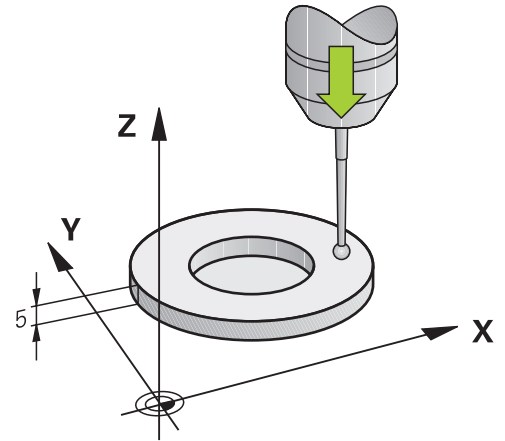

Cyclusverloop

- 1 De besturing oriënteert het tastsysteem op hoek **CAL_ANG** uit de tastsysteemtabel (alleen wanneer uw tastsysteem kan worden georiënteerd)
- 2 De besturing tast vanaf de huidige positie in negatieve spilasrichting met tastaanzet (kolom **F** uit de tastsysteemtabel)
- 3 Vervolgens positioneert de besturing het tastsysteem met ijlgang (kolom **FMAX** uit de tastsysteemtabel) terug naar de startpositie

Instructies

HEIDENHAIN garandeert de werking van de tastcycli alleen in combinatie met HEIDENHAIN-tastsystemen.

AANWIJZING**Let op: botsingsgevaar!**

Bij de uitvoering van de tastcycli **400 t/m 499** mogen geen cycli voor coördinatenomrekening actief zijn. Er bestaat botsingsgevaar!

- ▶ De volgende cycli niet vóór het gebruik van tastcycli activeren:
 - cyclus **7 NULPUNT**, cyclus **8 SPIEGELEN**, cyclus **10 ROTATIE**, cyclus **11 MAATFACTOR** en cyclus **26 MAATFACTOR ASSPEC.**
 - ▶ Coördinatenomrekeningen van tevoren terugzetten
- Deze cyclus kunt u uitsluitend in de bewerkingsmodi **FUNCTION MODE MILL** en **FUNCTION MODE TURN** uitvoeren.
 - De actieve lengte van het tastsysteem is altijd gerelateerd aan het gereedschapsreferentiepunt. Het gereedschapsreferentiepunt bevindt zich vaak op de zogenoemde spilneus ofwel het eindvlak van de spil. Uw machinefabrikant kan het gereedschapsreferentiepunt ook afwijkend plaatsen.
 - Tijdens de kalibratie wordt automatisch een meetprotocol opgesteld. Dit protocol heeft de naam TCHPRAUTO.html.
- Aanwijzing voor het programmeren**
- U moet vóór de cyclusdefinitie een gereedschapsoproep voor de definitie van de tastsysteemas hebben geprogrammeerd.

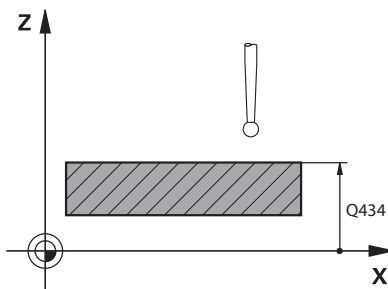
Cyclusparameters**Helpscherm****Parameter****Q434 Referentiepunt voor lengte?**

referentie voor de lengte (bijv. hoogte instelling). De waarde werkt absoluut.

Invoer: **-99999,9999...+99999,9999**

Voorbeeld

11 TCH PROBE 461 TS LENGTE KALIBREREN ~

Q434=+5 ;REFERENTIEPUNT

7.9 Cyclus 462 TS RADIUS BINNEN KALIBREREN

ISO-programmering

G462

Toepassing



Raadpleeg uw machinehandboek!

Voordat u de kalibratiecyclus start, moet u het tastsysteem in het midden van de kalibratiering en op de gewenste meethoogte voorpositioneren.

Bij het kalibreren van de tastkogelradius voert de besturing een automatische tastroutine uit. In de eerste doorloop bepaalt de besturing het midden van de kalibratiering of de tap (globale meting) en positioneert het tastsysteem in het midden. Vervolgens worden tijdens de eigenlijke kalibratie (fijne meting) de tastkogelradius bepaald. Als met het tastsysteem een omslagmeting mogelijk is, wordt tijdens een volgende doorloop de middenverstelling bepaald.

Tijdens de kalibratie wordt automatisch een meetprotocol opgesteld. Dit protocol heeft de naam **TCHPRAUTO.html**. Dit bestand wordt op dezelfde locatie opgeslagen als het bronbestand. Het meetprotocol kan op de besturing met de browser worden weergegeven. Wanneer in een NC-programma meerdere cycli voor de kalibratie van het tastsysteem worden gebruikt, bevinden alle meetprotocollen zich onder **TCHPRAUTO.html**.

De oriëntatie van het tastsysteem bepaalt de kalibratieroutine:

- Geen oriëntatie mogelijk of oriëntatie slechts in één richting mogelijk: de besturing voert een globale en een fijne meting uit en bepaalt de actieve tastkogelradius (kolom R in tool.t)
- Oriëntatie in twee richtingen mogelijk (bijv. kabeltastsystemen van HEIDENHAIN): de besturing voert een globale en een fijne meting uit, roteert het tastsysteem 180° en voert nog vier tastroutines uit. Door de omslagmeting wordt behalve de radius de middenverstelling (CAL_OF in tchprobe.tp) bepaald
- Willekeurige oriëntatie mogelijk (bijv. infraroodtastsystemen van HEIDENHAIN): tastroutine: zie "Oriëntatie in twee richtingen mogelijk"

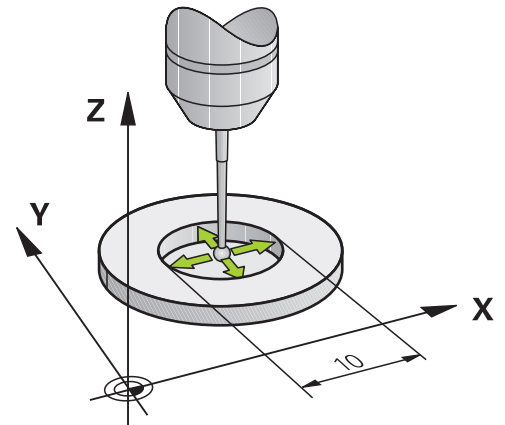

Instructies

Om de middenverstelling van de tastkogel te kunnen bepalen, moet de besturing hiervoor door de machinefabrikant voorbereid zijn.

De eigenschap of, dan wel hoe, uw tastsysteem kan worden georiënteerd, is bij HEIDENHAIN-tastsystemen voorgedefinieerd. Andere tastsystemen worden door de machinefabrikant geconfigureerd.

HEIDENHAIN garandeert de werking van de tastcycli alleen in combinatie met HEIDENHAIN-tastsystemen.

AANWIJZING**Let op: botsingsgevaar!**

Bij de uitvoering van de tastcycli **400** t/m **499** mogen geen cycli voor coördinatenomrekening actief zijn. Er bestaat botsingsgevaar!

- ▶ De volgende cycli niet vóór het gebruik van tastcycli activeren: cyclus **7 NULPUNT**, cyclus **8 SPIEGELEN**, cyclus **10 ROTATIE**, cyclus **11 MAATFACTOR** en cyclus **26 MAATFACTOR ASSPEC.**
- ▶ Coördinatenomrekeningen van tevoren terugzetten

- Deze cyclus kunt u uitsluitend in de bewerkingsmodi **FUNCTION MODE MILL** en **FUNCTION MODE TURN** uitvoeren.
- U kunt de middenverstelling alleen met een daarvoor geschikt tastsysteem bepalen.
- Tijdens de kalibratie wordt automatisch een meetprotocol opgesteld. Dit protocol heeft de naam TCHPRAUTO.html.

Aanwijzing voor het programmeren

- U moet vóór de cyclusdefinitie een gereedschapsoproep voor de definitie van de tastsysteemas hebben geprogrammeerd.

Cyclusparameters

Helpscherm

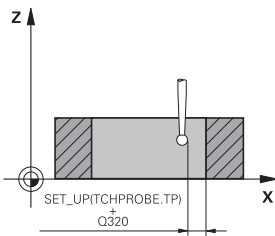

Parameter

Q407 Exacte radius kalibreerring?

Voer de radius van de kalibratiering in.

Invoer: **0.0001...99.9999**

Q320 Veiligheidsafstand?

Extra afstand tussen meetpunt en tastsysteemkogel. **Q320** werkt aanvullend op de kolom **SET_UP** van de tastsysteemtabel. De waarde werkt incrementeel.

Invoer: **0...99999,9999** Alternatief **PREDEF**

Q423 Aantal keren tasten?

aantal meetpunten op de diameter. De waarde werkt absoluut.

Invoer: **3...8**

Q380 Referentiehoek hoofdas?

hoek tussen de hoofdas van het bewerkingsvlak en de eerste tastpositie. De waarde werkt absoluut.

Invoer: **0...360**

Voorbeeld

11 TCH PROBE 462 TS KALIBREREN IN RING ~

Q407=+5 ;RINGRADIUS ~

Q320=+0 ;VEILIGHEIDSAFSTAND ~

Q423=+8 ;AANTAL KEREN TASTEN ~

Q380=+0 ;REFERENTIEHOEK

7.10 Cyclus 463 TS RADIUS BUITEN KALIBREREN

ISO-programmering

G463

Toepassing



Raadpleeg uw machinehandboek!

Voordat u de kalibratiecyclus start, moet u het tastsysteem midden boven de kalibratiedoorn voorpositioneren. Positioneer het tastsysteem in de tastsysteemas ongeveer met de veiligheidsafstand (waarde uit tastsysteemtabel + waarde uit cyclus) boven de kalibratiedoorn.

Bij het kalibreren van de tastkogelradius voert de besturing een automatische tastroutine uit. In de eerste doorloop bepaalt de besturing het midden van de kalibratiering of de tap (globale meting) en positioneert het tastsysteem in het midden. Vervolgens worden tijdens de eigenlijke kalibratie (fijne meting) de tastkogelradius bepaald. Als met het tastsysteem een omslagmeting mogelijk is, wordt tijdens een volgende doorloop de middenverstelling bepaald.

Tijdens de kalibratie wordt automatisch een meetprotocol opgesteld. Dit protocol heeft de naam **TCHPRAUTO.html**. Dit bestand wordt op dezelfde locatie opgeslagen als het bronbestand. Het meetprotocol kan op de besturing met de browser worden weergegeven. Wanneer in een NC-programma meerdere cycli voor de kalibratie van het tastsysteem worden gebruikt, bevinden alle meetprotocollen zich onder **TCHPRAUTO.html**.

De oriëntatie van het tastsysteem bepaalt de kalibratieroutine:

- Geen oriëntatie mogelijk of oriëntatie slechts in één richting mogelijk: de besturing voert een globale en een fijne meting uit en bepaalt de actieve tastkogelradius (kolom R in tool.t)
- Oriëntatie in twee richtingen mogelijk (bijv. kabeltastsystemen van HEIDENHAIN): de besturing voert een globale en een fijne meting uit, roteert het tastsysteem 180° en voert nog vier tastroutes uit. Door de omslagmeting wordt behalve de radius de middenverstelling (CAL_OF in tchprobe.tp) bepaald
- Willekeurige oriëntatie mogelijk (bijv. infraroodtastsystemen van HEIDENHAIN): tastroutine: zie "Oriëntatie in twee richtingen mogelijk"

Instructies



Om de middenverstelling van de tastkogel te kunnen bepalen, moet de besturing hiervoor door de machinefabrikant voorbereid zijn.

De eigenschap of, of hoe, uw tastsysteem kan worden georiënteerd, is bij HEIDENHAIN-tastsystemen al voorgedefinieerd. Andere tastsystemen worden door de machinefabrikant geconfigureerd.

HEIDENHAIN garandeert de werking van de tastcycli alleen in combinatie met HEIDENHAIN-tastsystemen.

AANWIJZING

Let op: botsingsgevaar!

Bij de uitvoering van de tastcycli **400** t/m **499** mogen geen cycli voor coördinatenomrekening actief zijn. Er bestaat botsingsgevaar!

- ▶ De volgende cycli niet vóór het gebruik van tastcycli activeren: cyclus **7 NULPUNT**, cyclus **8 SPIEGELEN**, cyclus **10 ROTATIE**, cyclus **11 MAATFACTOR** en cyclus **26 MAATFACTOR ASSPEC.**
- ▶ Coördinatenomrekeningen van tevoren terugzetten

- Deze cyclus kunt u uitsluitend in de bewerkingsmodi **FUNCTION MODE MILL** en **FUNCTION MODE TURN** uitvoeren.
- U kunt de middenverstelling alleen met een daarvoor geschikt tastsysteem bepalen.
- Tijdens de kalibratie wordt automatisch een meetprotocol opgesteld. Dit protocol heeft de naam TCHPRAUTO.html.

Aanwijzing voor het programmeren

- U moet vóór de cyclusdefinitie een gereedschapsoproep voor de definitie van de tastsysteemas hebben geprogrammeerd.

Cyclusparameters

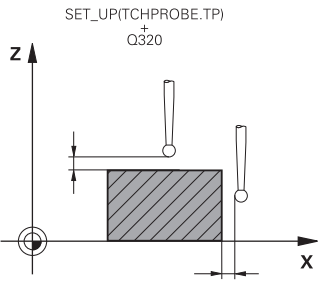
Helpscherm	Parameter
 <p>Diagram illustrating the setup for a tapping cycle. The probe tip is positioned at a distance $Q320$ from the hole's surface. The diameter of the probe is $Q407$. The distance between measurement points is $Q301$. The number of taps is $Q423$. The reference angle of the tool tip is $Q380$.</p>	<p>Q407 Exacte radius kalibreertap? Diameter van de instelring Invoer: 0.0001...99.9999</p> <hr/> <p>Q320 Veiligheidsafstand? Extra afstand tussen meetpunt en tastsysteemkogel. Q320 werkt aanvullend op de kolom SET_UP van de tastsysteemtabel. De waarde werkt incrementeel. Invoer: 0...99999,9999 Alternatief PREDEF</p> <hr/> <p>Q301 Verpl. veiligheidshoogte (0/1)? Vastleggen hoe het tastsysteem zich tussen de meetpunten moet verplaatsen: 0: tussen meetpunten op meethoogte verplaatsen 1: tussen meetpunten op veilige hoogte verplaatsen Invoer: 0, 1</p> <hr/> <p>Q423 Aantal keren tasten? aantal meetpunten op de diameter. De waarde werkt absoluut. Invoer: 3...8</p> <hr/> <p>Q380 Referentiehoek hoofdas? hoek tussen de hoofdas van het bewerkingsvlak en de eerste tastpositie. De waarde werkt absoluut. Invoer: 0...360</p>

Voorbeeld

11 TCH PROBE 463 TS KALIBREREN AAN TAP ~	
Q407=+5	;TAPRADIUS ~
Q320=+0	;VEILIGHEIDSAFSTAND ~
Q301=+1	;VERPL.VEILIGH.HOOGTE ~
Q423=+8	;AANTAL KEREN TASTEN ~
Q380=+0	;REFERENTIEHOEK

7.11 Cyclus 460 TS KALIBREREN

ISO-programmering

G460

Toepassing



Raadpleeg uw machinehandboek!

Met cyclus **460** kunt u een schakelend 3D-taststelsel met een exacte kalibreerkogel automatisch kalibreren.

Verder is het mogelijk om 3D-kalibratiegegevens te registreren. Daarvoor is optie #92, **3D-ToolComp** nodig. 3D-kalibratiegegevens beschrijven het uitwijkgedrag van het taststelsel in een willekeurige tastrichting. Onder TNC:\system\3D-ToolComp* worden de 3D-kalibratiegegevens opgeslagen. In de gereedschapstabel krijgt de kolom **DR2TABLE** automatisch een verwijzing naar de 3DTC-tabel. Bij het tasten wordt dan ook rekening gehouden met de 3D-kalibratiegegevens. Deze 3D-kalibratie is nodig als u met bijv. cyclus **444** door middel van 3D-tasten een zeer grote nauwkeurigheid wilt bereiken.

Vóór het kalibreren van een eenvoudige taststift:

Voordat u de kalibratiecyclus start, moet u het taststelsel voorpositioneren.

- ▶ Globale waarde van radius R en lengte L van het taststelsel definiëren
- ▶ Taststelsel in het bewerkingsvlak midden boven de kalibratiekogel positioneren
- ▶ Taststelsel in de taststelselmas ongeveer met de veiligheidsafstand boven de kalibratiekogel positioneren. De veiligheidsafstand bestaat uit de waarde van de taststelseltabel en de waarde van de cyclus.

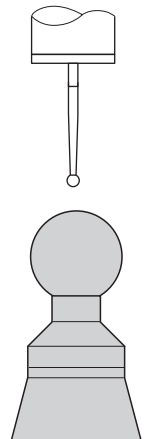
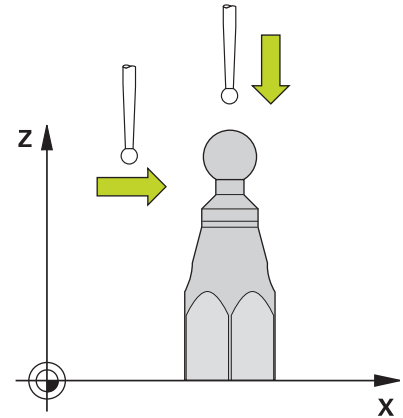

Voorpositionering met een eenvoudige taststift

Vóór het kalibreren van een L-vormige taststift:

- ▶ Kalibreerkogel opspannen



Bij het kalibreren moet het tasten op de noord- en zuidpool mogelijk zijn. Wanneer dat niet mogelijk is, kan de besturing de radius van de kogel niet bepalen. Zorg dat er geen botsing kan plaatsvinden.

- ▶ Globale waarde van radius **R** en lengte **L** van het tastsysteem definiëren. Deze kunt u met een voorinstelapparaat bepalen.
- ▶ Globale middenverstelling in de tastsysteemtabel vastleggen:
 - **CAL_OF1**: lengte van de arm
 - **CAL_OF2**: 0
- ▶ Tastsysteem inspannen en parallel aan de hoofdas oriënteren, bijv. met cyclus **13 ORIENTATIE**
- ▶ Kalibratiehoek in de kolom **CAL_ANG** van de tastsysteemtabel invoeren
- ▶ Midden van het tastsysteem via het midden van de kalibratiekogel positioneren
- ▶ Omdat de taststift haaks is, bevindt de kogel van het tastsysteem zich niet in het midden boven de kalibratiekogel.
- ▶ Tastsysteem in de gereedschapsas ongeveer met de veiligheidsafstand (waarde uit tastsysteemtabel + waarde uit cyclus) boven de kalibratiekogel positioneren

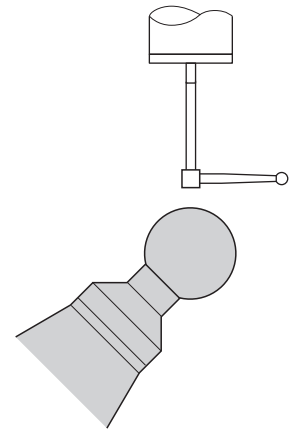

Voorpositionering met een L-vormige taststift

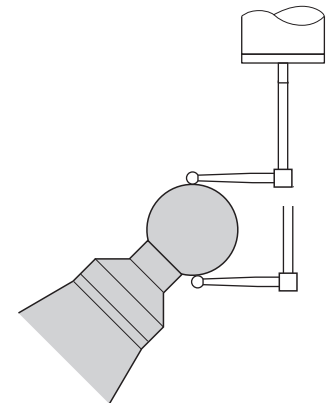

Kalibratieproces met een L-vormige taststift

Cyclusverloop

Afhankelijk van parameter **Q433** kunt u alleen een radiuskalibratie of radius- en lengtekalibratie uitvoeren.

Radiuskalibratie Q433=0

- 1 Kalibreerkogel opspannen. Let op dat er geen botsingen kunnen optreden
- 2 Het tastsysteem in de tastsysteemas via de kalibreerkogel en in het bewerkingsvlak ongeveer in het midden van de kogel positioneren
- 3 De eerste beweging van de besturing vindt plaats in het vlak afhankelijk van de referentiehoek (**Q380**)
- 4 De besturing positioneert het tastsysteem in de tastsysteemas
- 5 Het tasten start en de besturing begint met het zoeken naar de equator van de kalibreerkogel
- 6 Nadat de equator is bepaald, begint de bepaling van de spilhoek voor de kalibratie **CAL_ANG** (bij L-vormige taststift)
- 7 Nadat **CAL_ANG** is bepaald begint de radiuskalibratie
- 8 Tot slot trekt de besturing het tastsysteem in de tastsysteemas terug tot de hoogte waarop het tastsysteem is voorgepositioneerd

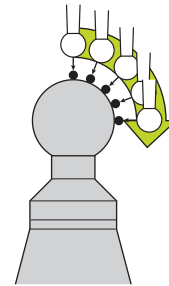

Radius- en lengtekalibratie Q433=1

- 1 Kalibreerkogel opspannen. Let op dat er geen botsingen kunnen optreden
- 2 Het tastsysteem in de tastsysteemas via de kalibreerkogel en in het bewerkingsvlak ongeveer in het midden van de kogel positioneren
- 3 De eerste beweging van de besturing vindt plaats in het vlak afhankelijk van de referentiehoek (**Q380**)
- 4 Aansluitend positioneert de besturing het tastsysteem in de tastsysteemas
- 5 Het tasten start en de besturing begint met het zoeken naar de equator van de kalibreerkogel
- 6 Nadat de equator is bepaald, begint de bepaling van de spilhoek voor de kalibratie **CAL_ANG** (bij L-vormige taststift)
- 7 Nadat **CAL_ANG** is bepaald begint de radiuskalibratie
- 8 Aansluitend trekt de besturing het tastsysteem in de tastsysteemas terug tot de hoogte waarop het tastsysteem is voorgepositioneerd
- 9 De besturing bepaalt de lengte van het tastsysteem bij de noordpool van de kalibreerkogel
- 10 Aan het einde van de cyclus trekt de besturing het tastsysteem in de tastsysteemas terug tot de hoogte waarop het tastsysteem is voorgepositioneerd

Afhankelijk van parameter **Q455** kunt u aanvullend een 3D-kalibratie uitvoeren.

3D-kalibratie Q455= 1...30

- 1 Kalibreerkogel opspannen. Let op dat er geen botsingen kunnen optreden
- 2 Na het kalibreren van radius en lengte trekt de besturing het tastsysteem in de tastsysteemas terug. Aansluitend positioneert de besturing het tastsysteem boven de noordpool
- 3 Het tasten start beginnend bij de noordpool tot de equator in meerdere stappen. Afwijkingen ten opzichte van de nominale waarde en daarmee het specifieke uitwijkgedrag worden vastgesteld
- 4 U kunt het aantal tastpunten tussen noordpool en equator vastleggen. Dit aantal is afhankelijk van invoerparameter **Q455**. Een waarde van 1 t/m 30 kan worden geprogrammeerd. Als u **Q455=0** programmeert, vindt er geen 3D-kalibratie plaats
- 5 De tijdens de kalibratie vastgestelde afwijkingen worden in een 3DTC-tabel opgeslagen
- 6 Aan het einde van de cyclus trekt de besturing het tastsysteem in de tastsysteemas terug tot de hoogte waarop het tastsysteem is voorgepositioneerd



- Bij een L-vormige taststift vindt de kalibratie tussen de noord- en de zuidpool plaats.
- Om een lengtekalibratie uit te voeren, moet de positie van het middelpunt (**Q434**) van de kalibratiekogel ten opzichte van het actieve nulpunt bekend zijn. Als dit niet het geval is, is het raadzaam de lengtekalibratie niet met cyclus **460** uit te voeren!
- Een toepassingsvoorbeeld voor de lengtekalibratie met cyclus **460** is het afstellen van twee tastsystemen.

Instructies



HEIDENHAIN garandeert de werking van de tastcycli alleen in combinatie met HEIDENHAIN-tastsystemen.

AANWIJZING

Let op: botsingsgevaar!

Bij de uitvoering van de tastcycli **400** t/m **499** mogen geen cycli voor coördinatenomrekening actief zijn. Er bestaat botsingsgevaar!

- ▶ De volgende cycli niet vóór het gebruik van tastcycli activeren:
 - cyclus **7 NULPUNT**, cyclus **8 SPIEGELEN**, cyclus **10 ROTATIE**, cyclus **11 MAATFACTOR** en cyclus **26 MAATFACTOR ASSPEC.**
 - ▶ Coördinatenomrekeningen van tevoren terugzetten
- Deze cyclus kunt u uitsluitend in de bewerkingsmodi **FUNCTION MODE MILL** en **FUNCTION MODE TURN** uitvoeren.
 - Tijdens de kalibratie wordt automatisch een meetprotocol opgesteld. Dit protocol heeft de naam **TCHPRAUTO.html**. Dit bestand wordt op dezelfde locatie opgeslagen als het bronbestand. Het meetprotocol kan op de besturing met de browser worden weergegeven. Wanneer in een NC-programma meerdere cycli voor de kalibratie van het tastsysteem worden gebruikt, bevinden alle meetprotocollen zich onder **TCHPRAUTO.html**.
 - De actieve lengte van het tastsysteem is altijd gerelateerd aan het gereedschapsreferentiepunt. Het gereedschapsreferentiepunt bevindt zich vaak op de zogenoemde spilneus ofwel het eindvlak van de spil. Uw machinefabrikant kan het gereedschapsreferentiepunt ook afwijkend plaatsen.
 - Het zoeken naar de equator van de ijk kogel vereist een verschillend aantal tastpunten, afhankelijk van de nauwkeurigheid van de voorpositionering.
 - Om optimale resultaten met betrekking tot de nauwkeurigheid met een L-vormige taststift te verkrijgen, adviseert HEIDENHAIN om het tasten en kalibreren met dezelfde snelheid uit te voeren. Let op de positie van de aanzet-override als deze bij het tasten actief is.
 - Als u **Q455=0** programmeert, voert de besturing geen 3D-kalibratie uit.
 - Als u **Q455=1** tot **30** programmeert, wordt een 3D-kalibratie van het tastsysteem uitgevoerd. Daarbij worden afwijkingen van het uitwijkgedrag in relatie tot verschillende hoeken bepaald.
 - Als u **Q455=1** tot **30** programmeert, wordt onder TNC:\system\3D-ToolComp* een tabel opgeslagen.
 - Als er een verwijzing naar een kalibratietabel (gegeven in **DR2TABLE**) bestaat, dan wordt deze tabel overschreven.
 - Als er nog geen verwijzing naar een kalibratietabel (gegeven in **DR2TABLE**) bestaat, worden een aan het gereedschapsnummer gerelateerde verwijzing en de bijbehorende tabel gegenereerd.

Aanwijzing voor het programmeren

- U moet vóór de cyclusdefinitie een gereedschapsoproep voor de definitie van de tastsysteem as programmeren.

Cyclusparameters

Helpscherm

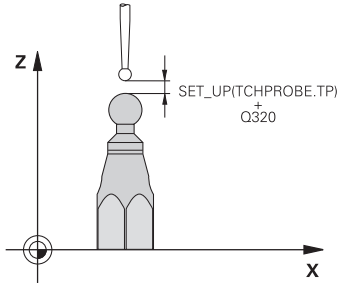

Parameter

Q407 Exacte radius kalibreerkogel?

Voer de exacte radius van de gebruikte kalibreerkogel in.

Invoer: **0.0001...99.9999**

Q320 Veiligheidsafstand?

Extra afstand tussen meetpunt en tastsysteemkogel. **Q320** werkt aanvullend op **SET_UP** (tastsysteemtabel) en alleen bij het tasten van het referentiepunt in de tastsysteemtas. De waarde werkt incrementeel.

Invoer: **0...99999,9999** Alternatief **PREDEF**

Q301 Verpl. veiligheidshoogte (0/1)?

Vastleggen hoe het tastsysteem zich tussen de meetpunten moet verplaatsen:

0: tussen meetpunten op meethoogte verplaatsen

1: tussen meetpunten op veilige hoogte verplaatsen

Invoer: **0, 1**

Q423 Aantal keren tasten?

aantal meetpunten op de diameter. De waarde werkt absoluut.

Invoer: **3...8**

Q380 Referentiehoek hoofdas?

Voer de referentiehoek (de basisrotatie) voor registratie van de meetpunten in het actieve werkstukcoördinatensysteem in. Door het vastleggen van een referentiehoek kan het meetbereik van een as aanzienlijk worden vergroot. De waarde werkt absoluut.

Invoer: **0...360**

Q433 Lengte kalibreren (0/1)?

Vastleggen of de besturing na de radiuskalibratie ook de lengte van het tastsysteem moet kalibreren:

0: lengte van tastsysteem niet kalibreren

1: lengte van tastsysteem kalibreren

Invoer: **0, 1**

Q434 Referentiepunt voor lengte?

coördinaat van het midden van de kalibreerkogel. Definitie alleen noodzakelijk wanneer lengtekalibratie moet worden uitgevoerd. De waarde werkt absoluut.

Invoer: **-99999,9999...+99999,9999**

Q455 Aantal punten voor 3D-kal.?

Voer het aantal tastposities voor het 3D-kalibreren in. Een waarde van bijv. 15 tastpunten is zinvol. Als hier 0 wordt ingevoerd, vindt er geen 3D-kalibratie plaats. Bij een 3D-kalibratie wordt het uitwijkgedrag van het tastsysteem onder verschillende hoeken bepaald en in een tabel opgeslagen. Voor de 3D-kalibratie is 3D-ToolComp nodig.

Invoer: **0...30**

Voorbeeld

11 TCH PROBE 460 TS TS KALIBREREN AAN KOGEL ~	
Q407=+12.5	;KOGELRADIUS ~
Q320=+0	;VEILIGHEIDSAFSTAND ~
Q301=+1	;VERPL.VEILIGH.HOOGTE ~
Q423=+4	;AANTAL KEREN TASTEN ~
Q380=+0	;REFERENTIEHOEK ~
Q433=+0	;LENGTE KALIBREREN ~
Q434=-2.5	;REFERENTIEPUNT ~
Q455=+15	;AANTAL PUNTEN 3D-KAL

8

**Tastcycli:
Gereedschap
automatisch
opmeten**

8.1 Basisprincipes

Overzicht



Raadpleeg uw machinehandboek!

Het kan zijn dat enkele van de cycli en functies die hier beschreven worden, niet beschikbaar zijn op uw machine. De machine en besturing moeten zijn voorbereid door de machinefabrikant.











Bedieningsinstructies

- Bij de uitvoering van de tastcycli mogen cyclus **8 SPIEGELEN**, cyclus **11 MAATFACTOR** en cyclus **26 MAATFACTOR ASSPEC.** niet actief zijn
- HEIDENHAIN garandeert de werking van de tastcycli alleen wanneer er HEIDENHAIN-tastsystemen worden gebruikt

Met het gereedschapstastsysteem en de metingcycli van de besturing meet u gereedschappen automatisch. Daarbij worden de correctiewaarden voor lengte en radius in de gereedschapstabel opgeslagen en automatisch aan het einde van de cyclus van het tastsysteem verrekend. De volgende meetmethoden zijn beschikbaar:

- Gereedschapsmeting met stilstaand gereedschap
- Gereedschapsmeting met roterend gereedschap
- Meting van de afzonderlijke snijkanten

De cycli voor de gereedschapsmeting kunt u programmeren in de werkstand **Programmeren** met behulp van de toets **TOUCH PROBE**. De volgende cycli zijn beschikbaar:

Nieuw formaat	Oud formaat	Cyclus	Bladzijde
		Cyclus 30 of 480 TT KALIBREREN ■ Kalibreren van het gereedschapstastsysteem	334
		Cyclus 31 of 481 GEREEDSCH.-LENGTE ■ Meten van de gereedschapslengte	337
		Cyclus 32 of 482 GEREEDSCH.-RADIUS ■ Meten van de gereedschapsradius	341
		Cyclus 33 of 483 GEREEDSCHAP METEN ■ Meten van de gereedschapslengte en -radius	346
		Cyclus 484 IR-TT KALIBREREN ■ Kalibreren van het gereedschapstastsysteem, bijv. infrarood-gereedschapstastsysteem	352



Bedieningsinstructies:

- De tastcycli werken alleen bij actief centraal gereedschapsgeheugen TOOL.T.
- Voordat met de tastcycli gewerkt kan worden, moeten alle voor de meting vereiste gegevens in het centrale gereedschapsgeheugen zijn ingevoerd en moet het te meten gereedschap met **TOOL CALL** opgeroepen zijn.

Verschillen tussen de cycli 31 t/m 33 en 481 t/m 483

De functie-omvang en het verloop van de cyclus zijn absoluut identiek. Tussen de cycli **31 t/m 33** en **481 t/m 483** bestaan uitsluitend de volgende verschillen:

- De cycli **481 t/m 483** zijn onder **G481 t/m G483** ook in DIN/ISO beschikbaar
- In plaats van een vrij te selecteren parameter voor de status van de meting maken de cycli **481 t/m 483** gebruik van de vaste parameter **Q199**

Gereedschap met lengte 0 opmeten



Raadpleeg uw machinehandboek!

Met de optionele machineparameter **maxToolLengthTT** (nr. 122607) kan de machinefabrikant een maximale gereedschapslengte voor de gereedschapsmeetcycli definiëren.



HEIDENHAIN adviseert, indien mogelijk, gereedschappen altijd met de werkelijke gereedschapslengte te definiëren.

Met de gereedschapsmeetcycli kunt u gereedschappen automatisch meten. U kunt ook gereedschappen opmeten die in de gereedschapstabel met een lengte **L** van 0 zijn gedefinieerd. Hiervoor moet de machinefabrikant in de optionele machineparameter **maxToolLengthTT** (nr. 122607) een waarde voor de maximale gereedschapslengte definiëren. De besturing start een zoekprocedure waarbij de werkelijke lengte van het gereedschap in de eerste stap globaal wordt bepaald. Vervolgens vindt een fijne meting plaats.

Cyclusverloop

- 1 Het gereedschap verplaatst zich naar een veilige hoogte in het midden boven het tastsysteem.
De veilige hoogte komt overeen met de waarde van de optionele machineparameter **maxToolLengthTT** (nr. 122607).
- 2 De besturing voert met stilstaande spil een globale meting uit.
De besturing gebruikt voor de meting met stilstaande spil de tastaanzet uit de machineparameter **probingFeed** (nr. 122709).
- 3 De besturing slaat de globaal opgemeten lengte op.
- 4 De besturing voert met de waarden uit de gereedschapsmeetcyclus een fijne meting uit.

Instructies

AANWIJZING**Let op: botsingsgevaar!**

Wanneer de machinefabrikant de optionele machineparameter **maxToolLengthTT** (nr. 122607) niet definieert, vindt er geen zoekprocedure van het gereedschap plaats. De besturing positioneert het gereedschap met een lengte van 0 voor. Er bestaat botsingsgevaar!

- ▶ Raadpleeg de waarde van de machineparameter in het machinehandboek.
- ▶ Gereedschappen met de werkelijke gereedschapslengte **L** definiëren

AANWIJZING**Let op: botsingsgevaar!**

Wanneer het gereedschap langer is dan de waarde van de optionele machineparameter **maxToolLengthTT** (nr. 122607), bestaat er botsingsgevaar!

- ▶ Raadpleeg de waarde van de machineparameter in het machinehandboek

Machineparameters instellen



- De tastcycli **480, 481, 482, 483, 484** kunnen met de machineparameter **hideMeasureTT** (nr. 128901) verborgen worden.



Programmeer- en bedieningsinstructies:

- Voordat u met de tastcycli gaat werken, controleert u alle machineparameters die onder **ProbeSettings > CfgTT** (nr. 122700) en **CfgTTRoundStylus** (nr. 114200) of **CfgTTRectStylus** (nr. 114300) zijn gedefinieerd.
- De besturing gebruikt voor de meting met stilstaande spil de tastaanzet uit de machineparameter **probingFeed** (nr. 122709).

Instelling spiltoerental

Bij het meten met roterend gereedschap berekent de besturing automatisch het spiltoerental en de tastaanzet.

Het spiltoerental wordt daarbij als volgt berekend:

$$n = \text{maxPeriphSpeedMeas} / (r \cdot 0,0063) \text{ met}$$

Afkorting	Definitie
n	Toerental [omw/min]
maxPeriphSpeedMeas	Maximaal toelaatbare omloopsnelheid [m/min]
r	Actieve gereedschapsradius [mm]

Instelling van de aanzet

De tastaanzet wordt als volgt berekend:

$$v = \text{meettolerantie} \cdot n$$

Afkorting	Definitie
v	Tastaanzet [mm/min]
Meettolerantie	Meettolerantie [mm], afhankelijk van maxPeriphSpeedMeas
n	Toerental [omw/min]

Met **probingFeedCalc** (nr. 122710) kunt u de berekening van de tastaanzet instellen. De besturing biedt de volgende instelmogelijkheden:

- **ConstantTolerance**
- **VariableTolerance**
- **ConstantFeed**

ConstantTolerance:

de meettolerantie blijft constant – onafhankelijk van de gereedschapsradius. Bij zeer grote gereedschappen wordt de tastaanzet echter tot nul gereduceerd. Dit effect wordt des te eerder merkbaar, hoe kleiner de maximale omloopsnelheid (**maxPeriphSpeedMeas**) (nr. 122712) en de toelaatbare tolerantie (**measureTolerance1**) (r. 122715) worden gekozen.

■ VariableTolerance:

VariableTolerance:

de meettolerantie verandert wanneer de gereedschapsradius toeneemt. Dat garandeert ook bij een grote gereedschapsradius nog voldoende tastaanzet. De besturing verandert de meettolerantie volgens onderstaande tabel:

gereedschapsradius	Meettolerantie
Tot 30 mm	measureTolerance1
30 t/m 60 mm	2 • measureTolerance1
60 t/m 90 mm	3 • measureTolerance1
90 t/m 120 mm	4 • measureTolerance1

ConstantFeed:

De tastaanzet blijft constant, de meetfout wordt echter lineair groter wanneer een grotere gereedschapsradius wordt toegepast:

Meettolerantie = $(r \cdot \text{measureTolerance1}) / 5 \text{ mm}$ met

Afkorting	Definitie
r	Actieve gereedschapsradius [mm]
measureTolerance1	Maximaal toelaatbare meetfout

Instelling om rekening te houden met parallelle assen en veranderingen van de kinematica



Raadpleeg uw machinehandboek!

Met de optionele machineparameter **calPosType** (nr. 122606) definieert de machinefabrikant of de besturing bij het kalibreren en meten rekening houdt met de positie van parallelle assen en met veranderingen van de kinematica. Een verandering van de kinematica kan bijv. een kopwissel zijn.

U kunt niet met een hulp- of parallelle as tasten, onafhankelijk van de instelling van de optionele machineparameter **calPosType** (nr. 122606).

Wanneer de machinefabrikant de instelling van de optionele machineparameter wijzigt, moet u het gereedschapstaststelsel opnieuw kalibreren.

invoer in de gereedschapstabel bij freesgereedschappen

Afk.	Invoer	Dialog
CUT	Aantal snijkanten van het gereedschap voor automatische gereedschapsmeting of berekening van snijgegevens (max. 20 sneden).	Aantal snijkanten?

Afk.	Invoer	Dialog
LTOL	Toelaatbare afwijking van de gereedschapslengte bij een slijtageherkenning voor de automatische gereedschapsmeting. Bij overschrijding van de ingevoerde waarde blokkeert de besturing het gereedschap in de kolom TL (status L). Invoer: 0.0000...5.0000	Slijtagetolerantie: lengte?
RTOL	Toelaatbare afwijking van de gereedschapsradius bij een slijtagedetectie voor de automatische gereedschapsmeting. Bij overschrijding van de ingevoerde waarde blokkeert de besturing het gereedschap in de kolom TL (status L). Invoer: 0.0000...5.0000	Slijtagetolerantie: radius?
DIRECT.	Snijrichting van het gereedschap voor automatische gereedschapsmeting met een draaiend gereedschap: Invoer: -, +	Snijrichting (M3 = -)?
R-OFFS	Positie van het gereedschap bij de lengtemeting, offset tussen het midden van het taselement en het midden van het gereedschap voor de automatische gereedschapsmeting. Instelling vooraf: geen waarde ingevoerd (verstelling = gereedschapsradius) Invoer: -99999,9999...+99999,9999	Gereedschapsverstelling: radius?
L-OFFS	Positie van het gereedschap bij de radiusmeting, afstand tussen de bovenkant van het taselement en de gereedschapspunt voor de automatische gereedschapsmeting. Werkt aanvullend op de machineparameter offsetToolAxis (nr. 122707) Invoer: -99999,9999...+99999,9999	Gereedschapsverstelling: lengte?
LBREAK	Toelaatbare afwijking van de gereedschapslengte bij een breukherkenning voor de automatische gereedschapsmeting. Bij overschrijding van de ingevoerde waarde blokkeert de besturing het gereedschap in de kolom TL (status L). Invoer: 0.0000...9.0000	Breuktolerantie: lengte?
RBREAK	Toelaatbare afwijking van de gereedschapsradius bij een breukherkenning voor de automatische gereedschapsmeting. Bij overschrijding van de ingevoerde waarde blokkeert de besturing het gereedschap in de kolom TL (status L). Invoer: 0.0000...9.0000	Breuktolerantie: radius?

Voorbeelden voor gangbare gereedschapstypen

Gereedschapstype	CUT	R-OFFS	L-OFFS
Boor	Geen functie	0: Er is geen verstelling noodzakelijk omdat de boorpunt moet worden gemeten.	

Gereedschapstype	CUT	R-OFFS	L-OFFS
Stiftrees	4: vier snijkanten	R: Er is een verstelling noodzakelijk omdat de gereedschapsdiameter groter is dan de schoteldiameter van de TT.	0: Er is geen extra verspringing vereist bij de radiusmeting. De verstelling van offsetTool-Axis (nr. 122707) wordt gebruikt.
Kogelfrees met diameter 10 mm	4: vier snijkanten	0: Er is geen verstelling noodzakelijk omdat de zuidpool van de kogel moet worden gemeten.	5: Bij een diameter van 10 mm wordt de gereedschapsradius als verstelling gedefinieerd. Wanneer dit niet het geval is, wordt de diameter van de kogelfrees te ver naar beneden gemeten. De gereedschapsdiameter klopt niet.

8.2 Cyclus 30 of 480 TT KALIBREREN

ISO-programmering

G480

Toepassing



Raadpleeg uw machinehandboek!

De TT kalibreert u met de tastcyclus **30** of **480** (zie "Verschillen tussen de cycli 31 t/m 33 en 481 t/m 483", Pagina 327). De kalibratie vindt automatisch plaats. De besturing bepaalt ook automatisch de verstelling van het midden van het kalibratiegereedschap. Hiervoor draait de besturing de spil 180°, nadat de helft van de kalibratiecyclus is afgewerkt.

De TT kalibreert u met de tastcyclus **30** of **480**.

Tastsysteem

Als tastsysteem gebruikt u een rond of rechthoekig tastelement.

Rechthoekig tastelement

De machinefabrikant kan bij een rechthoekig tastelement in de optionele machineparameters **detectStylusROT** (nr. 114315) en **tippingTolerance** (nr. 114319) vastleggen dat de rotatie- en kantelhoek wordt bepaald. Bepalen van de rotatiehoek maakt het mogelijk om bij het meten van gereedschappen deze te compenseren. Als de kantelhoek wordt overschreden, komt de besturing met een waarschuwing. De vastgestelde waarden kunnen in de **TT**-statusweergave worden bekeken.

Meer informatie: Instellen, NC-programma's testen en uitvoeren



Let er bij het opspannen van het gereedschapstastsysteem op dat de kanten van het rechthoekige tastelement zo veel mogelijk asparallel uitgelijnd zijn. De rotatiehoek moet kleiner zijn dan 1° en de kantelhoek moet kleiner zijn dan 0,3°.

Kalibreerinstrument

Voor de kalibratie gebruikt u een volkomen cilindrisch onderdeel, b.v. een cilinderstift. De besturing slaat de kalibratiewaarden op en houdt daarmee rekening bij daaropvolgende gereedschapsmetingen.

Cyclusverloop

- 1 Kalibratiegereedschap inspannen. Voor de kalibratie gebruikt u een volkomen cilindrisch onderdeel, b.v. een cilinderstift.
- 2 Kalibratiegereedschap in het bewerkingsvlak handmatig boven het centrum van de TT positioneren
- 3 Kalibratiegereedschap in gereedschapsas ca. 15 mm + veiligheidsafstand boven de TT positioneren
- 4 De eerste beweging van de besturing vindt plaats langs de gereedschapsas. Het gereedschap wordt eerst naar een veilige hoogte van 15 mm + veiligheidsafstand verplaatst
- 5 Het kalibratieproces langs de gereedschapsas wordt gestart
- 6 Aansluitend vindt de kalibratie in het bewerkingsvlak plaats
- 7 De besturing positioneert het kalibratiegereedschap eerst in het bewerkingsvlak naar een waarde van 11 mm + radius TT + veiligheidsafstand
- 8 Vervolgens verplaatst de besturing het gereedschap langs de gereedschapsas omlaag en wordt het kalibratieproces gestart
- 9 Tijdens het tastproces voert de besturing een vierkante beweging uit
- 10 De besturing slaat de kalibratiewaarden op en houdt daarmee rekening bij daaropvolgende gereedschapsmetingen.
- 11 Ten slotte trekt de besturing de taststift langs de gereedschapsas naar de veiligheidsafstand terug en verplaatst het naar het midden van de TT

Instructies

- Deze cyclus kunt u uitsluitend in de bewerkingsmodus **FUNCTION MODE MILL** uitvoeren.
- Voor het kalibreren moeten de juiste radius en de juiste lengte van het kalibratiegereedschap in de gereedschapstabel TOOL.T ingevoerd zijn.

Aanwijzingen in combinatie met machineparameters

- Met de machineparameter **CfgTTRoundStylus** (nr. 114200) of **CfgTTRectStylus** (nr. 114300) definieert u de werking van de kalibratiecyclus. Raadpleeg uw machinehandboek.
 - In de machineparameter **centerPos** legt u de positie van de TT in het werkbereik van de machine vast.
- Wanneer u de positie van de TT op de tafel en/of een machineparameter **centerPos** wijzigt, moet u de TT opnieuw kalibreren.
- Met de machineparameter **probingCapability** (nr. 122723) definieert de machinefabrikant de werking van de cyclus. Met deze parameter kan o.a. een gereedschapslengtemeting met stilstaande spil worden uitgevoerd en gelijktijdig een meting van de radius en van de afzonderlijke snijkanten van het gereedschap worden ingesteld.

Cyclusparameters

Helpscherm

Parameters

Q260 Veilige hoogte?

Positie in de spilas invoeren waarbij een botsing met werkstukken of spanmiddelen uitgesloten is. De veilige hoogte is gerelateerd aan het actieve referentiepunt van het werkstuk. Wanneer de veilige hoogte zo klein wordt ingevoerd, dat de gereedschapspunt onder de bovenkant van de schotel zou komen te liggen, positioneert de besturing het kalibratiegereedschap automatisch boven de schotel (veiligheidszone uit **safetyDistToolAx** (nr. 114203).

Invoer: **-99999,9999...+99999,9999**

Voorbeeldnieuw formaat

11 TOOL CALL 12 Z

12 TCH PROBE 480 TT KALIBREREN ~

Q260=+100 ;VEILIGE HOOGTE

Voorbeeld oud formaat

11 TOOL CALL 12 Z

12 TCH PROBE 30.0 TT KALIBREREN

13 TCH PROBE 30.1 HOOGTE:+90

8.3 Cyclus 31 of 481 GEREEDSCH.-LENGTE

ISO-programmering

G481

Toepassing



Raadpleeg uw machinehandboek!

Voor het meten van de gereedschapslengte programmeert u de tastcyclus **31** of **482** (zie "Verschillen tussen de cycli 31 t/m 33 en 481 t/m 483", Pagina 327). Via invoerparameters kan de gereedschapslengte op drie verschillende manieren worden bepaald:

- Wanneer de gereedschapsdiameter groter is dan de diameter van het meetvlak van de TT, meting met roterend gereedschap uitvoeren
- Wanneer de gereedschapsdiameter kleiner is dan de diameter van het meetvlak van de TT, of wanneer u de lengte van boren of radiusfrezes bepaalt, meting met stilstaand gereedschap uitvoeren
- Wanneer de gereedschapsdiameter groter is dan de diameter van het meetvlak van de TT, meting van de afzonderlijke snijkanten met stilstaand gereedschap uitvoeren

Verloop van de "meting met roterend gereedschap"

Om de langste snijkant te bepalen, wordt het te meten gereedschap verschoven ten opzichte van het middelpunt van het tastsysteem en roterend naar het meetvlak van de TT verplaatst. Deze verschuiving programmeert u in de gereedschapstabel onder Gereedschapsverstelling: radius (**R-OFFS**).

Verloop van de "meting met stilstaand gereedschap" (bijv. voor boren)

Het te meten gereedschap wordt in het midden over het meetvlak verplaatst. Aansluitend verplaatst het zich met stilstaande spil naar het meetvlak van de TT. Voor deze meting voert u als gereedschapsverstelling: radius (**R-OFFS**) in de gereedschapstabel een "0" in.

Verloop van de "meting van de afzonderlijke snijkanten"

Het te meten gereedschap wordt door de besturing aan de zijkant van de tastkop voorgepositioneerd. Het kopvlak van het gereedschap bevindt zich daarbij onder de bovenkant van de tastkop zoals in **offsetToolAxis** (nr. 122707) is vastgelegd. In de gereedschapstabel kunt u onder gereedschapsverstelling: lengte (**L-OFFS**) een extra verstelling vastleggen. De besturing tast met roterend gereedschap radiaal, om de starthoek voor de meting van de afzonderlijke snijkanten te bepalen. Aansluitend wordt de lengte van alle snijkanten door verandering van de spiloriëntatie gemeten. Voor deze meting programmeert u **SNIJKANTEN METEN** in de cyclus **31 = 1**.

Instructies

AANWIJZING

Let op: botsingsgevaar!

Wanneer u **stopOnCheck** (nr. 122717) op **FALSE** instelt, analyseert de besturing de resultaatparameter **Q199** niet. Het NC-programma wordt bij het overschrijden van de breuktolerantie niet gestopt. Er bestaat botsingsgevaar!

- ▶ Stel **stopOnCheck** (nummer 122717) in op **TRUE**
- ▶ Evt. zorgt u ervoor dat u bij het overschrijden van de breuktolerantie het NC-programma zelfstandig kunt stoppen

- Deze cyclus kunt u uitsluitend in de bewerkingsmodus **FUNCTION MODE MILL** uitvoeren.
- Voordat een gereedschap voor de eerste keer wordt gemeten, moeten de globale radius, de globale lengte, het aantal snijkanten en de snijrichting van het betreffende gereedschap in de gereedschapstabel TOOL.T worden ingevoerd.
- Een meting van de afzonderlijke snijkanten kan bij gereedschap met **maximaal 20 snijkanten** worden uitgevoerd.
- De cycli **31** en **481** ondersteunen geen draai- en uitlijngereedschappen en geen tastsystemen.

Cyclusparameters

Helpscherm

Parameters

Q340 Modus gereedschapsmeting (0-2)?

Vastleggen of en hoe de gemeten gegevens in de gereedschapstabel moeten worden ingevoerd.

0: de gemeten gereedschapslengte wordt in de gereedschapstabel TOOL.T in geheugen L opgeslagen en de gereedschapscorrectie DL=0 wordt ingesteld. Als in TOOL.T al een waarde is vastgelegd, wordt deze overschreven.

1: De gemeten gereedschapslengte wordt met de gereedschapslengte L uit TOOL.T vergeleken. De besturing berekent de afwijking en voert deze afwijking als deltawaarde DL in TOOL.T in. De afwijking is bovendien beschikbaar in Q-parameter **Q115**. Indien de deltawaarde hoger is dan de voor de gereedschapslengte toelaatbare slijt- of breuktolerantie, blokkeert de besturing het gereedschap (status L in TOOL.T)

2: De gemeten gereedschapslengte wordt met de gereedschapslengte L uit TOOL.T vergeleken. De besturing berekent de afwijking en slaat de waarde op in Q-parameter **Q115**. Er wordt geen gegeven ingevoerd in de gereedschapstabel onder L of DL.

Invoer: **0, 1, 2**

Q260 Veilige hoogte?

Positie in de spilas invoeren waarbij een botsing met werkstukken of spanmiddelen uitgesloten is. De veilige hoogte is gerelateerd aan het actieve referentiepunt van het werkstuk. Wanneer de veilige hoogte zo klein is ingevoerd, dat de gereedschapspunt onder de bovenkant van de schotel zou komen te liggen, positioneert de besturing het gereedschap automatisch boven de schotel (veiligheidszone uit **safetyDistStylus**).

Invoer: **-99999,9999...+99999,9999**

Q341 Snijkanten meten? 0=nee/1=ja

Vastleggen of een meting van de afzonderlijke snijkanten uitgevoerd moet worden (maximaal 20 snijkanten meetbaar)

Invoer: **0, 1**

Voorbeeld nieuw formaat

11	TOOL CALL 12 Z
12	TCH PROBE 481 GEREEDSCH.-LENGTE ~
Q340	=+1 ;CONTROLLEREN ~
Q260	=+100 ;VEILIGE HOOGTE ~
Q341	=+1 ;SNIJKANTEN METEN

Cyclus **31** bevat een extra parameter:

Helpscherm	Parameters
	<p>Parameternr. voor resultaat?</p> <p>Parameternummer waaronder de besturing de status van de meting opslaat:</p> <p>0,0: gereedschap binnen de tolerantie</p> <p>1,0: gereedschap is versleten (LTOL overschreden)</p> <p>2,0: gereedschap is gebroken (LBREAK overschreden) Wanneer het meetresultaat niet binnen het NC-programma verder verwerkt moet worden, dialogvraag met de toets NO ENT bevestigen</p> <p>Invoer: 0...1999</p>

Eerste meting met roterend gereedschap; oud formaat

```
11 TOOL CALL 12 Z
12 TCH PROBE 31.0 GEREEDSCH.-LENGTE
13 TCH PROBE 31.1 CONTROLEREN:0
14 TCH PROBE 31.2 HOOGTE::+120
15 TCH PROBE 31.3 SNIJKANTEN METEN:0
```

Controleren door meting van afzonderlijke snijkanten, status in Q5 opslaan; oud formaat

```
11 TOOL CALL 12 Z
12 TCH PROBE 31.0 GEREEDSCH.-LENGTE
13 TCH PROBE 31.1 CONTROLEREN:1 Q5
14 TCH PROBE 31.2 HOOGTE:+120
15 TCH PROBE 31.3 SNIJKANTEN METEN:1
```

8.4 Cyclus 32 of 482 GEREEDSCH.-RADIUS

ISO-programmering

G482

Toepassing



Raadpleeg uw machinehandboek!

Voor het meten van de gereedschapsradius programmeert u de tastcyclus **32** of **482** (zie "Verschillen tussen de cycli 31 t/m 33 en 481 t/m 483", Pagina 327). Via invoerparameters kunt u de gereedschapsradius op twee manieren bepalen:

- Meting met roterend gereedschap
- Meting met roterend gereedschap en aansluitend meting van de afzonderlijke snijkanten

Het te meten gereedschap wordt door de besturing aan de zijkant van de tastkop voorgepositioneerd. Het kopvlak van de frees bevindt zich daarbij onder de bovenkant van de tastkop zoals in **offsetToolAxis** (nr. 122707) is vastgelegd. De besturing tast radiaal met roterend gereedschap.

Wanneer ook een meting van de afzonderlijke snijkanten moet worden uitgevoerd, worden de radiussen van alle snijkanten met behulp van spilorientatie gemeten.

Verdere informatie: "Aanwijzingen bij een meting van de afzonderlijke snijkanten Q341=1", Pagina 343

Instructies

AANWIJZING

Let op: botsingsgevaar!

Wanneer u **stopOnCheck** (nr. 122717) op **FALSE** instelt, analyseert de besturing de resultaatparameter **Q199** niet. Het NC-programma wordt bij het overschrijden van de breuktolerantie niet gestopt. Er bestaat botsingsgevaar!

- ▶ Stel **stopOnCheck** (nummer 122717) in op **TRUE**
- ▶ Evt. zorgt u ervoor dat u bij het overschrijden van de breuktolerantie het NC-programma zelfstandig kunt stoppen

- Deze cyclus kunt u uitsluitend in de bewerkingsmodus **FUNCTION MODE MILL** uitvoeren.
- Voordat een gereedschap voor de eerste keer wordt gemeten, moeten de globale radius, de globale lengte, het aantal snijkanten en de snijrichting van het betreffende gereedschap in de gereedschapstabel **TOOL.T** worden ingevoerd.
- De cycli **32** en **482** ondersteunen geen draai- en uitlijngereedschappen en geen tastsystemen.

Aanwijzing in combinatie met machineparameters

- Met de machineparameter **probingCapability** (nr. 122723) definieert de machinefabrikant de werking van de cyclus. Met deze parameter kan o.a. een gereedschapslengtemeting met stilstaande spil worden uitgevoerd en gelijktijdig een meting van de radius en van de afzonderlijke snijkanten van het gereedschap worden ingesteld.
- Cilindervormige gereedschappen met diamantoppervlak kunnen met stilstaande spil worden gemeten. Daartoe moet u in de gereedschapstabel het aantal snijkanten **CUT** op 0 instellen en machineparameter **CfgTT** aanpassen. Raadpleeg uw machinehandboek.

Aanwijzingen bij een meting van de afzonderlijke snijkanten Q341=1

AANWIJZING

Let op: risico voor gereedschap en werkstuk!

Een meting van de afzonderlijke snijkanten bij gereedschappen met een sterke spoedhoek kan ertoe leiden dat de besturing eventueel geen breuk of slijtage detecteert. In dit geval kan bij de volgende bewerkingen gereedschaps- en werkstukschade ontstaan.

- ▶ Werkstukafmetingen controleren, bijv. met een tastsysteem voor het werkstuk
- ▶ Gereedschap optisch controleren, om gereedschapsbreuk uit te sluiten

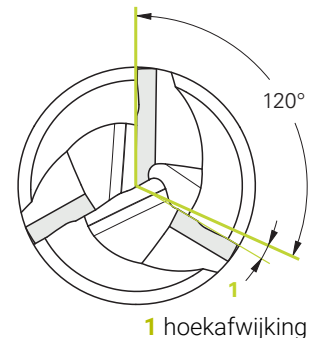

Als de bovengrens van de spoedhoek is overschreden, mag u geen meting van de afzonderlijke snijkanten uitvoeren.

Bij gereedschappen met een gelijkmatige verdeling van de snijkanten kan een bovengrens van de spoedhoek als volgt worden bepaald:

$$\varepsilon = 90 - \operatorname{atan} \left(\frac{h[tt]}{R \times 2 \times \pi / x} \right)$$

Afkorting	Definitie
ε	Bovengrens van de spoedhoek
$h[tt]$	Hoogte van het tastelement van het gereedschaptastsysteem
R	Gereedschapsradius
x	Aantal tanden van het gereedschap

- i** Bij gereedschappen met een ongelijkmatige verdeling van de snijkanten is er geen berekeningsformule voor de bovengrens van de spoedhoek. Om breuken uit te sluiten, controleert u deze gereedschappen optisch. U kunt de slijtage indirect bepalen door het werkstuk te meten.

AANWIJZING

Let op: materiële schade mogelijk!

Een meting van de afzonderlijke snijkanten bij gereedschappen met een ongelijkmatige verdeling van de snijkanten kan ertoe leiden dat de besturing slijtage detecteert die niet aanwezig is. Hoe sterker de hoekafwijking en hoe groter de gereedschapsradius, des te waarschijnlijker het is dat dit gedrag optreedt. Als de besturing na een meting van de afzonderlijke snijkanten het gereedschap verkeerd corrigeert, kan er een werkstukafsnijding plaatsvinden.

- ▶ Werkstukafmetingen bij de volgende bewerkingen controleren

Een meting van de afzonderlijke snijkanten bij gereedschappen met een ongelijkmatige verdeling van de snijkanten kan ertoe leiden dat de besturing een niet-aanwezige breuk herkent en het gereedschap blokkeert.

Hoe sterker de hoekafwijking **1** en hoe groter de gereedschapsradius, des te waarschijnlijker het is dat dit gedrag optreedt.

Cyclusparameters

Helpscherm	Parameters
	<p>Q340 Modus gereedschapsmeting (0-2)?</p> <p>Vastleggen of en hoe de gemeten gegevens in de gereedschapstabel moeten worden ingevoerd.</p> <p>0: de gemeten gereedschapsradius wordt in de gereedschapstabel TOOL.T in geheugen R opgeslagen en de gereedschapscorrectie DR=0 wordt ingesteld. Als in TOOL.T al een waarde is vastgelegd, wordt deze overschreven.</p> <p>1: De gemeten gereedschapsradius wordt met de gereedschapsradius R uit TOOL.T vergeleken. De besturing berekent de afwijking en voert deze afwijking als deltawaarde DR in TOOL.T in. De afwijking is bovendien beschikbaar in Q-parameter Q116. Indien de deltawaarde hoger is dan de voor de gereedschapsradius toelaatbare slijt- of breuktolerantie, blokkeert de TNC het gereedschap (status L in TOOL.T)</p> <p>2: De gemeten gereedschapsradius wordt met de gereedschapsradius uit TOOL.T vergeleken. De besturing berekent de afwijking en slaat deze op in Q-parameter Q116. Er wordt geen gegeven ingevoerd in de gereedschapstabel onder R of DR.</p> <p>Invoer: 0, 1, 2</p>
	<p>Q260 Veilige hoogte?</p> <p>Positie in de spilas invoeren waarbij een botsing met werkstukken of spanmiddelen uitgesloten is. De veilige hoogte is gerelateerd aan het actieve referentiepunt van het werkstuk. Wanneer de veilige hoogte zo klein is ingevoerd, dat de gereedschapspunt onder de bovenkant van de schotel zou komen te liggen, positioneert de besturing het gereedschap automatisch boven de schotel (veiligheidszone uit safetyDistStylus).</p> <p>Invoer: -99999,9999...+99999,9999</p>
	<p>Q341 Snijkanten meten? 0=nee/1=ja</p> <p>Vastleggen of een meting van de afzonderlijke snijkanten uitgevoerd moet worden (maximaal 20 snijkanten meetbaar)</p> <p>Invoer: 0, 1</p>

Voorbeeld nieuw formaat

11 TOOL CALL 12 Z
12 TCH PROBE 482 GEREEDSCH.-RADIUS ~
Q340=+1 ;CONTROLLEREN ~
Q260=+100 ;VEILIGE HOOGTE ~
Q341=+1 ;SNIJKANTEN METEN

Cyclus **32** bevat een extra parameter:

Helpscherm	Parameters
	<p>Parameternr. voor resultaat?</p> <p>Parameternummer waaronder de besturing de status van de meting opslaat:</p> <p>0,0: gereedschap binnen de tolerantie</p> <p>1,0: gereedschap is versleten (RTOL overschreden)</p> <p>2,0: gereedschap is gebroken (RBREAK overschreden) Wanneer het meetresultaat niet binnen het NC-programma verder verwerkt moet worden, dialoogvraag met de toets NO ENT bevestigen</p> <p>Invoer: 0...1999</p>

Eerste meting met roterend gereedschap; oud formaat

11 TOOL CALL 12 Z
12 TCH PROBE 32.0 GEREEDSCH.-RADIUS
13 TCH PROBE 32.1 CONTROLEREN:0
14 TCH PROBE 32.2 HOOGTE:+120
15 TCH PROBE 32.3 SNIJKANTEN METEN:0

Controleren door meting van afzonderlijke snijkanten, status in Q5 opslaan; oud formaat

11 TOOL CALL 12 Z
12 TCH PROBE 32.0 GEREEDSCH.-RADIUS
13 TCH PROBE 32.1 CONTROLEREN:1 Q5
14 TCH PROBE 32.2 HOOGTE:+120
15 TCH PROBE 32.3 SNIJKANTEN METEN:1

8.5 Cyclus 33 of 483 GEREEDSCHAP METEN

ISO-programmering

G483

Toepassing



Raadpleeg uw machinehandboek!

Om het gereedschap volledig te meten (lengte en radius), programmeert u de tastcyclus **33** of **483** (zie "Verschillen tussen de cycli 31 t/m 33 en 481 t/m 483", Pagina 327). De cyclus is bijzonder geschikt om gereedschappen voor de eerste keer te meten, omdat de tijdbesparing - in vergelijking met het afzonderlijk meten van lengte en radius - aanzienlijk is. Via invoerparameters kan het gereedschap op twee verschillende manieren gemeten worden:

- Meting met roterend gereedschap
- Meting met roterend gereedschap en aansluitend meting van de afzonderlijke snijkanten

Meting met roterend gereedschap:

De besturing meet het gereedschap volgens een vast geprogrammeerd verloop. Eerst wordt (indien mogelijk) de gereedschapslengte en daarna wordt de gereedschapsradius gemeten.

Meting met meting van afzonderlijke snijkanten:

De besturing meet het gereedschap volgens een vast geprogrammeerd verloop. Eerst wordt de gereedschapsradius en vervolgens de gereedschapslengte gemeten. Het meetverloop komt overeen met het verloop van tastcycli **31** en **32** evenals **481** en **482**.

Verdere informatie: "Aanwijzingen bij een meting van de afzonderlijke snijkanten van radius Q341=1", Pagina 348

Instructies

AANWIJZING

Let op: botsingsgevaar!

Wanneer u **stopOnCheck** (nr. 122717) op **FALSE** instelt, analyseert de besturing de resultaatparameter **Q199** niet. Het NC-programma wordt bij het overschrijden van de breuktolerantie niet gestopt. Er bestaat botsingsgevaar!

- ▶ Stel **stopOnCheck** (nummer 122717) in op **TRUE**
- ▶ Evt. zorgt u ervoor dat u bij het overschrijden van de breuktolerantie het NC-programma zelfstandig kunt stoppen

- Deze cyclus kunt u uitsluitend in de bewerkingsmodus **FUNCTION MODE MILL** uitvoeren.
- Voordat een gereedschap voor de eerste keer wordt gemeten, moeten de globale radius, de globale lengte, het aantal snijkanten en de snijrichting van het betreffende gereedschap in de gereedschapstabel TOOL.T worden ingevoerd.
- De cycli **33** en **483** ondersteunen geen draai- en uitlijngereedschappen en geen tastsystemen.

Aanwijzing in combinatie met machineparameters

- Met de machineparameter **probingCapability** (nr. 122723) definieert de machinefabrikant de werking van de cyclus. Met deze parameter kan o.a. een gereedschapslengtemeting met stilstaande spil worden uitgevoerd en gelijktijdig een meting van de radius en van de afzonderlijke snijkanten van het gereedschap worden ingesteld.
- Cilindervormige gereedschappen met diamantoppervlak kunnen met stilstaande spil worden gemeten. Daartoe moet u in de gereedschapstabel het aantal snijkanten **CUT** op 0 instellen en machineparameter **CfgTT** aanpassen. Raadpleeg uw machinehandboek.

Aanwijzingen bij een meting van de afzonderlijke snijkanten van radius Q341=1

AANWIJZING

Let op: risico voor gereedschap en werkstuk!

Een meting van de afzonderlijke snijkanten bij gereedschappen met een sterke spoedhoek kan ertoe leiden dat de besturing eventueel geen breuk of slijtage detecteert. In dit geval kan bij de volgende bewerkingen gereedschaps- en werkstukschade ontstaan.

- ▶ Werkstukafmetingen controleren, bijv. met een tastsysteem voor het werkstuk
- ▶ Gereedschap optisch controleren, om gereedschapsbreuk uit te sluiten

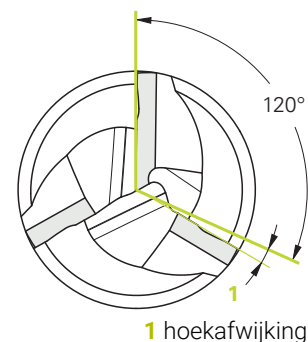

Als de bovengrens van de spoedhoek is overschreden, mag u geen meting van de afzonderlijke snijkanten uitvoeren.

Bij gereedschappen met een gelijkmatige verdeling van de snijkanten kan een bovengrens van de spoedhoek als volgt worden bepaald:

$$\varepsilon = 90 - \operatorname{atan} \left(\frac{h[tt]}{R \times 2 \times \pi / x} \right)$$

Afkorting	Definitie
ε	Bovengrens van de spoedhoek
$h[tt]$	Hoogte van het tastelement van het gereedschaptastsysteem
R	Gereedschapsradius
x	Aantal tanden van het gereedschap

- i** Bij gereedschappen met een ongelijkmatige verdeling van de snijkanten is er geen berekeningsformule voor de bovengrens van de spoedhoek. Om breuken uit te sluiten, controleert u deze gereedschappen optisch. U kunt de slijtage indirect bepalen door het werkstuk te meten.

AANWIJZING

Let op: materiële schade mogelijk!

Een meting van de afzonderlijke snijkanten bij gereedschappen met een ongelijkmatige verdeling van de snijkanten kan ertoe leiden dat de besturing slijtage detecteert die niet aanwezig is. Hoe sterker de hoekafwijking en hoe groter de gereedschapsradius, des te waarschijnlijker het is dat dit gedrag optreedt. Als de besturing na een meting van de afzonderlijke snijkanten het gereedschap verkeerd corrigeert, kan er een werkstukafsnijding plaatsvinden.

- ▶ Werkstukafmetingen bij de volgende bewerkingen controleren

Een meting van de afzonderlijke snijkanten bij gereedschappen met een ongelijkmatige verdeling van de snijkanten kan ertoe leiden dat de besturing een niet-aanwezige breuk herkent en het gereedschap blokkeert.

Hoe sterker de hoekafwijking **1** en hoe groter de gereedschapsradius, des te waarschijnlijker het is dat dit gedrag optreedt.

Cyclusparameters

Helpscherm

Parameters

Q340 Modus gereedschapsmeting (0-2)?

Vastleggen of en hoe de gemeten gegevens in de gereedschapstabel moeten worden ingevoerd.

0: de gemeten gereedschapslengte en de gemeten gereedschapsradius worden in de gereedschapstabel TOOL.T in geheugen L en R opgeslagen en de gereedschapscorrectie DL=0 en DR=0 wordt ingesteld. Als in TOOL.T al een waarde is vastgelegd, wordt deze overschreven.

1: De gemeten gereedschapslengte en de gemeten gereedschapsradius worden met de gereedschapslengte L en de gereedschapsradius R uit TOOL.T vergeleken. De besturing berekent de afwijking en voert deze afwijking als deltawaarde DL en DR in TOOL.T in. De afwijking is bovendien beschikbaar in Q-parameter **Q115** en **Q116**. Indien de deltawaarde hoger is dan de voor de gereedschapslengte of -radius toelaatbare slijt- of breuktolerantie, blokkeert de besturing het gereedschap (status L in TOOL.T)

2: De gemeten gereedschapslengte en de gemeten gereedschapsradius worden met de gereedschapslengte L en de gereedschapsradius R uit TOOL.T vergeleken. De besturing berekent de afwijking en slaat deze op in Q-parameter **Q115** resp. **Q116**. Er wordt geen gegeven ingevoerd in de gereedschapstabel onder L, R of DL, DR.

Invoer: **0, 1, 2**

Q260 Veilige hoogte?

Positie in de spilas invoeren waarbij een botsing met werkstukken of spanmiddelen uitgesloten is. De veilige hoogte is gerelateerd aan het actieve referentiepunt van het werkstuk. Wanneer de veilige hoogte zo klein is ingevoerd, dat de gereedschapspunt onder de bovenkant van de schotel zou komen te liggen, positioneert de besturing het gereedschap automatisch boven de schotel (veiligheidszone uit **safetyDistStylus**).

Invoer: **-99999,9999...+99999,9999**

Q341 Snijkanten meten? 0=nee/1=ja

Vastleggen of een meting van de afzonderlijke snijkanten uitgevoerd moet worden (maximaal 20 snijkanten meetbaar)

Invoer: **0, 1**

Voorbeeld Nieuw formaat

```
11 TOOL CALL 12 Z
```

```
12 TCH PROBE 483 GEREEDSCHAP METEN ~
```

```
Q340=+1 ;CONTROLLEREN ~
```

```
Q260=+100 ;VEILIGE HOOGTE ~
```

```
Q341=+1 ;SNIJKANTEN METEN
```

Cyclus **33** bevat een extra parameter:

Helpscherm	Parameters
	<p>Parameternr. voor resultaat?</p> <p>Parameternummer waaronder de besturing de status van de meting opslaat:</p> <p>0,0: gereedschap binnen de tolerantie</p> <p>1,0: gereedschap is versleten (LTOL en/of RTOL overschreden)</p> <p>2,0: gereedschap is gebroken (LBREAK en/of RBREAK overschreden). Wanneer het meetresultaat niet binnen het NC-programma verder verwerkt moet worden, dialoogvraag met de toets NO ENT bevestigen</p> <p>Invoer: 0...1999</p>

Eerste meting met roterend gereedschap; oud formaat

11 TOOL CALL 12 Z
12 TCH PROBE 33.0 GEREEDSCHAP METEN
13 TCH PROBE 33.1 CONTROLEREN:0
14 TCH PROBE 33.2 HOOGTE:+120
15 TCH PROBE 33.3 SNIJKANTEN METEN:0

Controleren door meting van afzonderlijke snijkanten, status in Q5 opslaan; oud formaat

11 TOOL CALL 12 Z
12 TCH PROBE 33.0 GEREEDSCHAP METEN
13 TCH PROBE 33.1 CONTROLEREN:1 Q5
14 TCH PROBE 33.2 HOOGTE:+120
15 TCH PROBE 33.3 SNIJKANTEN METEN:1

8.6 Cyclus 484 IR-TT KALIBREREN

ISO-programmering

G484

Toepassing

Met cyclus **484** kalibreert u een gereedschapstastsysteem, bijv. het kabelloze infrarood-tafeltastsysteem TT 460. U kunt de kalibratie met of zonder handmatige handelingen uitvoeren.

- **Met handmatige correctie:** Wanneer u **Q536** gelijk aan 0 definieert, stopt de besturing vóór de kalibratie. Aansluitend moet u het gereedschap handmatig boven het midden van het gereedschapstastsysteem positioneren.
- **Zonder handmatige ingreep:** Wanneer u **Q536** gelijk aan 1 definieert, voert de besturing de cyclus automatisch uit. U moet eventueel eerst een voorpositionering programmeren. Dit is afhankelijk van de waarde van parameter **Q523 POSITIE TT**.

Cyclusverloop



Raadpleeg uw machinehandboek!

De machinefabrikant definieert de werking van de cyclus.

Voor de kalibratie van uw gereedschapstastsysteem programmeert u tastcyclus **484**. In de invoerparameter **Q536** kunt u instellen of de cyclus met of zonder handmatige handelingen wordt uitgevoerd.

Tastsysteem

Als tastsysteem gebruikt u een rond of rechthoekig tastelement.

Rechthoekig tastelement:

De machinefabrikant kan bij een rechthoekig tastelement in de optionele machineparameter **detectStylusROT** (nr. 114315) en **tippingTolerance** (nr. 114319) vastleggen dat de rotatie- en kantelhoek wordt bepaald. Bepalen van de rotatiehoek maakt het mogelijk om bij het meten van gereedschappen deze te compenseren. Als de kantelhoek wordt overschreden, komt de besturing met een waarschuwing. De vastgestelde waarden kunnen in de **TT**-statusweergave worden bekeken.

Meer informatie: Gebruikershandboek **Instellen, NC-programma's testen en uitvoeren**



Let er bij het opspannen van het gereedschapstastsysteem op dat de kanten van het rechthoekige tastelement zo veel mogelijk asparallel uitgelijnd zijn. De rotatiehoek moet kleiner zijn dan 1° en de kantelhoek moet kleiner zijn dan 0,3°.

Kalibratiegereedschap:

Voor de kalibratie gebruikt u een volkomen cilindrisch onderdeel, b.v. een cilinderstift. Voer de juiste radius en de juiste lengte van het kalibratiegereedschap in de gereedschapstabel TOOL.T in. Na de kalibratie slaat de besturing de kalibratiewaarden op en houdt daarmee rekening bij daaropvolgende gereedschapsmetingen. Het kalibratiegereedschap moet een diameter groter dan 15 mm hebben en moet ca. 50 mm buiten de klauwplaat uitsteken.

Q536=0: Met handmatige correctie vóór de kalibratie

Ga als volgt te werk:

- ▶ Kalibratiegereedschap inspannen
- ▶ Kalibratiecyclus starten
- > De besturing onderbreekt de kalibratiecyclus en opent een dialoog in een nieuw venster.
- ▶ Kalibratiegereedschap handmatig boven het midden van het gereedschapstaststelsel positioneren.



Let erop dat het kalibratiegereedschap boven het meetvlak van het tastelement staat.

- ▶ Cyclus met **NC-start** hervatten
- > Wanneer u **Q523** gelijk aan **2** hebt geprogrammeerd, schrijft de besturing de gekalibreerde positie in de machineparameter **centerPos** (nr. 114200)

Q536=1: Zonder handmatige ingreep vóór de kalibratie

Ga als volgt te werk:

- ▶ Kalibratiegereedschap inspannen
- ▶ Kalibratiegereedschap vóór het starten van de cyclus boven het midden van het gereedschapstaststelsel positioneren.



- Let erop dat het kalibratiegereedschap boven het meetvlak van het tastelement staat.
- Bij een kalibratie zonder handmatige ingreep hoeft het gereedschap niet boven het midden van het tafeltaststelsel te worden gepositioneerd. De cyclus neemt de positie over uit de machineparameters en benadert deze positie automatisch.

- ▶ Kalibratiecyclus starten
- > Kalibratiecyclus verloopt zonder stop.
- > Wanneer u **Q523** gelijk aan **2** hebt geprogrammeerd, schrijft de besturing de gekalibreerde positie in de machineparameter **centerPos** (nr. 114200) terug.

Instructies

AANWIJZING

Let op: botsingsgevaar!

Als u **Q536=1** programmeert, moet het gereedschap vóór de cyclusoproep worden voorgepositioneerd! De besturing bepaalt bij de kalibratie ook de verstelling van het midden van het kalibratiegereedschap. Hiervoor draait de besturing de spil 180°, nadat de helft van de kalibratiecyclus is afgewerkt. Er bestaat botsingsgevaar!

- ▶ Vastleggen of vóór het cyclusbegin een stop moet plaatsvinden, of dat u de cyclus zonder stop automatisch wilt laten uitvoeren.

- Deze cyclus kunt u uitsluitend in de bewerkingsmodus **FUNCTION MODE MILL** uitvoeren.
- Het kalibratiegereedschap moet een diameter groter dan 15 mm hebben en moet ca. 50 mm buiten de klauwplaat uitsteken. Wanneer u een cilindrische pen met deze maten gebruikt, ontstaat er slechts een verbuiging van 0,1 µm per 1 N tastkracht. Bij gebruik van een kalibratiegereedschap met een te kleine diameter en/of dat zeer ver tot buiten de klauwplaat uitsteekt, kan grote onnauwkeurigheid ontstaan.
- Voor het kalibreren moeten de juiste radius en de juiste lengte van het kalibratiegereedschap in de gereedschapstabel **TOOL.T** ingevoerd zijn.
- Wanneer u de positie van het TT op de tafel verandert, moet u opnieuw kalibreren.

Aanwijzing in combinatie met machineparameters

- Met de machineparameter **probingCapability** (nr. 122723) definieert de machinefabrikant de werking van de cyclus. Met deze parameter kan o.a. een gereedschapslengtemeting met stilstaande spil worden uitgevoerd en gelijktijdig een meting van de radius en van de afzonderlijke snijkanten van het gereedschap worden ingesteld.

Cyclusparameters

Helpscherm

Parameters

Q536 Stop vóór uitvoering (0=stop)?

Vastleggen of vóór de kalibratie een stop moet plaatsvinden, of dat de cyclus zonder stop automatisch afloopt:

0: stop voor kalibratie. De besturing vraagt u het gereedschap handmatig via het gereedschaptaststelsysteem te positioneren. Wanneer u de positie boven het gereedschaptaststelsysteem ongeveer hebt bereikt, kunt u de bewerking met **NC-start** voortzetten of met de softkey **AFBREKEN** annuleren.

1: zonder stop voor kalibratie. De besturing start de kalibratieprocedure afhankelijk van **Q523**. Eventueel moet u vóór cyclus **484** het gereedschap via het gereedschaptaststelsysteem bewegen.

Invoer: **0, 1**

Q523 Positie van tafeltaster (0-2)?

Positie van het gereedschaptaststelsysteem:

0: huidige positie van het kalibratiegereedschap. Het gereedschaptaststelsysteem bevindt zich onder de actuele gereedschapspositie. Als **Q536=0** is, positioneert u het kalibratiegereedschap tijdens de cyclus handmatig boven het midden van het gereedschaptaststelsysteem. Wanneer **Q536=1** is, moet u het gereedschap vóór het cyclusbegin boven het midden van het gereedschaptaststelsysteem positioneren.

1: geconfigureerde positie van het gereedschaptaststelsysteem. De besturing neemt de positie uit machineparameter **centerPos** (nr. 114201) over. U moet het gereedschap niet voorpositioneren. Het kalibratiegereedschap benadert de positie automatisch.

2: huidige positie van het kalibratiegereedschap. Zie **Q523=0**.

0: Bovendien schrijft de besturing na de kalibratie de eventueel vastgestelde positie in de machineparameter **centerPos** (nr. 114201).

Invoer: **0, 1, 2**

Voorbeeld

11 TOOL CALL 12 Z	
12 TCH PROBE 484 IR-TT KALIBREREN ~	
Q536=+0	;STOP VOOR UITVOER. ~
Q523=+0	;TT-POSITIE



9

**Cycli: speciale
functies**

9.1 Basisprincipes

Overzicht

De besturing beschikt over de volgende cycli voor onderstaande speciale toepassingen:

-  ▶ Toets **CYCL DEF** indrukken
-  ▶ Softkey **SPECIALE CYCLI** selecteren

Softkey	Cyclus	Pagina
	9 STILSTANDSTIJD <ul style="list-style-type: none"> ■ Programma-afloop stoppen voor de duur van de stilstandtijd 	Meer informatie: Gebruikershandboek Bewerkingscycli programmeren
	12 PGM CALL <ul style="list-style-type: none"> ■ Willekeurig NC-programma oproepen 	Meer informatie: Gebruikershandboek Bewerkingscycli programmeren
	13 ORIENTATIE <ul style="list-style-type: none"> ■ Spil naar een bepaalde hoek draaien 	359
	32 TOLERANTIE <ul style="list-style-type: none"> ■ Toegestane afwijking contour voor schokvrije bewerking programmeren 	Meer informatie: Gebruikershandboek Bewerkingscycli programmeren
	225 GRAVEREN <ul style="list-style-type: none"> ■ Teksten op een vlak oppervlak graveren ■ Langs een rechte of cirkelboog 	Meer informatie: Gebruikershandboek Bewerkingscycli programmeren
	232 VLAKFREZEN <ul style="list-style-type: none"> ■ Vlak oppervlak in meerdere verplaatsingen vlakfrezes ■ selectie van de freesstrategie 	Meer informatie: Gebruikershandboek Bewerkingscycli programmeren
	18 DRAADSNIJDEN <ul style="list-style-type: none"> ■ Met gestuurde spil ■ Spilstop op de bodem van de boring 	Meer informatie: Gebruikershandboek Bewerkingscycli programmeren

9.2 Cyclus 13 ORIENTATIE

ISO-programmering

G36

Toepassing



Raadpleeg uw machinehandboek!

De machine en besturing moeten zijn voorbereid door de machinefabrikant.

De besturing kan de hoofdspil van een gereedschapsmachine aansturen en in een door een hoek bepaalde positie roteren.

De spiloriëntatie is bijvoorbeeld nodig:

- bij gereedschapswisselsystemen met een bepaalde wisselpositie voor het gereedschap
- voor het uitlijnen van het zend- en ontvangstvenster van 3D-tastsystemen met infrarood-overdracht

De in de cyclus gedefinieerde hoekpositie positioneert de besturing door het programmeren van **M19** of **M20** (machine-afhankelijk).

Wanneer **M19** of **M20** wordt geprogrammeerd, zonder dat eerst cyclus **13** is gedefinieerd, dan positioneert de besturing de hoofdspil op een hoekwaarde die door de machinefabrikant is vastgelegd.

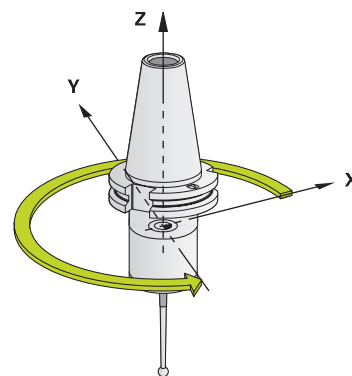

Instructies

- Deze cyclus kunt u in de bewerkingsmodi **FUNCTION MODE MILL** uitvoeren.

Cyclusparameters

Helpscherm

Parameter

Oriëntatiehoek

hoek gerelateerd aan de hoekreferentie-as van het bewerkingsvlak invoeren.

Invoer: **0...360**

Voorbeeld

11 CYCL DEF 13.0 ORIENTATIE

12 CYCL DEF 13.1 HOEK180

10

**Overzichtstabellen
Cycli**

10.1 Overzichtstabel



Alle cycli die niet met de meetcycli verband houden, worden in de gebruikershandleiding **Bewerkingscycli programmeren** beschreven. Neem contact op met HEIDENHAIN, wanneer u dit gebruikershandboek nodig hebt.

ID gebruikershandboek Bewerkingscycli programmeren:
1303429-xx

Tastcycli

Cyclus-nummer	Cyclusaanduiding	DEF-actief	CALL-actief	Pagina
0	REFERENTIEVLAK	■		242
1	POLAIR NULPUNT	■		244
3	METEN	■		295
4	METEN 3D	■		298
30	TT KALIBREREN	■		334
31	GEREEDSCH.-LENGTE	■		337
32	GEREEDSCH.-RADIUS	■		341
33	GEREEDSCHAP METEN	■		346
400	BASISROTATIE	■		108
401	ROT 2 BORINGEN	■		112
402	ROT 2 TAPPEN	■		117
403	ROT OVER ROTATIE-AS	■		122
404	BASISROTATIE BEPALEN	■		131
405	ROT OVER C-AS	■		127
408	REF.PT. MIDDEN SLEUF	■		222
409	REF. PT. MIDDEN DAM	■		227
410	NULP. BINNEN RECHTH.	■		168
411	NULPNT BUITEN RECHTH	■		173
412	NULPNT BINNEN CIRKEL	■		179
413	NULPNT BUITEN CIRKEL	■		185
414	NULPUNT BUITEN HOEK	■		191
415	NULPUNT BINNEN HOEK	■		197
416	NULPUNT MIDD. CIRKEL	■		203
417	NULPUNT IN TS-AS	■		209
418	REF.PT. 4 BORINGEN	■		213
419	REF.PUNT ENKELE AS	■		218
420	METEN HOEK	■		246
421	METEN BORING	■		249
422	MET. CIRKEL BUITEN	■		254

Cyclus-nummer	Cyclusaanduiding	DEF-actief	CALL-actief	Pagina
423	MET. RECHTHK. BINNEN	■		259
424	MET. RECHTHK BUITEN	■		264
425	METING INW. BREEDTE	■		268
426	METING RAND BUITEN	■		272
427	METEN COORDINATEN	■		276
430	METING GATENCIRKEL	■		281
431	METING VLAK	■		286
441	SNEL AANTASTEN	■		300
460	TS KALIBREREN AAN KOGEL	■		318
461	TS LENGTE KALIBREREN	■		310
462	TS KALIBREREN IN RING	■		312
463	TS KALIBREREN AAN TAP	■		315
480	TT KALIBREREN	■		334
481	GEREEDSCH.-LENGTE	■		337
482	GEREEDSCH.-RADIUS	■		341
483	GEREEDSCHAP METEN	■		346
484	IR-TT KALIBREREN	■		352
620	VT 121 KALIBRATIE	■		Meer informatie: Gebruikershandleiding VTC ID: 1322445-xx
621	HANDMATIGE INSPECTIE	■		Meer informatie: Gebruikershandleiding VTC ID: 1322445-xx
622	OPNAMES	■		Meer informatie: Gebruikershandleiding VTC ID: 1322445-xx
623	BREUKCONTROLE	■		Meer informatie: Gebruikershandleiding VTC ID: 1322445-xx
624	SPAANHOEKMETING	■		Meer informatie: Gebruikershandleiding VTC ID: 1322445-xx
1400	TASTEN POSITIE	■		137
1401	TASTEN CIRKEL	■		141
1402	TASTEN KOGEL	■		146
1404	PROBE SLOT/RIDGE	■		151
1410	TASTEN KANT	■		73
1411	TASTEN TWEE CIRKELS	■		81
1412	TASTEN SCHUINE ZIJDE	■		90
1416	TASTEN SNIJPUNT	■		98

Cyclus- nummer	Cyclusaanduiding	DEF- actief	CALL- actief	Pagina
1420	TASTEN VLAK	■		66
1430	PROBE POSITION OF UNDERCUT	■		155
1434	PROBE SLOT/RIDGE UNDERCUT	■		160
1493	EXTRUSIE TASTEN	■		303
Bewerkingscycli				
Cyclus- nummer	Cyclusaanduiding	DEF- actief	CALL- actief	Pagina
13	ORIENTATIE	■		359

Index

3

3D-tastsystemen..... 40

B

Basisrotatie

rechtstreeks instellen..... 131
 via een rotatie-as..... 122
 via twee boringen..... 112

G

Gereedschapsbewaking..... 240

Gereedschapscorrectie..... 240

Gereedschapsmeting

basisprincipes..... 326
 compleet meten..... 346
 gereedschapsradius..... 341
 gereedschapstabel..... 331
 machineparameters..... 329

Gereedschap-taststelsysteem

kalibreren

TT kalibreren..... 334

GLOBAL DEF..... 48

Grunddrehung..... 108

über zwei Zapfen..... 117

K

Kalibratiecycli..... 308

TS kalibreren..... 318

TS lengte..... 310

TS radius binnen..... 312

TS radius buiten..... 315

Kalibreren

Eenvoudige taster..... 318

L-taster..... 318

M

Meetresultaten vastleggen..... 237

Meten

Boring..... 249

breedte binnen..... 268

cirkel buiten..... 254

coördinaat..... 276

dam buiten..... 272

gatencirkel..... 281

hoek..... 246

rechthoek binnen..... 259

rechthoek buiten..... 264

vlak..... 286

Meten 3D..... 298

Meten met cyclus 3..... 295

O

Ontwikkelingsversie..... 22

Optie..... 21

Over dit handboek..... 18

Overzichtstabel..... 362

tastcycli..... 362

P

Positioneerlogica..... 47

R

Referentiepunt automatisch vastleggen

afzonderlijke as..... 218

afzonderlijke positie..... 137

basisprincipes 14xx..... 136

basisprincipes 4xx..... 166

cirkel..... 141

dam..... 151

dam achtersnede..... 160

gatencirkel..... 203

hoek binnen..... 197

hoek buiten..... 191

kogel..... 146

midden van 4 boringen..... 213

midden van dam..... 227

midden van sleuf..... 222

positie achtersnede..... 155

rechthoekige kamer..... 168

rechthoekige tap..... 173

ronde tap..... 185

rondkamer (boring)..... 179

sleuf..... 151

sleuf achtersnede..... 160

taststelsystemas..... 209

S

scheve ligging van het werkstuk bepalen

basisprincipes tastcycli 400-405.. 107

Basisrotatie..... 108

basisrotatie instellen..... 131

Basisrotatie via een rotatie-as..... 122

basisrotatie via twee boringen.... 112

basisrotatie via twee tappen. 117

rotatie via C-as..... 127

tasten twee cirkels..... 81

Tasten zijkant..... 73

Scheve ligging van het werkstuk controleren

basisprincipes..... 236

Scheve ligging van het werkstuk registreren

basisprincipes tastcycli 14xx... 55

tasten schuine zijde..... 90

Snel tasten..... 300

Software-optie..... 21

Spiloriëntatie..... 359

Status van de meting..... 239

T

Tastaanzet..... 45

Tastcycli 14x

tasten schuine zijde..... 90

Tastcycli 14xx

analyse van de toleranties..... 62

basisprincipes..... 55

halfautomatische modus..... 57

overdracht van een actuele

positie..... 65

Tasten cirkel..... 141

tasten dam..... 151

tasten dam achtersnede..... 160

Tasten kogel..... 146

tasten positie ondersnijding.. 155

tasten sleuf..... 151

tasten sleuf achtersnede..... 160

tasten snijpunt..... 66, 98

tasten twee cirkels..... 81

tasten zijkant..... 73

Tasten extrusie..... 303

Taststelsysteem voor gereedschap kalibreren

IR-TT kalibreren..... 352

Taststelsysteemcycli 14xx

Antasten Position..... 137

Tolerantiebewaking..... 239

W

Werkstuk-Schieftegring bepalen

Antasten Ebene..... 66

Antasten Schnittpunkt..... 98

Werkstuk automatisch controleren

referentiepunt polair..... 244

referentievlak..... 242

Werkzeug-Vermessung

Werkzeug-Länge..... 337

HEIDENHAIN

DR. JOHANNES HEIDENHAIN GmbH

Dr.-Johannes-Heidenhain-Straße 5

83301 Traunreut, Germany

☎ +49 8669 31-0

FAX +49 8669 32-5061

info@heidenhain.de

Technical support FAX +49 8669 32-1000

Measuring systems ☎ +49 8669 31-3104
service.ms-support@heidenhain.de

NC support ☎ +49 8669 31-3101
service.nc-support@heidenhain.de

NC programming ☎ +49 8669 31-3103
service.nc-pgm@heidenhain.de

PLC programming ☎ +49 8669 31-3102
service.plc@heidenhain.de

APP programming ☎ +49 8669 31-3106
service.app@heidenhain.de

www.heidenhain.com

Tastsystemen en camerasystemen

HEIDENHAIN biedt universele en uiterst nauwkeurige tastsystemen voor gereedschapsmachines, bijvoorbeeld voor exacte positiebepaling van werkstukanten en meting van gereedschappen. Beproefde technologieën, zoals een slijtvaste optische sensor, botsingsbescherming en geïntegreerde blaasmonden waarmee de meetpositie wordt gereinigd, maken de tastsystemen tot een betrouwbaar en veilig gereedschap voor het opmeten van werkstukken en gereedschap. Voor een nog hogere proceszekerheid kunnen de gereedschappen comfortabel worden bewaakt met zowel het camerasysteem als de gereedschapsbreuksensor van HEIDENHAIN.



Meer informatie over tast- en camerasystemen:

www.heidenhain.de/produkte/tastsysteme

