



# HEIDENHAIN



## TNC 320

Kullanıcı el kitabı  
Kurulum, NC programlarını  
test etme ve işleme







NC yazılımı  
77185x-18

Türkçe (tr)  
10/2023





## Kumanda ile ilgili kumanda elemanları

### Tuşlar



#### Ekran kullanım elemanları

Tuş	Fonksiyon
	Ekran bölmenin seçilmesi
	Ekran makine işletim türü, programlama işletim türü ve üçüncü masaüstü arasında geçiş
	Yazılım tuşları: Ekrandaki fonksiyonu seçin
  	Yazılım tuşu çubuğuna geçiş yapın















#### Makine işletim türleri

Tuş	Fonksiyon
	Manuel İşletim
	Elektronik el çarkı
	El girişi ile pozisyonlama
	Program akışı tekli tümce
	Program akışı tümce takibi



#### Programlama işletim türleri

Tuş	Fonksiyon
	Programlama
	Program Testi









## Koordinat eksenleri ile rakamların girilmesi ve düzenlenmesi

Tuş	Fonksiyon
 ... 	Koordinat eksenlerinin seçilmesi veya NC programına girilmesi
 ... 	Rakamlar
 	Ondalık işareti / ön işaretin ters çevrilmesi
 	Kutupsal koordinat girişi / Artan değerler
	Q parametre programlaması / Q parametre durumu
	Gerçek pozisyonun kabul edilmesi
	Diyalog sorularını alın ve kelimeleri silin
	Girişi kapatın ve diyalogu uygulayın
	NC tümcesini kapatma, girişi sonlandırma
	Girişlerin sıfırlanması veya hata mesajının silinmesi
	Diyalogu iptal edin ve program bölümünü silin











#### Aletlerle ilgili girişler

Tuş	Fonksiyon
	NC programında alet verilerini tanımlama
	Alet verilerini çağırın

## NC programlarının ve dosyaların yönetimi, kumanda fonksiyonları









Tuş	Fonksiyon
	NC programları veya dosyaların seçilmesi ve silinmesi, harici veri aktarımı
	Program çağırmasını tanımlayın, sıfır noktasını ve nokta tablolarını seçin
	MOD-Fonksiyonlarını seçin
	NC hata mesajlarında yardım metinlerini gösterin, TNCguide'i çağırın
	Oluşan tüm hata mesajlarını gösterin
	Hesap makinesini gösterin
	Özel fonksiyonları gösterin
	Güncel olarak işlevsiz

## Yönlendirme tuşları

Tuş	Fonksiyon
 	İmleci konumlandırın
	NC tümceleri, döngüler ve parametre fonksiyonlarını doğrudan seçme
	Program başlangıcına veya tablo başına geçiş yapılması
	Program sonuna veya bir tablo satırının sonuna geçiş yapılması
	Sayfa olarak yukarı doğru geçiş yapılması
	Sayfa olarak aşağı doğru geçiş yapılması
	Formüllerdeki sonraki seçimi yapın
 	Dialog alanı ya da buton ileri/geri

## Döngüler, alt programlar ve program bölüm tekrarları

### Hat hareketlerini programlayın

Tuş	Fonksiyon
	Konturu hareket ettirin/konturdan çıkın
	Serbest kontur programlama FK
	Doğru
	Kutupsal koordinatlar için daire orta noktası/kutup
	Daire orta noktası çevresindeki çember
	Yarıçap ile çember
	Tanjant bağlantısı ile çember
 	Pah/köşe yuvarlama

## Besleme ve mil devri için potansiyometre

### Besleme



### Mil devri







## İçindekiler

1	Temel bilgiler.....	23
2	İlk adımlar.....	59
3	Temel ilkeler.....	71
4	Aletler.....	137
5	Ayarlama.....	177
6	Test etme ve işleme.....	251
7	Özel fonksiyonlar.....	315
8	MOD Fonksiyonları.....	319
9	HEROS fonksiyonları.....	343
10	Tablolar ve Genel Bakış.....	441



<b>1</b>	<b>Temel bilgiler.....</b>	<b>23</b>
1.1	Bu el kitabı hakkında.....	24
1.2	Kumanda tipi, yazılım ve fonksiyonlar.....	26
	Yazılım seçenekleri.....	28
	Yeni ve değiştirilmiş işlevler 77185x-18.....	30
	77185x-18 yazılımının yeni döngü fonksiyonları.....	49
	Değiştirilmiş döngü fonksiyonları 77185x-18.....	53

<b>2 İlk adımlar.....</b>	<b>59</b>
<b>2.1 Genel bakış.....</b>	<b>60</b>
<b>2.2 Makinenin açılması.....</b>	<b>61</b>
Akım kesintisini onaylayın ve referans noktalarına yaklaşın.....	61
<b>2.3 Malzemenin grafik olarak test edilmesi.....</b>	<b>62</b>
Program Testi işletim türünü seçin.....	62
Alet tablosunu seçme.....	62
NC program seçimi.....	63
Ekran düzeni ve görünüm seçme.....	63
Program testini başlatma.....	64
<b>2.4 Aletlerin düzenlenmesi.....</b>	<b>65</b>
Manuel işletim işletim türünü seçin.....	65
Aletleri hazırlayın ve ölçün.....	65
TOOL.T alet tablosu düzenleme.....	66
TOOL_P.TCH yer tablosunu düzenle.....	67
<b>2.5 Malzemenin düzenlenmesi.....</b>	<b>68</b>
Doğru işletim türünü seçme.....	68
İşleme parçasını sabitleyin.....	68
3D tarama sistemli referans noktası ayarı.....	68
<b>2.6 Malzemenin işlenmesi.....</b>	<b>70</b>
Program akışı tekli tümce veya Program akışı tümce takibi işletim türünü seçin.....	70
NC program seçimi.....	70
NC programını başlatma.....	70

<b>3</b>	<b>Temel ilkeler.....</b>	<b>71</b>
<b>3.1</b>	<b>TNC 320.....</b>	<b>72</b>
	HEIDENHAIN Açık Metin ve DIN/ISO.....	72
	Uyumluluk.....	72
	Veri güvenliği ve veri gizliliği.....	73
<b>3.2</b>	<b>Ekran ve Kumanda paneli.....</b>	<b>75</b>
	Ekran.....	75
	Ekran düzeninin belirlenmesi.....	76
	Kumanda alanı.....	76
<b>3.3</b>	<b>İşletim türleri.....</b>	<b>78</b>
	Manuel işletim ve el. el çarkı.....	78
	El girişi ile pozisyonlama.....	78
	Programlama.....	79
	Program Testi.....	79
	Tümce sırası program akışı ve tekil tümce program akışı.....	80
<b>3.4</b>	<b>Durum göstergeleri.....</b>	<b>81</b>
	Genel durum göstergesi.....	81
	Ek durum göstergeleri.....	84
<b>3.5</b>	<b>Dosya yönetimi.....</b>	<b>91</b>
	Dosyaları.....	91
	Harici oluşturulan dosyaları kumandada gösterme.....	93
	Dizinler.....	93
	Yollar.....	93
	Dosya yönetimini aç.....	94
	Ek fonksiyonlar.....	95
	Sürücüler, dizinleri ve dosyaları seçme.....	97
	Son seçilen dosyalardan birini seçin.....	99
	Kumandada USB cihazları.....	99
	Harici bir veri taşıyıcısı ile veri alışverişi.....	101
	Ağdaki kumanda.....	102
	Veri yedeklemesi.....	103
	Bir iTNC 530 dosyasını içe aktarma.....	103
	Harici dosya tiplerinin yönetimi için ek araçlar.....	104
<b>3.6</b>	<b>Hata mesajları ve yardım sistemi.....</b>	<b>113</b>
	Hata mesajları.....	113
	Bağlam duyarlı yardım sistemi TNCguide.....	119
<b>3.7</b>	<b>NC esasları.....</b>	<b>125</b>
	Yol ölçüm cihazları ve referans işaretleri.....	125
	Programlanabilir eksenler.....	125
	Referans sistemleri.....	126

<b>3.8</b>	<b>Aksesuar: HEIDENHAIN'ın 3D tarama sistemi ve elektronik el çarkı.....</b>	<b>135</b>
	3D tarama sistemleri.....	135
	Elektronik el çarkı HR.....	136

<b>4 Aletler.....</b>	<b>137</b>
<b>4.1 Alet verileri.....</b>	<b>138</b>
Alet numarası, alet adı.....	138
Veri tabanı kimliği.....	138
L alet uzunluğu.....	139
Alet yarıçapı R.....	141
Alet tablosu esasları.....	141
Alet tablosunun İNÇ olarak oluşturulması ve etkinleştirilmesi.....	145
Alet verilerini tabloya girin.....	146
Alet tablolarını içe aktarma.....	150
Alet değiştirici için yer tablosu.....	152
Alet seçimi.....	155
Alet uygulama kontrolü.....	156
<b>4.2 Tarama sistemi tablosu.....</b>	<b>159</b>
Uygulama.....	159
Fonksiyon açıklaması.....	159
Tarama sistemi tablosunu düzenleme.....	160
<b>4.3 Alet yönetimi.....</b>	<b>161</b>
temel ilkeleri.....	161
Alet yönetimini çağırma.....	162
Alet yönetimini düzenleme.....	163
Mevcut alet tipleri.....	166
Alet verilerini içe aktarma ve dışa aktarma.....	168
<b>4.4 Alet taşıyıcı yönetimi.....</b>	<b>171</b>
Temel ilkeler.....	171
Alet taşıyıcı şablonlarının kaydedilmesi.....	172
Alet taşıyıcı şablonlarının parametrelenmesi.....	173
Alet taşıyıcı atama.....	176

<b>5</b>	<b>Ayarlama.....</b>	<b>177</b>
<b>5.1</b>	<b>Açma, kapama.....</b>	<b>178</b>
	Çalıştırma.....	178
	Referans noktası aşılmış.....	180
	Kapama.....	182
<b>5.2</b>	<b>Makine ekseninin hareket ettirilmesi.....</b>	<b>183</b>
	Not.....	183
	Ekseni eksen yön tuşlarıyla hareket ettirme.....	183
	Kademeli pozisyonlama.....	184
	Elektronik el çarklarıyla hareket ettirme.....	185
<b>5.3</b>	<b>S mil devri, F beslemesi ve M ek fonksiyonu.....</b>	<b>195</b>
	Uygulama.....	195
	Değerleri girme.....	195
	Mil devir sayısı ve beslemeyi değiştir.....	196
	Besleme sınırlandırması F MAX.....	197
<b>5.4</b>	<b>Referans noktası yönetimi.....</b>	<b>198</b>
	Not.....	198
	Referans noktası tablosunun İNÇ olarak oluşturulması ve etkinleştirilmesi.....	199
	Referans noktalarının tabloya kaydı.....	200
	Referans noktalarını üzerine yazmaya karşı koruma.....	204
	Referans noktasını etkinleştirin.....	206
<b>5.5</b>	<b>3D tarama sistemi olmadan referans noktası ayarlama.....</b>	<b>208</b>
	Not.....	208
	Ön hazırlık.....	208
	Şaft frezesiyle referans noktasını ayarlama.....	209
	Mekanik tarayıcılı veya ölçme saatli tarama fonksiyonlarını kullanmak.....	210
<b>5.6</b>	<b>3D tarama sistemini kullanma.....</b>	<b>211</b>
	Giriş.....	211
	Genel görünüm.....	213
	Tarama sistemi denetimini bastırma.....	215
	Tarama sistemi döngülerindeki fonksiyonlar.....	216
	Tarama sistemi döngüsünü seçme.....	218
	Tarama sistemi döngülerindeki ölçüm değerlerini kaydetme.....	219
	Tarama sistemi döngülerinden ölçüm değerlerinin bir sıfır noktası tablosuna yazılması.....	219
	Tarama sistemi döngülerinden ölçüm değerlerinin referans noktası tablosuna yazılması.....	220
<b>5.7</b>	<b>3D tarama sistemi kalibrasyonu.....</b>	<b>221</b>
	Giriş.....	221
	Etkili uzunluk kalibrasyonu.....	222
	Etkin yarıçapın kalibre edilmesi ve tarama sistemi odak kaydırmasının dengelenmesi.....	223



L şekilli bir tarama çubuğunu kalibre etme.....	227
Kalibrasyon değeri göstergeleri.....	227
<b>5.8 Malzeme eğim konumunun 3D tarama sistemiyle dengeleme.....</b>	<b>228</b>
Giriş.....	228
Temel dönüş belirle.....	230
Temel devri referans noktası tablosuna kaydedin.....	230
Eğik malzeme konumlarını tezgah dönüşü yoluyla dengeleyin.....	230
Temel devir ve ofseti gösterme.....	232
Temel devir ve ofseti kaldırma.....	232
3D temel dönüşü belirleme.....	233
Ofset ve 3D temel dönüş karşılaştırması.....	236
<b>5.9 3D tarama sistemli referans noktası ayarı.....</b>	<b>237</b>
Genel bakış.....	237
İstenilen bir eksende referans noktasını manuel olarak ayarlama.....	238
Referans noktası olarak köşe.....	239
Referans noktası olarak daire merkez noktası.....	240
Referans noktası olarak orta eksen.....	243
3D tarama sistemi ile malzemeleri ölçme.....	244
<b>5.10 Döndürme:manuel modifleme düzlemi döndürme (seçenek no. 8).....</b>	<b>246</b>
Uygulama, çalışma şekli.....	246
Çevrilen sistemde pozisyon göstergesi.....	247
Çalışma düzlemini çevir'de sınırlamalar.....	247
Manuel çevirmeyi etkinleştirme.....	248
Alet eksen yönünün etkin çalışma yönü olarak ayarlanması.....	250
Döndürülen sistemde referans noktasını belirleyin.....	250

<b>6</b>	<b>Test etme ve işleme.....</b>	<b>251</b>
<b>6.1</b>	<b>Grafikler.....</b>	<b>252</b>
	Uygulama.....	252
	Görüntüleme seçenekleri.....	253
	Alet.....	254
	Görünüm.....	255
	Grafiği döndürme, yakınlaştırma ve taşıma.....	257
	Program testinin hızını ayarlama.....	258
	Grafiksel simülasyonu tekrarlama.....	258
	Kesim düzlemini taşıma.....	259
<b>6.2</b>	<b>Çarpışmalar bakımından kontrol et.....</b>	<b>260</b>
	Uygulama.....	260
<b>6.3</b>	<b>İşleme süresini belirleme.....</b>	<b>261</b>
	Uygulama.....	261
<b>6.4</b>	<b>Çalışma alanında ham parçayı gösterin.....</b>	<b>262</b>
	Uygulama.....	262
<b>6.5</b>	<b>Ölçme.....</b>	<b>264</b>
	Uygulama.....	264
<b>6.6</b>	<b>Seçime bağlı program akışı durdurma.....</b>	<b>265</b>
	Uygulama.....	265
<b>6.7</b>	<b>NC tümceleri atlama.....</b>	<b>266</b>
	Program testi ve program akışı.....	266
	El girişi ile pozisyonlama.....	267
<b>6.8</b>	<b>Hazır parçayı dışa aktar.....</b>	<b>268</b>
	Uygulama.....	268
<b>6.9</b>	<b>Program testi.....</b>	<b>269</b>
	Uygulama.....	269
	Program testi uygulama.....	271
	Program Testi işlemini belirli bir NC tümcesine kadar uygulama uygulayın.....	272
	GOTO tuşunu kullan.....	273
	Kaydırma çubuğu.....	274
<b>6.10</b>	<b>Program akışı.....</b>	<b>275</b>
	Uygulama.....	275
	NC programı uygula.....	275
	NC programlarını sıralama.....	276
	Q parametresini kontrol etme ve değiştirme.....	277
	İşlemi kesintiye uğratma, durdurma veya iptal etme.....	279

Program akışı sırasındaki düzeltmeler.....	281
Makine eksenini yarıda kesilmesinden sonra işleyin.....	283
Program akışının bir kesinti sonrasında sürdürülmesi.....	284
Elektrik kesintisi sonrasında serbest sürüş.....	285
NC programına herhangi bir giriş: Tümce ilerlemesi.....	288
Kontura yeniden yaklaşma.....	293
<b>6.11 CAM programlarını işleme.....</b>	<b>295</b>
3D modelinden NC programına.....	295
Post işlemci yapılandırmasında dikkate alın.....	296
CAM programlaması sırasında dikkat edilecek noktalar.....	298
Kumandada erişim seçenekleri.....	300
Hareket kontrolü ADP.....	300
<b>6.12 Program göstergesi fonksiyonları.....</b>	<b>301</b>
Genel bakış.....	301
<b>6.13 Otomatik program başlatma.....</b>	<b>302</b>
Uygulama.....	302
<b>6.14 İşletim türü El girişi ile pozisyonlama.....</b>	<b>303</b>
Manuel giriş ile konumlandırma uygulayın.....	304
ŞMDI'den NC programlarını yedekle.....	306
<b>6.15 M ve STOP ek fonksiyonlarını girin.....</b>	<b>307</b>
Temel ilkeler.....	307
<b>6.16 Program akışı kontrolü, mil ve soğutucu madde için ek fonksiyonlar.....</b>	<b>308</b>
Genel bakış.....	308
<b>6.17 Koordinat bilgileri için ek fonksiyonlar.....</b>	<b>309</b>
Makine bazlı koordinatları programlama M91/M92.....	309
Çalışma düzleminin döndürülmüş olması durumunda döndürülmemiş koordinat sisteminde pozisyonlara yaklaşma: M130.....	311
<b>6.18 Hat davranışı için ek fonksiyonlar.....</b>	<b>312</b>
Program akışı sırasında el çarkı konumlandırmasını bindirme: M118.....	312
Temel devri silin: M143.....	313
Aleti NC durdur işlemi sırasında otomatik olarak konturdan kaldırın: M148.....	313

<b>7</b>	<b>Özel fonksiyonlar.....</b>	<b>315</b>
<b>7.1</b>	<b>Sayaç tanımlama.....</b>	<b>316</b>
	Uygulama.....	316
	FUNCTION COUNT tanımlayın.....	317

<b>8 MOD Fonksiyonları.....</b>	<b>319</b>
<b>8.1 MOD fonksiyonu.....</b>	<b>320</b>
MOD fonksiyonlarını seçme.....	320
Ayarları değiştir.....	320
MOD fonksiyonlarından çıkış.....	320
MOD fonksiyonlarına genel bakış.....	321
<b>8.2 Yazılım numaralarını gösterin.....</b>	<b>322</b>
Uygulama.....	322
<b>8.3 Anahtar sayısının girilmesi.....</b>	<b>323</b>
Uygulama.....	323
Anahtar sayısı diyalogunda makine üreticisi için fonksiyonlar.....	323
<b>8.4 Makine konfigürasyonunu yükleme.....</b>	<b>324</b>
Uygulama.....	324
<b>8.5 Pozisyon göstergesinin seçilmesi.....</b>	<b>325</b>
Uygulama.....	325
<b>8.6 Ölçü sistemi seçin.....</b>	<b>327</b>
Uygulama.....	327
<b>8.7 Grafik ayarları.....</b>	<b>328</b>
<b>8.8 Sayaç ayarlama.....</b>	<b>330</b>
<b>8.9 Makine ayarlarını değiştirme.....</b>	<b>331</b>
Kinematik seçme.....	331
Hareket sınırlarını tanımlama.....	332
Alet kullanım dosyası oluşturma.....	334
Harici erişime izin verme veya engelleme.....	334
<b>8.10 HR 550FS kablosuz el çarkını yapılandırma.....</b>	<b>337</b>
Uygulama.....	337
El çarkının belli bir el çarkı yuvasına atanması.....	337
Telsiz kanalını ayarlama.....	338
Yayın gücünün ayarlanması.....	338
İstatistik.....	339
<b>8.11 Sistem ayarlarını değiştirme.....</b>	<b>340</b>
Sistem saatini ayarlayın.....	340
<b>8.12 Teşhis fonksiyonları.....</b>	<b>341</b>
Bus teşhisi.....	341
Donanım konfigürasyonu.....	341
HeROS bilgisi.....	341

<b>8.13 İşletim sürelerinin gösterilmesi.....</b>	<b>341</b>
Uygulama.....	341

<b>9</b>	<b>HEROS fonksiyonları.....</b>	<b>343</b>
<b>9.1</b>	<b>Remote Desktop Manager (Seçenek no. 133).....</b>	<b>344</b>
	Giriş.....	344
	Bağlantıyı yapılandırma – Windows Terminal Service (RemoteFX).....	345
	Bağlantıyı yapılandırma – VNC.....	349
	Harici bir bilgisayarı kapatma veya başlatma.....	350
	Bağlantıyı başlatma ve sonlandırma.....	352
	Bağlantıları dışa aktarma ve içe aktarma.....	353
	Özel bağlantılar.....	354
<b>9.2</b>	<b>ITC'ler için ek araçlar.....</b>	<b>356</b>
<b>9.3</b>	<b>Window-Manager.....</b>	<b>358</b>
	Genel görünüm görev çubuğu.....	359
	Portscan.....	363
	Secure Remote Access.....	364
	Printer.....	365
	VNC.....	368
	Backup ve Restore.....	371
<b>9.4</b>	<b>Firewall.....</b>	<b>374</b>
	Uygulama.....	374
<b>9.5</b>	<b>Veri arayüzü oluştur.....</b>	<b>377</b>
	TNC 320 Üzerinde seri arayüzleri.....	377
	Uygulama.....	377
	RS-232 arayüzünü oluşturun.....	377
	TNCserver ile veri aktarımı ayarları.....	380
	Veri aktarımı için HEIDENHAIN yazılımı.....	380
<b>9.6</b>	<b>Ethernet arayüzü.....</b>	<b>384</b>
	Giriş.....	384
	Bağlantı seçenekleri.....	384
	Ethernet bağlantısı sembolü.....	384
	Ağ ayarları penceresi.....	385
	Advanced Network Configuration ile ağ yapılandırması.....	390
	Ağ sürücülerini için ayarlar.....	394
<b>9.7</b>	<b>SFTP ile dosya aktarımı(SSH File Transfer Protocol).....</b>	<b>398</b>
	SFTPCreateConnections ile bağlantı kurma.....	399
<b>9.8</b>	<b>SELinux güvenlik yazılımı.....</b>	<b>401</b>
<b>9.9</b>	<b>Kullanıcı yönetimi.....</b>	<b>402</b>
	Giriş.....	402
	Kullanıcı yönetimini yapılandırma.....	403

Yerel LDAP veritabanı.....	408
LDAP başka bilgisayarda.....	408
Windows etki alanı uygulaması.....	409
Başka kullanıcılar oluşturmak.....	413
Kullanıcı yönetiminin parola ayarları.....	416
Erişim hakları.....	418
HEIDENHAIN fonksiyon kullanıcıları.....	419
Rol tanımı.....	420
Haklar.....	423
Oto oturma aç fonksiyonunu etkinleştirin.....	425
Harici uygulamaların kullanıcı kimlik doğrulaması.....	425
Kullanıcı yönetiminde oturum açma.....	429
Kullanıcı değiştirme veya kullanıcının oturumunu kapatma.....	432
Kilitli ekran koruyucusu.....	432
HOME dizini.....	434
public dizini.....	434
Current User.....	436
Ek hakların talebi için diyalog.....	438

## **9.10 HEROS diyalog dilini değiştirme..... 439**



<b>10 Tablolar ve Genel Bakış.....</b>	<b>441</b>
<b>10.1 Makineye özel kullanıcı parametreleri.....</b>	<b>442</b>
Uygulama.....	442
Kullanıcı parametreleri listesi.....	444
<b>10.2 Veri arayüzleri için fiş tahsisi ve bağlantı kablosu.....</b>	<b>459</b>
V.24/RS-232-C HEIDENHAIN cihazları arayüzleri.....	459
Ethernet arayüzü RJ45 yuvası.....	459
<b>10.3 Teknik Veriler.....</b>	<b>460</b>
Kullanıcı fonksiyonları.....	463
Aksesuar.....	467



# 1

**Temel bilgiler**

## 1.1 Bu el kitabı hakkında

### Güvenlik uyarıları

Bu dokümantasyonda ve makine üreticinizin dokümantasyonunda belirtilen tüm güvenlik uyarılarını dikkate alın!

Güvenlik uyarıları, yazılım ve cihazların kullanımıyla ilgili tehlikelere karşı uyarır ve bunların önlenmesi hakkında bilgi verir. Tehlikenin ağırlığına göre sınıflandırılmış ve aşağıdaki gruplara ayrılmışlardır:

#### TEHLİKE

**Tehlike**, insanlar için tehlikelere işaret eder. Tehlikeyi önlemek için kılavuza uymadığınız takdirde, tehlike **kesinlikle ölüme veya ağır yaralanmalara** yol açar.

#### UYARI

**Uyarı**, insanlar için tehlikelere işaret eder. Tehlikeyi önlemek için kılavuza uymadığınız takdirde, tehlike **muhtemelen ölüme veya ağır yaralanmalara** yol açar.

#### İKAZ

**Dikkat**, insanlar için tehlikelere işaret eder. Tehlikeyi önlemek için kılavuza uymadığınız takdirde, tehlike **muhtemelen hafif yaralanmalara** yol açar.

#### BILGI

**Uyarı**, nesnelere veya veriler için tehlikelere işaret eder. Tehlikeyi önlemek için kılavuza uymadığınız takdirde, tehlike **muhtemelen maddi bir hasara** yol açar.

### Güvenlik uyarıları kapsamında bilgi sırası

Tüm güvenlik uyarılarında aşağıdaki dört bölüm bulunur:

- Sinyal kelimesi tehlikenin ağırlığını gösterir
- Tehlikenin türü ve kaynağı
- Tehlikenin dikkate alınmaması durumunda sonuçlar, örn. "Aşağıdaki işlemlerde çarpışma tehlikesi oluşur"
- Sakınma – Tehlikeye karşı önlemler

### Uyarı bilgileri

Yazılımın hatasız ve verimli kullanımı için bu kılavuzdaki uyarı bilgilerini dikkate alın.

Bu kılavuzda aşağıdaki uyarı bilgilerini bulabilirsiniz:



Bilgi sembolü bir **ipucu** belirtir.  
Bir ipucu önemli ek veya tamamlayıcı bilgiler sunar.



Bu sembol sizi makine üreticinizin güvenlik uyarılarını dikkate almanız konusunda uyarır. Bu sembol makineye bağlı fonksiyonları belirtir. Kullanıcı ve makine açısından olası tehlikeler makine el kitabında açıklanmıştır.



Kitap sembolü bir **çapraz referans** belirtir.  
Çapraz referans, makine üreticinizin veya üçüncü taraf sağlayıcının belgeleri gibi harici belgelere yönlendirir.

### Değişiklikler isteniyor mu ya da hata kaynağı mı bulundu?

Dokümantasyon alanında kendimizi sizin için sürekli iyileştirme gayreti içindeyiz. Bize bu konuda yardımcı olun ve değişiklik isteklerinizi lütfen aşağıdaki e-posta adresinden bizimle paylaşın:

**tnc-userdoc@heidenhain.de**

## 1.2 Kumanda tipi, yazılım ve fonksiyonlar

Bu el kitabı makinenin kurulumuna ve aşağıdaki NC yazılım numaralarından itibaren kumandalarda mevcut olan NC programlarının test edilmesi ve işlenmesine ilişkin fonksiyonları açıklar.



HEIDENHAIN, NC yazılımı sürüm 16'dan itibaren sürüm oluşturma şemasını basitleştirmiştir:

- Yayınlama dönemi sürüm numarasını belirler.
- Bir yayın döneminin tüm kumanda türleri aynı sürüm numarasına sahiptir.
- Programlama yerlerinin sürüm numarası, NC yazılımının sürüm numarasına karşılık gelir.

Kumanda tipi	NC Yazılım No.
TNC 320	771851-18
TNC 320 Programlama yeri	771855-18

Makine üreticisi, faydalanılır şekilde kumandayı, makine parametreleri üzerinden ilgili makineye uyarlar. Bu sebeple bu kullanıcı el kitabında, her kumandada kullanıma sunulmayan fonksiyonlar da tanımlanmıştır.

Her makinede kullanıma sunulmayan kumanda fonksiyonları örnekleri şunlardır:

- TT ile alet ölçümü

Makinenizin geçerli olan fonksiyon kapsamını öğrenmek için lütfen makine üreticisi ile bağlantı kurun.

Birçok makine üreticisi ve HEIDENHAIN, sizlere HEIDENHAIN kumanda programlama kursu sunar. Kumanda fonksiyonları konusunda daha fazla bilgi sahibi olmak için bu kurslara katılmanız önerilir.



### İşleme döngülerinin programlanması kullanıcı el kitabı:

İşleme döngülerinin tüm fonksiyonları **İşleme döngülerinin programlanması** kullanıcı el kitabında açıklanmıştır. Bu el kitabına ihtiyaç duyarsanız HEIDENHAIN'a başvurun.  
ID: 1303429-xx



### Malzeme ve alet için ölçüm döngülerinin programlanması kullanıcı el kitabı:

Tarama sistemi döngülerinin tüm fonksiyonları **Malzeme ve alet için ölçüm döngülerinin programlanması** kullanıcı el kitabında açıklanmıştır. Bu el kitabına ihtiyaç duyarsanız HEIDENHAIN'a başvurun.  
ID: 1303435-xx

**Kullanıcı el kitapları Açık Metin ve DIN/ISO programlama:**

NC programlama ile ilgili tüm içerikler (tarama sistemi ve işleme döngüleri hariç) **Açık Metin** ve **DIN/ISO Programlama** kullanıcı el kitaplarında açıklanmıştır. Bu kullanıcı el kitaplarına ihtiyaç duyarsanız HEIDENHAIN'a başvurun.

Açık metin programlama için ID: 1096950-xx

DIN/ISO programlama için ID: 1096983-xx

## Yazılım seçenekleri

TNC 320, duruma göre makine üreticiniz tarafından ayrıca onaylanabilecek farklı yazılım seçeneklerine sahiptir. Seçeneklerin her birinde aşağıda listelenen fonksiyonlar mevcuttur:

### İlave eksen (seçenek no. 0 ve seçenek no. 1)

**Ek eksen** Ek kontrol döngüleri 1 ve 2

### Advanced Function Set 1 (seçenek #8)

**Gelişmiş fonksiyon grubu 1**

**Yuvarlak tezgah işleme:**

- Konturların silindir üzerinden işlenmesi
- mm/dak cinsinden besleme

**Koordinat dönüştürmeleri:**

Çalışma düzleminin döndürülmesi

### HEIDENHAIN DNC (seçenek #18)

Harici PC uygulamalarıyla iletişim COM bileşenleri üzerinden

### CAD Import (seçenek no. 42)

**CAD Import**

- DXF, STEP ve IGES desteklenir
- Kontur ve nokta desenlerin kabul edilmesi
- Konforlu referans noktası tespiti
- Açık metin programlarındaki kontur kesitlerinin grafiksel olarak seçimi

### Extended Tool Management (seçenek #93)

**Gelişmiş alet yönetimi** Python bazlı

### Remote Desktop Manager (seçenek #133)

**Harici bilgisayar birimleri uzaktan kumandası**

- Ayrı bilgisayar biriminde Windows
- Kumanda yüzeyine bağlı

### CAD Model Optimizer (Seçenek no. 152)

**CAD model optimizasyonu** CAD modellerini dönüştürme ve optimize etme

- Tespit ekipmanı
- Ham parça
- Tamamlanmış parça

### Seç. Contour Milling (seçenek no. 167)

**Optimize edilmiş kontur döngüleri** Dönüşlü freze işlemiyle istenen şekilde cep ve adaların imalatı için döngüler



### Diğer mevcut seçenekler



HEIDENHAIN, sadece makine üreticiniz tarafından konfigüre edilebilecek ve uygulanabilecek donanım genişletmeleri ve yazılım seçenekleri sunar.

Ayrıntılı bilgiyi makine üreticinizin dokümantasyonunda veya **Seçenekler ve aksesuarlar** mini broşüründe bulabilirsiniz.

ID: 827222-xx



#### VTC kullanım kılavuzu

VT 121 kamera sistemi yazılımının tüm işlevleri **VTC kullanım kılavuzunda** açıklanmıştır. Bu kullanım kılavuzuna ihtiyaç duyarsanız HEIDENHAIN ile iletişime geçin.

ID: 1322445-xx

### Öngörülen kullanım yeri

Kumanda, A sınıfına EN 55022 uyarınca uygundur ve temel olarak endüstri alanında kullanım için öngörülmüştür.

### Yasal Uyarı

Kumanda yazılımı, kullanımı özel kullanım koşullarına tabi olan açık kaynak yazılımlar içermektedir. Bu kullanım koşulları öncelikli olarak geçerlidir.

Ayrıntılı bilgiyi kumandada aşağıdaki gibi bulabilirsiniz:

- ▶ **MOD** tuşuna basın
- ▶ MOD menüsünde **Genel bilgiler** grubunu seçin
- ▶ **Lisans bilgisi** MOD fonksiyonunu seçin

OPC UA NC sunucusu veya DNC sunucusu kullanılıyorsa kumandanın davranışlarını yönetebilirsiniz. Bu nedenle bu arabirimleri üretimde kullanmadan önce kumandanın hatasız veya performans kayıpları olmadan çalıştırılıp çalıştırılmayacağını belirleyin. Sistem testlerinin yapılması, bu iletişim arabirimlerini kullanan yazılımı oluşturan kişinin sorumluluğundadır.

## Yeni ve değiştirilmiş işlevler 77185x-18



### Yeni ve değiştirilmiş yazılım fonksiyonlarına genel bakış

Önceki yazılım sürümlerine ilişkin ayrıntılı bilgi **Yeni ve değiştirilmiş yazılım fonksiyonlarına genel bakış** ek dokümantasyonunda açıklanmıştır. Bu dokümana ihtiyaç duyarsanız HEIDENHAIN ile iletişime geçin.

Kimlik: 1322093-xx

**Ayrıntılı bilgi: Açık Metin** veya  
**DIN/ISO Programlama Kullanıcı El Kitabı**

**Ayrıntılı bilgi: Açık Metin Programlaması Kullanıcı El Kitabı**

**Ayrıntılı bilgi: İşleme Döngülerinin Programlanması** Kullanıcı El Kitabı

- Yazılım seçeneği no. 152 CAD modeli optimizasyonu, **CAD Viewer** için eklendi. **3D ızgara ağı** fonksiyonunu kullanarak 3D modellerden STL dosyaları oluşturun. Böylece, ör. tespit ekipmanlarının ve takım tutucuların hatalı dosyalarını onarabilir veya simülasyondan oluşturulan STL dosyalarını başka bir işleme işlemi için konumlandırabilirsiniz.
- Yazılım seçeneği #167 Optimize edilmiş kontur döngüleri eklendi. OCM döngüleriyle, birkaç kısmi konturdan oluşabilen dönüşlü frezeleme işleminde kapalı veya açık geometriler oluşturabilirsiniz. Kumanda kaba işleme sırasında programlanan hat bindirmesini ve dolayısıyla erişim açısını sabit tuttuğundan, yüksek talaş debisi oranları mümkündür.
- **Display Step** (Seçenek no. 23) yazılım seçeneği, kumandayla birlikte standart olarak mevcuttur. Eksenlerin görüntüleme adımı artık dört ondalık basamak ile sınırlı değildir.  
Her bir eksen için görüntüleme adımını **displayPace** (No. 101000) makine parametresi içinde tanımlayabilirsiniz. Eksenlerin minimum görüntüleme adımı 0,1 µm veya 0,0001°'dir.
- Yazılım seçeneği no. 137 **State Reporting Interface** artık mevcut değildir.

## Yeni fonksiyonlar

**Ayrıntılı bilgi: Açık Metin** veya

**DIN/ISO Programlama Kullanıcı El Kitabı**

**Ayrıntılı bilgi: Açık Metin Programlaması Kullanıcı El Kitabı**

- **BLK FORM FILE** fonksiyonuyla, dosyaların yolunu girerek STL dosyaları yardımıyla ham parçayı ve opsiyonel olarak bitmiş parçayı tanımlayabilirsiniz. Bu sayede örn. CAD sisteminden aldığınız 3D modelleri NC programında kullanabilirsiniz.
- **C, CR** ve **CT** dairesel hatlarının içinde, dairesel hareketi **LIN\_** söz dizimi elemanının yardımıyla bir eksenle lineer olarak üst üste bindirebilirsiniz. Böylece, bir helezonu kolayca programlayabilirsiniz.  
DIN/ISO programlamada serbest söz dizimi girişi yardımıyla **G02, G03** ve **G05** fonksiyonlarında üçüncü bir eksen bilgisi tanımlayabilirsiniz.
- **FUNCTION CORRDATA** fonksiyonuyla düzeltme tablosunun bir satırını etkinleştirirsiniz. Düzeltme, bir sonraki alet değişimine veya programın sonuna kadar geçerli olur.
- **FUNCTION MODE SET** fonksiyonuyla NC programı altında makine üreticisi tarafından tanımlanmış olan ayarları (örn. hareket alanı değişiklikleri) etkinleştirebilirsiniz.
- **PRESET SELECT** fonksiyonuyla referans noktaları tablosundan bir referans noktası etkinleştirirsiniz. Aktif olan transformasyonların korunmasını ve fonksiyonun hangi referans noktasını esas alacağını seçebilirsiniz.
- **PRESET COPY** fonksiyonuyla referans noktaları tablosunda tanımlanmış bir referans noktasını başka bir satıra kopyalayabilirsiniz. Kopyalanan referans noktasını isteğe bağlı olarak etkinleştirebilirsiniz ve aktif olan transformasyonlar koruyabilirsiniz.
- **PRESET CORR** aktif referans noktasını düzeltebilirsiniz.
- Kumanda, **OPEN FILE** fonksiyonuyla ör. PNG dosyaları gibi farklı dosya türlerindeki dosyaları uygun bir ek araçla açar.

- **POLARKIN** fonksiyonuyla bir kutupsal kinematiği etkinleştirebilirsiniz. Kumanda, bir kutupsal kinematikte bir döner eksen ve iki doğrusal eksenle hareket eder. Döner eksenin konumlanma davranışını ve döner eksenin rotasyon merkezinde bir işlemeye izin verilip verilmeyeceğini tanımlayabilirsiniz.
- **TABDATA** fonksiyonuyla program akışı sırasında alet tablosuna ve \*.tco ile \*.wco düzeltme tablolarına erişebilirsiniz. Düzeltme tablolarını onlara erişmeden önce etkinleştirmelisiniz.
  - **TABDATA READ** fonksiyonuyla bir tablodaki bir değeri okuyabilirsiniz ve onu bir Q, QL, QR veya QS parametresine kaydedebilirsiniz.
  - **TABDATA WRITE** fonksiyonuyla Q, QL, QR veya QS parametresindeki bir değeri bir tabloya yazabilirsiniz.
  - **TABDATA ADD** fonksiyonuyla Q, QL veya QR parametresindeki bir değeri bir tablodaki değer ekleyebilirsiniz.
- **DOSYA SEÇ** yazılım tuşunun seçim penceresine **DOSYA ADI KABUL ET** yazılım tuşu eklendi. Çağrılan dosya çağırılan dosya ile aynı dizinde yer alıyorsa bu yazılım tuşuyla yol bilgisi olmadan sadece dosyanın adını alabilirsiniz.
- Koordinat dönüşümü için aşağıdaki NC fonksiyonları eklenmiştir:
  - **TRANS ROTATION** fonksiyonuyla konturları veya konumları bir dönüş açısıyla döndürürsünüz. **TRANS ROTATION RESET** fonksiyonunu kullanarak dönüşü sıfırlarsınız. NC fonksiyonları, **10 DONME** döngüsüne alternatif olarak kullanılır.
  - Bir veya daha fazla eksen etrafındaki konturları veya konumları **TRANS MIRROR** fonksiyonunu kullanarak yansıtırsınız. **TRANS MIRROR RESET** fonksiyonunu kullanarak yansıtmayı sıfırlarsınız. NC fonksiyonları, **8 YANSIMA** döngüsüne alternatif olarak kullanılır.
  - **TRANS SCALE** fonksiyonuyla konturları veya sıfır noktası için mesafeyi ölçeklendirir ve böylece eşit şekilde büyütür veya küçültürsünüz. Böylelikle örneğin büzüşme ve ölçü faktörlerini dikkate alabilirsiniz. **TRANS SCALE RESET** fonksiyonunu kullanarak ölçeklemeyi sıfırlarsınız. NC fonksiyonları, **11 OLCU FAKTORU** döngüsüne alternatif olarak kullanılır.
  - Tüm basit koordinat dönüşümlerini aynı anda sıfırlamak için NC işlevi **TRANS RESET**i kullanabilirsiniz.
- **M140 MB MAX** ile geri çekerken kumanda, makine üreticisinin yazılım limit anahtarları ve çarpışma gövdeleri için tanımlayabileceği güvenlik mesafelerini dikkate alır. Kumanda, geri çekme hareketlerini yazılım sınır anahtarlarının önündeki mesafeler ve duruşlarla azaltır.

- **FN 16: F-PRINT** (DIN/ISO: **D16**) fonksiyonunun maske dosyasında, kumandanın tanımlanmamış QA parametreleri için boş satırları gösterip göstermeyeceğini veya gizleyip gizlemeyeceğini belirleyebilirsiniz.
- **SYSSTR( ID10321 NR20 )** fonksiyonuyla ISO 8601 uyarınca güncel takvim haftasını belirleyebilirsiniz.
- **SÖZDİZİMİ** yazılım tuşu yardımıyla yolun bir parçası olarak olası özel karakterleri kullanmak için yol bilgilerini çift tırnak içine alabilirsiniz, ör. / . Kumanda, aşağıdaki NC fonksiyonlarında **SÖZDİZİMİ** yazılım tuşunu sunar:
  - **FN 16: F-PRINT** (DIN/ISO: **D16**)
  - **FN 26: TABOPEN** (DIN/ISO: **D26**)
  - Döngü **12 PGM CALL** (DIN/ISO: **G39**)
  - **CALL PGM** (DIN/ISO: **%**)
- **FN 18: SYSREAD** ve (ISO: **D18**) fonksiyonları genişletildi:
  - **FN 18: SYSREAD (D18) ID10:** Programlama bilgisinin okunması
    - **NR10:** Geçerli program parçasının işleme sayacı
  - **FN 18: SYSREAD (D18) ID15**
    - **NR10:** Bir Q parametresinin içeriği
    - **NR11:** Bir QL parametresinin içeriği
    - **NR12:** Bir QR parametresinin içeriği
  - **FN 18: SYSREAD (D18) ID35 NR2:** Aktif yarıçap düzeltmesi
  - **FN 18: SYSREAD (D18) ID50:** Alet tablosunun değerleri
    - **NR45: RCUTS** sütununun değeri
    - **NR46: LU** sütununun değeri
  - **FN 18: SYSREAD (D18) ID210:** Etkin koordinat dönüşümlerinin okunması
    - **NR10:** Aktif döndürme fonksiyonu tipi
    - **NR11:** Manuel hareketler için koordinat sistemi
  - **FN 18: SYSREAD (D18) ID245 NR1:** REF sistemindeki bir eksenin (**IDX**) geçerli hedef konumu
  - **FN 18: SYSREAD (D18) ID295:** Makine kinematiği verilerinin okunması
    - **NR5:** Kinematik içinde bir eksenin kullanım türü
  - **FN 18: SYSREAD (D18) ID310:** Geometrik davranışın okunması
    - **NR126: M126** ek fonksiyonunun durumu
  - **FN 18: SYSREAD (D18) ID370 NR7:** programlanabilir deneme sistemi döngüsü **14xx** sırasında deneme noktasına ulaşılmazsa kumandanın tepkisi
  - **FN 18: SYSREAD (D18) ID610: M120** için çeşitli makine parametrelerinin değerleri
    - **NR49:** Bir eksenin filtre azaltma modu (**IDX**)
    - **NR53:** Normal beslemede radyal basınç
    - **NR54:** Yüksek beslemede radyal basınç
  - **FN 18: SYSREAD (D18) ID630:** Kumandanın bilgi kartı
    - **NR3:** SIK-jenerasyon **SIK1** veya **SIK2**
    - **NR4:** Bir yazılım seçeneğinin (**IDX**) **SIK2**'li kumandalar için ne sıklıkta ve nasıl etkinleştirildiğine ilişkin bilgiler

- **FN 18: SYSREAD (D18) ID950:** güncel alet için alet tablosunun değerleri
  - **NR45: RCUTS** sütununun değeri
  - **NR46: LU** sütununun değeri
  - **NR47: RN** sütununun değeri
  - **NR48: R\_TIP** sütununun değeri
- **FN 18: SYSREAD (D18) ID990 NR28:** Takım milinin mevcut mil açısı
- **FN 18: SYSREAD (D18) ID1070 NR1: F MAX** yazılım tuşuyla etkin besleme sınırlandırması
- **FN 18: SYSREAD (D18) ID10010 NR1 ve NR2:** Metin değişkeni olarak geçerli ana program veya çağrılan NC programı hakkında bilgi
  - **IDX1:** Dizin yolu
  - **IDX2:** Dosya adı
  - **IDX3:** Dosya tipi
- **FN 18: SYSREAD (D18) ID10015**
  - **NR20:** Bir QS parametresinin içeriği
  - **NR30:** QS parametresinin içeriği, harfler ve sayılar dışındaki tüm karakterler \_ ile değiştirilir
- **SQL EXECUTE** işlevini ve **CREATE TABLE** talimatını kullanarak bir tablo oluşturursanız **AS SELECT** talimatını kullanarak sütun sırasını belirlersiniz.
- **PGM CALL** işlevlerinin yazılım tuşu çubuğuna **DÜZELTME TABLOSUNU SEÇME** yazılım tuşu eklenmiştir. Bu yazılım tuşu, NC programı için düzeltme tablosu etkinleştirebileceğiniz **SEL CORR-TABLE** işlevini etkinleştirir.

- Kumanda, otomatik kesme verileri hesaplama için **WMAT.tab**, **TMAT.tab** ve **EXAMPLE.cutd** örnek tablolarını içerir.
- Kumanda başlatılırken bir donanım değişikliği veya bir güncelleme ardından bir hata ortaya çıkarsa kumanda otomatik olarak hata penceresini açar ve soru tipinde bir hata gösterir. Kumanda yazılım tuşu şeklinde çeşitli yanıtlanma seçenekleri sunar.
- **EK FONKS.** altındaki hata penceresine **OTOMAT. KAYDETMEYİ ETKİNLEŞ.** yazılım tuşu eklenmiştir. Bu yazılım tuşunu, meydana geldiklerinde otomatik olarak bir servis dosyası oluşturan beş adede kadar hata numarası tanımlamak için kullanabilirsiniz.
- Kumanda sistemi, etkin NC programlarını sadece 10 MB büyüklüğe kadar bir servis dosyasına kaydeder. Daha büyük NC programları kaydedilmez.
- Makine üreticisi opsiyonel makine parametresi **CfgClearError** (no. 130200) ile bir NC programı seçildiğinde veya yeniden başlatıldığında kumanda sisteminin bekleyen uyarı ve hata mesajlarını otomatik olarak silip silmeyeceğini belirler.
- CAD Viewer aşağıdaki şekilde genişletilmiştir:
  - **CAD Viewer** altında bir katman üzerine çift tıklarsanız kumanda o katmanın ilk kontur öğesini işaretler.
  - CAD Import'un ara belleğinden yalnızca bir NC programına değil, birçok başka uygulamaya da (ör. **Leafpad**) veriler aktarabilirsiniz.
  - Freze işlemi için **CAD Viewer** öğesinde **YZ** ve **ZX** çalışma düzlemlerini seçebilirsiniz. Bir açılır menü yardımıyla çalışma düzlemini seçin.

- Yazılım sürümü 18'i yüklemek veya güncellemek için min.30 GB. sabit disk boyutuna sahip bir kumandaya ihtiyacınız vardır.
- **Program Testi** işletim modu aşağıdaki şekilde genişletilmiştir:
  - **Program Testi** modunda kumanda aktif referans noktasını kullanır.
  - **HAM PARÇA İŞLV. MEKAN** menüsüne **REF. NOK. SIFIR LA** yazılım tuşu eklenmiştir. Simülasyon için etkin referans noktasının ana eksen değerlerini 0 olarak ayarlamak üzere bu yazılım tuşunu kullanın.
  - **BLK FORM FILE** fonksiyonu kapsamında **TARGET** yardımıyla bir hazır parça tanımlarsanız bunu **Program Testi** modunda yazılım tuşu aracılığıyla gösterip gizleyebilirsiniz.
  - **Program Testi** modunda **MALZEME DIŞA AKTRM.** yazılım tuşu yardımıyla malzeme kaldırma simülasyonunun güncel durumunu 3D model olarak STL formatında dışa aktarabilirsiniz.
  - Kumanda, **Program Testi** modunda malzeme ve alet veya alet tutucu arasında gelişmiş çarpışma kontrolü sunar. Gelişmiş çarpışma kontrolünü yazılım tuşuyla etkinleştirebilirsiniz.

**Diğer bilgiler:** "Test etme ve işleme", Sayfa 251

- **Program akışı tekli tümce** ve **Program akışı tümce takibi** işletim modlarına **DÜZELTME TABLOLARI AÇ** yazılım tuşu eklenmiştir. Aktif sıfır noktası tablosunu ve aktif düzeltme tablolarını açmak ve düzenlemek için bu yazılım tuşunu kullanabilirsiniz.

**Diğer bilgiler:** "Program akışı sırasındaki düzeltmeler", Sayfa 281

- **Program akışı tekli tümce** ve **Program akışı tümce takibi** işletim modlarında **GERÇEK POZİSYONU KABUL ET** düğmesini kullanarak mevcut konum değerlerini sıfır noktası tablosuna aktarabilirsiniz.
- Kumanda NC fonksiyonu **SECTION MONITORING** ile NC programlarını işleyebilir. Bu NC fonksiyonu TNC7'nin NC programlarına dahil edilebilir ancak TNC 320 üzerinde hiçbir işlevi yoktur.
- Kumanda, NTFS dosya sistemine sahip USB bellekleri destekler.
- Kumanda, video dosyalarını açmanızı sağlayan **Parole** adlı ek aracı içerir.

**Diğer bilgiler:** "Harici dosya tiplerinin yönetimi için ek araçlar", Sayfa 104

- Kumanda, sistem dosyalarını ve dosyalar ile klasörleri dosya yönetimi içinde adın başında bir nokta ile gizler. Gerekirse dosyaları **GİZLİ DOSYALARI GÖSTER** yazılım tuşuyla tekrar görüntüleyebilirsiniz.

**Diğer bilgiler:** "Ek fonksiyonlar", Sayfa 95



- Genel durum ekranı aşağıdaki gibi genişletilmiştir:
  - Alet yarıçap düzeltmesi etkin olduğunda kumanda genel durum alanında bir sembol gösterir.
  - Bir besleme sınırlandırması **F MAX** yazılım tuşu yardımıyla etkinleştirilmişse kumanda genel durum göstergesinde, besleme değerinin arkasında bir ünlem işareti gösterir.
  - **PARAXCOMP DISPLAY** fonksiyonu etkinse kumanda genel durum göstergesinde bir simge gösterir.
  - **PARAXCOMP MOVE** fonksiyonu etkinse kumanda genel durum göstergesinde bir simge gösterir.
  - **PARAXMODE** veya **POLARKIN** fonksiyonları etkinse kumanda genel durum göstergesinde bir simge gösterir.

**Diğer bilgiler:** "Genel durum göstergesi", Sayfa 81

- Ek durum ekranı aşağıdaki şekilde genişletilmiştir:
  - Kumanda, ek durum ekranının **POS HR** sekmesini Seçenek no. 44 olmadan da gösterir. Kumanda, **M118** ile el çarkı bindirmesinin aktif maks. değerlerini gösterir.
  - Ek durum ekranının **TRANS** sekmesi, **WPL-CS** çalışma düzlemi koordinat sistemindeki etkin kaydırmayı içerir. Kaydırma bir **\*.wco** düzeltme tablosundan geliyorsa kumanda, düzeltme tablosunun yolunu ve ayrıca etkin satırın numarasını ve gerekirse yorumunu gösterir.

**Diğer bilgiler:** "Ek durum göstergeleri", Sayfa 84

- HR 520 ve HR 550 FS el çarkları **M118** üzerinden el çarkı bindirme ofsetini gösterir. El çarkları ayrıca 3D-ROT menüsünün etkin ayarını da (Seçenek no. 8).

**Diğer bilgiler:** "Elektronik el çarklarıyla hareket ettirme", Sayfa 185

- 3D-ROT menüsüne **3D-ROT: EKS AÇISI HACMS AÇI** yazılım tuşu eklenmiştir. Bu elektronik tuş, kumandanın tanımlanan eksen değerlerini mi yoksa geçerli hacimsel açığı mı göstereceğini seçmek için kullanılır.

**Diğer bilgiler:** "Manuel çevirmeyi etkinleştirme", Sayfa 248

- Referans noktası tablosunda yalnızca **SPA**, **SPB** ve **SPC** sütunları varsayılan bir değer içerir. Makine üreticisi kalan sütunlar için varsayılan değerleri tanımlayabilir.

**Diğer bilgiler:** "Referans noktalarının tabloya kaydı", Sayfa 200

- Tarama sistemi tablosunun **TYPE** sütunu TS 760 giriş seçeneği ile genişletilmiştir.
- Tarama sistemi tablosunun **STYLUS** sütununda ölçüm çubuğunun şeklini tanımlarsınız. **L-TYPE**'i seçerek L-şekilli bir ölçüm çubuğu tanımlayın.

**Diğer bilgiler:** "Tarama sistemi tablosu", Sayfa 159

- Aşağıdaki alet türleri eklenmiştir:

- **Yüzey frezesi, MILL\_FACE**
- **Pah makası, MILL\_CHAMFER**
- **Disk frezesi, MILL\_SIDE**

**Diğer bilgiler:** "Mevcut alet tipleri", Sayfa 166

- Alet tablosu aşağıdaki şekilde genişletilmiştir:
  - Alet tablosunun **RCUTS** sütununda bir aletin, örn. döner kesme plakalarının, alın tarafındaki kesici ağız genişliğini tanımlarsınız.
  - Alet tablosunun **LU** sütununda bir aletin faydalı uzunluğunu tanımlarsınız. Faydalı uzunluk aletin döngülerdeki dalma derinliğini sınırlandırır.
  - Alet tablosunun **RN** sütununda bir aletin sapının yarıçapını tanımlarsınız. Bu, kontrol sisteminin, örneğin serbest taşlanmış yüzeyler veya disk kesiciler için takımı simülasyonda doğru şekilde görüntülemesini sağlar.
  - Alet tablosunun **R\_TIP** sütununda aletin ucu için bir yarıçap tanımlarsınız.
  - Alet tablosunun **DB\_ID** sütununda alet için bir veri tabanı kimliği tanımlarsınız. Bir makineler arası alet veri tabanında aletlere kendilerine özel veri tabanı kimlikleri tanımlayabilirsiniz, örneğin bir atölye içi. Böylece birden fazla makinenin aletlerini daha kolay koordine edebilirsiniz.

**Diğer bilgiler:** "Alet verilerini tabloya girin", Sayfa 146

- M3D ve STL dosyalarını, örn. CAD sisteminden alarak alet tutucu dosyaları olarak kullanabilirsiniz.
- Alet yönetimi form görünümünde, alet ekseninin gerçek konumunu alet uzunluğu olarak aktarmak için **GERÇEK POZİSYONU KABUL ET** yazılım tuşunu kullanabilirsiniz.

**Diğer bilgiler:** "Alet yönetimini düzenleme", Sayfa 163

- **POZ. GÖS.** yazılım tuşuyla alet tablosunun görünümünü değiştirirsiniz. Kumanda, alet tablosunu pozisyon göstergesiyle birlikte veya tam ekran olarak gösterir.
- NC programını veya alet tablolarını değiştirmeden program akışı sırasında aletleri düzeltmek için düzeltme tablolarını kullanabilirsiniz. Düzeltme tablosu \*.tco alet koordinat sisteminde çalışır ve alet aramasındaki düzeltmeye alternatif niteliktedir.

- Kumanda, TS 760 malzeme tarama sistemini destekler.
- **Harici erişim** MOD fonksiyonu altında **Güvenlik duvarı ayarları** HEROS fonksiyonu için bir link eklendi.
- **Harici erişim** MOD fonksiyonu altında **Sertifikalr ve anahtarlar** HEROS fonksiyonu için bir bağlantı eklendi. Bu fonksiyon ile SSH üzerinden güvenli bağlantılar için ayarları tanımlayabilirsiniz.  
**Diğer bilgiler:** "Harici erişime izin verme veya engelleme", Sayfa 334
- Makine üreticisi **CfgOemInfo** (no. 131700) parametresini tanımlamışsa kumanda **Genel bilgiler** MOD grubunda **Makine üreticisi bilgisi** alanını gösterir.
- **Remote Desktop Manager** (seçenek no. 133) altında kullanıcı yönetimi etkinken özel bağlantılar oluşturabilirsiniz. Özel bağlantılar yalnızca oluşturan kişi tarafından görülebilir ve kullanılabilir.  
**Diğer bilgiler:** "Özel bağlantılar", Sayfa 354
- HEROS menüsü aşağıdaki şekilde genişletilmiştir:
  - HEROS ayarlarında, kumandanın ekran parlaklığını ayarlayabilirsiniz.
  - **Ekran görüntüsü ayarları** penceresinde kumandanın ekran görüntülerini kaydettiği yolu ve dosya adını tanımlayabilirsiniz. Dosya adı bir yer tutucu içerebilir, örneğin ardışık numaralandırma için %N.**Diğer bilgiler:** "Genel görünüm görev çubuğu", Sayfa 359

- Kullanıcı yönetimi aşağıdaki şekilde genişletilmiştir:
  - Kullanıcı yönetimi etkinse dosya yönetimi, herhangi bir kullanıcı tarafından erişilebilen **genel** dizini görüntüler. İmleç **genel** rehberin üzerine getirildiğinde kumanda **GENİŞL. ERİŞİM HAKLARI** yazılım tuşunu görüntüler. Bir dosyanın sahibi, aşağıdaki kullanıcıların erişim haklarını düzenlemek için bu yazılım tuşunu kullanabilir:
    - Sahibi
    - Grup
    - Kalan kullanıcılar
  - **useradmin**, **oem** ve **sys** kullanıcıları kullanıcı yönetimini devre dışı bırakabilir.
  - Kullanıcı yönetimi etkin olduğunda SSH üzerinden yalnızca güvenli ağ bağlantıları oluşturabilirsiniz. Kumanda LSV2 bağlantılarını seri arayüzler (COM1 ve COM2) ve kullanıcı tanımlaması olmayan ağ bağlantıları üzerinden otomatik olarak kilitlet. Kullanıcı yönetimi etkin olmadığında kumanda, güvenli olmayan LSV2 veya RPC bağlantılarını da otomatik olarak engeller. Makine üreticisi, opsiyonel makine parametreleri **allowUnsecureLsv2** (No. 135401) ve **allowUnsecureRpc** (No. 135402) ile kumandanın güvenli olmayan bağlantılara izin verip vermediğini belirleyebilir. Bu makine parametreleri veri nesnesi **CCfgDncAllowUnsecur** (135400) içinde yer almaktadır.
  - Kullanıcı yönetimi etkinken her kullanıcı için özel ağ sürücüsü bağlantılarını oluşturabilirsiniz. **Tek Oturum Açma** yardımıyla kumandada oturum açarken aynı zamanda şifrelenmiş bir ağ sürücüsüne bağlanabilirsiniz.
  - Kullanıcı yönetimini yapılandırma sırasında **Oto oturm aç** fonksiyonuyla kumandanın başlarken otomatik olarak oturum açacağı bir kullanıcı tanımlayabilirsiniz.

**Diğer bilgiler:** "Kullanıcı yönetimi", Sayfa 402

- İsteğe bağlı makine parametresi **applyCfgLanguage** (no. 101305) ile HEROS işletim sisteminin başlatma sırasında **ncLanguage** (no. 101301) makine parametresinin diyalog dilini benimseyip benimsemeyeceğini belirlersiniz. Bu işlevi etkinleştirirseniz yalnızca makine parametrelerindeki diyalog dilini değiştirebilirsiniz.
- İsteğe bağlı makine parametresi **extendedDiagnosis** (no. 124204) ile kumandanın yeniden başlatma sonrasında grafik günlüğü verilerini kaydedip kaydetmeyeceğini belirleyin. Bu veriler, grafik sorunları yaşanması halinde tanılama amacıyla gereklidir.
- **CfgTTRectStylus** (no. 114300) adlı makine parametresi eklendi. Bu parametreyle dikdörtgen prizma şeklinde bir tarama elemanı olan bir alet tarama sistemi için ayarları tanımlayabilirsiniz.

## Değiştirilen fonksiyonlar

**Ayrıntılı bilgi: Açık Metin** veya

**DIN/ISO Programlama Kullanıcı El Kitabı**

**Ayrıntılı bilgi: Açık Metin Programlaması Kullanıcı El Kitabı**

- **RND** (DIN/ISO: **G24**) geçiş elemanını işleme düzleminde olmak yerine işleme düzlemine dik konumda olan daireler arasında kullanabilirsiniz.
- Kumandanın simülasyonda ham parçayı temsil etmesi için ham parçanın minimum bir boyuta sahip olması gerekir. Minimum boyut, yarıçapta ve tüm eksenlerde 0,1 mm veya 0,004 inç'tir.
- Alet seçimi açılır penceresi, aleti alet numarasını kullanarak çağırırsanız bile, her zaman **NAME** sütununun içeriğini gösterir.
- **FUNCTION S-PULSE** fonksiyonu içinde atımlı devir sayısı için alt ve üst devir sayısı sınırını **FROM-SPEED** ve **TO-SPEED** söz dizimi öğeleriyle tanımlayabilirsiniz.
- Değerleri doğrudan NC fonksiyonlarında **TABDATA WRITE**, **TABDATA ADD** und **FN 27: TABWRITE** (ISO: **D27**) girebilirsiniz.
- **M134** veya **M135**'i döner eksenleri tam olarak durdurmak için planlarsanız kumanda artık hata göstermez. Kumanda bu ek işlevleri yok sayar.
- Makine üreticisinin ek fonksiyonlarının sayı aralığı 1999'dan 9999'a genişletilmiştir.
- **M109** fonksiyonuyla kumanda aletin kesici ucundaki beslemeyi yaklaşma ve uzaklaşma hareketlerinde de sabit tutar.
- Yarıçap düzeltmeli bir konturun önceden hesaplanması için olan **M120** fonksiyonu freze işleme döngüleri tarafından sıfırlanmaz.
- **FN 10** işleviyle de QS parametrelerini ve metinlerini tutarsızlıklara karşı kontrol edebilirsiniz.
- **FN 16: F-PRINT** (DIN/ISO: **D16**) maske dosyasında UTF-8 metin kodlamasını kullanabilirsiniz.
- Q parametre formülü hesaplama operasyonlarındaki öncelik değiştirildi.
- **SQL EXECUTE** ve **SQL SELECT** işlevlerinde birleştirilmiş QS parametreleri kullanabilirsiniz.

- Program çalışması kesintiye uğrarken veya iptal edilirken **Q parametre listesi** penceresini kullanılarak 0 ile 99, 200 ile 1199 ve 1400 ile 1999 arasındaki numaralarla Q ve QS parametrelerini değiştirebilirsiniz.
- Kumanda sıralama penceresinde NC programındaki gibi kaydırma yapar. Aktif sıralama setindeki pozisyonu yazılım tuşuyla tanımlayabilirsiniz.
- Kumanda, kesim verileri işlemcisinde aktif ölçü birimi mm veya inç ile hesaplama yapar.
- Kesme verileri hesaplayıcısının sonuç alanları ve çap alanı serbestçe düzenlenebilir.
- CAD Viewer aşağıdaki şekilde genişletilmiştir:
  - **CAD Viewer** dahili olarak her zaman mm ile hesaplama yapar. İnç ölçü birimini seçerseniz **CAD Viewer** tüm değerleri inç dönüştürür.
  - **Yan çubuğu göster** simgesini kullanarak liste görünümü penceresini ekranın yarısına kadar genişletebilirsiniz.
  - Kumanda, öge bilgi penceresinde her zaman **X, Y ve Z** alanlarını gösterir. 2D modu etkin olduğunda, kontrol ünitesi Z koordinatını gri renkte gösterir.
  - **CAD Viewer** ayrıca daireleri iki yarım daire içeren makine ile işleme pozisyonları olarak da tanır.
  - Yazılım seçeneği CAD Import (Seçenek no. 42).olmadan da malzeme referans noktası ve malzeme sıfır noktası bilgilerini bir dosyaya veya ara belleğe kaydedebilirsiniz.
  - **CAD Viewer** altında delme pozisyonları arasındaki yol bulma iyileştirildi.
  - CAD Import (Seçenek no. 42) işlem düzleminde olmayan konturları tek tek kesitlere böler. **CAD Viewer** mümkün olduğunca uzun düz çizgiler **L** ve yaylar oluşturur. Oluşturulan NC programları genellikle cam tarafından oluşturulan NC programlarından çok daha kısa ve nettir. Bu nedenle konturlar döngüler için daha uygundur, ör. OCM döngüleri (Seçenek no. 167).
  - CAD Import, oluşturulan dairesel yolların yarıçaplarını yorumlar olarak verir. Oluşturulan NC bloklarının sonunda CAD Import, alet seçimini kolaylaştırmak için en küçük yarıçapı gösterir.
  - **Daire orta noktasını çap bölgesine göre arayın** penceresinde kumanda, konumların derinliğine göre filtrelemenizi sağlar.
  - **CAD Viewer**'de Konturlar ve Konumları seçerseniz dokunma hareketlerini kullanarak malzemeyi döndürebilirsiniz. Dokunma hareketlerini kullandığınızda, kumanda öge bilgilerini görüntülemez.
- Düzeltme tabloları \*.tco ve \*.wco'daki tüm sütunların giriş alanlarındaki sayı değerleri +/- 999.999 iken +/- 999.9999 olarak değiştirildi.
- Hata penceresinde **FİLTRE** yazılım tuşu **GRUPLAND.** olarak yeniden adlandırıldı. Bu yazılım tuşu ile kumanda, uyarıları ve hata mesajlarını gruplandırır.

- **ÖLÇÜM** yazılım tuşunu **AÇIK** olarak ayarlarsanız kumanda aşağıdaki ek bilgileri görüntüler:
  - Güncel konumun yüzey oryantasyonu
  - Malzeme numarası
  - Malzeme adı
  - Yüksek hız, dişli döndürme döngüsü veya ham parça izlenmesi için not**Diğer bilgiler:** "Ölçme", Sayfa 264
- **HAM PARÇA İŞLV. MEKAN** menüsünde bir yazılım tuşuyla mevcut makine durumunu devralabilirsiniz. Kumanda, aktif referans noktasına ek olarak aşağıdaki bilgileri de sağlar:
  - Etkin kinematik
  - Etkin hareket alanları
  - Aktif işleme modu
  - Aktif hareket sınırları**Diğer bilgiler:** "Çalışma alanında ham parçayı gösterin ", Sayfa 262
- Kumanda vidaları simülasyonda taralı alan şeklinde gösterir.
- Simülasyon, alet tablosunun aşağıdaki sütunlarını dikkate alır:
  - **R\_TIP**
  - **LU**
  - **RN**
- Kumanda, **Program Testi** işletim türünde aşağıdaki NC fonksiyonlarını dikkate alır:
  - **FN 27: TABWRITE** (DIN/ISO: **D27**)
  - **FUNCTION FILE**
  - **FUNCTION FEED DWELL**
- Dosya yönetiminde belirlenmiş bir gösterge filtresi, kumandanın yeniden başlatılması durumunda bile korunur.  
**Diğer bilgiler:** "Sürücüler, dizinleri ve dosyaları seçme", Sayfa 97
- Dosya türü en az bir prototipe sahip olan bir tablo oluşturursanız kumanda **Tablo biçimini seçin** penceresini görüntüler. Kumanda ayrıca prototipin mm veya inç ölçü birimiyle tanımlanıp tanımlanmadığını da gösterir. Kumanda her iki ölçüm birimini de gösteriyorsa bir ölçüm birimi seçebilirsiniz.  
Makine üreticisi prototipi tanımlar. Prototip değer içeriyorsa kumanda değerleri yeni oluşturulan tabloya aktarır.

- **END** tuşuyla bir NC programından çıkarsanız kumanda dosya yönetimini açar. İmleç, henüz kapatılmış olan NC programında bulunur. **END** tuşuna tekrar basarsanız kumanda, imleç son seçilen satırda olacak şekilde orijinal NC programını açar. Bu işlem, büyük dosyalarda zaman gecikmesine neden olabilir.
- Makine üreticisi, kontura tekrar yaklaşıldığında eksenlerin hareket edeceği sırayı tanımlar.
- Kumanda, kontura tekrar hareket etme sırasında manuel eksenleri dikkate alır.

**Diğer bilgiler:** "Kontura yeniden yaklaşma", Sayfa 293

- Kumanda **Program akışı tekli tümce** modunda ham parça simülasyonunu yalnızca bir NC tümcesi olarak yorumlar.
- Kumanda tümce ilerlemesinin açılır penceresinde gerekirse aletin indeksini gösterir.

**Diğer bilgiler:** "NC programına herhangi bir giriş: Tümce ilerlemesi", Sayfa 288

- Kumanda sadece **Program akışı tekli tümce** ve **Program akışı tümce takibi** modlarında **FN 27: TABWRITE** (DIN/ISO: D27) ve **FUNCTION FILE** işlevlerini dikkate alır.
- Ek durum ekranı aşağıdaki şekilde genişletilmiştir:
  - Kontrol ünitesi, dahili bir durdurmadan sonra bile ek durum ekranının **Genel bakış** ve **LBL** sekmelerinde tekrar sayısını gösterir.
  - **PARAXCOMP DISPLAY** veya **PARAXCOMP MOVE** fonksiyonları etkinse kumanda ek durum göstergelerinin **Übersicht** ve **POS** sekmelerinde ilgili aks adlarının arkasında **(D)** veya **(M)** gösterir.
  - Kumanda, ek durum göstergesinin **TT** sekmesinde alet tarama sisteminin eğim açısını ve dikdörtgen prizma şeklinde tarama elemanlarına ait bilgileri gösterir.
  - Kumanda, **Program Testi** modunda ekran **PROGRAM + DURUM** şeklinde bölünmüşken ek durum göstergesinin **M** sekmesini gösterir.

**Diğer bilgiler:** "Ek durum göstergeleri", Sayfa 84



- El çarkının işlevleri aşağıdaki gibi genişletilmiştir:
  - Ekranlı, tanımlanabilen en küçük el çarkı hız seviyesi, maksimum el çarkı hızının %0,1'inden %0,01'ine değiştirilmiştir.
  - Bir el çarkı etkin olduğunda kumanda program akışı esnasında ekranda hat beslemesini gösterir. Yalnızca seçili eksen hareket ederse kumanda eksen beslemesini görüntüler.
  - Ekranlı bir el çarkı etkinleştirirseniz kumanda otomatik olarak el çarkının override potansiyometresini etkinleştirir.
  - **Manuel işletim** ve **El girişi ile pozisyonlama** modlarında bir makro veya bir manuel alet değişimi devam ederken ekranlı bir el çarkı etkinleştirebilirsiniz.

**Diğer bilgiler:** "Elektronik el çarklarıyla hareket ettirme",  
Sayfa 185

- Besleme azaltmasını için olan **F MAX** yazılım tuşunu açıp kapatabilirsiniz. Tanımlanmış değer korunur.  
**Diğer bilgiler:** "Besleme sınırlandırması F MAX", Sayfa 197
- Manuel tarama sistemi işlevleri aşağıdaki şekilde genişletilmiştir:
  - Kumanda temel dönüşü standart olarak giriş koordinat sisteminde (I-CS) hesaplar. Aks açısı ve döndürme açısı örtüşmüyorsa kumanda temel dönüşü malzeme koordinat sisteminde (W-CS) hesaplar.
  - 360° açılma açısına sahip bir pimi veya deliği manuel tarama sistemi fonksiyonuyla otomatik olarak tararsanız kumanda, tarama işleminin sonunda malzeme tarama sistemini başlangıç konumuna döndürür.
  - **PL TARAMA** fonksiyonunda kumanda, döndürme sırasında çarpışma riskine dikkat çekmek için 3D temel dönüşün hizalanmasından önce yardımcı bir görüntü gösterir.  
**Diğer bilgiler:** "Malzeme eğitim konumunun 3D tarama sistemiyle dengeleme ", Sayfa 228
- Referans noktası tablosundaki **SPA, SPB, SPC, A\_OFFS, B\_OFFS** ve **C\_OFFS** sütunlarının giriş aralığı +/-999.9999999'den +/-99 999.99999°'ye değiştirilmiştir.  
**Diğer bilgiler:** "Referans noktalarının tabloya kaydı", Sayfa 200
- Tarama sistemi tablosunun **FMAX** sütununun minimum giriş değeri -9999 iken +10 olarak değiştirilmiştir.  
**Diğer bilgiler:** "Tarama sistemi tablosu", Sayfa 159
- Alet yönetiminin form görünümü yalnızca seçilen alet tipi için gerekli giriş alanlarını gösterir.  
**Diğer bilgiler:** "Alet yönetimi", Sayfa 161
- Alet tablosundaki **LTOL** ve **RTOL** sütunlarının maksimum giriş aralığı 0'dan 0,9999 mm'ye kadardan, 0,0000'dan 5,0000 mm'ye çıkarılmıştır.
- Alet tablosunun **LBREAK** ve **RBREAK** kolonlarının maksimum giriş aralığı 0'dan 0,9999 mm'ye kadardan, 0,0000'dan 9,0000 mm'ye çıkarılmıştır.  
**Diğer bilgiler:** "Alet verilerini tabloya girin", Sayfa 146

- Kumanda artık ITC 750 ek operatör istasyonunu desteklememektedir.
- Kumandaya harici olarak erişim sağlandığında kumanda başlıkta bir sembol gösterir.  
Kumanda, bir bağlantı yapılandırmasının güvenli olup olmadığını belirtmek için bir sembol kullanır.
- **Hareket sınırları** MOD işlevinde tanımlanan sınırlar modulo eksenleri için de geçerlidir.  
**Diğer bilgiler:** "Hareket sınırlarını tanımlama", Sayfa 332
- **Makine zamanları** mod alanında kumanda sadece **Program çalışması** için program çalışması sırasında en az bir eksenin hareket ettiği zamanları gösterir.
- **Teşhis fonksiyonları** MOD grubu altında **TNCdiag** ve **Donanım konfigürasyonu** alanlarına parolasız ulaşılabilir.
- **Remote Desktop Manager** (seçenek no. 133) altındaki bir bağlantının adı yalnızca harf, sayı ve alt çizgi içerebilir.  
**Diğer bilgiler:** "Remote Desktop Manager (Seçenek no. 133)", Sayfa 344
- **Ağ ayarları** penceresinin arayüzü değiştirildi. Ağ konfigürasyonu için **Ağ bağlantıları** penceresini kullanın.  
**Diğer bilgiler:** "Advanced Network Configuration ile ağ yapılandırması", Sayfa 390

- **Sertifikalr ve anahtarlar** penceresinde, **Harici olarak yönetilen SSH anahtar dosyası** alanında daha fazla genel SSH anahtarı içeren bir dosya seçebilirsiniz. Bu, SSH anahtarlarını kumandaya aktarmak zorunda kalmadan kullanmanıza olanak tanır.
  - **Ağ ayarları** penceresinde mevcut ağ yapılandırmalarını dışa ve içe aktarabilirsiniz.  
**Diğer bilgiler:** "Ağ ayarları penceresi", Sayfa 385
  - Caps Lock açıkken bir parola veya şifre girmeye başladığınızda kumanda bir mesaj gösterir.
  - Makine üreticisi, QR parametrelerinin değerlerinin kaydedileceği bir yol tanımlayabilir. Değerler **TNC** sürücüsünde ise HEROS **NC/PLC Yedekleme** işlevini kullanarak QR parametrelerini yedekleyebilirsiniz.  
**Diğer bilgiler:** "Backup ve Restore", Sayfa 371
  - **PKI Admin, Gelişmiş ayarlar** sekmesine eklenmiştir.  
Sunucu sertifikasının statik IP adresleri içerip içermeyeceğini tanımlayabilir ve ilişkili bir CRL dosyası olmadan bağlantılara izin verebilirsiniz.
  - Kullanıcı yönetimi aşağıdaki şekilde genişletilmiştir:
    - Kullanıcı yönetimi etkin ise **Liberating motion** işletim modu NC.OPModeManual hakkını, yani en azından **NC.Programmer** rolünü gerektirir.
    - Kullanıcı yönetimini yapılandırma sırasında **Windows etki alanında oturum açma** fonksiyonunu kullanırsanız **LDAPs kullan** onay kutusu yardımıyla güvenli bir bağlantı kurabilirsiniz.
    - Kullanıcı yönetimi etkin değilken örn. SSH üzerinden bir uzaktan oturum açma işlemi gerçekleşirse kumanda buna otomatik olarak **HEROS.LegacyUserNoCtrlfct** rolünü verir.
    - Kullanıcı yönetimini devre dışı bırakır ve **Mevcut kullanıcı veritabanlarının silinmesi** onay kutusunu aktif olarak işaretlerseniz kumanda ayrıca **TNC:** sürücüsündeki .home klasörünü de siler.
    - BT yöneticiniz, Windows etki alanına bağlanmayı kolaylaştırmak için bir özellik kullanıcısı ayarlayabilir.
    - Kumandayı Windows etki alanına bağladıysanız diğer kumandalar için gerekli yapılandırmaları verebilirsiniz.
- Diğer bilgiler:** "Kullanıcı yönetimi", Sayfa 402

- **spindleDisplay** (no. 100807) adlı makine parametresi geliştirildi. Kumanda ek durum göstergesinin **Genl bakış** sekmesindeki mil pozisyonunu adımlamalı mil modunda da gösterebilir.
- **displayPace** (no. 101000) makine parametresinin giriş aralığı genişletildi. Eksenlerin minimum görüntüleme adımı 0,000001° veya mm'dir.
- Kullanıcı yönetimi etkin olmadığında kumanda, güvenli olmayan LSV2 veya RPC bağlantılarını da otomatik olarak engeller. Makine üreticisi, opsiyonel makine parametreleri **allowUnsecureLsv2** (No. 135401) ve **allowUnsecureRpc** (No. 135402) ile kumandanın güvenli olmayan bağlantılara izin verip vermediğini belirleyebilir. Bu makine parametreleri veri nesnesi **CCfgDncAllowUnsecur** (135400) içinde yer almaktadır.  
Kontrol cihazı güvenli olmayan bir bağlantı tespit ederse bilgileri görüntüler.
- Makine parametresi **CfgStretchFilter** (No. 201100) kaldırılmıştır.

## 77185x-18 yazılımının yeni döngü fonksiyonları



### Yeni ve değiştirilmiş yazılım fonksiyonlarına genel bakış

Önceki yazılım sürümlerine ilişkin ayrıntılı bilgi **Yeni ve değiştirilmiş yazılım fonksiyonlarına genel bakış** ek dokümantasyonunda açıklanmıştır. Bu dokümana ihtiyaç duyarsanız HEIDENHAIN ile iletişime geçin.

Kimlik: 1322093-xx

### Yeni döngü işlevleri 77185x-18

- Döngü **224 ORNEK VERI MATRISI KODU** (DIN/ISO: **G224**)  
Bu döngüde kumanda, metni makine tarafından okunabilir bir Veri Matrisi koduna dönüştürür. Veri Matrisi kodu, daha önce tanımlanmış bir çalışma döngüsü için bir nokta örneği olarak işlev görür.
- Döngü **271 OCM KONTUR VERILERI** (DIN/ISO: **G271**, seçenek no. 167)  
Bu döngü, OCM döngüleri için çalışma bilgilerini tanımlamak için kullanılır. Kontur açıklamasının ilk cebini açık bir sınır olarak tanımlayabilirsiniz. Sonuç olarak, derinlik sevki malzemenin dışında işlem sırasında gerçekleşir.
- Döngü **272 OCM KUMLAMA** (DIN/ISO: **G272**, seçenek no. 167)  
Bu döngüyle, kumanda tanımlanan konturu dönüşlü freze işleminde üretir. Kumanda, erişim açısı ve yonga kalınlığı sabit kalırken programlanan hat bindirmesini hassas bir şekilde korur.
- Döngü **273 OCM DER. PERDAHLAMA** (DIN/ISO: **G273**, seçenek no. 167)  
Bu döngüde, kumanda temel geometriyi sabit bir hat bindirmesi ile sonlandırır. Perdahlama ölçüsünün tarafı sabit kalır.
- Döngü **274 OCM YAN PERDAHLAMA** (DIN/ISO: **G274**, seçenek no. 167)  
Bu döngü, kumanda tarafından kontur boyunca perdahlama yapmak için kullanılır. Kumanda, konturları sorunsuzca hareket ettirir ve her bir kısmı konturu ayrı ayrı işler. Kumanda **271 (G271)** konumunda tanımlanan perdahlama ölçüsünü dikkate almaz ancak tam derinliğe hareket eder.
- Döngü **277 OCM PAHLAMA** (DIN/ISO: **G277**, Seçenek no. 167)  
Bu döngü ile kumanda, diğer OCM döngüleri kullanılarak en son tanımlanmış, kumlanmış veya perdahlanmış olan konturlardaki çapakları temizler.
- Döngü **1271 OCM DIKDORTGEN** (DIN/ISO: **G1271**, Seçenek no. 167)  
Bu döngü ile, diğer OCM döngüleriyle bağlantılı olarak yüzey frezeleme için bir cep, ada veya sınır olarak kullanabileceğiniz bir dikdörtgen tanımlarsınız.
- Döngü **1272 OCM DAIRE** (DIN/ISO: **G1272**, Seçenek no. 167)  
Bu döngü ile, diğer OCM döngüleriyle bağlantılı olarak yüzey frezeleme için bir cep, ada veya sınır olarak kullanabileceğiniz bir daire tanımlarsınız.
- Döngü **1273 OCM YIV/CUBUK** (DIN/ISO: **G1273**, Seçenek no. 167)  
Bu döngü ile, diğer OCM döngüleriyle bağlantılı olarak yüzey frezeleme için bir cep, ada veya sınır olarak kullanabileceğiniz bir yiv tanımlarsınız.
- Döngü **1274 OCM YUVARLAK YIV** (ISO: **G1274**, Seçenek no. 167)  
Bu döngü ile diğer OCM döngüleriyle bağlantılı olarak yüzey frezeleme için bir cep, ada veya sınır olarak kullanabileceğiniz bir yuvarlak yiv tanımlarsınız.
- Döngü **1278 OCM COKGEN** (DIN/ISO: **G1278**, Seçenek no. 167)  
Bu döngü ile, diğer OCM döngüleriyle bağlantılı olarak yüzey frezeleme için bir cep, ada veya sınır olarak kullanabileceğiniz bir çokgen tanımlarsınız.

- Döngü **1281 OCM DIKDORTGEN SINIRLAND.** (DIN/ISO: **G1281**, Seçenek no. 167)  
Bu döngü ile, daha önce OCM standart şekillerini kullanarak programladığınız adalar veya açık cepler için dikdörtgen bir sınırlama tanımlarsınız.
- Döngü **1282 OCM DAIRE SINIRLANDIRMASI** (DIN/ISO: **G1282**, Seçenek no. 167)  
Bu döngü ile, daha önce OCM standart şekillerini kullanarak programladığınız adalar veya açık cepler için daire biçiminde bir sınırlama tanımlarsınız.
- Kumanda bir **OCM kesim verileri hesaplayıcı** sunar; bu araç ile **272 OCM KUMLAMA** (DIN/ISO: **G272**, Seçenek no. 167) döngüsü için en uygun kesim verilerini belirleyebilirsiniz. Kesim verileri hesaplama aracını, döngü tanımlama sırasında **OCM KESİM VERİLERİ** yazılım tuşuna basarak açabilirsiniz. Sonuçları doğrudan bir döngü parametresine devralabilirsiniz.

**Ayrıntılı bilgi:** İşleme Döngülerinin **Programlanması** Kullanıcı El Kitabı

### Yeni ölçüm döngüsü fonksiyonları 77185x-18

- Döngü **1400 POZISYON TARAMA** (DIN/ISO: **G1400**)  
Bu döngüde tek bir pozisyonu tararsınız. Belirlenen değerleri referans noktası tablosunun etkin satırına devralabilirsiniz.
- Döngü **1401 DAIRE TARAMA** (DIN/ISO: **G1401**)  
Bu döngüyle bir deliğin veya bir pimin merkez noktasını belirlersiniz. Belirlenen değerleri referans noktası tablosunun etkin satırına devralabilirsiniz.
- Döngü **1402 BILYE TARAMA** (DIN/ISO: **G1402**)  
Bu döngüyle bir bilyenin merkez noktasını belirlersiniz. Belirlenen değerleri referans noktası tablosunun etkin satırına devralabilirsiniz.
- Döngü **1404 PROBE SLOT/RIDGE** (ISO: **G1404**)  
Bu döngü, bir yivin veya bir çubuğun merkezini ve genişliğini belirlemek için kullanılır. Kumanda, karşılıklı bulunan iki tarama noktasıyla tarama yapar. Yiv veya çubuk için de bir dönüş tanımlayabilirsiniz.
- Döngü **1412 EGİM KENARINI TARAMA** (DIN/ISO: **G1412**)  
Bu döngüyle, eğik bir kenar üzerinde iki noktayı tarayarak bir malzemenin eğik konumunu belirlersiniz.
- Döngü **1416 KESİŞİM NOKTASININ TARANMASI** (ISO: **G1416**)  
Bu döngü, iki kenarın kesişim noktasını belirlemek için kullanılır. Döngü, her kenarda iki pozisyon olmak üzere toplam dört tarama noktası gerektirir. Döngüyü **XY**, **XZ** ve **YZ** olmak üzere üç nesne düzeyinde kullanabilirsiniz.
- Döngü **1430 PROBE POSITION OF UNDERCUT** (ISO: **G1430**)  
Bu döngü, L şekilli bir tarama çubuğu ile tek bir konumu belirlemek için kullanılır. Tarama çubuğunun şekli sayesinde kumanda arka kesitleri inceleyebilir.
- Döngü **1434 PROBE SLOT/RIDGE UNDERCUT** ISO: **G1434**)  
Bu döngü, bir yivin veya çubuğun merkezini ve genişliğini L şekilli tarama çubuğu ile belirlemek için kullanılır. Tarama çubuğunun şekli sayesinde kumanda arka kesitleri inceleyebilir. Kumanda, karşılıklı bulunan iki tarama noktasıyla tarama yapar.
- Döngü **1493 EKSTRUZYON TARAMA** (DIN/ISO: **G1493**)  
Bu döngüyle bir ekstrüzyonu tanımlarsınız. Etkin bir ekstrüzyonda kumanda belirli bir uzunluk üzerinde bir yönde boyunda tarama noktalarını tekrarlar.

### Ayrıntılı bilgi: Malzeme ve Alet İçin Ölçüm Döngülerinin Programlanması Kullanıcı El Kitabı



## Değiştirilmiş döngü fonksiyonları 77185x-18

- **CONTOUR DEF** fonksiyonu dahilinde **V** (void) bölgelerini işlemden dışarıda tutabilirsiniz. Bu bölgeler örn. döküm parçalarındaki kontürler veya önceki adımlardan işlemler olabilir.
- Karmaşık kontur formülü **SEL CONTOUR** içindeki kısmi konturları **LBL** tanımlayabilirsiniz.
- **12 PGM CALL** döngüsünde (DIN/ISO: G39), **SÖZDİZİMİ** yazılım tuşunu kullanarak çift tırnak işareti arasındaki yolları ayarlayabilirsiniz. Klasörlerin ve dosyaların ayrılması için yolların içerisinde hem \ hem de / kullanabilirsiniz.
- Döngü **202 CEVIR** (DIN/ISO: **G202**) parametre **Q357 YAN GUV. MESAF.** ile genişletilmiştir. Bu parametrede kumandanın aleti işleme düzlemindeki delik tabanına ne kadar geri çekeceğini tanımlarsınız. Bu parametre sadece **Q214 SERBEST SEYIR YONU** parametresi tanımlanmışsa etki eder.
- Döngü **202 CEVIR** (DIN/ISO: **G202**) parametre **Q357 YAN GUV. MESAF.** ile genişletilmiştir. Bu parametrede kumandanın aleti işleme düzlemindeki delik tabanına ne kadar geri çekeceğini tanımlarsınız. Bu parametre sadece **Q214 SERBEST SEYIR YONU** parametresi tanımlanmışsa etki eder.
- Döngü **205 EVR. DELME DERINLIGI** (DIN/ISO: **G205**) parametre **Q373 YLŞM BSLSDN TLŞL KLR** ile genişletilmiştir. Bu parametrede bir talaş kaldırma sonrasında önde tutma mesafesine tekrar yaklaşma için beslemeyi tanımlarsınız.
- **205 EVR. DELME DERINLIGI** (DIN/ISO: **G205**) ve **241 TEK AGIZ DELME DRN.** (DIN/ISO: **G241**) döngüleri, **Q379 BASLANGIC NOKTASI** parametresini kontrol eder. Başlangıç noktasının değeri **Q201 DERINLIK** parametresinin değerine eşit veya bu değerden büyükse kumandada bir hata görüntülenir.
- **241 TEK AGIZ DELME DRN.** döngüsündeki **Q429 SOGUTUCU ACIK** ve **Q430 SOGUTUCU KAPALI** parametreleri (DIN/ISO: **G241**) genişletilmiştir. Bir kullanıcı makrosu için bir yol tanımlayabilirsiniz.
- Döngü **208 DELIK FREZESI** (DIN/ISO: **G208**) parametre **Q370 GECIS BINDIRME** ile genişletilmiştir. Bu parametrede yan sevki tanımlarsınız.
- Ön delme çapını dikkate almak için döngü **240 MERKEZLEME** (DIN/ISO: **G240**) genişletildi.  
Aşağıdaki parametreler eklenmiştir:
  - **Q342 ON DELME CAPI**
  - **Q253 BESLEME POZISYONL.:** Tanımlı **Q342** parametresinde, derinleştirilen başlangıç noktasına sürmek için besleme
- Makine üreticisi **220 ORNEK DAIRE** (ISO: **G220**) ve **221 ORNEK HATLAR** (ISO: **G221**) döngülerini gizleyebilir. Tercihen **PATTERN DEF** işlevini kullanın.

- Döngü **225 GRAVURLE** (DIN/ISO: **G225**) genişletilmiştir:
  - **Q202 MAKS. KESME DERINL.** parametresiyle maksimum sevk derinliğini tanımlayabilirsiniz.
  - Parametre **Q367 METIN KONUMU** giriş olanakları **7, 8 ve 9** ile genişletilmiştir. Bu değerlerle gravür metninin yatay orta çizgiye referansını koyabilirsiniz.
  - Yaklaşma davranışı değiştirildi. Alet **2. GUVENLIK MES.** altında ise kumanda önce ikinci güvenlik mesafesi **Q204'e**, ardından çalışma düzlemindeki başlangıç konumuna gider.
- **Q515 YAZI TIPI** parametresi giriş değeri **1** olarak **225 GRAVURLE** (ISO: **G225**) döngüsüne eklenmiştir. **LiberationSans-Regular** yazı tipini seçmek için bu giriş değerini kullanın.
- **225 GRAVURLE** (DIN/ISO: **G225**) döngüsünde, güncel ana program ve çağrılan NC programı için aşağıdaki bilgileri içeren sistem değişkenleri programlayabilirsiniz:
  - Tam dosya yolu
  - Dizin yolu
  - Dosya adı
  - Dosya tipi
- **225 GRAVURLE** (DIN/ISO: **G225**) döngüsü ile, bir sistem değişkeni kullanarak güncel takvim haftasının kabartmasını yapabilirsiniz.
- **233 SATIH FREZELEME** (DIN/ISO: **G233**) döngüsünde **Q350** frezeleme yönüne dik bir sınır programladığınızda kumanda, yüzeyi sınırsız yönde alet yarıçapı kadar genişletir. Bu, kumandanın tanımlanan yüzeyi, alet yarıçapından kaynaklı malzeme kalıntısı bırakmadan tamamen işlemesini sağlar. **Q220** köşe yarıçapı parametresi tanımlanmışsa kumanda yüzeyi alet yarıçapına ek olarak bu değer kadar uzatır.
- **Q389** parametresi, **233 PLANLI FREZELEME** (DIN/ISO: **G233**) döngüsünde 2 veya 3 değeriyle tanımlanırsa ve ayrıca bir yanıl sınır tanımlanırsa kumanda **Q207 FREZE BESLEMESİ** ile bir yayda kontura doğru veya konturdan hareket eder.
- Döngüler **208 DELIK FREZESİ** (DIN/ISO: **G208**), **253 YIV FREZELEME** (DIN/ISO: **G208**) ve **254 YUVARLATILM. YIV** (DIN/ISO: **G254**) alet tablosunun **RCUTS** sütununda tanımlanan bir kesim genişliğini dikkate alır. Merkezden kesme yapmayan bir aletin alın tarafına yerleşmesi halinde kumanda bir hata gösterir.
- Döngü **251 DIKDORTGEN CEP** (DIN/ISO: **G251**), **252 DAIRE CEBİ** (DIN/ISO: **G252**) ve **272 OCM KUMLAMA** (DIN/ISO: **G272**, Seçenek no. 167), daldırma yolunu hesaplarken **RCUTS** sütununda tanımlanan kesim genişliğini dikkate alır.
- Alet tablosunun **LU** sütununda tanımlanan kullanım uzunluğu derinlikten düşükse kumanda bir hata görüntüler. Aşağıdaki döngüler LU kullanım uzunluğunu denetler:
  - Tüm delme işlemi döngüleri
  - Tüm kılavuz çekme işlemesi döngüleri

- Tüm cep ve pim işleme döngüleri
- Döngü 22 **BOSALTMA** (DIN/ISO: **G122**)
- Döngü 23 **PERDAHLAMA DERINLIGI** (DIN/ISO: **G123**)
- Döngü 24 **YANAL PERDAHLAMA** (DIN/ISO: **G124**)
- Döngü 233 **SATIH FREZELEME** (DIN/ISO: **G233**)
- Döngü 272 **OCM KUMLAMA** (DIN/ISO: **G272**, Seçenek no. 167)
- Döngü 273 **OCM DER. PERDAHLAMA** (DIN/ISO: **G273**, Seçenek no. 167)
- Döngü 274 **OCM YAN PERDAHLAMA** (DIN/ISO: **G274**, Seçenek no. 167)
- Belirli döngülerde toleransları kaydetme olanağına sahipsiniz. Aşağıdaki döngülerde ölçüleri DIN EN ISO 286-2'ye göre tolerans bilgilerini veya DIN ISO 2768-1'e göre genel toleransları tanımlayabilirsiniz:
  - Döngü **208 DELIK FREZESI** (ISO: **G208**)
  - **127x** (Seçenek no. 167)- OCM standart şekiller
- Aşağıdaki döngüler **M109** ve **M110** ek fonksiyonlarını dikkate alır:
  - Döngü **22 DUZLESTIRME** (ISO: G122)
  - Döngü **23 PERDAHLAMA DERINLIGI** (ISO: G123)
  - Döngü **24 YANAL PERDAHLAMA** (ISO: G124)
  - Döngü **25 KONTUR CEKM.** (ISO: G125)
  - Döngü **275 KONT. YIVI SPIR. FR.** (ISO: G275)
  - Döngü **276 KONTUR HAREKETI 3D** (ISO: G276)
  - Döngü **274 OCM YAN PERDAHLAMA** (ISO: G274, seçenek no. 167)
  - Döngü **277 OCM PAHLAMA** (ISO: G277, seçenek no. 167)

**Ayrıntılı bilgi:** İşleme Döngülerinin **Programlanması** Kullanıcı El Kitabı

- **460 BILYADA TS AYARI** (ISO: **G460**) döngüsü L-şekilli bir ölçüm çubuğunun çapını, gerekirse uzunluğunu, merkez ofsetini ve mil açısını belirler.
- **14xx** döngüleri L şeklinde bir kalemle problamayı destekler.
- **14xx** ve **42x** tarama döngülerinin protokol dosyası başlığında ana programın ölçü birimi görülür.
- **14xx** döngülerinde, ön konumlandırma bir el çarkı kullanılarak yarı otomatik moda gerçekleştirilebilir. Tarama sonrasında manuel olarak güvenli yüksekliğe hareket edebilirler.
- Döngüler **1420 DUZLEM TARAMASI** (DIN/ISO: **G1420**), **1410 KENAR TARAMASI** (DIN/ISO: **G1410**), **1411 İKİ DAİRENİN TARANMASI** (DIN/ISO: **G1411**) genişletildi:
  - Döngülere DIN EN ISO 286-2'ye göre tolerans bilgilerini veya DIN ISO 2768-1'e göre genel toleransları tanımlayabilirsiniz.
  - **Q1125 GUVENLİ YUKSKL. MODU** parametresinde 2 değerini tanımladıysanız kontrol sistemi tarama sistemini hızlı hareket **FMAX** ile tarama sistemi tablosundan güvenlik mesafesine kadar önceden konumlandırır.
- Döngü **1410 KENAR TARAMASI** (DIN/ISO: **G1410**) ve **1411 İKİ DAİRENİN TARANMASI** (DIN/ISO: **G1411**) temel dönüşü standart olarak giriş koordinat sisteminde (I-CS) hesaplar. Aks açısı ve döndürme açısı örtüşmüyorsa, malzeme koordinat sisteminde (W-CS) temel dönüş döngüler tarafından hesaplanır.
- **441 HIZLI TARAMA** (ISO: **G441**) döngüsü, **Q371 REAKSIYON TARAMA NOKT.** Parametresiyle genişletilmiştir. Bu parametre, ekran kalemi sapmazsa kumandanın yanıtını tanımlamak için kullanılır.
- Kumandanın program çalışmasını kesintiye uğrattıp uğratmadığını ve bir ölçüm raporu görüntüleyip görüntülemediğini tanımlamak için **441 HIZLI TARAMA** (ISO: **G441**) döngüsündeki **Q400 KESINTI** parametresini kullanabilirsiniz. Parametre aşağıdaki döngülerle birlikte çalışır:
  - **46x** Tarama sistemini malzeme tarama sistemine kalibre edin
  - **14xx** dokunmatik sistem döngüsü malzeme eğikliği konumunu belirlemek ve referans noktasını kaydetmek için çevrim yapar
- Döngü **480 TT KALIBRE ETME** (DIN/ISO: **G480**) ve **484 IR TT KALIBRE ET** (DIN/ISO: **G484**) ile kare şeklinde tarama elemanları olan bir alet tarama sistemini kalibre edebilirsiniz.
- Döngü **484 IR TT KALIBRE ET** (DIN/ISO: **G484**) parametre **Q523 TT-POSITION** ile genişletildi. Bu parametrede alet tarama sisteminin pozisyonunu tanımlayabilirsiniz ve gerekirse kalibrasyondan sonra pozisyonu **centerPos** makine parametresine yazdırabilirsiniz.
- Döngü **483 OLCME ALETİ** (DIN/ISO: **G483**) aletlerin dönüşü sırasında önce alet uzunluğunu ardından da aletin yarıçapını ölçer.

- Opsiyonel makine parametresi **maxToolLengthTT** (No. 122607) ile makine üreticisi, izin verilen maksimum açılı toleransını tanımlar.
- Makine üreticisi, isteğe bağlı makine parametresiyle **calPosType** (No. 122606) kumandanın kalibrasyon ve ölçüm sırasında paralel eksenlerin konumunu ve kinematiklerdeki değişiklikleri hesaba katıp katmadığını tanımlar. Örneğin, kinematikte kafa değişimi gibi bir değişiklik olabilir.

**Ayrıntılı bilgi: Malzeme ve Alet İçin Ölçüm Döngülerinin Programlanması** Kullanıcı El Kitabı



# 2

**ilk adımlar**

## 2.1 Genel bakış

Bu bölüm size, kumandanın önemli kullanımlarını süratle öğrenmek için yardımcı olacaktır. Konu hakkında daha fazla bilgiye, yönlendirilen tanımlamadan ulaşabilirsiniz.

Bu bölüm aşağıdaki konuları içerir:

- Makinenin açılması
- Malzemenin grafik olarak test edilmesi
- Aletlerin düzenlenmesi
- Malzemenin düzenlenmesi
- Malzemenin işlenmesi



Aşağıdaki konuları Açık metin ve DIN/ISO programlama kullanıcı el kitaplarında bulabilirsiniz:

- Makinenin açılması
- Malzemeyi programlama



## 2.2 Makinenin açılması

### Akım kesintisini onaylayın ve referans noktalarına yaklaşın

#### ⚠ TEHLİKE

#### Dikkat, kullanıcılar için tehlike!

Makine ve makine bileşenlerinden dolayı her zaman mekanik tehlikeler söz konusudur. Elektrikli, manyetik ya da elektromanyetik alanlar özellikle kalp pili kullanan ve implant bulunan kişiler için tehlikelidir. Makinenin devreye alınmasıyla tehlike başlar!

- ▶ Makine el kitabı dikkate alınmalı ve izlenmelidir
- ▶ Güvenlik uyarıları ve güvenlik sembolleri dikkate alınmalı ve izlenmelidir
- ▶ Güvenlik tertibatları kullanılmalıdır



Makine el kitabını dikkate alın!

Makinenin başlatılması ve referans noktalarının çalıştırılması makineye bağlı olan fonksiyonlardır.

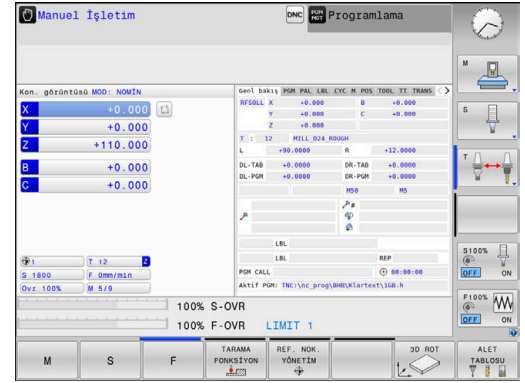

Makineyi çalıştırmak için aşağıdaki şekilde hareket edin:

- ▶ Kumandanın ve makinenin besleme gerilimini açın
- > Kumanda işletim sistemini başlatır. Bu işlem birkaç dakika alabilir.
- > Ardından kumanda, ekranın üst satırında elektrik kesintisi diyalogunu gösterir.

**CE**

- ▶ Tuşa **CE** basın
- > Kumanda, PLC programını dönüştürür.

**I**

- ▶ Kontrol gerilimini açın
- > Kumanda, acil kapatma devresinin fonksiyonunu denetler ve referans noktasına hareket etme moduna geçer.



- ▶ Referans noktalarından belirtilen sırayla gidin: Her eksen için **NC BAŞLAT** tuşuna basın. Makinenizde mutlak uzunluk ve açı ölçme cihazları bulunuyorsa referans noktalarına hareket işlemi gerekmez
- > Kumanda artık işleme hazırdır ve **Manuel İşletim** işletim türünde bulunur.

#### Bu konu hakkında detaylı bilgiler

- Referans noktalarına yaklaşılması  
**Diğer bilgiler:** "Çalıştırma", Sayfa 178
- İşletim türleri  
**Diğer bilgiler:** "Programlama", Sayfa 79

## 2.3 Malzemenin grafik olarak test edilmesi

### Program Testi işletim türünü seçin

NC programlarını **Program Testi** işletim türünde test edebilirsiniz:

- İşletim türleri tuşuna basın
- Kumanda **Program Testi** işletim türüne geçer.

#### Bu konu hakkında detaylı bilgiler

- Kumandanın işletim türleri  
**Diğer bilgiler:** "İşletim türleri", Sayfa 78
- NC programlarını test etme  
**Diğer bilgiler:** "Program testi", Sayfa 269

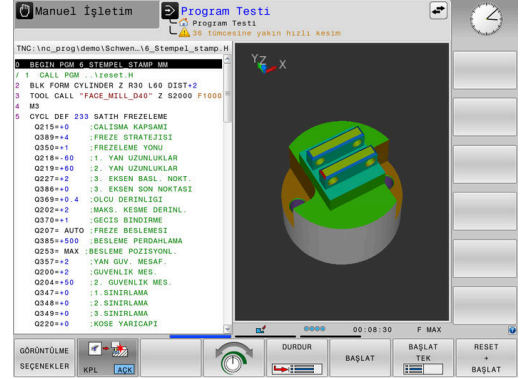

### Alet tablosunu seçme



**Program Testi** işletim türünde henüz bir alet tablosu etkinleştirmediyse bu adımı uygulamanız gerekir.

- **PGM MGT** tuşuna basın
- Kumanda, dosya yönetimini açar.
- **TİP SEÇ** yazılım tuşuna basın
- Kumanda görüntülenecek dosya tipinin seçimi için bir yazılım tuşu menüsü gösterir.
- **VARSAYILN** yazılım tuşuna basın
- Kumanda bütün kayıtlı dosyaları sağ pencerede gösterir.
- İmleci sola doğru dizinlerin üzerine konumlandırın
- İmleci **TNC:\table\** dizininin üzerine konumlandırın
- İmleci sağa doğru dosyaların üzerine konumlandırın
- İmleci **TOOL.T** dosyasının (etkin alet tablosu) üzerine konumlandırın
- **ENT** tuşuyla kabul edin
- **TOOL.T**, **S** durumuna geçer ve böylece **Program Testi** için etkin olur.
- Dosya yönetiminden çıkmak için **END** tuşuna basın



#### Bu konu hakkında detaylı bilgiler

- Alet yönetimi  
**Diğer bilgiler:** "Alet verilerini tabloya girin", Sayfa 146
- NC programlarını test etme  
**Diğer bilgiler:** "Program testi", Sayfa 269



## NC program seçimi

-  ▶ **PGM MGT** tuşuna basın
- > Kumanda, dosya yönetimini açar.
-  ▶ **SONU DOSYALAR** yazılım tuşuna basın
- > Kumanda son seçilen dosyalara sahip açılır pencereyi açar.
- > Test etmek istediğiniz NC programını ok tuşlarıyla seçin
-  ▶ **ENT** tuşuyla kabul edin

## Ekran düzeni ve görünüm seçme

-  ▶ **Ekran düzeni** tuşuna basın
- > Kumanda eklenebilen giriş imkanlarını yazılım tuşu çubuğunda gösterir.
-  ▶ **PROGRAM + MALZEME** yazılım tuşuna basın
- > Kumanda ekranın sol yarısında NC programını, sağ ekran yarısında ham parçayı gösterir.
-  ▶ **GÖRÜNTÜLEME SEÇENEKLER** yazılım tuşuna basın

Kumanda aşağıdaki görünümleri sunar:

Yazılım tuşu	Fonksiyon
	Üstten görünüş
	3 düzlemde gösterim
	3D gösterimi

### Bu konu hakkında detaylı bilgiler

- Grafik fonksiyonları  
**Diğer bilgiler:** "Grafikler ", Sayfa 252
- Program testini uygulama  
**Diğer bilgiler:** "Program testi", Sayfa 269

## Program testini başlatma



- ▶ **RESET + BAŞLAT** yazılım tuşuna basın
- > Kumanda, o ana kadar etkin alet verilerini sıfırlar.
- > Kumanda, etkin NC programını programlı bir kesintiye ya da program sonuna kadar simüle eder.
- ▶ Simülasyon devam ederken, yazılım tuşları üzerinden görünümü değiştirebilirsiniz



- ▶ **DURDR** yazılım tuşuna basın
- > Kumanda, program testini kesintiye uğratar.



- ▶ **BAŞLAT** yazılım tuşuna basın
- > Kumanda, program testini bir kesintinin ardından sürdürür.

### Bu konu hakkında detaylı bilgiler

- Program testini uygulama  
**Diğer bilgiler:** "Program testi", Sayfa 269
- Grafik fonksiyonları  
**Diğer bilgiler:** "Grafikler ", Sayfa 252
- Simülasyon hızını ayarlama  
**Diğer bilgiler:** "Program testinin hızını ayarlama", Sayfa 258

## 2.4 Aletlerin düzenlenmesi

### Manuel İşletim işletim türünü seçin

Aletleri **Manuel İşletim** işletim türünde düzenleyebilirsiniz:



- ▶ İşletim türleri tuşuna basın
- ▶ Kumanda **Manuel İşletim** işletim türüne geçer.

#### Bu konu hakkında detaylı bilgiler

- Kumandanın işletim türleri  
**Diğer bilgiler:** "İşletim türleri", Sayfa 78

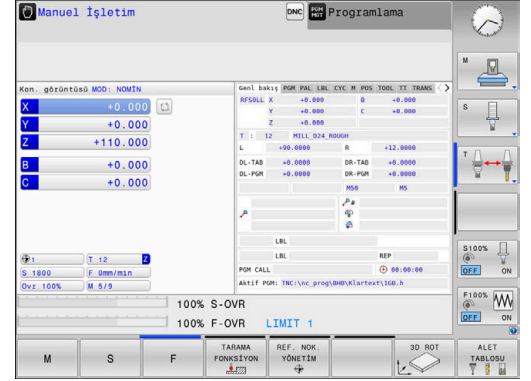

### Aletleri hazırlayın ve ölçün

- ▶ Gerekli aletleri ilgili alet tespitine gerdirin
- ▶ Harici alet ön ayar cihazıyla yapılan ölçümlerde: Aletleri ölçün, uzunluk ve yarıçapı not edin ya da doğrudan bir aktarım programıyla makineye aktarın
- ▶ Makinedeki ölçümde: Aletleri takım değiştiricisinde tutun  
**Diğer bilgiler:** "TOOL\_P.TCH yer tablosunu düzenle", Sayfa 67

## TOOL.T alet tablosu düzenleme



Makine el kitabını dikkate alın!

Alet yönetiminin çağırılması aşağıda anlatılan şekilden farklılık gösterebilir.

TOOL.T alet tablosunda (**TNC:\table\** altında sabit kayıtlı) uzunluk ve yarıçap gibi alet verilerini kaydedersiniz ancak kumandanın çeşitli fonksiyonların uygulanmasında gerek duyduğu başka alete özel bilgileri de kaydedebilirsiniz.

Alet verilerini, TOOL.T alet tablosuna girmek için aşağıdaki şekilde hareket edin:



- ▶ **ALET TABLOSU** yazılım tuşuna basın
- ▶ Kumanda, alet tablosunu bir tablo gösteriminde gösterir.

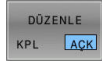

- ▶ **DÜZENLE** yazılım tuşunu **AÇIK** olarak ayarlayın
- ▶ Aşağı ya da yukarı ok tuşlarıyla, değiştirmek istediğiniz alet numarasını seçin
- ▶ Sağa ve sola ok tuşlarıyla değiştirmek istediğiniz alet verilerini seçin



- ▶ **END** tuşuna basın
- ▶ Kumanda alet tablosundan çıkar ve değişiklikleri kaydeder.

T	NAME	L	R	RZ	DL
0	MULLWSK21UG	0	0	0	0
1	D2	30	1	0	0
2	D4	40	2	0	0
3	D6	50	3	0	0
4	D8	55	4	0	0
5	D10	60	5	0	0
6	D12	60	5	0	0
7	D14	70	7	0	0
8	D16	80	8	0	0
9	D18	90	9	0	0
10	D20	90	10	0	0
11	D22	90	11	0	0
12	D24	90	12	0	0
13	D26	90	13	0	0
14	D28	100	14	0	0
15	D30	100	15	0	0
16	D32	100	16	0	0
17	D34	100	17	0	0
18	D36	100	18	0	0
19	D38	100	19	0	0

### Bu konu hakkında detaylı bilgiler

- Kumandanın işletim türleri  
**Diğer bilgiler:** "İşletim türleri", Sayfa 78
- Alet tablosuyla çalışma  
**Diğer bilgiler:** "Alet verilerini tabloya girin", Sayfa 146
- Alet yönetimiyle çalışma  
**Diğer bilgiler:** "Alet yönetimini çağırma", Sayfa 162

## TOOL\_P.TCH yer tablosunu düzenle



Makine el kitabını dikkate alın!

Yer tablosunun çalışma şekli makineye bağlıdır.

TOOL\_P.TCH yer tablosunda (TNC:\table\ altında sabit kayıtlı) hangi aletlerin alet tablasında bulunduğunu tespit edin.

TOOL\_P.TCH yer tablosuna dosyaları girmek için aşağıdaki adımları uygulayın:



- ▶ **ALET TABLOSU** yazılım tuşuna basın
- ▶ Kumanda, alet tablosunu bir tablo gösteriminde gösterir.



- ▶ **YER TABLOSU** yazılım tuşuna basın
- ▶ Kumanda, yer tablosunu bir tablo gösteriminde gösterir.



- ▶ **DÜZENLE** yazılım tuşunu **AÇIK** olarak ayarlayın
- ▶ Aşağı ya da yukarı ok tuşları ile değiştirmek istediğiniz yer numarasını seçin
- ▶ Sağa ve sola ok tuşları ile değiştirmek istediğiniz verileri seçin



- ▶ **END** tuşuna basın

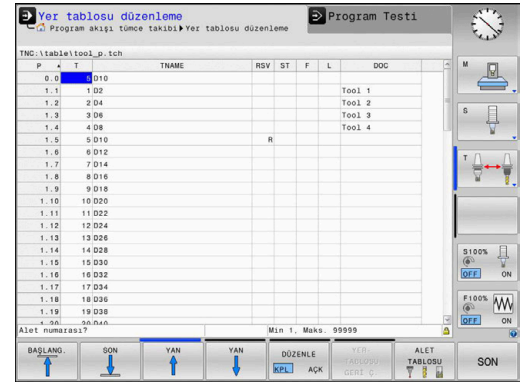

### Bu konu hakkında detaylı bilgiler

- Kumandanın işletim türleri  
**Diğer bilgiler:** "İşletim türleri", Sayfa 78
- Yer tablosuyla çalışma  
**Diğer bilgiler:** "Alet değiştirici için yer tablosu", Sayfa 152

## 2.5 Malzemenin düzenlenmesi

### Doğru işletim türünü seçme

Malzemeleri **Manuel İşletim** ya da **El. çarkı** işletim türlerinde ayarlayabilirsiniz



- ▶ İşletim türleri tuşuna basın
- > Kumanda **Manuel İşletim** işletim türüne geçer.

### Bu konu hakkında detaylı bilgiler

- **Manuel İşletim** işletim türü  
**Diğer bilgiler:** "Makine ekseninin hareket ettirilmesi", Sayfa 183

### İşleme parçasını sabitleyin

İşleme parçasını bir tespit ekipmanı ile makine tezgahı üzerine sabitleyin. Makinenizde bir 3D tarama sistemi bulunuyorsa, işleme parçasının eksene paralel doğrultulması iptal edilir.

Bir 3 D tarama sistemine sahip değilseniz, işleme parçasını makine eksenine paralel gelecek şekilde sabitlemelisiniz.

### Bu konu hakkında detaylı bilgiler

- 3D tarama sistemli referans noktası ayarı  
**Diğer bilgiler:** "3D tarama sistemli referans noktası ayarı ", Sayfa 237
- 3D tarama sistemsiz referans noktası ayarı  
**Diğer bilgiler:** "3D tarama sistemi olmadan referans noktası ayarlama", Sayfa 208

## 3D tarama sistemli referans noktası ayarı

### 3D tarama sisteminin değiştirilmesi



- ▶ **El girişi ile pozisyonlama** işletim türünü seçin



- ▶ **TOOL CALL** tuşuna basın
- ▶ Alet verilerini girin



- ▶ **ENT** tuşuna basın
- ▶ **Z** alet eksenini girin



- ▶ **ENT** tuşuna basın



- ▶ **END** tuşuna basın



- ▶ **NC başlat** tuşuna basın



**Referans noktasının ayarlanması**

- ▶ **Manuel İşletim** işletim türünü seçin



- ▶ **TARAMA FONKSİYON** yazılım tuşuna basın
- ▶ Kumanda mevcut fonksiyonları yazılım tuşu çubuğunda gösterir.

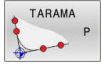

- ▶ Referans noktasını örn. malzeme köşesine ayarlayın
- ▶ Eksen yön tuşları ile tarama sistemini, birinci malzeme kenarında birinci tarama noktasına konumlandırın
- ▶ Yazılım tuşu ile tarama yönünü seçin
- ▶ **NC başlat** tuşuna basın
- ▶ Malzemeye dokunana kadar tarama sistemi tanımlanmış yöne gider ve ardından otomatik olarak başlangıç noktasına döner.
- ▶ Eksen yön tuşları ile tarama sistemini, birinci malzeme kenarında ikinci tarama noktasına ön konumlandırın
- ▶ **NC başlat** tuşuna basın
- ▶ Malzemeye dokunana kadar tarama sistemi tanımlanmış yöne gider ve ardından otomatik olarak başlangıç noktasına döner.
- ▶ Eksen yön tuşları ile tarama sistemini, ikinci malzeme kenarında birinci tarama noktasına ön konumlandırın
- ▶ Yazılım tuşu ile tarama yönünü seçin
- ▶ **NC başlat** tuşuna basın
- ▶ Malzemeye dokunana kadar tarama sistemi tanımlanmış yöne gider ve ardından otomatik olarak başlangıç noktasına döner.
- ▶ Eksen yön tuşları ile tarama sistemini, ikinci malzeme kenarında ikinci tarama noktasına ön konumlandırın
- ▶ **NC başlat** tuşuna basın
- ▶ Malzemeye dokunana kadar tarama sistemi tanımlanmış yöne gider ve ardından otomatik olarak başlangıç noktasına döner.
- ▶ Ardından kumanda, belirlenen köşe noktasının koordinatlarını gösterir.
- ▶ 0 ayarı: **REFERANS NOKTA BELİRLEME** yazılım tuşuna basın
- ▶ Menüyü **SON** yazılım tuşu ile terk edin

**Bu konu hakkında detaylı bilgiler**

- Referans noktaları ayarı  
**Diğer bilgiler:** "3D tarama sistemli referans noktası ayarı ", Sayfa 237

## 2.6 Malzemenin işlenmesi

### Program akışı tekli tümce veya Program akışı tümce takibi işletim türünü seçin

NC programlarını, **Program akışı tekli tümce** işletim türünde veya **Program akışı tümce takibi** işletim türünde işleyebilirsiniz:

- ▶ İşletim türleri tuşuna basın
- ▶ Kumanda **Program akışı tekli tümce** işletim türüne geçer, kumanda NC programını tümce bazında işler.
- ▶ Her NC tümcesini **NC başlat** tuşuyla onaylamalısınız
- ▶ **Program akışı tümce takibi** tuşuna basın
- ▶ Kumanda **Program akışı tümce takibi** işletim türüne geçer ve kumanda, NC programını NC başlat sonrası bir program kesintisine veya sonuna kadar işler.

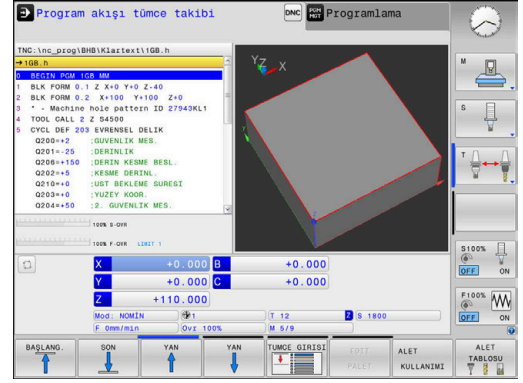

### Bu konu hakkında detaylı bilgiler

- Kumandanın işletim türleri  
**Diğer bilgiler:** "İşletim türleri", Sayfa 78
- NC programlarını işleme  
**Diğer bilgiler:** "Program akışı", Sayfa 275

### NC program seçimi

- ▶ **PGM MGT** tuşuna basın
- ▶ Kumanda, dosya yönetimini açar.
- ▶ **SONU DOSYALAR** yazılım tuşuna basın
- ▶ Kumanda son seçilen dosyalara sahip açılır pencereyi açar.
- ▶ Gerektiğinde ok tuşlarıyla işlemek istediğiniz NC programını seçin, **ENT** tuşuyla devralın

### NC programını başlatma

- ▶ **NC başlat** tuşuna basın
- ▶ Kumanda, aktif NC programını işlemeyi sürdürür.

### Bu konu hakkında detaylı bilgiler

- NC programlarını işleme  
**Diğer bilgiler:** "Program akışı", Sayfa 275

# 3

**Temel ilkeler**

### 3.1 TNC 320

HEIDENHAIN TNC kumandaları, klasik freze ve delme çalışmalarını doğrudan makinede kolay anlaşılır açık metinler olarak programlayabileceğiniz, atölyeye uygun hat kumandalarıdır. Freze makineleri, delme makineleri ve işlem merkezlerindeki kullanım için 6 eksene kadar tasarlanmıştır. Ayrıca mil açısı pozisyonunu programlayarak ayarlayabilirsiniz.

Kumanda paneli ve ekran görünümü açık bir şekilde düzenlenmiştir; böylece tüm fonksiyonlara hızlı ve kolay bir şekilde erişebilirsiniz.



#### HEIDENHAIN Açık Metin ve DIN/ISO

Atölye için diyalog yönlendirmeli programlama dili olan, kullanıcı dostu HEIDENHAIN Açık Metinde program oluşturmak oldukça kolaydır. Bir program grafiği, program girişi sırasındaki tekil çalışma adımlarını gösterir. NC'ye uygun bir çizim yoksa serbest kontur programlama FK ek olarak yardımcı olabilir. Malzeme işleminin grafiksel simülasyonu, program testi sırasında ve aynı zamanda program akışı sırasında mümkündür.

Ayrıca kumandaları DIN/ISO uyarınca programlayabilirsiniz.

Bir NC programında bir malzeme işlemi uygulanırken, diğer bir NC programında giriş yapılabilir ve test edilebilir.

**Diğer bilgiler:** Kullanıcı el kitapları Açık Metin veya DIN/ISO Programlama

#### Uyumluluk

HEIDENHAIN hat kumandalarında (TNC 150 B itibarıyla) oluşturduğunuz NC programları, TNC 320 tarafından sadece koşullu olarak işlenebilir. NC tümceleri geçersiz elemanlar içeriyorsa bunlar kumanda tarafından dosya açıldığında hata mesajı veya ERROR tümceleri olarak işaretlenir.

## Veri güvenliği ve veri gizliliği

Başarı, eldeki verilere ve garantili gizliliğe, bütünlüğe ve güvenilirliğe büyük ölçüde bağlıdır. Bu nedenle ilgili verilerin kayıp, manipülasyon ve yetkisiz yayınlara karşı korunması, HEIDENHAIN için en önemli önceliktir.

Kumanda üzerindeki verilerinizin etkin bir şekilde korunduğundan emin olmak için HEIDENHAIN, en son teknolojiye sahip entegre yazılım çözümleri sunar.

Kumandanız aşağıdaki yazılım çözümlerini sunar:

- **SELinux**  
**Diğer bilgiler:** "SELinux güvenlik yazılımı", Sayfa 401
- **Güvenlik duvarı**  
**Diğer bilgiler:** "Firewall", Sayfa 374
- Entegre tarayıcı  
**Diğer bilgiler:** "İnternet dosyalarını göster", Sayfa 107
- Harici erişimlerin yönetimi  
**Diğer bilgiler:** "Harici erişime izin verme veya engelleme", Sayfa 334
- TCP ve UDP bağlantı noktaları denetimi  
**Diğer bilgiler:** "Portscan", Sayfa 363
- Uzaktan teşhis  
**Diğer bilgiler:** "Secure Remote Access", Sayfa 364
- Kullanıcı yönetimi  
**Diğer bilgiler:** "Kullanıcı yönetimi", Sayfa 402

Bu çözümler kumandayı önemli ölçüde korur ancak firmaya özgü bir BT güvenliği ve bütünsel bir genel konseptin yerine geçmez.

HEIDENHAIN, sunulan çözümlere ek olarak firmaya özel bir güvenlik konsepti önermektedir. Bu sayede verileriniz ve bilgilerinizi kumandadan dışa aktarıldıktan sonra da etkili bir şekilde korursunuz.

Veri güvenliğinin gelecekte de sağlanması için HEIDENHAIN, mevcut ürün güncellemeleri hakkında düzenli olarak bilgi edinmeyi ve yazılımı güncel durumda tutmayı önerir.

### UYARI

#### Dikkat, kullanıcılar için tehlike!

Zararlı yazılımlar (virüsler, truva atları, kötü amaçlı yazılım veya solucanlar) veri kayıtlarını ve yazılımı değiştirebilir. Manipüle edilmiş veri kayıtları ve yazılım, makinede öngörülmeleyen bir davranışa yol açabilir.

- ▶ Çıkarılabilir depolama ortamını kullanmadan önce kötü amaçlı yazılım bakımından kontrol edin
- ▶ Dahili web tarayıcısını yalnızca Sandbox içinde başlatın

**Virüs tarayıcı**

Antivirüs programları NC kumandasının davranışına olumsuz etki edebilirler.

Bu etkiler örneğin besleme kesintileri veya sistem çökmesi olabilir. Bu tür olumsuz etkiler takım tezgahı kumandalarında kabul edilemez. Bu nedenle HEIDENHAIN kumanda için bir anti virüs programı sunmaz ve anti virüs programı kullanılmasını önermez.

Kumanda bünyesinde aşağıdaki alternatifler kullanımınıza sunulur:

- **SELinux**
- **Güvenlik duvarı**
- **Sandbox**
- Harici erişimlerin engellenmesi
- TCP ve UDP bağlantı noktaları denetimi

Anılan seçeneklerin uygun şekilde yapılandırılması halinde kumandanın verileri için çok etkili bir koruma sağlanır.

Bir virüs tarayıcısının kullanımı konusunda ısrar ederseniz kumandayı yalıtılmış bir ağda (ağ geçidi ve virüs tarayıcısı ile) çalıştırmalısınız. Bir virüs tarayıcısının sonradan kurulumu mümkün değildir.

## 3.2 Ekran ve Kumanda paneli

### Ekran

Kumanda, dokunmatik ekranlı kompakt sürüm veya ayrı ekran ve kumanda panelli sürüm şeklinde temin edilir. Her iki seçenekte de kumanda, 15 inç TFT düz ekranla donatılmıştır.

Sağdaki şekilde, ekrana ait kullanım elemanları gösterilir:

#### 1 Başlık

Kumanda açıkken, ekran başlıkta seçilen işletim türleri gösterilir: Makine işletim türleri solda ve programlama işletim türleri sağda. Başlık satırının daha büyük alanında, ekranın gösterdiği işletim türü yer alır: orada diyalog soruları ve mesaj metinleri gösterilir (İstisna: Kumanda sadece grafik gösterirse).

#### 2 Yazılım tuşları

Kumanda, sayfa altında, diğer fonksiyonları bir yazılım tuşu çubuğu ile gösterir. Bu fonksiyonları, altta yer alan tuşları kullanarak seçin. Yönlendirme için dar çubuklar direkt yazılım tuşu çubuğu üzerinden yazılım tuşu çubuk sayısını gösterir, bu çubuklar dışarıda düzenlenmiş üst karakter (Shift) tuşları ile seçilebilir. Aktif yazılım tuşu çubuğu, mavi ışıklı çubuk olarak gösterilir

#### 3 Yazılım tuşu seçim tuşları

#### 4 Yazılım tuşu üst karakter tuşları

#### 5 Ekran düzeninin belirlenmesi

#### 6 Makine işletim türleri, programlama işletim türleri ve üçüncü masaüstü için ekran değiştirme tuşu

#### 7 Makine üreticisi yazılım tuşları için yazılım tuşu seçim tuşları

#### 8 Makine üreticisi yazılım tuşları için yazılım tuşu üst karakter tuşları

#### 9 USB bağlantısı

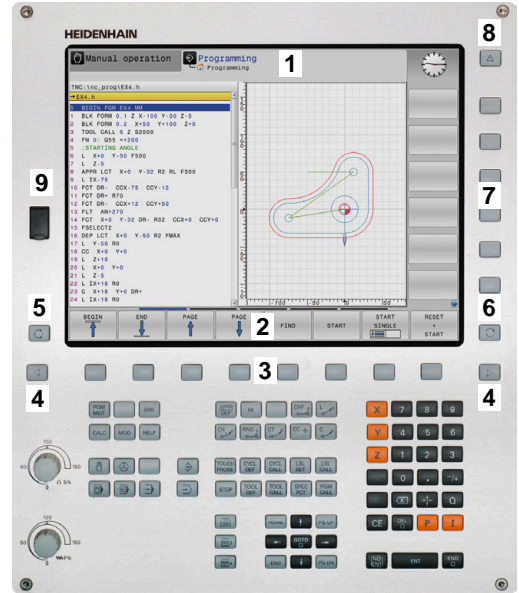

## Ekran düzeninin belirlenmesi

Kullanıcı ekran bölmesini seçer. Kumanda, örneğin **Programlama** işletim türünde NC programını sol pencerede gösterebilir, bu sırada sağ pencere eş zamanlı olarak bir programlama grafiği gösterir. Alternatif olarak, sağ pencerede program sıralaması da gösterilir veya sadece büyük bir pencerede NC programı gösterilir. Kumandanın hangi pencereleri görüntüleyebileceği, seçilen işletim türüne bağlıdır.

Ekran düzeninin belirlenmesi:



- ▶ **Ekran düzeni** tuşuna basın: Yazılım tuşu çubuğu, olası ekran düzenlerini gösterir  
**Diğer bilgiler:** "İşletim türleri", Sayfa 78



- ▶ Ekran düzenini yazılım tuşuyla seçin

## Kumanda alanı

TNC 320, dahili bir kumanda paneli ile teslim edilebilir. TNC 320 alternatif olarak ayrı ekran ve alfa klavyeli harici kumanda paneli içeren model şeklinde de mevcuttur.

- 1 Metin girişleri, dosya adları ve DIN/ISO programlama için Alfa klavye
- 2
  - Dosya yönetimi
  - Hesap makinesi
  - MOD Fonksiyonu
  - HELP Fonksiyonu
  - Hata mesajlarının görüntülenmesi
  - Ekranı iki işletim türü arasında değiştirme
- 3 Programlama işletim türleri
- 4 Makine işletim türleri
- 5 Programlama diyaloglarının açılması
- 6 Navigasyon tuşları ve **GOTO** atlama talimatı
- 7 Sayı girişi ve eksen seçimi
- 10 Makine kumanda paneli  
**Diğer bilgiler:** Makine el kitabı

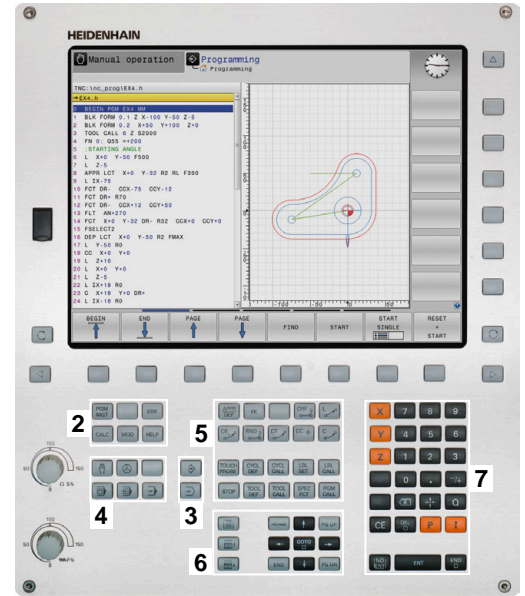

Tekil tuşlara ait fonksiyonlar ilk kapak sayfasında yer almaktadır.



Makine el kitabını dikkate alın!  
Bazı makine üreticileri HEIDENHAIN'ın standart kumanda panelini kullanmaz.  
Örneğin **NC Başlat** veya **NC Durdur** gibi tuşlar makine el kitabınızda tarif edilmiştir.



**Temizleme**

Klavye ünitesini temizlemeden önce kumandayı kapatın.

**BILGI****Dikkat, maddi hasar tehlikesi**

Yanlış temizleme ve temizleme prosedürleri klavye ünitesine veya parçalarına zarar verebilir.

- ▶ Sadece izin verilen temizlik maddelerini kullanın
- ▶ Temiz, tüy bırakmayan bir temizlik bezi kullanarak temizlik maddesi uygulayın

Klavye ünitesi için aşağıdaki temizlik maddelerine izin verilir:

- Anyonik yüzey aktif maddeler içeren temizlik maddesi
- İyonik olmayan yüzey aktif maddeler içeren temizlik maddeleri

Klavye ünitesi için aşağıdaki temizlik maddeleri yasaktır:

- Makine temizleyici
- Aseton
- Agresif solvent
- Ovma maddesi
- Basınçlı hava
- Buharlı hava enjektörü

**i** İş eldivenleri kullanarak klavye biriminde kirlenmeyi önleyin.

Klavye birimi bir iztopu içeriyorsa yalnızca düzgün çalışmıyorsa temizlemeniz gerekir.

Gerekirse bir iztopunu aşağıdaki gibi temizleyin:

- ▶ Kumandayı kapatın
- ▶ Çekme halkasını saat yönünün tersine 100° çevirin
- ▶ Çıkarılabilir çekme halkası çevrildiğinde klavye ünitesinden kalkar.
- ▶ Çekme halkasını çıkarın
- ▶ Bilyeyi çıkarın
- ▶ Kabuk alanındaki kumu, talaşları ve tozu dikkatlice temizleyin

**i** Kabuk alanındaki çizikler, işlevselliği olumsuz yönde etkileyebilir veya engelleyebilir.

- ▶ Bir temizlik bezine az miktarda temizlik maddesi uygulayın
- ▶ Hiçbir iz veya leke görünmeyene kadar kabuk alanını bezle dikkatlice silin

### 3.3 İşletim türleri

#### Manuel işletim ve el. el çarkı

**Manuel İşletim** işletim türünde makine ayarlarını yaparsınız. Makine eksenleri manuel veya adım adım konumlandırarak referans noktalarını belirleyebilirsiniz.

Seçenek no. 8 etkinken işleme düzlemini döndürebilirsiniz.

**El. çarkı** işletim türü makine eksenlerinin elektronik bir el çarkı HR ile manuel şekilde hareket ettirilmesini destekler.

#### Ekran düzeni için yazılım tuşları

##### Yazılım tuşu Pencere

POZİSYON	Pozisyonlar
POZİSYON + DURUM	Sol: Pozisyonlar, Sağ: Durum Göstergesi
POZİSYON + MALZEME	Sol: Pozisyonlar, Sağ: Malzeme

#### El girişi ile pozisyonlama

Bu işletim türünde basit yöntem hareketleri programlanabilir, örn. yüzeysel frezeleme veya ön konumlandırma.

#### Ekran düzeni için yazılım tuşları

##### Yazılım tuşu Pencere

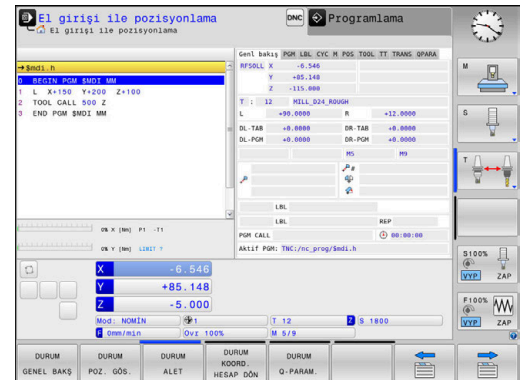
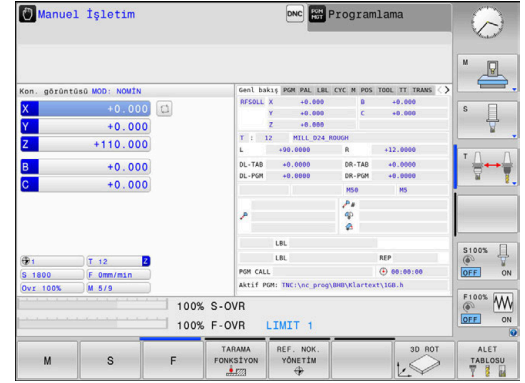

PROGRAM	NC programı
PROGRAM + DURUM	Sol: NC programı, Sağ: Durum Göstergesi
PROGRAM + MALZEME	Sol: NC programı, Sağ: Malzeme



## Programlama

Bu işletim türünde NC programlarınızı oluşturursunuz. Programlamada çok yönlü destek ve tamamlama; serbest kontur programlama, farklı döngüler ve Q parametre fonksiyonlarını sunar. İsteğe göre programlama grafiği, programlanmış hareket yollarını gösterir.

### Ekran düzeni için yazılım tuşları



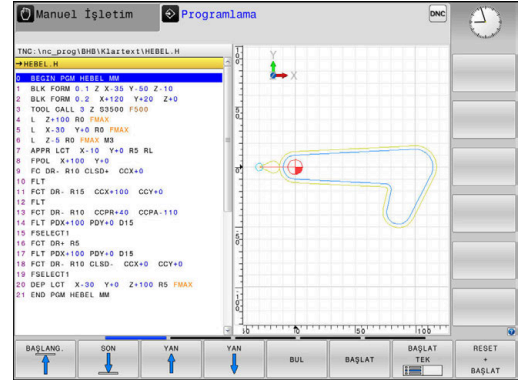

Yazılım tuşu	Pencere
	NC programı
	Sol: NC programı, sağ: program sıralaması
	Sol: NC programı, sağ: programlama grafiği



## Program Testi

Kumanda, ör. NC programındaki geometrik uyumsuzlukları, eksik veya yanlış bilgileri ve çalışma alanındaki ihlalleri tespit etmek için NC programlarının ve program bölümlerinin **Program Testi** işletim türünde simülasyonunu yapar. Simülasyon, grafik olarak farklı görünümlemlerle desteklenir.

### Ekran düzeni için yazılım tuşları

Yazılım tuşu	Pencere
	NC programı
	Sol: NC programı, Sağ: Durum Göstergesi
	Sol: NC programı, Sağ: Malzeme
	Malzeme

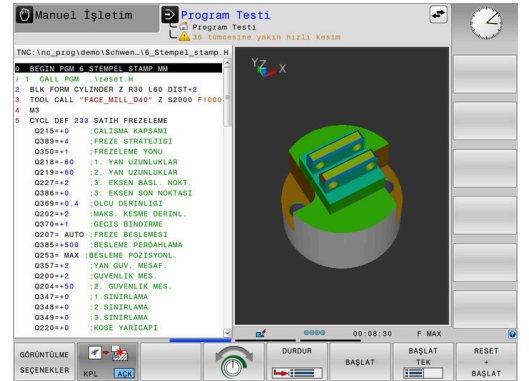

## Tümce sırası program akışı ve tekil tümce program akışı

**Program akışı tümce takibi** işletim türünde kumanda, bir NC programını program sonuna ya da manuel veya programlanmış bir kesintiye kadar sürdürür. Bir kesintiden sonra program akışını tekrar sürdürebilirsiniz.

**Program akışı tekli tümce** işletim türünde her NC tümcesini **NC başlat** tuşuyla teker teker başlatırsınız. Nokta desen döngüleri ve **CYCL CALL PAT** durumunda kumanda her noktadan sonra durur. Ham parça simülasyonunu bir NC tümcesi olarak yorumlanır.

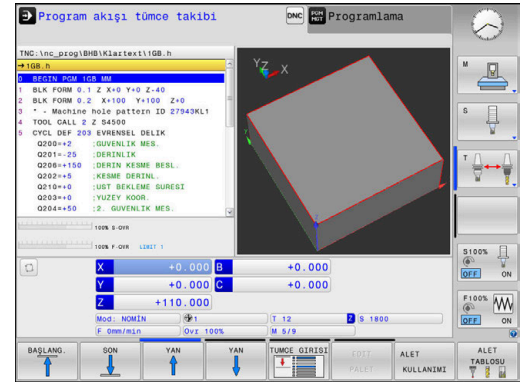

### Ekran düzeni için yazılım tuşları

Yazılım tuşu	Pencere
PROGRAM	NC programı
PROGRAM + ÜYE	Sol: NC programı, Sağ: sıralama
PROGRAM + DURUM	Sol: NC programı, Sağ: Durum Göstergesi
PROGRAM + MALZEME	Sol: NC programı, Sağ: Malzeme
MALZEME	Malzeme

























### Referans noktası ve teknoloji değerleri

Sembol	Anlamı
	Referans noktası tablosundaki aktif referans noktası numarası ve açıklaması Referans noktası manuel olarak yerleştirilirse kumanda sembolün arkasında <b>MAN</b> metnini gösterir
<b>T</b>	Aktif aletin numarası
<b>S</b>	Hız S
<b>F</b>	F beslemesi Besleme göstergesi inç olarak, etkin değer onuncu bölümüne uygundur. Bir besleme sınırlandırması etkin durumdayken kumanda besleme değerinin arkasında bir ünlem işareti gösterir. <b>Diğer bilgiler:</b> "Besleme sınırlandırması F MAX", Sayfa 197
<b>M</b>	Aktif M fonksiyonu
	Mil, ör. dişli delme sırasında olduğu gibi döngüden hareketle komuta edilir

### Aktif fonksiyonların simgeleri

Sembol	Anlamı
	Alet yarıçapı düzeltmesi <b>RL</b> etkin <b>TÜMCE İLERLEME</b> fonksiyonu sırasında sembol şeffaf olarak görüntülenir
	Alet yarıçapı düzeltmesi <b>RR</b> etkin <b>TÜMCE İLERLEME</b> fonksiyonu sırasında sembol şeffaf olarak görüntülenir
	Alet yarıçapı düzeltmesi <b>R+</b> etkin <b>TÜMCE İLERLEME</b> fonksiyonu sırasında sembol şeffaf olarak görüntülenir
	Alet yarıçapı düzeltmesi <b>R-</b> etkin <b>TÜMCE İLERLEME</b> fonksiyonu sırasında sembol şeffaf olarak görüntülenir
	Referans noktası aktifken bir temel dönüş aktiftir
	Eksenler, temel devrin dikkate alınmasıyla izlenir
	Referans noktası aktifken bir 3D temel dönüş aktiftir
	Eksenler etkin 3D ROT menüsü dikkate alınarak hareket ettirilir

Sembol	Anlamı
	Eksenler yansıtılmış şekilde hareket ettirilir
	Alet eksenı yönünde hareket etme fonksiyonu etkin
	NC programı seçilmedi, NC programı yeni seçildi, NC programı dahili durdurmayla iptal edildi veya NC programı sonlandı Bu durumda kumanda modal olarak etkili program bilgilerine sahip değildir (yani bağlam bilgisi), bu nedenle de tüm eylemler, örn. imleç hareketleri veya Q parametrelerinin değiştirilmesi mümkündür.
	NC programı başlatıldı, işlem devam ediyor Bu durumda kumanda güvenlik nedenlerinden ötürü eylemlere izin vermez.
	NC programı durduruldu, örn. <b>Program akışı tümce takibi</b> işletim türünde <b>NC Durdur</b> tuşuna bastıktan sonra Bu durumda kumanda güvenlik nedenlerinden ötürü eylemlere izin vermez.
	NC programı kesintiye uğradı, örn. <b>El girişi ile pozisyonlama</b> işletim türünde bir NC tümcenin hatasız olarak işlenmesinden sonra Bu durumda kumanda değişik eylemlere izin verir, örn. imleç hareketleri veya Q parametrelerinin değiştirilmesi. Bu eylemlerden dolayı kumanda modal olarak etkili program bilgilerini (bağlam bilgisi) kaybedebilir. Bağlam bilgisinin kaybedilmesi bazı hallerde istenmeyen alet pozisyonlarına yol açar! <b>Diğer bilgiler:</b> "işletim türü El girişi ile pozisyonlama", Sayfa 303 ve "Program kontrollü kesintiler", Sayfa 280
	NC programı durdurulur veya sonlandırılır
	Atımlı devir sayısı fonksiyonu etkin
	Etkin olmayan doğrusal ana eksenler X, Y ve Z değildir, çünkü <b>PARAXMODE</b> veya <b>POLARKIN</b> etkindir.
	<div style="border: 1px solid black; padding: 5px;"> Etkin bir <b>PARAXMODE</b> veya <b>POLARKIN</b> simgesi <b>PARAXCOMP DISPLAY</b> simgesini örter.</div> <b>PARAXCOMP DISPLAY</b> fonksiyonu etkindir



Sembol	Anlamı
	<p><b>i</b> Etkin bir <b>PARAXMODE</b> veya <b>POLARKIN</b> simgesi <b>PARAXCOMP MOVE</b> simgesini örter.</p> <p><b>PARAXCOMP MOVE</b> fonksiyonu etkindir</p>

**i** Simgelerin sırasını isteğe bağlı makine parametresi **iconPrioList** (No. 100813) ile değiştirebilirsiniz. Sadece STIB (kumanda işletimde) için sembol daima görünürdür ve yapılandırılmaz.



## Ek durum göstergeleri

Ek durum göstergeleri, program akışıyla ilgili detaylı bilgiler sunar. **Programlama** işletim türü hariç, tüm işletim türlerinde çağrılabilirler. **Program Testi** işletim türünde sadece sınırlı bir durum göstergesi kullanabilirsiniz.

### Ek durum göstergelerini açın

-  ► Ekran düzeni için yazılım tuşu çubuğunu çağırın
-  ► Ekran gösterimini, ek durum göstergesi ile birlikte seçin
- Kumanda, ekranın sağ yarısında durum formu **Genel bakış** gösterir.

### Ek durum göstergelerini seçin

-  ► Yazılım tuşu çubuğu ile **DURUM** yazılım tuşları ekrana gelene kadar geçiş yapın
-  ► Ek durum göstergesini doğrudan yazılım tuşuyla seçin, örneğin pozisyonları ve koordinatları veya
-  ► İstedığınız görünümü geçiş yazılım tuşu ile seçin

Bundan sonra açıklanan durum göstergelerini aşağıdaki gibi seçebilirsiniz:

- Doğrudan ilgili yazılım tuşu üzerinden
- Geçiş yazılım tuşları üzerinden
- veya **Sonraki sekme** tuşu yardımıyla

 Sonraki tanımlı durum bilgilerinin, ilgili yazılım seçeneği kumanda onaylandıktan sonra kullanıma sunulmasına lütfen dikkat edin.



## Genel bakış

**PROGRAM + DURUM** (veya **POZİSYON + DURUM**) ekran düzenini seçtiğinizde kumanda başlatıldıktan sonra **Genel bakış** durum formunu gösterir. Genel bakış formu, dağıtılmış şekilde ilgili detay formlarında da bulabileceğiniz en önemli durum bilgilerini bir araya getirilmiş şekilde içerir.

## Yazılım tuşu

## Anlamı

DURUM	Pozisyon göstergesi
GENEL BAKIŞ	Eksen adları arkasına gelebilecek ek bilgiler: <ul style="list-style-type: none"> <li>■ <b>PARAXMODE DISPLAY</b> fonksiyonu etkinse (D)</li> <li>■ <b>PARAXMODE MOVE</b> fonksiyonu etkinse (M)</li> </ul>
	Mil pozisyonu
	<b>spindleDisplay</b> (No. 100807) makine parametresi-ne bağlı olarak
	Alet bilgileri
	Aktif M fonksiyonları
	Etkin koordinat dönüştürmeleri
	Aktif alt program
	Etkin program tekrarı
	NC programının adı ve yolu
	Güncel çalışma süresi
	Etkin ana programın adı ve yolu

## Genel program bilgisi (PGM sekmesi)

## Yazılım tuşu

## Anlamı

Doğrudan seçim imkanı yoktur	Etkin ana programın adı ve yolu
	Sayaç gerçek değer / nominal değer
	CC daire merkez noktası (Pol)
	Bekleme süresi sayacı
	Güncel çalışma süresi
	Güncel Saat
	Çağrılan NC programı

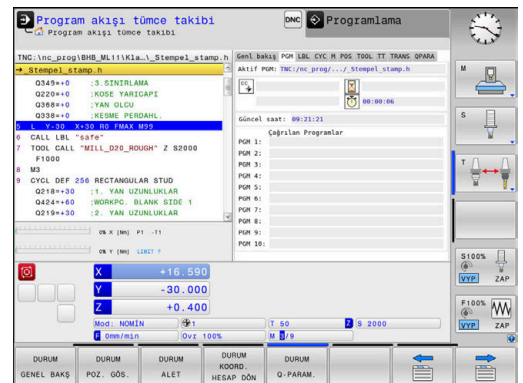
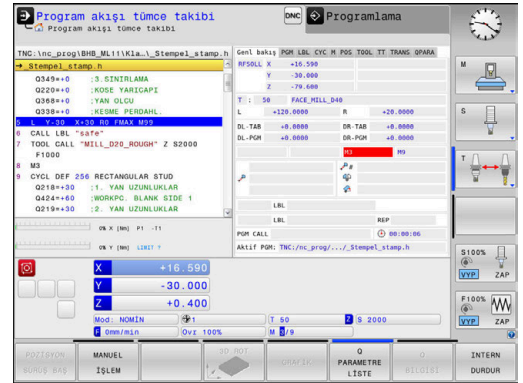

## Program bölümünün tekrarı ve alt programlar (LBL sekmesi)

Yazılım tuşu	Anlamı
Doğrudan seçim imkanı yoktur	Seri numarası, etiket numarası ve programlanan/devam eden tekrarları içeren etkin program bölümü tekrarları
	Alt programın çağırıldığı seri numarasını içeren etkin alt programları ve çağırılan etiket numarası

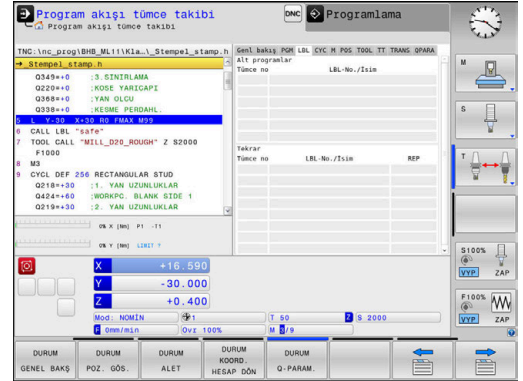

## Standart döngüler için bilgiler (CYC sekmesi)

Yazılım tuşu	Anlamı
Doğrudan seçim imkanı yoktur	Aktif çalışma döngüsü
	Aktif hat ve açılı toleransı
	Hangi hat ve açılı toleransının aktif olduğuna bağlı olarak aşağıdaki değerleri görürsünüz:
	<ul style="list-style-type: none"> <li>Döngü 32 değerleri <b>TOLERANS</b></li> <li>Makine üreticisinin değerleri</li> </ul>

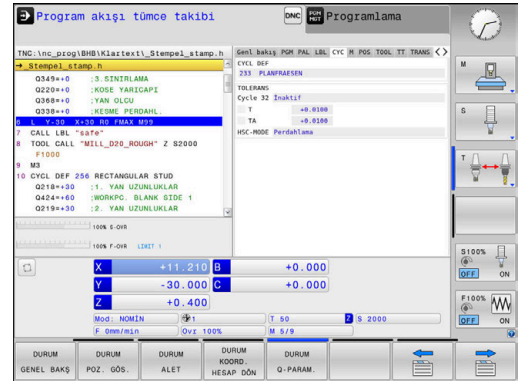

## Aktif ek fonksiyonlar M (M seçeneği)

Yazılım tuşu	Anlamı
Doğrudan seçim imkanı yoktur	Belirlenen anlamı ile aktif M fonksiyonlarının listesi
	Makine üreticisi tarafından uyarılan aktif M fonksiyonları listesi

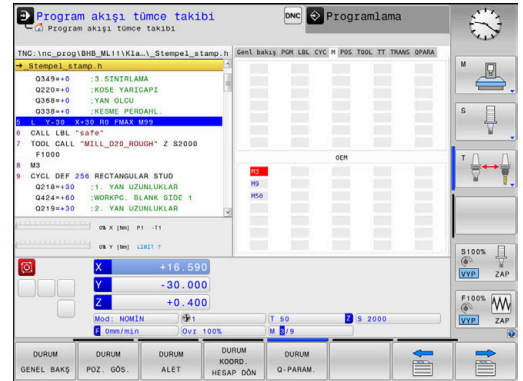

## Pozisyonlar ve koordinatlar (POS seçeneği)

Yazılım tuşu	Anlamı
DURUM POZ. GÖS.	Pozisyon göstergesi türü, ör. gerçek pozisyon
	Eksen konumları
	Mil pozisyonu
	<b>spindleDisplay</b> (No. 100807) makine parametresine bağlı olarak
	Çalışma düzlemi için çevirme açısı
	Temel dönüşümler açısı
	Etkin kinematik
	<b>PARAXMODE</b> veya <b>POLARKIN</b> fonksiyonu yardımıyla standart <b>XYZ</b> 'den farklı tanımlanmışsa <b>Ana eksenler</b>

## Global Program ayarları (sekme POS HR)

Yazılım tuşu	Anlamı
Doğrudan seçim imkanı yoktur	<b>Çark bindirmesi</b> geçerli değerleri <ul style="list-style-type: none"> <li>Etkin koordinat sistemi <ul style="list-style-type: none"> <li><b>M118</b>'de daima makine koordinat sistemi</li> </ul> </li> <li>Maks değ definiert durch <b>M118</b></li> <li>Seçilen eksenlerin ilgili Maks değ ve Grçk dğr</li> <li><b>VT değerini geri alın</b> fonksiyonunun durumu</li> </ul>

## Aletlerle ilgili bilgiler (TOOL seçeneği)

Yazılım tuşu	Anlamı
DURUM ALET	Etkin alet göstergesi: <ul style="list-style-type: none"> <li>T göstergesi: Alet numarası ve alet adı</li> <li>RT gösterge: Yardımcı aletin numarası ve adı</li> </ul>
	Alet eksen
	Alet uzunluğu ve alet yarıçapları
	Alet tablosundan (TAB) ve <b>TOOL CALL</b> 'dan (PGM) alınan ölçüler (delta değerleri)
	Durum süresi, maksimum durum süresi (TIME 1) ve <b>TOOL CALL</b> 'daki (TIME 2) maksimum durum süresi
	Programlanmış alet ve yardımcı alet gösterimi

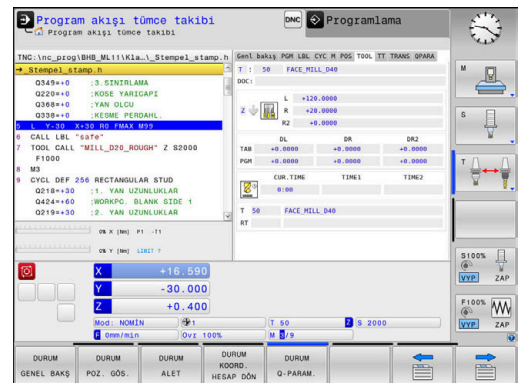
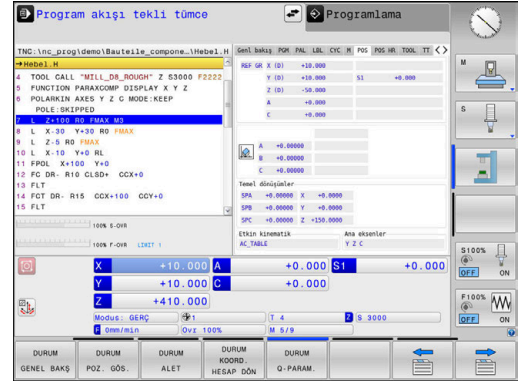

### Alet ölçümü (TT sekmesi)



Kumanda, eğer bu fonksiyon makinanızda aktif durumda ise seçeneği gösterir.

#### Yazılım tuşu

#### Anlamı

Doğrudan seçim imkanı yoktur

Etkin takım

Alet tarama sisteminin minimum devrilme açısı (MIN)

Alet tarama sisteminin maksimum devrilme açısı (MAX)

Devrilme açısı toleransı (DYN)

Döngünün ölçüm sonuçları:

#### Alan Anlamı

1	Pozitif X yönünün devrilme açısı
2	Pozitif Y yönünün devrilme açısı
3	Negatif X yönünün devrilme açısı
4	Negatif Y yönünün devrilme açısı
11	Alet tarama sisteminin makine koordinat sistemindeki (M-CS) X pozisyonu
12	Alet tarama sisteminin makine koordinat sistemindeki (M-CS) Y pozisyonu
13	Alet tarama sisteminin makine koordinat sistemindeki (M-CS) Z pozisyonu
14	Tarama elemanının çapı veya kenar uzunluğu
15	Burulma açısı



Makine üreticisi devrilme açısı toleransını isteğe bağlı **tipingTolerance** (No. 114319) adlı makine parametresinde tanımlar. Kumanda ancak bir tolerans tanımlanmışsa devrilme açısını otomatik olarak tespit eder.

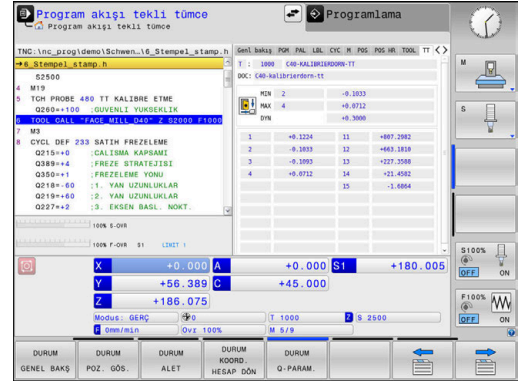

## Koordinat dönüştürmeleri (TRANS sekmesi)

Yazılım tuşu	Anlamı
	Etkin dönüştürmeler
	Etkin sıfır noktası tablosunun adı, etkin sıfır noktası numarası ( <b>#</b> ), <b>7</b> döngüsünden etkin sıfır noktasının etkin satır yorumu ( <b>DOC</b> )
	Etkin sıfır noktası kaydırma ( <b>7</b> döngüsü); kumanda, 8 eksen kadar etkin bir sıfır noktası kaydırması gösterir
	Etkin düzeltme tablosunun adı, etkin tablo numarası ( <b>#</b> ), etkin tablo numarasının ( <b>DOC</b> ) etkin satır yorumu
	<b>WPL-CS</b> çalışma düzlemi koordinat sistemindeki etkin kaydırma
	Aynalanan eksenler ( <b>8</b> döngüsü)
	Aktif Dönme Açısı ( <b>10</b> döngüsü)
	Aktif ölçüm faktörü (döngü <b>11</b> ) / ölçü faktörleri (döngü <b>26</b> ); kumanda 6 eksen kadar aktif bir ölçüm faktörü gösterir.
	Merkezi mesafe orta noktası



**CfgDisplayCoordSys** (no. 127501) makine parametresiyle makine üreticisi durum göstergesinin hangi koordinat sisteminde etkin bir sıfır noktası kaydırması göstereceğini belirler.

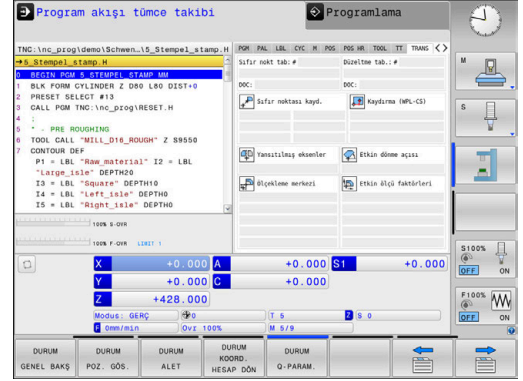

**Ayrıntılı bilgi:** İşleme Döngülerinin **Programlanması** Kullanıcı El Kitabı

**Ayrıntılı bilgi:** Açık Metin ve DIN/ISO Programlama Kullanıcı El Kitapları

## Q parametresini görüntüleme (QPARA sekmesi)

### Yazılım tuşu Anlamı

DURUM	Tanımlanmış Q parametrelerin güncel değerlerinin göstergesi
Q-PARAM.	Tanımlanmış String parametrelerin karakter zincirlerinin görüntülenmesi



**Q PARAMETRE LİSTE** yazılım tuşuna basın. Kumanda, bir açılır pencere açar. Her parametre tipi (Q, QL, QR, QS) için kontrol etmek istediğiniz parametre numaralarını tanımlayın. Tekli Q parametrelerini bir virgülle ayırın, arda arıdan gelen Q parametrelerini bir tire işareti ile birleştirin, örn. 1,3,200-208. Her parametre tipi için girdi alanı 132 karakter içerir.

**QPARA** sekmesindeki görüntü her zaman sekiz ondalık basamak içerir. Kumanda **Q1 = COS 89.999** sonucunu örn. 0.00001745 olarak gösterir. Çok büyük ve çok küçük değerleri kumanda, üstel yazım şekliyle gösterir. **Q1 = COS 89.999 \* 0.001** sonucunu kumanda, +1.74532925e-08 olarak gösterir, buradaki e-08,  $10^{-8}$  faktörüne eşittir.

QS parametrelerinin gösterimi, ilk 30 karakter ile sınırlıdır. Böylece içeriğin tamamı görünür durumda değildir.

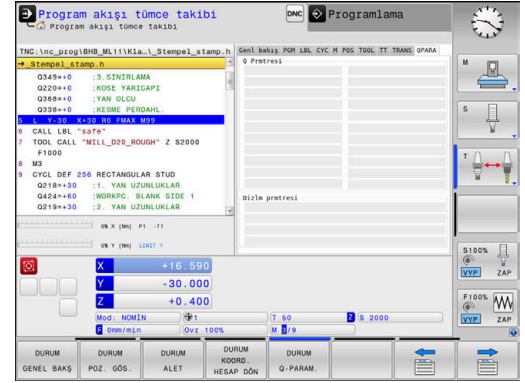

## 3.5 Dosya yönetimi

### Dosyaları

Kumandadaki dosyalar	Tip
<b>NC programları</b>	
HEIDENHAIN formatında	.H
DIN/ISO formatında	.I
<b>Uyumlu NC programları</b>	
HEIDENHAIN-Unit programları	.HU
HEIDENHAIN Kontur programları	.HC
<b>Aletler</b>	
Alet değiştirici	.T
Sıfır noktaları	.TCH
Noktalar	.D
Referans noktaları	.PNT
Tarama sistemleri	.PR
Yedekleme dosyaları	.TP
Bağlı veriler (ör. sıralama noktaları)	.BAK
Serbestçe tanımlanabilir tablolar	.DEP
Alet düzeltilmesi için tablolar	.TAB
<b>Metinler</b>	
ASCII dosyaları olarak metin dosyaları	.A .TXT
HTML dosyaları, ör. tarama sistemi döngülerinin sonuç protokolleri yardım dosyaları	.HTML .CHM
<b>CAD verileri</b>	
ASCII dosyaları olarak	.DXF .IGES .STEP

Bir NC programını kumandaya girerseniz bu NC programına öncelikle bir ad verin. Kumanda, NC programını dahili hafızada aynı adda bir dosya olarak kaydeder. Kumanda, metinleri ve tabloları da dosya olarak kaydeder.

Dosyaları hızlı bulmak ve yönetmek için kumanda bunları, özel bir pencere üzerinden dosya yönetimine ekler. Burada farklı dosyaları çağırabilirsiniz, kopyalayabilirsiniz, adını değiştirebilirsiniz ve silebilirsiniz.

Kumanda ile **2 GBayt** boyutuna kadar dosyaları yönetebilir ve kaydedebilirsiniz.



Ayarlamaya göre kumanda, NC programlarının düzenlenmesinden ve kaydedilmesinden sonra \*.bak uzantılı yedekleme dosyaları oluşturur. Bu işlem kullanıma sunulan bellek alanını etkiler.

### Dosya adları

Kumanda; NC programlarında, tablolarda ve metinlerde dosya adından bir nokta ile ayrılan bir uzantı ekler. Bu uzantı, dosya tipini tanımlar.

Dosya adı	Dosya tipi
PROG20	.H

Kumandada bulunan dosya adları, sürücü adları ve dizin adları şu şekildedir: The Open Group Base Specifications Issue 6 IEEE Std 1003.1, 2004 Edition (Posix-Standard).

Aşağıdaki karakterlere izin verilir:

A B C D E F G H I J K L M N O P Q R S T U V W X Y Z a b c d e f g h i j  
k l m n o p q r s t u v w x y z 0 1 2 3 4 5 6 7 8 9 \_ -

Aşağıdaki karakterler özel bir anlam ifade eder:

Karakter	Anlamı
.	Dosya adının son noktası uzantıyı ayırır
\ ve /	Dizin ağacı için
:	Sürücü tanımını dizinden ayırır

Veri aktarımında problem yaşamamak için diğer hiç bir karakteri kullanmayın.



Tabloların ve tablo sütunlarının adı bir harfle başlamalı ve içerisinde işlem işaretleri, örn. + bulunmamalıdır. Bu işaretler SQL komutlarından dolayı verilerin girilmesi ya da okunması sırasında problemlere yol açabilir.



Maksimum izin verilen yol uzunluğu 255 karakterdir. Sürücünün, dizinin ve uzantı dahil dosyanın tanımları yol uzunluğunu verir.

**Diğer bilgiler:** "Yollar", Sayfa 93



## Harici oluşturulan dosyaları kumandada gösterme

Kumandada aşağıdaki tabloda bulunan dosyaları görüntülemek ve ayrıca kısmen düzenlemek için de kullanabileceğiniz bazı ek araçlar kuruludur.

Dosya tipleri	Tip
PDF dosyaları	pdf
Excel tabloları	xls
internet dosyaları	csv
	html
Metin dosyaları	txt
	ini
Grafik dosyaları	bmp
	gif
	jpg
	png

**Diğer bilgiler:** "Harici dosya tiplerinin yönetimi için ek araçlar", Sayfa 104

## Dizinler

Dahili belleğe çok sayıda NC programı ve dosya kaydedebileceğiniz için genel bakışı sağlamak amacıyla münferit dosyaları dizinlere (klasörler) koyun. Bu dizinlerde, alt dizinler olarak adlandırılan diğer dizinleri oluşturabilirsiniz. **-/+** veya **ENT** tuşuyla alt dizinleri görünür veya görünmez hale getirebilirsiniz.

## Yollar

Bir yol, sabit diski ve benzer dizinleri veya içinde bir dosyanın kayıtlı olduğu alt dizinleri tanımlar. Tekli girişler \ ile ayrılır.



Maksimum izin verilen yol uzunluğu 255 karakterdir. Sürücünün, dizinin ve uzantı dahil dosyanın tanımları yol uzunluğunu verir.

## Örnek

**TNC** sürücüsüne AUFTR1 dizini eklendi. Daha sonra AUFTR1 dizininde NCPROG alt dizini eklendi ve buraya PROG1.H NC programı kopyalandı. NC programı böylece şu yolu içerir:

**TNC:\AUFTR1\NCPROG\PROG1.H**

Sağdaki grafik, farklı yolları olan bir dizin göstergesi için bir örnek gösterir.

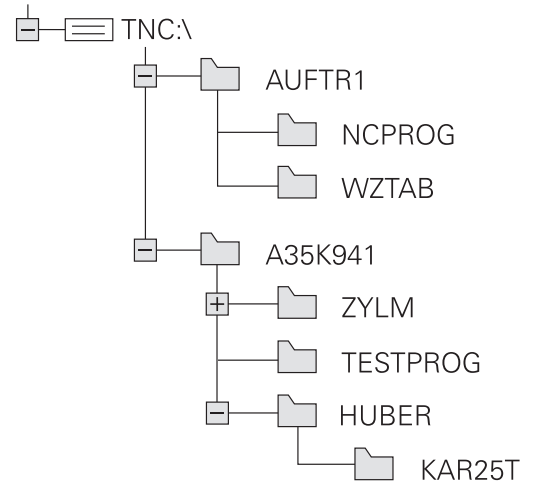

## Dosya yönetimini aç

PGM  
MGT

- ▶ **PGM MGT** tuşuna basın
- ▶ Kumanda, dosya yönetimi penceresini gösterir (resim, temel ayarı gösterir. Kumanda farklı bir ekran düzenini gösterirse **PENCERE** yazılım tuşuna basın).



**END** tuşuyla bir NC programından çıkarsanız kumanda dosya yönetimini açar. İmleç, henüz kapatılmış olan NC programında bulunur.

**END** tuşuna tekrar basarsanız kumanda, imleç son seçilen satırda olacak şekilde orijinal NC programını açar. Bu işlem, büyük dosyalarda zaman gecikmesine neden olabilir.

**ENT** tuşuna basarsanız kumanda, her zaman imleç 0 satırında olan bir NC programı açar.

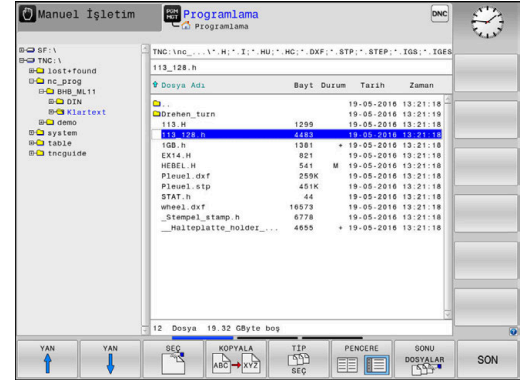

Soldaki, dar pencere mevcut sürücüler ve dizinleri gösterir. Sürücüler, verileri kaydeden ve aktaran cihazları tanımlar. Bir sürücü kumandanın dahili hafızasıdır. Diğer sürücüler, örn. bir bilgisayar bağlayabileceğiniz arayüzlerdir (RS232, Ethernet). Bir dizin daima bir klasör sembolü (solda) ve dizin adıyla (sağda) tanımlanır. Alt dizinler sağda yer alır. Alt dizinler mevcutsa bunları **-/+** tuşuyla gösterip gizleyebilirsiniz.

Dizin ağacı ekrandan daha uzunsa kaydırma çubuğu veya bağlı bir fare ile yönlendirme yapabilirsiniz.

Sağdaki geniş pencere, seçilen dizinde kaydedilmiş olan tüm dosyaları gösterir. Her dosya için tabloda kilitli olan birden fazla bilgi gösterilir.

Gösterge	Anlamı
<b>Dosya Adı</b>	Dosya adı ve dosya tipi
<b>Bayt</b>	Bayt olarak dosya büyüklüğü
<b>Durum</b>	Dosyanın özelliği:
E	Dosya, <b>Programlama</b> işletim türünde seçildi
S	Dosya, <b>Program Testi</b> işletim türünde seçildi
M	Dosya bir işletim türü program akışında seçildi
+	Dosya, DEP uzantılı gösterilmeyen bağlı dosyalar içeriyor, örn. alet kullanım kontrolünün kullanılmasında
	Dosya, silmeye ve değiştirmeye karşı korumalıdır
	Dosya, işlem görmekte olduğu için silmeye ve değiştirmeye karşı korumalıdır
<b>Tarih</b>	Dosyanın son değiştirildiği tarih
<b>Zaman</b>	Dosyanın son değiştirildiği saat



Bağlı dosyaların görüntülenmesi için **dependentFiles** (no. 122101) makine parametresini **MANUAL** olarak ayarlayın.

## Ek fonksiyonlar

### Dosyanın korunması/Dosya korumasının kaldırılması

- ▶ İmleci korunacak dosyanın üzerine hareket ettirin



- ▶ Ek fonksiyonları seçin:  
**EK FONKS.** yazılım tuşuna basın



- ▶ Dosya korumasını etkinleştirme:  
**KORUMALI** yazılım tuşuna basın



- ▶ Dosya Protect sembolünü alır.



- ▶ Dosya korumasını kaldırma:  
**KORUMAS.** yazılım tuşuna basın

### Düzenleyici seç

- ▶ İmleci açılacak dosyanın üzerine hareket ettirin



- ▶ Ek fonksiyonları seçin:  
**EK FONKS.** yazılım tuşuna basın



- ▶ Editör seçimi:  
**EDITÖRÜ SEÇ** yazılım tuşuna basın
- ▶ İstedığınız editörü işaretleyin
  - Ör. **.A** veya **.TXT** gibi metin dosyaları için **TEXT-EDITOR**
  - NC programları **.H** ve **.I** için **PROGRAM-EDITOR**
  - Ör. **.TAB** veya **.T** gibi tablolar için **TABLE-EDITOR**
- ▶ **OK** yazılım tuşuna basın

### USB cihazının bağlanması ve çıkarılması

Kumanda, desteklenen dosya sistemi ile bağlı USB cihazlarını otomatik olarak algılar.

Bir USB cihazını çıkarmak için yapmanız gerekenler:



- ▶ İmleci soldaki pencereye hareket ettirin
- ▶ **EK FONKS.** yazılım tuşuna basın



- ▶ USB cihazını çıkarın

**Diğer bilgiler:** "Kumandada USB cihazları", Sayfa 99

**GENİŞL. ERIŞİM HAKLARI**

**GENİŞL. ERIŞİM HAKLARI** fonksiyonu yalnızca kullanıcı yönetimiyle bağlantılı olarak kullanılabilir ve **public** dizininin olmasını gerektirir.

**Diğer bilgiler:** "public dizini", Sayfa 434

Kullanıcı yönetimi ilk defa etkinleştirildiğinde **public** dizini **TNC:** sürücüsü altında bağlanır.



Sadece **public** dizininde dosyalar için olan erişim haklarını ayarlayabilirsiniz.

**TNC:** sürücüsünde olan ve **public** dizininde olmayan tüm dosyalarda **user** fonksiyon kullanıcısı otomatik şekilde dosya sahibi olarak atanır.

**Diğer bilgiler:** "public dizini", Sayfa 434

**Gizli dosyaları gösterme**

Kumanda, sistem dosyalarını ve dosyalar ile klasörleri adın başında bir nokta ile gizler.

**BILGI****Dikkat, veri kaybı yaşanabilir!**

Kumandanın işletim sistemi, belirli gizli klasör ve dosyaları kullanır. Bu klasörler ve dosyalar standart olarak gizlidir. Gizli klasörler içindeki sistem verilerinin manipülasyonu, kumanda yazılımına zarar verebilir. Dosyaları kendi kullanımınız için bu klasöre yerleştirirseniz bu, geçersiz yollar oluşturur.

- ▶ Gizli klasörleri ve dosyaları her zaman gizli tutun
- ▶ Veri saklamak için gizli klasörler ve dosyalar kullanmayın

Gerekirse ör. adının başında nokta bulunan bir dosyanın yanlışlıkla aktarılması durumunda, gizli dosya ve klasörleri geçici olarak görünür hale getirebilirsiniz.

Gizli dosya ve klasörleri aşağıdaki gibi gösterirsiniz:



- ▶ **EK FONKS.** yazılım tuşuna basın



- ▶ **GİZLİ DOSYALARI GÖSTER** yazılım tuşuna basın
- ▶ Kumanda gizli dosya ve klasörleri gösterir.

## Sürücüler, dizinleri ve dosyaları seçme



- ▶ **PGM MGT** tuşu ile dosya yönetimini çağırın

Bağlı bir fare ile yönlendirme yapın veya imleci ekranda istenen yere hareket ettirmek için ok tuşlarına veya yazılım tuşlarına basın:



- ▶ İmleci sağdan soldaki pencereye ve tersi yönde hareket ettirir



- ▶ İmleci bir pencerede yukarı ve aşağı hareket ettirir



- ▶ İmleci bir pencerede sayfa sayfa yukarı ve aşağı hareket ettirir



### 1. adım: Sürücüyü seçme

- ▶ Sol penceredeki sürücüyü işaretleyin



- ▶ Sürücü seçimi: **SEÇ** yazılım tuşuna basın veya



- ▶ **ENT** tuşuna basın

### 2. adım: Dizini seçme

- ▶ Sol pencerede dizini işaretleyin
- > Sağdaki pencere otomatik olarak dizinde işaretlenmiş (açık renkli) tüm dosyaları gösterir.

**3. adım:** Dosya seçme

- ▶ **TIP SEÇ** yazılım tuşuna basın

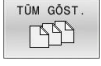

- ▶ **TÜM GÖST.** yazılım tuşuna basın
- ▶ Sağ penceredeki dosyayı işaretleyin



- ▶ **SEÇ** yazılım tuşuna basın veya



- ▶ **ENT** tuşuna basın
- ▶ Kumanda, dosya yönetimini çağırdığınız seçilmiş dosyayı işletim türünde etkinleştirir.



Dosya yönetiminde aranan dosyanın baş harfini girdiğinizde imleç otomatik olarak ilgili harfle başlayan ilk NC programına atlar.

**Göstergenin filtrelenmesi**

Gösterilen dosyaları aşağıdaki gibi filtreleyebilirsiniz:



- ▶ **TIP SEÇ** yazılım tuşuna basın



- ▶ İsteddiğiniz dosya tipinin yazılım tuşuna basın

Alternatif:

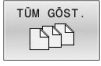

- ▶ **TÜM GÖST.** yazılım tuşuna basın
- ▶ Kumanda, klasörün tüm dosyalarını gösterir.

Alternatif:



- ▶ Joker karakterleri kullanın, ör. **4\*.H**
- ▶ Kumanda, dosya tipi .h olan ve 4 ile başlayan tüm dosyaları görüntüler.

Alternatif:



- ▶ Uzantıları girin, ör. **\*.H;\*.D**
- ▶ Kumanda dosya tipi .h ve .d olan tüm dosyaları gösterir.

Belirlenen gösterge filtresi kumandanın yeniden başlatılması durumunda da korunur.

## Son seçilen dosyalardan birini seçin



- ▶ Dosya yönetimini çağırın: **PGM MGT** tuşuna basın



- ▶ En son seçilen on dosyayı görüntüleyin: **SONU DOSYALAR** yazılım tuşuna basın

İmleci, seçmek istediğiniz dosyaya hareket ettirmek için ok tuşlarına basın:



- ▶ İmleci bir pencerede yukarı ve aşağı hareket ettirir



- ▶ Dosyayı seçin: **OK** yazılım tuşuna basın ya da



- ▶ **ENT** tuşuna basın

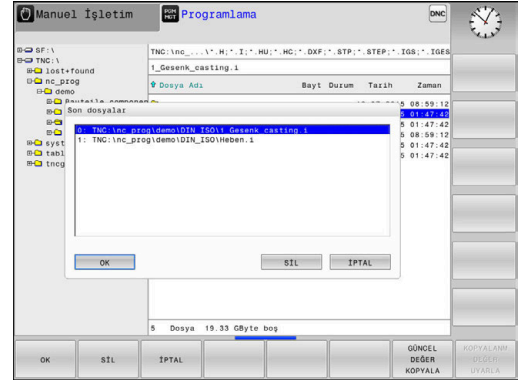

**GÜNCEL DEĞER KOPYALA** yazılım tuşuyla, işaretlenmiş bir dosyanın yolunu kopyalayabilirsiniz. Kopyalanan yolu daha sonra tekrar kullanabilirsiniz, ör. **PGM CALL** tuşu yardımıyla bir program çağırırken.

## Kumandada USB cihazları



USB arayüzünü sadece dosyaların aktarılması ve yedeklemesi için kullanın. İşlemek ve tamamlamak istediğiniz NC programlarını önce kumandanın sabit diskine kaydedin. Bu sayede çift veri havuzunu ve ayrıca işleme sırasındaki veri aktarımına bağlı olası problemleri önleyebilirsiniz.

Verileri USB cihazları üzerinden kolayca yedekleyebilir veya kumandada çalıştırabilirsiniz. Kumanda aşağıdaki USB blok cihazlarını destekler:

- FAT/VFAT dosya sistemli disket sürücüler
- FAT/VFAT veya exFAT dosya sistemli bellek çubukları
- NTFS dosya sistemine sahip bellekler
- FAT/VFAT dosya sistemli sabit diskler
- Joliet (ISO 9660) dosya sistemli CD-ROM sürücüler

Kumanda, bu tür USB cihazlarını takma sırasında otomatik tanıır. Bellek takıldığında dosya sistemi desteklenmiyorsa kumanda bir hata mesajı verir.



Kumanda bir USB cihazı bağlandığında bir hata mesajı görüntülense **SELinux** güvenlik yazılımındaki ayarı kontrol edin.

**Diğer bilgiler:** "SELinux güvenlik yazılımı", Sayfa 401

Kumanda, bir USB-Hub kullanırken **USB: TNC, cihazı desteklemiyor** hata mesajını gösterirse mesajı yok sayın ve **CE** tuşu ile onaylayın.

Kumanda, kumanda tarafından desteklenen dosya sistemli bir USB cihazını tekrar doğru olarak algılamazsa arayüzü başka bir cihazla kontrol edin. Problem bu şekilde giderilmişse çalışan cihazı kullanın.

### USB cihazlarıyla çalışma



Makine el kitabını dikkate alın!

Makine üreticisi, USB cihazları için sabit isimler verebilir.

Dosya yönetiminde USB cihazlarını dizin ağacında özel sürücü olarak görürsünüz, böylece önceki bölümlerde tanımlanan fonksiyonlar dosya yönetimi için kullanılabilir.

Dosya yönetiminde büyük bir dosyayı bir USB cihazına aktardığınızda, kumanda işlem tamamlanana kadar **USB cihazına yazma erişimi** diyalogunu gösterir. **GİZLE** yazılım tuşu ile diyalogu kapatabilirsiniz ancak veri aktarımı arka planda devam eder. Kumanda, veri aktarımı tamamlanana kadar bir uyarı gösterir.

### USB cihazını çıkar

Bir USB cihazını çıkarmak için yapmanız gerekenler:



- ▶ İmleci soldaki pencereye hareket ettirin
- ▶ **EK FONKS.** yazılım tuşuna basın



- ▶ USB cihazını çıkarın



## Harici bir veri taşıyıcısı ile veri alışverişi



Verileri harici veri taşıyıcısına aktarmadan önce, veri arayüzünü kurmanız gerekir.

**Diğer bilgiler:** "Veri arayüzü oluştur", Sayfa 377



- ▶ **PGM MGT** tuşuna basın



- ▶ Veri aktarımı için ekran düzenini seçmek üzere **PENCERE** yazılım tuşuna basın



- ▶ İmleci aktarmak istediğiniz dosyaya konumlandırmak için ok tuşlarına basın



- ▶ Kumanda, imleci bir pencerede yukarı ve aşağı hareket ettirir.



- ▶ Kumanda, imleci sağdaki pencereden soldaki pencereye ve tersi yönde hareket ettirir.

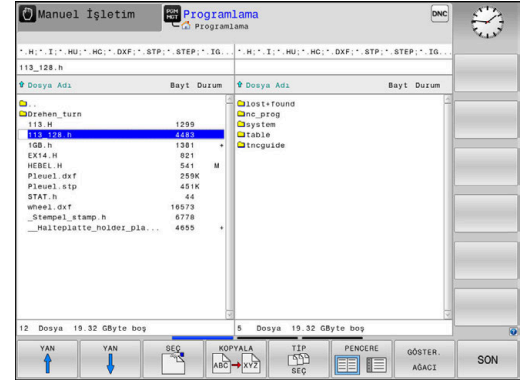

Kumandadan harici veri taşıyıcısına kopyalamak isterseniz sol penceredeki imleci aktarılabacak dosyaya konumlandırın.

Harici veri taşıyıcısından kumandaya kopyalamak isterseniz sağ penceredeki imleci aktarılabacak dosyaya konumlandırın.



- ▶ Başka bir sürücü veya dizin seçmek için **GÖSTER. AĞACI** yazılım tuşuna basın



- ▶ İstenen dizini ok tuşlarıyla seçin
- ▶ **GÖSTER. DOSYALAR** yazılım tuşuna basın



- ▶ İstenen dosyayı ok tuşlarıyla seçin
- ▶ **KOPYALA** yazılım tuşuna basın



- ▶ **ENT** tuşuyla onaylayın
- ▶ Kumanda, kopyalama adımı hakkında bilgi veren bir durum penceresini ekrana getirir.



- ▶ Alternatif olarak **PENCERE** yazılım tuşuna basın
- ▶ Kumanda, dosya yönetimi için standart pencereyi tekrar gösterir.

### Eksik NC programlarına karşı koruma

Kumanda, işleme öncesinde tüm NC programlarının tam olup olmadığını kontrol eder. NC tümcesi **END PGM** yoksa kumanda bir uyarı verir.

Eksik NC programını **Program akışı tekli tümce** veya **Program akışı tümce takibi** işletim türlerinde başlatırsanız kumanda bir hata mesajı ile yarıda kesilir.

NC programını aşağıdaki şekilde değiştirebilirsiniz:

- ▶ NC programını **Programlama** işletim türünde seçin
  - > Kumanda NC programını açar ve otomatik olarak **END PGM** NC tümcesini ekler.
  - ▶ NC programını kontrol edin ve gerekirse tamamlayın
- KAYDET  
ALT
- ▶ **KAYDET ALT** yazılım tuşuna basın
  - > Kumanda NC programını eklenen **END PGM** NC tümcesi ile birlikte kaydeder.

### Ağdaki kumanda



Makinelere güvenli bir ağda işleterek verilerinizi ve kumandayı koruyun.

Kumandayı bir Ethernet arayüzü yardımıyla ağa bağlayabilirsiniz. Kumandada genel ağ ayarlarını yapabilir ve ağ sürücülerini bağlayabilirsiniz.

**Diğer bilgiler:** "Ethernet arayüzü", Sayfa 384

Kumanda bir ağa bağlıysa ve dosya izinleri verilmişse kumanda dizin penceresinde ek sürücülerini gösterir. Yetkiler verilmişse Sürücü seçin, Dosyaları kopyalayın vb. fonksiyonlar ağ sürücülerini için de geçerlidir.



Kumanda olası hata mesajlarını ağ işletimi sırasında kaydeder.

### BILGI

#### Dikkat, manipüle edilen veriler nedeniyle tehlike!

NC programlarını doğrudan bir ağ sürücüsü veya USB cihazından işlerseniz NC programının değiştirilip değiştirilmediği veya manipüle edilip edilmediği konusunda kontrolünüz olmaz. Ek olarak ağ hızı NC programının işlenmesini yavaşlatabilir. İstenmeyen makine hareketleri ve çarpışmalar meydana gelebilir.

- ▶ NC programı ve tüm çağrılan dosyaları **TNC: SÜRÜCÜSÜNE KOPYALAYIN**

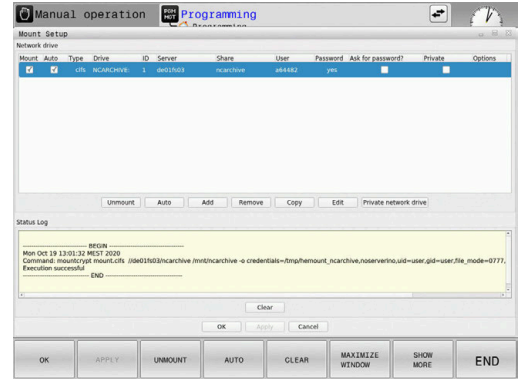

## Veri yedeklemesi

HEIDENHAIN, kumandada yeni oluşturulmuş NC programları ve dosyaların düzenli aralıklarla bir bilgisayara yedeklenmesini önerir.

Ücretsiz yazılım **TNCremo** ile HEIDENHAIN kolay kullanımlı bir imkan sunar ve bu yazılımla kumandada kaydedilen verilerin yedekleme işlemi yapılabilir.

Dosyaları doğrudan kumandadan da yedekleyebilirsiniz.

**Diğer bilgiler:** "Backup ve Restore", Sayfa 371

Ayrıca, üzerinde makineye özel tüm verilerin (PLC programı, makine parametresi vs.) kaydedilmiş olduğu bir veri taşıyıcısı kullanın.

Gerekirse makine üreticisine başvurun.



Artık ihtiyacınız olmayan dosyaları düzenli olarak silin. Bu, kumandanın alet tablosu gibi sistem dosyaları için yeterli depolama alanına sahip olmasını sağlar.

## Bir iTNC 530 dosyasını içe aktarma



Makine el kitabını dikkate alın!

Makine üreticisi, **TABLONUN / NC-PGM UYARLAMASI** fonksiyonunu uyarlayabilir.

Makine üreticisi güncelleme kuralları yardımıyla örn. tablo ve NC programlarından noktalı harfleri otomatik olarak çıkarabilir.

iTNC 530'dan bir dosya okuyup bir TNC 320 cihazına okutursanız dosyayı kullanabilmek için dosya tipine bağlı olarak formatı ve içeriği uyarlamanız gerekir.

Makine üreticisi, **TABLONUN / NC-PGM UYARLAMASI** fonksiyonuyla hangi dosya tiplerini içe aktarabileceğinizi tanımlar. Kumanda, okunan dosyanın içeriğini TNC 320 için geçerli bir formata dönüştürür ve değişiklikleri seçilen dosyaya kaydeder.

**Diğer bilgiler:** "Alet tablolarını içe aktarma", Sayfa 150

## Harici dosya tiplerinin yönetimi için ek araçlar

Ek araçlar ile kumanda harici olarak oluşturulan çeşitli dosya tiplerini görüntüleyebilir veya düzenleyebilirsiniz.



Dosya türleri	Tanımlama
PDF dosyaları (pdf)	Sayfa 105
Excel tabloları (xls, csv)	Sayfa 106
İnternet dosyaları (htm, html)	Sayfa 107
ZIP arşivleri (zip)	Sayfa 109
Metin dosyaları (ASCII dosyaları, ör. txt, ini)	Sayfa 110
Video dosyaları (ogg, oga, ogv, ogx)	Sayfa 110
Grafik dosyaları (bmp, gif, jpg, png)	Sayfa 111





pdf, xls, zip, bmp, gif, jpg ve png uzantılı dosyalar ikili şekilde bilgisayardan kumandaya aktarılmalıdır. TNCremo yazılımını ihtiyaç halinde uyarlayın (**Bağlantı** menü noktası > **Bağlantıyı yapılandır** > **Mod** sekmesi).

**PDF dosyalarını göster**

PDF dosyalarını doğrudan kumandada açmak için yapmanız gerekenler:

-  ▶ Dosya yönetimini çağırın: **PGM MGT** tuşuna basın
- ▶ PDF dosyasının kaydedildiği dizini seçin
- ▶ İmleci PDF dosyasına hareket ettirin
-  ▶ **ENT** tuşuna basın
- ▶ Kumanda pdf dosyasını **belge görüntüleyici** ek aracı ile kendine has bir uygulamada açar.



 ALT+TAB tuş kombinasyonu ile her an kumanda yüzeyine geri dönebilir ve PDF dosyasını açık bırakabilirsiniz. Alternatif olarak fare ile görev çubuğundaki ilgili sembole tıklayarak kumanda yüzeyine geçebilirsiniz.

 Fare imlecini bir butona getirdiğinizde ilgili butonun fonksiyonuna yönelik kısa bir bilgi metni çıkar. **Belge görüntüleyici** öğesinin kullanımına dair daha fazla bilgiyi **Yardım** altında bulabilirsiniz.

**Belge görüntüleyiciyi** sonlandırmak için aşağıdakileri uygulayın:

- ▶ Fare ile **Dosya** menü öğesini seçin
- ▶ **Kapat** menü noktasını seçin
- ▶ Kumanda, dosya yönetimine geri döner.

Fare kullanmıyorsanız **belge görüntüleyiciyi** aşağıdaki gibi kapatın:

-  ▶ Yazılım tuşu değiştirme tuşuna basın
- ▶ **Belge görüntüleyici, Dosya** seçim menüsünü açar.
-  ▶ İmleci **Kapat** menü noktasına hareket ettirin
-  ▶ **ENT** tuşuna basın
- ▶ Kumanda, dosya yönetimine geri döner.

### Excel dosyalarının gösterilmesi ve düzenlenmesi

Uzantısı **xls**, **xlsx** veya **csv** olan excel dosyalarını doğrudan kumanda da açmak ve düzenlemek için yapmanız gerekenler:

PGM  
MGT

- ▶ Dosya yönetimini çağırın: **PGM MGT** tuşuna basın
- ▶ Excel dosyasının kaydedildiği dizini seçin
- ▶ İmleci Excel dosyasına hareket ettirin
- ▶ **ENT** tuşuna basın
- ▶ Kumanda excel dosyasını **Gnumeric** ek aracı ile kendine has bir uygulamada açar.

ENT



ALT+TAB tuş kombinasyonu ile her an kumanda yüzeyine geri dönebilir ve excel dosyasını açık bırakabilirsiniz. Alternatif olarak fare ile görev çubuğundaki ilgili sembole tıklayarak kumanda yüzeyine geçebilirsiniz.



Fare imlecini bir butona getirdiğinizde ilgili butonun fonksiyonuna yönelik kısa bir bilgi metni çıkar. **Gnumeric**'in kullanımına dair ayrıntılı bilgiyi **Yardımbölümü**nde bulabilirsiniz.

**Gnumeric** öğesini sonlandırmak için aşağıdakileri uygulayın:

- ▶ Fare ile **Dosya** menü öğesini seçin
- ▶ **Kapat** menü noktasını seçin
- ▶ Kumanda, dosya yönetimine geri döner.

Fare kullanmıyorsanız **Gnumeric** ek aracını aşağıdaki gibi kapatın:



- ▶ Yazılım tuşu değiştirme tuşuna basın
- ▶ **Gnumeric** ek aracı, **Dosya** seçim menüsünü açar.



- ▶ İmleci **Kapat** menü noktasına hareket ettirin

ENT

- ▶ **ENT** tuşuna basın
- ▶ Kumanda, dosya yönetimine geri döner.

**İnternet dosyalarını göster**

**i** Virüslere ve kötü amaçlı yazılımlara karşı koruma ağ tarafından garanti edilmelidir. Aynıısı internete veya diğer ağlara erişim için de geçerlidir.

Bu ağ için koruyucu önlemler, makine üreticisinin veya ilgili ağ yöneticisinin sorumluluğundadır. ör. bir güvenlik duvarı ile.

Uzantısı **htm** veya **html** olan internet dosyalarını doğrudan kumanda açmak ve düzenlemek için yapmanız gerekenler:

PGM  
MGT

- ▶ Dosya yönetimini çağırın: **PGM MGT** tuşuna basın
- ▶ İnternet dosyasının kaydedildiği dizini seçin
- ▶ İmleci internet dosyasına hareket ettirin

ENT

- ▶ **ENT** tuşuna basın
- ▶ Kumanda, internet dosyasını **Web tarayıcı** ek aracıyla kendi uygulamasında açar.

**i** ALT+TAB tuş kombinasyonu ile her an kumanda yüzeyine geri dönebilir ve tarayıcıyı açık bırakabilirsiniz. Alternatif olarak fare ile görev çubuğundaki ilgili sembole tıklayarak kumanda yüzeyine geçebilirsiniz.

**i** Fare imlecini bir butona getirdiğinizde ilgili butonun fonksiyonuna yönelik kısa bir bilgi metni çıkar. **Web tarayıcı** kullanımına yönelik daha fazla bilgiyi **Yardım** bölümünde bulabilirsiniz.

**Web tarayıcısını** başlattığınızda periyodik olarak güncellemelerin mevcut olup olmadığı kontrol edilir.

Bu süre zarfında **web tarayıcısını** ancak **SELinux** güvenlik yazılımını devre dışı bırakıp internete bağlanırsanız güncelleyebilirsiniz.

**i** Güncellemeden sonra tekrar **SELinux** ögesini etkinleştirin.

**Web tarayıcısını** sonlandırmak için aşağıdaki şekilde ilerleyin:

- ▶ Fare ile **File** menü öğesini seçin
- ▶ **Quit** menü noktasını seçin
- > Kumanda, dosya yönetimine geri döner.

Fare kullanmıyorsanız **Web tarayıcısı** öğesini aşağıdaki gibi kapatın:



- ▶ Yazılım tuşu değiştirme tuşuna basın: **Web tarayıcısı, File** seçim menüsünü açar



- ▶ İmleci **Quit** menü noktasına hareket ettirin





- ▶ **ENT** tuşuna basın
- > Kumanda, dosya yönetimine geri döner.



**ZIP arşivleriyle çalışma**

Uzantısı **zip** olan ZIP arşivlerini doğrudan kumandada açmak ve düzenlemek için yapmanız gerekenler:

-  ▶ Dosya yönetimini çağırın: **PGM MGT** tuşuna basın
- ▶ Arşiv dosyasının kaydedildiği dizini seçin
- ▶ İmleci arşiv dosyasına hareket ettirin
-  ▶ **ENT** tuşuna basın
- > Kumanda, arşiv dosyasını **Xarchiver** ek aracı ile kendine has bir uygulamada açar.



 ALT+TAB tuş kombinasyonu ile her an kumanda yüzeyine geri dönebilir ve arşiv dosyasını açık bırakabilirsiniz. Alternatif olarak fare ile görev çubuğundaki ilgili sembole tıklayarak kumanda yüzeyine geçebilirsiniz.

 Fare imlecini bir butona getirdiğinizde ilgili butonun fonksiyonuna yönelik kısa bir bilgi metni çıkar. **Xarchiver**'in kullanımına dair daha ayrıntılı bilgiyi **Yardım** bölümünde bulabilirsiniz.

**Xarchiver** öğesini sonlandırmak için aşağıdakileri uygulayın:

- ▶ Fare ile **ARŞİV** menü noktasını seçin
- ▶ **Çık** menü noktasını seçin
- > Kumanda, dosya yönetimine geri döner.

Fare kullanmıyorsanız **Xarchiver** öğesini aşağıdaki gibi kapatın:

-  ▶ Yazılım tuşu değiştirme tuşuna basın
- > **Xarchiver**, **ARŞİV** seçim menüsünü açar.
-  ▶ İmleci **Çık** menü noktasına hareket ettirin
-  ▶ **ENT** tuşuna basın
- > Kumanda, dosya yönetimine geri döner.

### Metin dosyalarının gösterilmesi veya düzenlenmesi

Metin dosyalarını (ASCII dosyaları, örneğin **txt** uzantılı olanları) açmak ve düzenlemek için dahili metin editörünü kullanın. Aşağıdaki tarif edildiği gibi hareket edin:

PGM  
MGT

- ▶ Dosya yönetimini çağırın: **PGM MGT** tuşuna basın
- ▶ Metin dosyasının kaydedildiği sürücü ve dizini seçin
- ▶ İmleci metin dosyasına hareket ettirin

ENT

- ▶ **ENT** tuşuna basın
- ▶ Kumanda, dahili metin editörlü metin dosyasını açar.



Alternatif olarak, ASCII dosyalarını **Leafpad** ek aracıyla açın. **Leafpad** dahilinde Windows'tan bildiğiniz ve metinleri hızlı bir şekilde düzenleyebileceğiniz kısa yollar mevcuttur (STRG +C, STRG+V,...).



ALT+TAB tuş kombinasyonu ile her an kumanda yüzeyine geri dönebilir ve metin dosyasını açık bırakabilirsiniz. Alternatif olarak fare ile görev çubuğundaki ilgili sembole tıklayarak kumanda yüzeyine geçebilirsiniz.

**Leafpad** ögesini açmak için aşağıdakileri uygulayın:

- ▶ Tuş takımında fareyle HEIDENHAIN simgesi **Menü** ögesini seçin
- ▶ Seçim menüsünde **Tools** ve **Leafpad** menü noktalarını seçin

**Leafpad** ögesini sonlandırmak için aşağıdakileri uygulayın:

- ▶ Fare ile **Dosya** menü ögesini seçin
- ▶ **Çık** menü noktasını seçin
- ▶ Kumanda, dosya yönetimine geri döner.

### Video dosyalarını göster



Bu fonksiyon, makine üreticisi tarafından serbest bırakılmalı ve uyarlanmalıdır.

**ogg, oga, ogv** ya da **ogx** uzantılı video dosyalarını doğrudan kumanda açmak için yapmanız gerekenler:

PGM  
MGT

- ▶ Dosya yönetimini çağırın: **PGM MGT** tuşuna basın
- ▶ Video dosyasının kaydedildiği dizini seçin
- ▶ İmleci video dosyasına hareket ettirin

ENT

- ▶ **ENT** tuşuna basın
- ▶ Kumanda, video dosyasını kendine has bir uygulamada açar.



Diğer formatlar için ücretli Fluendo Codec Pack mutlaka gereklidir, ör. MP4 dosyaları için.



Ek yazılımın kurulumu makine üreticiniz tarafından gerçekleştirilir.

**Grafik dosyalarını göster**

**bmp, gif, jpg** ya da **png** uzantılı grafik dosyalarını doğrudan kumanda da açmak için yapmanız gerekenler:



- ▶ Dosya yönetimini çağırın: **PGM MGT** tuşuna basın
- ▶ Grafik dosyasının kaydedildiği dizini seçin
- ▶ İmleci grafik dosyasına hareket ettirin



- ▶ **ENT** tuşuna basın
- ▶ Kumanda, grafik dosyasını **Ristretto** ek aracı ile kendi uygulamasında açar.



ALT+TAB tuş kombinasyonu ile her an kumanda yüzeyine geri dönebilir ve grafik dosyasını açık bırakabilirsiniz. Alternatif olarak fare ile görev çubuğundaki ilgili sembole tıklayarak kumanda yüzeyine geçebilirsiniz.



**Ristretto**'nun kullanımına dair ayrıntılı bilgiyi **Yardım** bölümünde bulabilirsiniz.

**Ristretto** öğesini sonlandırmak için aşağıdaki şekilde hareket edin:

- ▶ Fare ile **Dosya** menü öğesini seçin
- ▶ **Çık** menü öğesini seçin
- > Kumanda, dosya yönetimine geri döner.

Fare kullanmıyorsanız **Ristretto** ek aracını aşağıdaki gibi kapatın:



- ▶ Yazılım tuşu değiştirme tuşuna basın
- > **Ristretto, Dosya** seçim menüsünü açar.



- ▶ İmleci **Çık** menü noktasına hareket ettirin



- ▶ **ENT** tuşuna basın
- > Kumanda, dosya yönetimine geri döner.

## 3.6 Hata mesajları ve yardım sistemi

### Hata mesajları





#### Hatayı göster

Kumanda, diğerlerinin yanı sıra şu durumlarda hata gösterir:

- Yanlış girişler
- NC programındaki mantıklı hatalar
- Uygulanamayan kontur elemanları
- Kurallara uygun olmayan tarama sistemi kullanımları
- Donanım değişiklikleri

Kumanda, ortaya çıkan bir hatayı başlık satırında gösterir.

Kumanda, çeşitli hata sınıfları için aşağıdaki simgeleri ve yazı renklerini kullanır:

Simge	Yazı rengi	Hata sınıfı	Anlamı
	Kırmızı	Hata Soru tipi	Kumanda, aralarından seçim yapmanız gereken seçenekleri içeren bir diyalog gösterir. <b>Diğer bilgiler:</b> "Detaylı hata mesajları", Sayfa 114
	Kırmızı	Sıfırlama hatası	Kumanda yeniden başlatılmalıdır. Mesajı silemezsiniz.
	Kırmızı	Hata	Devam edebilmek için mesajı silmeniz gerekir. Yalnızca neden ortadan kaldırdığınızda hatayı silebilirsiniz.
	Sarı	Uyarı	Mesajı silmek zorunda kalmadan devam edebilirsiniz. Çoğu uyarıyı istediğiniz zaman silebilirsiniz, bazı uyarılar için önce nedeni ortadan kaldırmanız gerekir.
	Mavi	Bilgi	Mesajı silmek zorunda kalmadan devam edebilirsiniz. Bilgileri istediğiniz zaman silebilirsiniz.
	Yeşil	Uyarı	Mesajı silmek zorunda kalmadan devam edebilirsiniz. Kumanda, bir sonraki geçerli tuşa basılana kadar uyarıyı gösterir.

Tablo satırları önceliğe göre sıralanmıştır. Kumanda, silinene kadar ya da daha öncelikli bir mesaj (hata sınıfı) ile üst üste bindirilene kadar üst satırda bir mesaj gösterir.

Kumanda, uzun ve çok satırlı hata mesajlarını kısaltarak gösterir. Mevcut tüm hatalarla ilgili eksiksiz bilgilere hata penceresinden ulaşabilirsiniz.

Bir NC tümcesinin numarasını içeren bir hata mesajı, bu NC tümcesi veya önceden girilen bir tümce nedeniyle oluştu.

#### Hata penceresini açın

Hata penceresini açtığınızda beklemede olan hataların hepsiyle ilgili eksiksiz bilgilere ulaşabilirsiniz.



- ▶ **ERR** tuşuna basın
- > Kumanda hata penceresini açar ve mevcut bütün hata mesajlarını tam olarak gösterir.

### Detaylı hata mesajları

Kumanda, hatanın olası nedenlerini gösterir ve hata giderme yöntemlerini açıklar:

- ▶ Hata penceresini açın
- ▶ İmleci ilgili hata mesajı üzerine getirin

EK  
BİLGİ

- ▶ **EK BİLGİ** yazılım tuşuna basın
- ▶ Kumanda, hata nedeni ve hata gidermeye ilişkin bilgiler içeren bir pencere açar.

EK  
BİLGİ

- ▶ Bilgiden çıkış: **EK BİLGİ** yazılım tuşuna tekrar basın

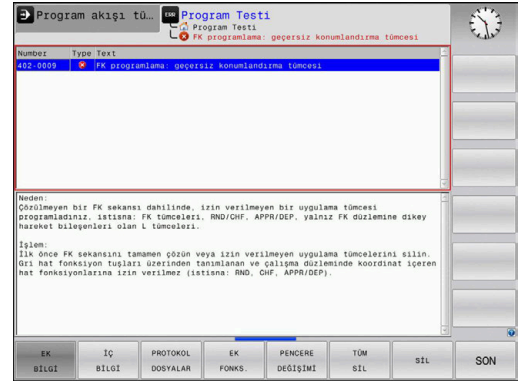

### Yüksek öncelikli hata mesajları

Kumanda açıldığında donanım değişiklikleri veya güncellemeler nedeniyle bir hata mesajı ortaya çıktığında kumanda otomatik olarak hata penceresini açar. Kumanda soru tipinde bir hata gösterir.

Bu hatayı ancak soruyu uygun yazılım tuşu yardımıyla onaylayarak giderebilirsiniz. Kumanda gerekiyorsa hatanın sebebi kesin olarak belirleninceye veya hata giderilinceye kadar diyalogu sürdürür.

İstisnai şekilde **veri işleminde hata meydana geldiğinde** kumanda, otomatik olarak hata penceresini açar. Bu türden bir hatayı siz giderebilirsiniz.

Aşağıdaki işlemleri yapın:

- ▶ Kumandayı kapatın
- ▶ Yeniden başlat

### İÇ BİLGİ yazılım tuşu

**İÇ BİLGİ** yazılım tuşu, sadece servis durumunda önemli olan hata mesajı hakkındaki bilgileri aktarır.

- ▶ Hata penceresini açın
- ▶ İmleci ilgili hata mesajı üzerine getirin

İÇ  
BİLGİ

- ▶ **İÇ BİLGİ** yazılım tuşuna basın
- ▶ Kumanda, hatayla ilgili dahili bilgi içeren bir pencere açar.

İÇ  
BİLGİ



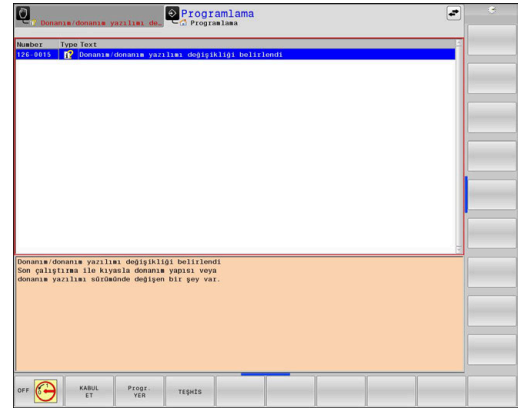

- ▶ Detaylardan çıkış: **İÇ BİLGİ** yazılım tuşuna tekrar basın



**GRUPLAND. yazılım tuşu**





**GRUPLAND.** yazılım tuşunu etkinleştirirseniz kumanda, hata penceresinin bir satırında aynı hata numarasına sahip tüm uyarıları ve hata mesajlarını görüntüler. Böylece mesajlar listesi kısalmır ve kolay anlaşılır hale gelir.

Hata mesajlarını aşağıdaki gibi gruplandırın:

-  ► Hata penceresini açın
-  ► **EK FONKS.** yazılım tuşuna basın
-  ► **GRUPLAND.** yazılım tuşuna basın
  - > Kumanda aynı uyarıları ve hata mesajlarını gruplandırır.
  - > Tekil mesajların sıklığı ilgili satırda parantez içinde gösterilir.
-  ► **GERİ** yazılım tuşuna basın

**OTOMAT. KAYDETMEYİ ETKİNLEŞ. yazılım tuşu**

**OTOMAT. KAYDETMEYİ ETKİNLEŞ.** yazılım tuşu yardımıyla hata meydana geldiğinde doğrudan bir servis dosyası kaydeden hata numaraları girilebilir.

-  ► Hata penceresini açın
-  ► **EK FONKS.** yazılım tuşuna basın
-  ► **OTOMAT. KAYDETMEYİ ETKİNLEŞ.** yazılım tuşuna basın
  - > Kumanda, **Otomatik kaydetmeyi etkinleştir** açılır penceresini açar.
  - > Girişleri tanımlayın
    - **Hata numarası:** İlgili hata numarasını girin
    - **Aktif:** Onay işareti koyun, servis dosyası otomatik olarak oluşturulur
    - **Yorum:** Gerekirse hata numarasına ilişkin bir yorum girin
-  ► **KAYDET** yazılım tuşuna basın
  - > Kumanda, oluşturulan hata numarası meydana geldiğinde otomatik olarak bir servis dosyası kaydeder.
-  ► **GERİ** yazılım tuşuna basın

### Hata silme



NC programının seçildiğinde veya yeniden başlatıldığında kumanda, bekleyen uyarı veya hata mesajlarını otomatik olarak silebilir. Bu otomatik silme işleminin gerçekleştirilip gerçekleştirilmeyeceğini makine üreticiniz, isteğe bağlı makine parametresi **CfgClearError**'da (no. 130200) belirler. Kumandanın teslimat durumunda uyarı ve hata mesajları **Program Testi** ve **Programlama** işletim türlerinde hata penceresinden otomatik olarak silinir. Makine işletim türlerindeki mesajlar silinmez.

### Hatayı, hata penceresinin dışından silme:



- ▶ **CE** tuşuna basın
- ▶ Kumanda başlık satırında gösterilen hataları veya notları siler.



Bazı durumlarda **CE** tuşunu, başka fonksiyonlar için kullanıldığından dolayı hata silmek için kullanamazsınız.

### Hatayı sil

- ▶ Hata penceresini açın
- ▶ İmleci ilgili hata mesajı üzerine getirin
- ▶ **SİL** yazılım tuşuna basın



- ▶ Alternatif olarak tüm hataları sil: **TÜM SİL** yazılım tuşuna basın



Nedeni ortadan kaldırılmadıysa hata silinemez. Bu durumda hata mesajı kalır.

### Hata protokolü

Kumanda, meydana gelen hataları ve önemli olayları, örn. sistem başlatma, bir hata protokolünde kaydeder. Hata protokolünün kapasitesi sınırlıdır. Hata protokolü dolarsa kumanda ikinci bir dosya kullanır. Bu da dolu ise birinci hata protokolü silinir ve üzerine yeniden yazılır vs. Gerekliyse geçmişine bakmak için **GÜNCEL DOSYA** ögesinden **ÖNCEKİ DOSYA** ögesine geçiş yapın.

- ▶ Hata penceresini açın
- ▶ **PROTOKOL DOSYALAR** yazılım tuşuna basın



- ▶ Hata protokolünü açma: **HATA PROTOKOL** yazılım tuşuna basın



- ▶ Gerekliyse önceki hata protokolünü ayarlayın: **ÖNCEKİ DOSYA** yazılım tuşuna basın



- ▶ Gerekliyse güncel hata protokolünü ayarlayın: **GÜNCEL DOSYA** yazılım tuşuna basın







Hata log dosyasının en eski girişi dosyanın en başında – en yeni girişi dosyanın en sonunda durur.



### Tuş protokolü









Kumanda, tuş girişlerini ve önemli olayları (örn. sistem başlatma) bir tuş protokolünde kaydeder. Tuş protokolünün kapasitesi sınırlıdır. Tuş protokolü dolu ise ikinci bir tuş protokolüne geçiş yapılır. Bu da doluyrsa birinci tuş protokolü silinir ve üzerine yeniden yazılır vs. Gerekliyse giriş geçmişine bakmak için **GÜNCEL DOSYA** öğesinden **ÖNCEKİ DOSYA** öğesine geçiş yapın.

	▶ <b>PROTOKOL DOSYALAR</b> yazılım tuşuna basın
	▶ Tuş protokolünü açın: <b>TUŞLARI PROTOKOL</b> yazılım tuşuna basın
	▶ Gerekliyse önceki tuş protokolünü ayarlayın: <b>ÖNCEKİ DOSYA</b> yazılım tuşuna basın
	▶ Gerekliyse güncel tuş protokolünü ayarlayın: <b>GÜNCEL DOSYA</b> yazılım tuşuna basın

Kumanda, kullanım akışında basılan her kumanda paneli tuşunu bir tuş protokolüne kaydeder. En eski girişi dosyanın en başında – en yeni girişi dosyanın en sonunda durur.

### Protokolü görmek için tuşlara ve yazılım tuşlarına genel bakış

#### Yazılım tuşu/ Fonksiyon tuşlar

	Tuş protokolü başlangıcına geçiş
	Tuş protokolü sonuna geçiş
	Metin ara
	Güncel tuş protokolü
	Önceki tuş protokolü
	Satır ileri/geri
	
	Ana menüye geri dön

### Bilgi metinleri

Örneğin izinsiz bir tuşa basma ya da geçerlilik alanının dışındaki bir değerin girilmesi gibi hatalı bir kullanımda kumanda, size baş satırda bir bilgi metniyle bu hatalı kullanımı bildirir. Kumanda, uyarı metnini bir sonraki geçerli girişte siler.

### Servis dosyalarını kaydet





Gerekli durumda kumanda güncel durumunu kaydedebilirsiniz ve teknik servise değerlendirmesi için sunabilirsiniz. Bu esnada bir servis dosyaları grubu kaydedilir (makinenin güncel durumu ve işlem hakkında bilgi veren hata ve tuş protokolleri ile başka dosyalar).



Servis dosyalarının e-posta üzerinden gönderimini mümkün kılmak için kumanda, yalnızca 10 MB'ye kadar olan büyüklükteki etkin NC programlarını servis dosyasına kaydeder. Daha büyük NC programları servis dosyasının oluşturulması sırasında birlikte kaydedilmez.



**SERVİS DOSYALARI KAYDET** işlevinde aynı adı birkaç kez girerseniz kumanda en fazla beş dosyayı kaydeder ve gerekirse en eski zaman damgasına sahip dosyayı siler. Oluşturduktan sonra servis dosyalarını örneğin dosyayı başka bir klasöre taşıyarak yedekleyin.

### Servis dosyalarını kaydet

-  ► Hata penceresini açın
-  ► **PROTOKOL DOSYALAR** yazılım tuşuna basın
-  ► **SERVİS DOSYALARI KAYDET** yazılım tuşuna basın  
 > Kumanda, servis dosyası için bir dosya adı veya komple yol girebileceğiniz bir açılır pencere açar.
-  ► **OK** yazılım tuşuna basın  
 > Kumanda servis dosyasını kaydeder.

### Hata penceresini kapat

Hata penceresini kapatmak için aşağıdakileri yapın:

-  ► **SONU** yazılım tuşuna basın
-  ► Alternatif: **ERR** tuşuna basın  
 > Kumanda, hata penceresini kapatır.

## Bağlam duyarlı yardım sistemi TNCguide

### Uygulama



**TNCguide** ögesini kullanabilmek için yardım dosyalarını HEIDENHAIN web sitesinden indirmelisiniz.

**Diğer bilgiler:** "Güncel yardım dosyalarını indir", Sayfa 123

Bağlam duyarlı yardım sistemi **TNCguide**, HTML formatındaki kullanıcı dokümantasyonunu içerir. **TNCguide**, **HELP** tuşuyla açılır; burada kumanda kısmen duruma bağlı olarak ilgili ek bilgiyi doğrudan gösterir (bağlam duyarlı çağırma). Bir NC tümcesinde düzenleme yaparsanız ve **HELP** tuşuna basarsanız normal durumda tam olarak dokümantasyonda ilgili fonksiyonun açıklandığı yere ulaşırsınız.



Kumanda **TNCguide** ögesini, ayarladığınız diyalog dilinde başlatmayı dener. Gerekli dil sürümünü eksikse kumanda, İngilizce sürümünü açar.

Aşağıdaki kullanıcı dokümantasyonu **TNCguide** üzerinde kullanıma sunulur:

- Açık Metin Programlaması Kullanıcı El Kitabı (**BHBKlartext.chm**)
- DIN/ISO Programlaması Kullanıcı El Kitabı (**BHBIsso.chm**)
- Kullanıcı el kitabı Kurulum, NC programlarını test etme ve işleme (**BHBoperate.chm**)
- İşleme Döngülerinin Programlanması Kullanıcı El Kitabı (**BHBcycle.chm**)
- Malzeme ve Alet İçin Ölçüm Döngülerinin Programlanması Kullanıcı El Kitabı (**BHBtchprobe.chm**)
- Tüm NC hata mesajlarının listesi (**errors.chm**)

Ek olarak, mevcut chm dosyalarının birlikte gösterildiği **main.chm** kitap dosyası kullanıma sunulmuştur.



İsteğe bağlı olarak makine üreticiniz makineye özel dokümantasyonları **TNCguide** ögelerine ekleyebilir. Bu dokümanlar ayrı bir kitap olarak **main.chm** dosyasında görüntülenir.



## TNCguide ile yapılacak çalışmalar

### TNCguide ögesini açın

TNCguide ögesini başlatmak için birden fazla seçenek kullanıma sunulmuştur:

- **HELP** tuşu yardımıyla
- Ekranın sağ altında ekrana gelen yardım sembolünü tıkladıysanız fareyle herhangi bir yazılım tuşuna tıklayın
- Dosya yönetimi üzerinden bir yardım dosyasını (CHM dosyası) açın. Kumanda, bu dosya kumandanın dahili belleğinde kayıtlı olmasa da herhangi bir CHM dosyasını açabilir



Windows programlama yerinde **TNCguide**, sistem dahilinde tanımlanmış standart tarayıcıda açılır.

Birçok yazılım tuşu kontekst duyarlı bir çağırma işlemini kullanıma sunar, bu işlemler ilgili yazılım tuşu için fonksiyon tanımını yapabilirsiniz. Bu fonksiyon sadece fare kullanımı üzerinden kullanıma sunulmuştur.

Aşağıdaki işlemleri yapın:

- ▶ İsteddiğiniz yazılım tuşunun gösterildiği yazılım tuşu çubuğunu seçin
- ▶ Kumandanın doğrudan sağda yazılım tuşu çubuğu üzerinden gösterdiği yardım sembolünü fare ile tıklayın
- ▶ Fare imleci soru işaretine dönüşür.
- ▶ Soru işareti ile fonksiyonunu açıklamak istediğiniz yazılım tuşunu tıklayın
- ▶ Kumanda, **TNCguide** ögesini açar. Seçilen yazılım tuşu için bir atlama yeri yoksa kumanda, **main.chm** kitap dosyasını açar. Tam metin arama veya navigasyon üzerinden istenilen açıklamayı manuel olarak arayabilirsiniz.

Bir NC tümcesi düzenlerken de içeriğe duyarlı bir çağrı mevcuttur:

- ▶ İsteddiğiniz NC tümcesini seçin
- ▶ İstenen kelimeyi işaretleyin
- ▶ **HELP** tuşuna basın
- ▶ Kumanda, yardım sistemini başlatır ve etkin fonksiyona ilişkin açıklamayı gösterir. Bu durum makine üreticinizin ek fonksiyonları veya döngüleri için geçerli değildir.

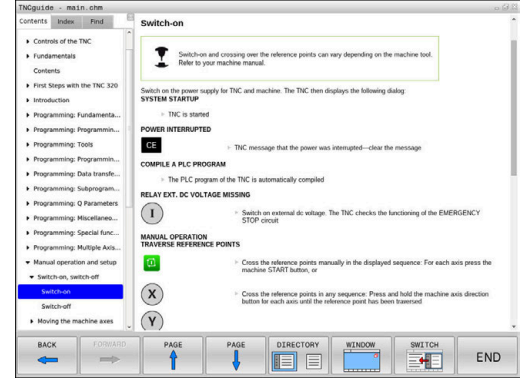













### TNCguide ögesinde gezinme

**TNCguide** ögesinde fare ile kolay bir şekilde gezinebilirsiniz. Sol sayfada içerik dizini gösterilir. Sağ tarafa gösteren üçgene tıklayarak altında yer alan bölümleri görüntüleyebilirsiniz veya ilgili giriş doğrudan tıklayarak ilgili sayfayı gösterebilirsiniz. Kullanım, Windows Explorer kullanımı ile aynıdır.

Bağlantılı yazı alanları (çapraz bağlantılar) mavi ve altı çizilidir. Bir bağlantıya tıklayarak ilgili sayfayı açabilirsiniz.

TNCguide'i tuş ve yazılım tuşları üzerinden de kullanabilirsiniz. Aşağıdaki tablo ilgili tuş fonksiyonlarına genel bir bakış içerir.

Yazılım tuşu	Fonksiyon
	<ul style="list-style-type: none"> <li>Sol içindekiler dizini etkin: Üstünde veya altındaki kaydı seçin</li> </ul>
	<ul style="list-style-type: none"> <li>Sağ metin penceresi etkin: Metin veya grafikler tam olarak gösterilmiyorsa sayfayı aşağı veya yukarı doğru kaydırın</li> </ul>
	<ul style="list-style-type: none"> <li>Soldaki içerik dizini etkin: İçerik dizinini açın.</li> <li>Sağdaki metin penceresi etkin: Fonksiyon yok</li> </ul>
	<ul style="list-style-type: none"> <li>Soldaki içerik dizini etkin: İçerik dizinini kapatın</li> <li>Sağdaki metin penceresi etkin: Fonksiyon yok</li> </ul>
	<ul style="list-style-type: none"> <li>Soldaki içerik dizini etkin: İmleç tuşuyla seçilen sayfayı göster</li> <li>Sağdaki metin penceresi etkin: İmleç bir bağlantının üzerinde duruyorsa bağlantısı verilen sayfaya geçiş</li> </ul>
	<ul style="list-style-type: none"> <li>Soldaki içerik dizini etkin: Seçenek; içerik dizini göstergesi, konu başlığı dizini göstergesi ve tam metin arama fonksiyonu ile sağ ekrana geçiş arasında geçişi sağlar</li> <li>Sağdaki metin penceresi etkin: Soldaki pencereye geri dön</li> </ul>
	<ul style="list-style-type: none"> <li>Sol içindekiler dizini etkin: Üstünde veya altındaki kaydı seçin</li> </ul>
	<ul style="list-style-type: none"> <li>Sağdaki metin penceresi etkin: Bir sonraki bağlantıya geç</li> </ul>
	En son gösterilen sayfayı seçme
	<b>En son gösterilen sayfayı seç</b> fonksiyonunu birden fazla kullandıysanız sonraki sayfaya geçin
	Bir sayfa geri gitme
	Bir sayfa ileri gitme
	İçerik dizinini gösterme/gizleme

## Yazılım tuşu Fonksiyon



Tam ekran gösterimi ve azaltılmış gösterim arasında geçiş yapın. Azaltılmış gösterimde kumanda yüzeyinin bir bölümünü görebilirsiniz



Odak, dahili şekilde kumanda kullanımına geçiş yapar, böylece açılmış **TNCguide** ögesinde kumandayı kontrol edebilirsiniz. Tam ekran gösterimi etkinse kumanda, odak değişiminden önce otomatik olarak pencere büyüklüğünü azaltır

SON

**TNCguide** ögesini sonlandırma

## Konu başlığı dizini

En önemli konu başlıkları, konu başlığı dizininde (**Index** sekmesi) listelenir ve fare tıklaması veya ok tuşlarının seçilmesi ile doğrudan seçilebilir.

Soldaki sayfa etkindir.



- ▶ **Index** seçeneğini seçin
- ▶ Ok tuşlarıyla ya da fareyle istediğiniz konu başlığı üzerine hareket edin
- Alternatif:
  - ▶ İlk harfini girin
  - ▶ Kumanda, girilen metne bağlı olarak konu başlığı dizinini senkronize eder, böylece konu başlığını listede daha hızlı bulabilirsiniz.
  - ▶ **ENT** tuşu ile seçilen konu başlığı ile ilgili bilgileri gösterin

## Tam metin arama

**Ara** sekmesinde tüm **TNCguide** ögesinde belirli bir kelimeye göre arama yapabilirsiniz.

Soldaki sayfa etkindir.



- ▶ **Ara** sekmesini seçin
- ▶ **Arama:** giriş alanını etkinleştirin
- ▶ Aranan kelimeyi girin
- ▶ **ENT** tuşuyla onaylayın
- ▶ Kumanda, bu kelimeyi içeren alanların tümünü listeler.
- ▶ Ok tuşlarıyla istediğiniz yere hareket edin
- ▶ **ENT** tuşuyla seçili bulunan alanı gösterin



Tam metin aramasını daima sadece tek bir kelime ile yapabilirsiniz.

**Sadece başlıklarda arama yap** fonksiyonunu etkinleştirirseniz kumanda, yalnızca başlıklarda arama yapar, bütün metinlerde değil. Fonksiyonu fareyle ya da işaretleyip boşluk tuşuyla onaylayarak etkinleştirebilirsiniz.

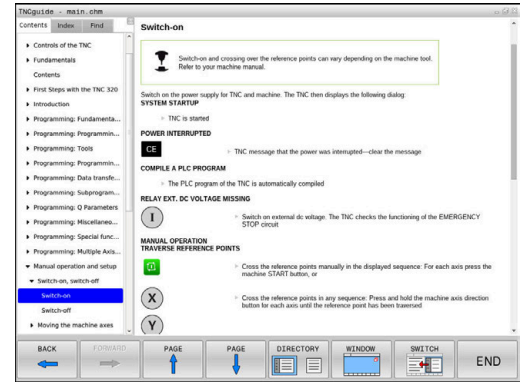

### Güncel yardım dosyalarını indir

Kumanda yazılımınıza uygun yardım dosyalarını bulabileceğiniz HEIDENHAIN ana sayfası:

[http://content.heidenhain.de/doku/tnc\\_guide/html/en/index.html](http://content.heidenhain.de/doku/tnc_guide/html/en/index.html)

Uygun yardım dosyasına aşağıdaki gibi geçiş yapın:

- ▶ TNC kumandaları
- ▶ Seri, örn. TNC 300
- ▶ İsteddiğiniz NC yazılım numarası, örn. TNC 320 (77185x-18)



HEIDENHAIN, NC yazılımı sürüm 16'dan itibaren sürüm oluşturma şemasını basitleştirmiştir:

- Yayınlama dönemi sürüm numarasını belirler.
- Bir yayın döneminin tüm kumanda türleri aynı sürüm numarasına sahiptir.
- Programlama yerlerinin sürüm numarası, NC yazılımının sürüm numarasına karşılık gelir.

- ▶ **Çevrimiçi yardım (TNCguide)** tablosundan istediğiniz dil sürümünü seçin
- ▶ ZIP dosyasını indir
- ▶ ZIP dosyasını aç
- ▶ Açılmış CHM dosyalarını kumandadaki **TNC:\tncguide\de** dizinine veya ilgili dil alt dizinine taşıyın



**TNCremo** ile CHM dosyalarını kumandaya aktarırsanız burada **.chm** uzantılı dosyalar için ikili modu seçin.

Dil	TNC dizini
Almanca	TNC:\tncguide\de
İngilizce	TNC:\tncguide\en
Çekçe	TNC:\tncguide\cs
Fransızca	TNC:\tncguide\fr
İtalyanca	TNC:\tncguide\it
İspanyolca	TNC:\tncguide\es
Portekizce	TNC:\tncguide\pt
İsveççe	TNC:\tncguide\sv
Danca	TNC:\tncguide\da
Fince	TNC:\tncguide\fi
Felemenkçe	TNC:\tncguide\nl
Lehçe	TNC:\tncguide\pl
Macarca	TNC:\tncguide\hu
Rusça	TNC:\tncguide\ru
Çince (basitleştirilmiş)	TNC:\tncguide\zh
Çince (geleneksel)	TNC:\tncguide\zh-tw
Slovenca	TNC:\tncguide\sl
Norveççe	TNC:\tncguide\no

<b>Dil</b>	<b>TNC dizini</b>
Slovakça	TNC:\tncguide\sk
Korece	TNC:\tncguide\kr
Türkçe	TNC:\tncguide\tr
Romence	TNC:\tncguide\ro



### 3.7 NC esasları

#### Yol ölçüm cihazları ve referans işaretleri

Makine eksenlerinde, makine tezgahı veya aletin pozisyonlarını belirleyen yol ölçüm cihazları yer alır. Doğrusal eksenlere genel olarak uzunluk ölçüm cihazları, yuvarlak tezgah ve hareketli eksenlere açı ölçüm cihazları takılmıştır.

Eğer bir makine eksenini hareket ederse ona ait olan yol ölçüm cihazı elektrikli bir sinyal oluşturur, kumanda bu sinyalden makine eksenine ait kesin gerçek pozisyonu hesaplar.

Bir elektrik kesintisinde, makine kızak pozisyonu ve hesaplanan gerçek pozisyon arasındaki düzen kaybolur. Bu düzeni tekrar oluşturmak için artan yol ölçüm cihazları referans işaretlerine sahiptir. Bir referans işareti geçişinde kumanda, makineye sabit bir referans noktası tanımlayan bir sinyal elde eder. Böylece kumanda, güncel makine pozisyonu için gerçek pozisyon düzenini tekrar oluşturabilir. Mesafe kodlu referans işaretleri içeren uzunluk ölçüm cihazlarında, makine eksenlerini maksimum 20 mm, açı ölçüm cihazlarında maksimum 20° hareket ettirmeniz gerekir.

Mutlak ölçüm cihazlarında, başlatıldıktan sonra kumandaya kesin bir pozisyon değeri aktarılır. Bu nedenle makine eksenlerini hareket ettirmeden gerçek pozisyon ve makine kızak pozisyonu arasındaki düzen, açılma işleminden hemen sonra tekrar oluşturulur.

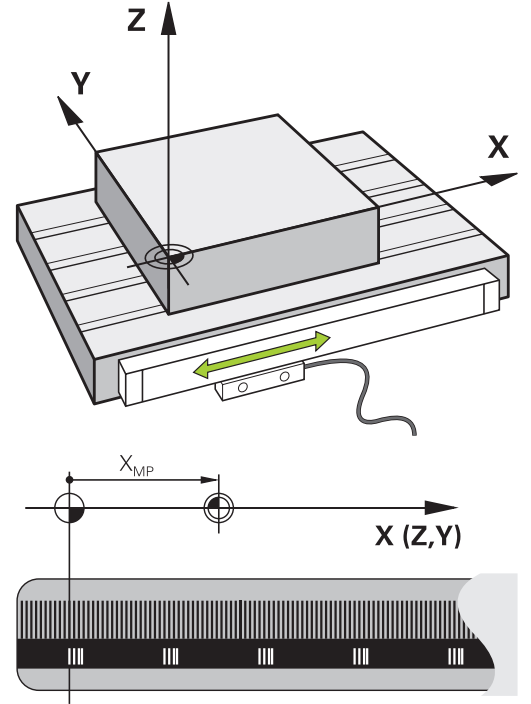

#### Programlanabilir eksenler

Kumandanın programlanabilir eksenleri standart olarak DIN 66217 eksen tanımlarına uygundur.

Programlanabilir eksenlerin tanımlarını aşağıdaki tabloda bulabilirsiniz.

Ana eksen	Paralel eksen	Devir eksen
X	U	A
Y	V	B
Z	W	C

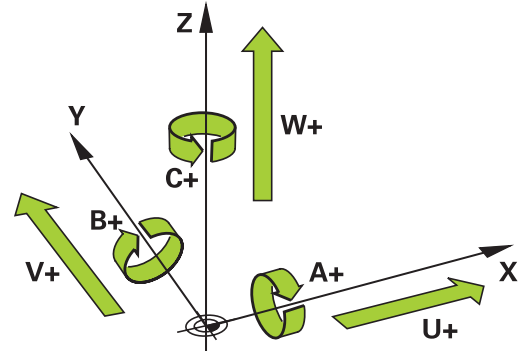

Makine el kitabını dikkate alın!

Programlanabilir eksenlerin sayısı, adı ve ataması makineye bağlıdır.

Makine üreticiniz başka eksenler tanımlayabilir, ör. PLC eksenleri.

## Referans sistemleri

Kumandanın bir eksen tanımlı bir yol kadar sürebilmesi için bir **referans sistemine** gerek duymaktadır.

Bir alet makinesinde doğrusal eksenler için basit bir referans sistemi olarak, eksene paralel şekilde monte edilmiş uzunluk ölçüm cihazı işlev görmektedir. Uzunluk ölçüm cihazı bir **sayı çizgisini**, yani tek boyutlu bir koordinat sistemini gösterir.

**Düzlemde** bir noktaya gitmek için kumanda, iki eksene ve dolayısıyla iki boyutlu bir referans sistemine gerek duyar.

**Uzayda** bir noktaya gitmek için kumanda, üç eksene ve dolayısıyla üç boyutlu bir referans sistemine gerek duyar. Üç eksen birbirine dik olarak düzenlendiğinde **üç boyutlu kartezyen koordinat sistemi** denilen bir sistem ortaya çıkar.



Sağ el kuralına göre parmak uçları üç ana eksenin pozitif yönlerini gösterir.

Bir noktanın uzayda kesin olarak belirlenebilmesi için üç boyutun yanı sıra ek olarak bir **koordinat başnoktası** gereklidir. Üç boyutlu bir koordinat sisteminde koordinat başnoktası olarak ortak kesişme noktası işlev görmektedir. Bu kesişme noktası **X+0, Y+0 ve Z+0** koordinatlarına sahiptir.

Kumandanın örn. bir alet değişimini daima aynı pozisyonda, fakat bir işlemi her zaman güncel malzeme konumuna bağlı olarak uygulaması için kumandanın değişik referans sistemlerini ayırt etmesi gerekmektedir.

Kumanda aşağıdaki referans sistemlerini ayırt eder:

- Makine koordinat sistemi M-CS:  
**M**achine **C**oordinate **S**ystem
- Temel koordinat sistemi B-CS:  
**B**asic **C**oordinate **S**ystem
- Malzeme koordinat sistemi W-CS:  
**W**orkpiece **C**oordinate **S**ystem
- Çalışma düzlemi koordinat sistemi WPL-CS:  
**W**orking **P**lane **C**oordinate **S**ystem
- Giriş koordinat sistemi I-CS:  
**I**nterface **C**oordinate **S**ystem
- Alet koordinat sistemi T-CS:  
**T**ool **C**oordinate **S**ystem



Tüm koordinat sistemleri birbirine dayanmaktadır. Bu sistemler ilgili alet makinesinin kinematik zincirine tabidir. Makine koordinat sistemi burada referans ilgi sistemidir.

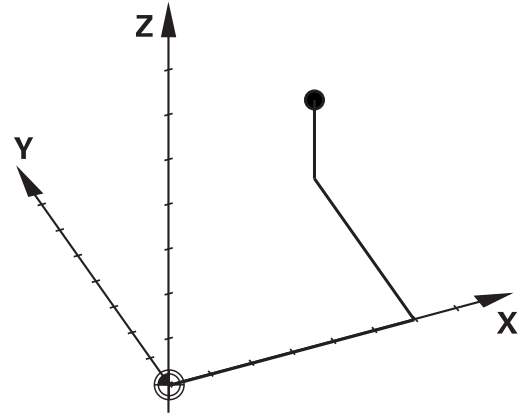
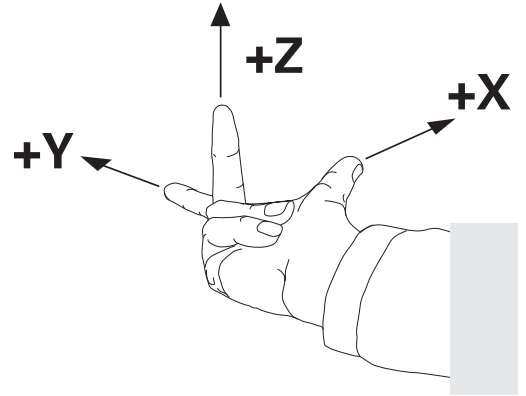
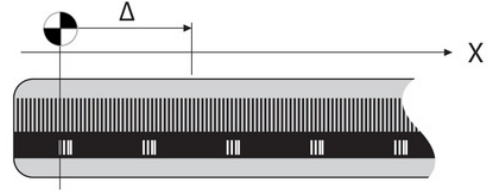

### Makine koordinat sistemi M-CS

Makine koordinat sistemi, kinematik açıklamasına ve dolayısıyla alet makinesinin gerçek mekaniğine karşılık gelir.

Bir alet makinesi mekaniğinin asla tam olarak bir kartezyen koordinat sistemine karşılık gelmemesinden ötürü, makine koordinat sistemi birden fazla tek boyutlu koordinat sisteminden oluşur. Tek boyutlu koordinat sistemleri, birbirine her zaman dik olmak zorunda olmayan fiziksel makine eksenlerine karşılık gelir.

Tek boyutlu koordinat sistemlerinin konumu ve hızı, kinematik açıklamasında mil burnundan hareketle çeviriler ve rotasyonlar yardımı ile tanımlanmaktadır.

Makine sıfır noktası diye anılan koordinat baş noktasının pozisyonunu makine üreticisi makine yapılandırmasında tanımlamaktadır. Makine yapılandırmasındaki değerler, ölçüm sistemlerinin ve ilgili makine eksenlerinin sıfır konumlarını tanımlar. Makine sıfır noktası her zaman fiziksel eksenlerin teorik kesişim noktasında bulunmaz. Bu nedenle hareket alanının dışında da yer alabilir.

Makine yapılandırma değerlerinin kullanıcı tarafından değiştirilememesinden dolayı, makine koordinat sistemi sabit pozisyonların, örn. alet değişim noktasının belirlenmesi için işlev görür.

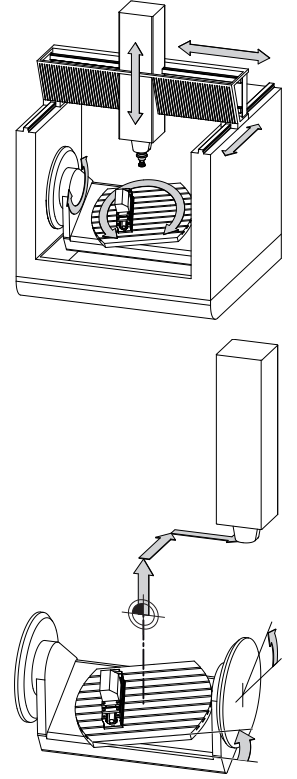

Makine sıfır noktası MZP:  
Machine Zero Point

Yazılım tuşu	Uygulama
	Kullanıcı, makine koordinat sisteminde eksen halinde kaydırmaları, referans noktası tablosunun <b>OFSET</b> değerlerinin yardımı ile tanımlayabilir.
	Kullanıcı, sıfır noktası tablosunu kullanarak döner ve paralel eksenlerde eksenler arası ofsetler tanımlayabilir.
	Kullanıcı <b>TRANS DATUM</b> işlevini kullanarak döner ve paralel eksenlerde eksen bazında ofsetleri tanımlayabilir.



Makine üreticisi referans noktası yönetiminin **OFSET** sütunlarını makineye uygun biçimde yapılandırır.

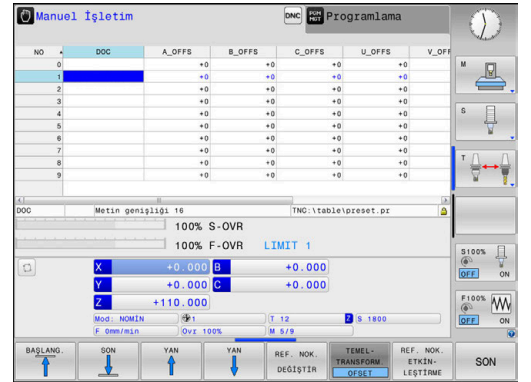

**Diğer bilgiler:** "Referans noktası yönetimi", Sayfa 198



Yalnızca makine üreticisi için ilave olarak bilinen adıyla **OEM-OFFSET** kullanıma sunulur. Bu **OEM-OFFSET** ile hareketli ve paralel eksenler için ek eksen kaydırmaları tanımlanabilir.

Tüm **OFFSET** değerleri (belirtilen tüm **OFFSET** giriş imkanları ile ilgili) birlikte, bir eksenin **GERÇ** ile **REF GR** konumu arasındaki farkı verir.

Kumanda, makine koordinat sisteminde tüm hareketleri, değerler girişinin hangi referans sisteminde yapıldığından bağımsız olarak dönüştürür.

ZX düzlemine dik olarak düzenlenmeyen kama eksenini olarak bir Y eksenini ile 3 eksenli bir makine için örnek:

- ▶ **El girişi ile pozisyonlama** işletim türünde **L IY+10** ile bir NC tümce işleme
  - > Kumanda, tanımlı değerlerden gerekli nominal eksen değerlerini belirler.
  - > Kumanda konumlandırma işlemi esnasında **Y ve Z** makine eksenlerini hareket ettirir.
  - > **REF GR** ve **RFSOLL** göstergeleri makine koordinat sisteminde Y ekseninin ve Z ekseninin hareketlerini gösterir.
  - > **GERÇ** ve **NOMİN** göstergeleri yalnızca giriş koordinat sisteminde Y ekseninin bir hareketini gösterir.
- ▶ **El girişi ile pozisyonlama** işletim türünde **L IY-10 M91** ile bir NC tümce işleme
  - > Kumanda, tanımlı değerlerden gerekli nominal eksen değerlerini belirler.
  - > Kumanda konumlandırma esnasında yalnızca **Y** makine eksenini hareket ettirir.
  - > **REF GR** ve **RFSOLL** göstergeleri yalnızca makine koordinat sisteminde Y ekseninin bir hareketini gösterir.
  - > **GERÇ** ve **NOMİN** göstergeleri giriş koordinat sisteminde Y ekseninin ve Z ekseninin hareketlerini gösterir.

Kullanıcı, makine sıfır noktasına ilişkin pozisyonları, örn. **M91** ek fonksiyonunun yardımıyla programlayabilir.

### Temel koordinat sistemi B-CS

Temel koordinat sistemi, koordinat başnoktasının kinematik açıklamasının sonu olduğu, üç boyutlu kartezyen bir koordinat sistemidir.

Temel koordinat sisteminin hizalaması birçok durumda makine koordinat sistemine karşılık gelmektedir. Burada bir makine üreticisi ek kinematik dönüşümler kullanırsa istisnai durumlar oluşabilir.

Kinematik açıklamasını ve dolayısıyla temel koordinat sistemine ait koordinat başnoktasının konumunu makine üreticisi makine yapılandırmasında tanımlamaktadır. Makine yapılandırmasının değerleri kullanıcı tarafından değiştirilemez.

Temel koordinat sistemi, malzeme koordinat sisteminin konumunun ve hizasının belirlenmesi için işlev görmektedir.

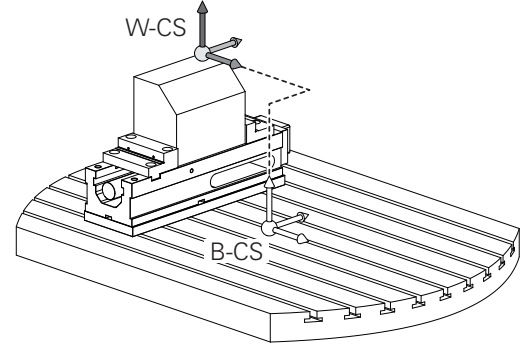

### Yazılım tuşu

### Uygulama



Kullanıcı, malzeme koordinat sisteminin konumunu ve hizasını, örn. 3D tarama sisteminin yardımıyla tespit eder. Kumanda, tespit edilen değerleri temel koordinat sistemine ilişkin olarak referans noktası yönetiminde **TEMEL- TRANSFORM.** değerleri olarak kaydeder.



Makine üreticisi referans noktası yönetiminin **TEMEL- TRANSFORM.** sütunlarını makineye uygun biçimde yapılandırır.

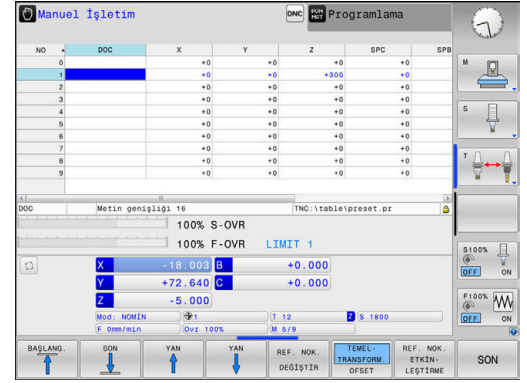

**Diğer bilgiler:** "Referans noktası yönetimi", Sayfa 198

### Malzeme koordinat sistemi W-CS

Malzeme koordinat sistemi, koordinat başnoktasının etkin referans noktası olduğu, üç boyutlu kartezyen bir koordinat sistemidir.

Malzeme koordinat sisteminin konumu ve hizası referans noktası tablosu etkin satırının **TEMEL- TRANSFORM.**-değerlerine bağlıdır.

#### Yazılım tuşu Uygulama



Kullanıcı, malzeme koordinat sisteminin konumunu ve hizasını, örn. 3D tarama sisteminin yardımıyla tespit eder. Kumanda, tespit edilen değerleri temel koordinat sistemine ilişkin olarak referans noktası yönetiminde **TEMEL- TRANSFORM.** değerleri olarak kaydeder.

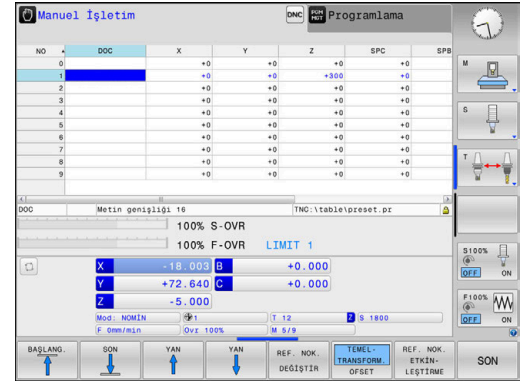

#### Diğer bilgiler: "Referans noktası yönetimi", Sayfa 198

Kullanıcı, malzeme koordinat sisteminde dönüşümler yardımıyla çalışma düzlemi koordinat sisteminin konumunu ve hizasını tanımlar.

Malzeme koordinat sistemindeki dönüşümler:

- **3D ROT** fonksiyonları
  - **PLANE** fonksiyonları
  - Döngü **19 CALISMA DUZLEMI**
- **7 SIFIR NOKTASI** döngüsünün **X, Y, Z** eksenleri veya **TRANS DATUM** (Çalışma düzlemini eğmeden **önce** kaydırma) işlevi
- Sıfır noktası tablosunun **X, Y, Z** sütunları (çalışma düzlemini döndürmeden **önce** kaydırma)
- Döngü **8 YANSIMA** veya **TRANS MIRROR** (çalışma düzlemini eğmeden **önce** yansıtma)

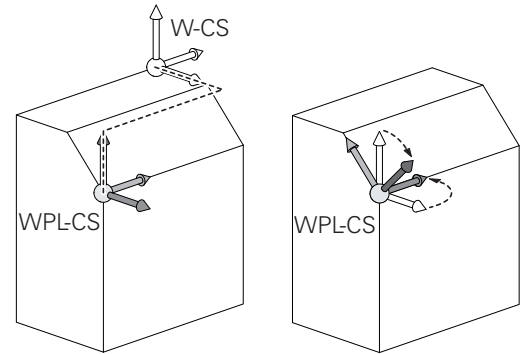
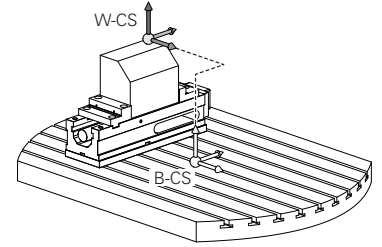

**i** Birbirlerine dayanan dönüşümlerin sonucu programlama sırasına bağlıdır!

Her koordinat sisteminde yalnızca belirtilen (önerilen) dönüşümleri programlayın. Bu durum dönüşümlerin ayarlanması ve ayrıca geri alınması için de geçerlidir. Farklı bir kullanım beklenmedik ya da istenmeyen dizilimlere yol açabilir. Bunun için aşağıdaki programlama uyarılarını dikkate alın.

Programlama uyarıları:

- Dönüşümler (yansıtma ve kaydırma) **PLANE** fonksiyonları öncesinde (**PLANE AXIAL** hariç) programlanırsa dönme noktasının konumu (çalışma düzlemi koordinat sisteminin WPL-CS başlangıç noktası) ve döner eksenlerin hizası değişir
  - Tek başına bir kaydırma sadece dönme noktasının konumunu değiştirir
  - Tek başına bir yansıtma sadece döner eksenlerin hizasını değiştirir
- **PLANE AXIAL** ve döngü **19** ile bağlantılı olarak programlanmış dönüşümler (yansıtma, dönme ve ölçeklendirme), dönme noktasının konumu üzerinde ya da döner eksenlerin hizası üzerinde etkili değildir



Malzeme koordinat sisteminde etkin dönüşümler olmadan çalışma düzlemi koordinat sisteminin ve malzeme koordinat sisteminin konumu ve hizası özdeştir.

3 eksenli bir makinede veya salt bir 3 eksenli çalışmada malzeme koordinat sisteminde dönüşümler bulunmaz. Etkin referans noktası tablosu satırının

**TEMEL- TRANSFORM.** değerleri bu varsayımda doğrudan çalışma düzlemi koordinat sistemine etki eder.

Çalışma düzlemi koordinat sisteminde elbette başka dönüşümler de mümkündür

**Diğer bilgiler:** "Çalışma düzlemi koordinat sistemi WPL-CS", Sayfa 132

### Çalışma düzlemi koordinat sistemi WPL-CS

Çalışma düzlemi koordinat sistemi, üç boyutlu kartezyen bir koordinat sistemidir.

Çalışma düzlemi koordinat sisteminin konumu ve hizası, malzeme koordinat sisteminde etkin dönüşümlere bağlıdır.

**i** Malzeme koordinat sisteminde etkin dönüşümler olmadan çalışma düzlemi koordinat sisteminin ve malzeme koordinat sisteminin konumu ve hizası özdeştir. 3 eksenli bir makinede veya salt bir 3 eksenli çalışmada malzeme koordinat sisteminde dönüşümler bulunmaz. Etkin referans noktası tablosu satırının **TEMEL- TRANSFORM.** değerleri bu varsayımda doğrudan çalışma düzlemi koordinat sistemine etki eder.

Kullanıcı, çalışma düzlemi koordinat sisteminde dönüşümler yardımıyla giriş koordinat sisteminin konumunu ve hizasını tanımlar.

Çalışma düzlemi koordinat sistemindeki dönüşümler:

- **7 SIFIR NOKTASI** döngüsünün **X, Y, Z** eksenleri veya **TRANS DATUM** işlevi
- Döngü **8 YANSIMA** veya işlev **TRANS MIRROR**
- Döngü **10 DONME** veya işlev **TRANS ROTATION**
- Döngü **11 OLCU FAKTORU** veya işlev **TRANS SCALE**
- Döngü **26 OLCU FAK EKSEN SP.**
- **PLANE RELATIVE**

**i** Malzeme koordinat sisteminde **PLANE** fonksiyonu olarak **PLANE RELATIVE** etkili olur ve çalışma düzlemi koordinat sistemini hizalar. Toplamsal döndürmenin değerleri burada her zaman güncel çalışma düzlemi koordinat sistemine ilişkindir.

**i** Birbirlerine dayanan dönüşümlerin sonucu programlama sırasına bağlıdır!

**i** Çalışma düzlemi koordinat sisteminde etkin dönüşümler olmadan giriş koordinat sisteminin ve çalışma düzlemi koordinat sisteminin konumu ve hizası özdeştir. 3 eksenli bir makinede veya salt bir 3 eksenli çalışmada ayrıca malzeme koordinat sisteminde dönüşümler bulunmaz. Etkin referans noktası tablosu satırının **TEMEL- TRANSFORM.** değerleri bu varsayımda doğrudan giriş koordinat sistemine etki eder.

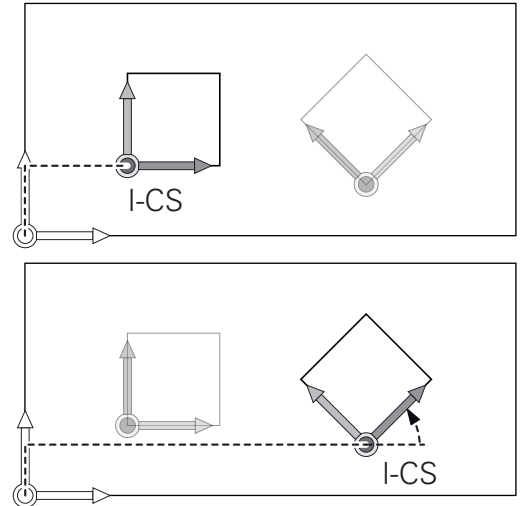
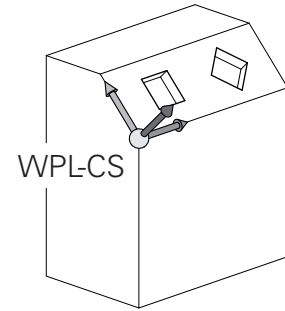
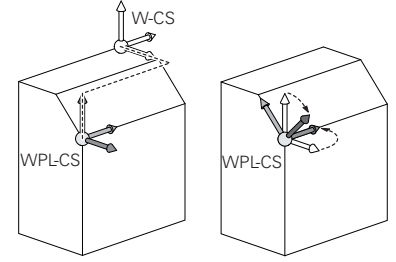



### Giriş koordinat sistemi I-CS

Giriş koordinat sistemi, üç boyutlu kartezyen bir koordinat sistemidir. Giriş koordinat sisteminin konumu ve hizası, çalışma düzlemi koordinat sistemindeki etkin dönüşümlere bağlıdır.

**i** Çalışma düzlemi koordinat sisteminde etkin dönüşümler olmadan giriş koordinat sisteminin ve çalışma düzlemi koordinat sisteminin konumu ve hizası özdeştir. 3 eksenli bir makinede veya salt bir 3 eksenli çalışmada ayrıca malzeme koordinat sisteminde dönüşümler bulunmaz. Etkin referans noktası tablosu satırının **TEMEL- TRANSFORM.** değerleri bu varsayımda doğrudan giriş koordinat sistemine etki eder.

Kullanıcı, giriş koordinat sisteminde hareket tümceleri yardımıyla aletin pozisyonunu ve dolayısıyla alet koordinat sisteminin konumunu tanımlar.

**i** Ayrıca **NOMİN, GERÇ, SCHPF** ve **ISTRW** göstergeleri giriş koordinat sisteminin referans alır.

Giriş koordinat sisteminde hareket tümceleri:

- Eksene paralel hareket tümceleri
- Kartezyen veya kutupsal koordinatlı hareket tümceleri
- Döngüler

### Örnek

7 X+48 R+

7 L X+48 Y+102 Z-1.5 R0

**i** Alet koordinat sisteminin hizası farklı referans sistemlerinde gerçekleşebilir.

**Diğer bilgiler:** "Alet koordinat sistemi T-CS", Sayfa 134

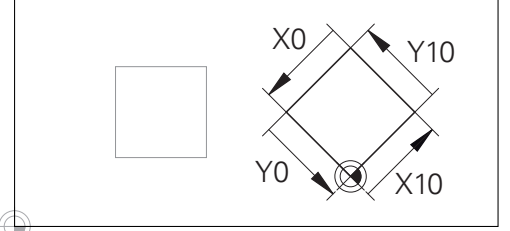
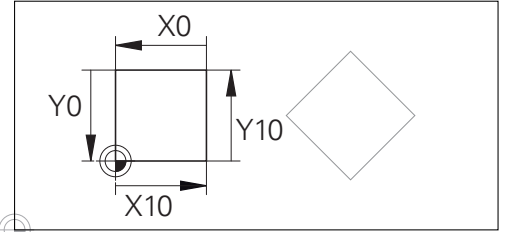
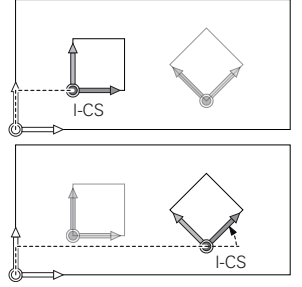
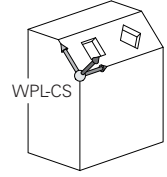

Giriş koordinat sistemi başnoktasına ilişkin bir kontur çok kolayca istenilen biçimde dönüştürülebilir.

### Alet koordinat sistemi T-CS

Alet koordinat sistemi, koordinat başnoktasının alet referans noktası olduğu, üç boyutlu kartezyen bir koordinat sistemidir. Bu noktayı, alet tablosunun değerleri, freze aletlerinde **L** ile **R** ve torna takımlarında **ZL**, **XL** ile **YL** referans almaktadır.

**Diğer bilgiler:** "Alet verilerini tabloya girin", Sayfa 146

Alet tablosundaki değerlere uygun şekilde alet koordinat sisteminin koordinat orijini TCP alet kılavuz noktasına kaydırılır. TCP, **T**ool **C**enter **P**oint anlamındadır.

NC programı alet ucuna ilişkin değilse alet kılavuz noktasının kaydırılması gerekir. Gereken kaydırma, NC programında alet çağırma sırasında delta değerleri yardımıyla uygulanır.

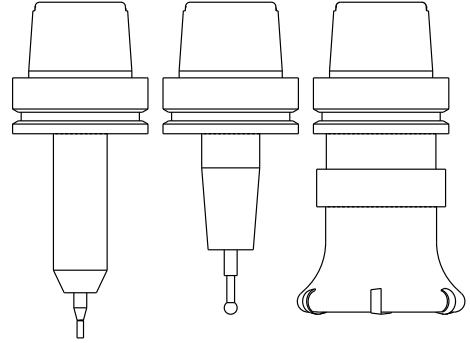

Kullanıcı, giriş koordinat sisteminde hareket tümceleri yardımıyla aletin pozisyonunu ve dolayısıyla alet koordinat sisteminin konumunu tanımlar.

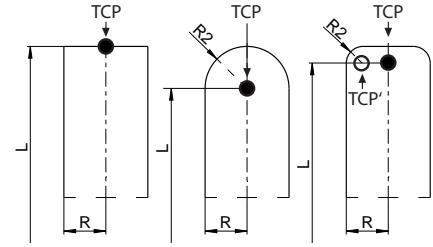

### 3.8 Aksesuar: HEIDENHAIN'ın 3D tarama sistemi ve elektronik el çarkı

#### 3D tarama sistemleri

HEIDENHAIN tarafından 3D tarama sistemlerinin uygulamaları:

- Aletleri otomatik olarak ayarlayın
- Referans noktalarını hızlı ve kesin olarak yerleştirin
- Program akışı sırasında malzemede ölçümler yapın
- Aletleri ölçün ve kontrol edin



Tarama sistemi döngülerinin tüm fonksiyonları **Malzeme ve alet için ölçüm döngülerinin programlanması** kullanıcı el kitabında açıklanmıştır. Bu el kitabına ihtiyaç duyarsanız HEIDENHAIN'a başvurun.  
ID: 1303435-xx

#### TS 260, TS 460, TS 642, TS 740 ve TS 760 açılan tarama sistemleri

TS 248 ve TS 260 tarama sistemleri fiyat bakımından son derece uygun olup devre sinyallerini bir kablo yardımıyla iletir.

Alet değiştirici bulunan makinelerde kablosuz TS 642 ve TS 740 ve aynı şekilde daha küçük tarama sistemleri TS 460 ve TS 760 tarama sistemleri uygundur. Belirtilen tüm tarama sistemlerinde kızılötesi sinyal aktarımı bulunur. TS 460 ve TS 760 aynı zamanda bir telsiz aktarımı gerçekleştirir. TS 460 buna ek olarak isteğe bağlı çarpışma koruması sağlar.

HEIDENHAIN'ın açılan tarama sistemlerinde aşınmaz optik bir şalter veya birden fazla yüksek hassasiyetli basınç sensörleri (TS 740 ve TS760) tarama piminin yön değiştirmesini kaydeder. Sapma, kumandanın güncel tarama sistemi konumu gerçek değerini kaydetmesini sağlayan devre sinyalini tetikler.

#### Alet tarama sistemi TT 160 ve TT 460

TT 160 ve TT 460 tarama sistemleri alet ölçülerinin etkili ve hassas şekilde ölçülüp test edilmesini sağlar.

Kumanda burada döngüyü kullanıma sunar, bu döngüler ile duran ve dönen milde alet yarıçapı ve uzunluğu belirlenebilir. Özellikle sağlam yapı ve yüksek koruma türü ile alet tarama sistemi, soğutma sıvısı ve toza karşı dayanıklı hale gelir.

Devre sinyalini aşınmaz optik bir şalter oluşturur. Sinyal aktarımı TT 160 için kablo bağlantılı şekilde gerçekleşir. TT 460 ile bir kızılötesi ve bir telsiz aktarımı yapılır.



### Elektronik el çarkı HR

Elektronik el çarkları, eksen kızaklarının manuel hareketini kolaylaştırır. El çarkı devri başına olan hareket yolu geniş bir aralıkta seçilebilir. HR 130 ve HR 150 takmalı el çarklarının yanı sıra HEIDENHAIN, taşınabilir HR 510, HR 520 ve HR 550FS el çarklarını da kullanıma sunar.

**Diğer bilgiler:** "Elektronik el çarklarıyla hareket ettirme", Sayfa 185



# 4

**Aletler**

## 4.1 Alet verileri

### Alet numarası, alet adı

Her alet 0 ila 32767 arasındaki bir numarayla tanımlanır. Alet tabloları ile çalışıyorsanız ek olarak alet adını girebilirsiniz. Alet adları maksimum 32 karakterden oluşabilir.



**İzin verilen karakterler:** # \$ % & , - \_ . 0 1 2 3 4 5 6 7 8 9 @ A B C D E F G H I J K L M N O P Q R S T U V W X Y Z

Kaydetme sırasında kumanda küçük harfleri otomatik olarak büyük harflerle değiştirir.

**Yasak karakterler:** <Boşluk> ! " ' ( ) \* + ; : < = > ? [ / ] ^ ` { | } ~

0 numaralı alet, sıfır aleti olarak belirlenmiştir; L=0 uzunluğunda ve R=0 yarıçapındadır. Alet tablosunda, T0 aletini aynı şekilde L=0 ve R=0 olarak tanımlayın.

Alet adını benzersiz olacak şekilde tanımlayın!

Örneğin, kumandanın alet haznesinde birden fazla kullanılabilir alet bulması halinde, kumanda, kalan en kısa alet ömrüne sahip aleti değiştirir.

- Milde bulunan alet
- Haznede bulunan alet



Makine el kitabını dikkate alın!

Birden fazla hazne olması halinde, makine üreticisi haznelerdeki aletler için bir arama sırası belirleyebilir.

- Alet tablosunda tanımlanan ancak şu anda haznede olmayan alet

Örneğin, kumandanın alet haznesinde birden fazla kullanılabilir alet bulması halinde, kumanda, kalan en kısa alet ömrüne sahip aleti değiştirir.

### Veri tabanı kimliği

Bir makineler arası alet veri tabanında aletlere kendilerine özel veri tabanı kimlikleri tanımlayabilirsiniz, örneğin bir atölye içi. Böylece birden fazla makinenin aletlerini daha kolay koordine edebilirsiniz.

Kumanda, veri tabanı kimliği ile alet çağırma izin vermez.

Dizine alınmış aletlerin veri tabanı kimliğini yalnızca fiziksel olarak mevcut olan ana alet için veya her bir dizinde veri kümesi için bir kimlik olarak tanımlayabilirsiniz.

**Diğer bilgiler:** "Alet tablosu esasları", Sayfa 141

Veri tabanı kimliği en fazla 40 karakter içerebilir ve alet yönetiminde benzersizdir.

## L alet uzunluğu

L alet uzunluğunu alet referans noktasını referans olarak mutlak uzunluk olarak girersiniz.

**i** Aletin mutlak uzunluğu daima alet referans noktasına dayanır. Genelde makine üreticisi alet referans noktasını mil burnunun üzerine yerleştirir.

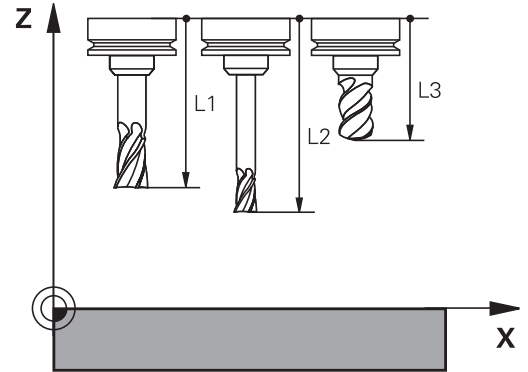

## Alet uzunluğunun belirlenmesi

Aletlerinizi harici olarak bir ön ayar cihazıyla veya ör. bir alet tarama sistemi yardımıyla doğrudan makinede ölçün. Belirtilen ölçüm imkanlarına sahip olmasanız da alet uzunluklarını belirleyebilirsiniz.

Alet uzunluklarını belirlemek için aşağıdaki seçenekleri kullanabilirsiniz:

- Bir takoz mastarı ile
- Bir kalibrasyon mili ile (kontrol aleti)

**i** Alet uzunluğunu belirlemeden önce referans noktasını mil eksenine yerleştirmeniz gerekir.

## Alet uzunluklarının takoz mastarı ile belirlenmesi

**i** Referans noktası belirleme işlemi bir takoz mastarı ile yapabilmemiz için alet referans noktasının mil burnu üzerinde bulunması gerekir.

Referans noktasını yüzeye yerleştirmeniz ve ardından aletle çizmeniz gerekir. Bu yüzey gerekirse önceden oluşturulmalıdır.

Bir takoz mastarı ile referans noktası belirlerken aşağıdaki gibi ilerleyin:

- ▶ Takoz mastarını makine tezgahına yerleştirin
- ▶ Mil burnunu takoz mastarının yanına konumlandırın
- ▶ Kademeli olarak **Z+** yönünde, takoz mastarını mil burnunun altına kaydırabilecek kadar hareket ettirin
- ▶ Referans noktasını **Z**'ye getirin

Alet uzunluğunu şu şekilde belirlersiniz:

- ▶ Aleti değiştirin
- ▶ Yüzeyi çizirin
- ▶ Kumanda, mutlak alet uzunluğunu pozisyon göstergesinde gerçek pozisyon olarak gösterir.

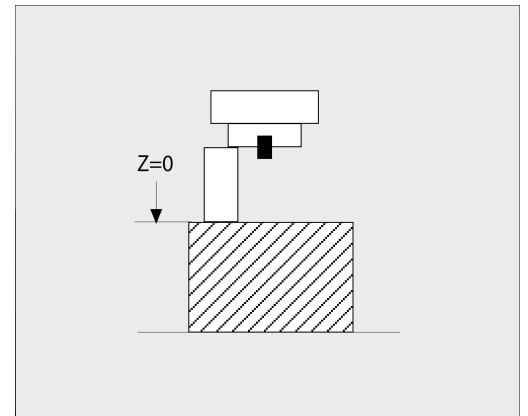

### Alet uzunluklarının bir kalibrasyon mili ve ölçü kutusu ile belirlenmesi

Kalibrasyon mili ve ölçü kutusu ile referans noktası belirlemede aşağıdaki gibi ilerleyin:

- ▶ Ölçü kutusunu makine tezgahına gerdirin
- ▶ Ölçü kutusunun hareketli iç halkasını sabit dış halkayla aynı yüksekliğe getirin
- ▶ İbrelili ölçü 0 olarak ayarlayın
- ▶ Kalibrasyon milini hareketli iç halka yönünde sürün
- ▶ Referans noktasını **Z**'ye getirin

Alet uzunluğunu şu şekilde belirlersiniz:

- ▶ Aleti değiştirin
- ▶ Alet ile, ibrelili ölçü 0 gösterene kadar hareketli iç halkaya sürün
- ▶ Kumanda, mutlak alet uzunluğunu pozisyon göstergesinde gerçek pozisyon olarak gösterir.

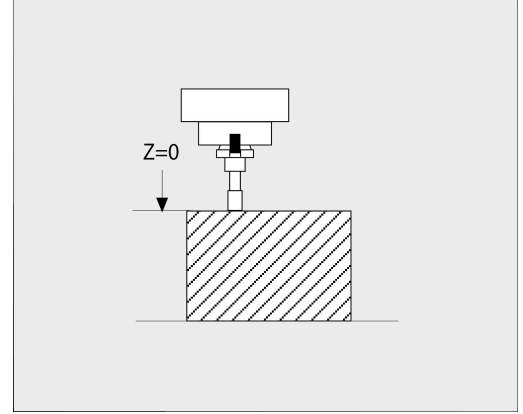



## Alet yarıçapı R

Alet yarıçapı R'yi direkt girin.

## Alet tablosu esasları

Bir alet tablosunda en fazla 32 767 alet tanımlayabilirsiniz ve bunların alet verilerini kaydedebilirsiniz.

Alet tablolarını aşağıdaki durumlarda kullanmanız gerekir:

- Birden fazla uzunluk düzeltmesi içeren imlenmiş aletleri kullanmak isterseniz örn. kademeli matkap  
**Diğer bilgiler:** "Belirtilen alet", Sayfa 142
- Makineniz otomatik alet değiştiricisi ile donatılmışsa
- **22** döngüsü ile ardıl boşaltma yapmak istiyorsanız  
**Ayrıntılı bilgi:** İşleme Döngülerinin **Programlanması** Kullanıcı El Kitabı
- **251** ila **254** döngüleriyle çalışmak istiyorsanız  
**Ayrıntılı bilgi:** İşleme Döngülerinin **Programlanması** Kullanıcı El Kitabı

### BILGI

#### Dikkat, veri kaybı yaşanabilir!

0 satırının alet tablosundan silinmesi tablo yapısına zarar verir. Ardından kilitli aletler, duruma göre artık kilitli olarak algılanmaz, bu şekilde yardımcı alet araması da çalışmaz. Sonradan bir 0 satırının eklemesi bu problemi çözmez. Önceki alet tablosu sürekli hasarlı durumda olur!

- ▶ Alet tablosunu yeniden oluştur
  - Arızalı alet tablosunu yeni bir 0 kadar genişlet
  - Arızalı alet tablosunu kopyala (örn. toolcopy.t)
  - Arızalı alet tablosunu (güncel tool.t) sil
  - Kopyayı (toolcopy.t) tool.t olarak kopyala
  - Kopyayı (toolcopy.t) sil
- ▶ HEIDENHAIN müşteri hizmetlerini bilgilendir (NC destek hattı)

**i** Tüm tablo adları bir harfle başlamalıdır. Diğer tabloları oluştururken ve yönetirken bu koşulu dikkate alın.  
Tablo görünümünü **Ekran düzeni** tuşuyla seçebilirsiniz. Burada bir liste görünümü ya da form görünümü kullanıma sunulur.  
Ör. **SÜTUNLARI SIRALA/ GİZLE**, gibi diğer ayarları dosya açıldıktan sonra yapabilirsiniz.

### Alet tablosu görünümünü değiştirme

Kumanda, alet tablosunu pozisyon göstergesiyle birlikte veya tam ekran olarak gösterir.



Gelişmiş alet yönetimi ile bağlantılı değildir (seçenek no. 93).

Alet tablosunun görünümünü şu şekilde değiştirirsiniz:



- ▶ **ALET TABLOSU** yazılım tuşuna basın



- ▶ **EK FONKS.** yazılım tuşuna basın

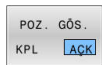

- ▶ **POZ. GÖS.** yazılım tuşunu **AÇIK** konuma getirin
- ▶ Kumanda pozisyon göstergesini görüntüler.

### Belirtilen alet

Kademeli matkap, T yiv frezesi, disk frezesi ya da birden fazla uzunluk ve yarıçap verileri bulunan aletler sadece tek bir alet tablosu satırında komple tanımlanamaz. Her tablo satırında yalnızca bir uzunluk ve yarıçap tanımı yapılabilir.

Bir alete birden fazla düzeltme verisi atayabilmek için (birden fazla alet tablosu satırı) mevcut bir (**T 5**) alet tanımını, ilave belirtilmiş alet numarası (örn. **T 5.1**) şeklinde tamamlayın. Böylece ilave her bir tablo satırı önceki alet numarasından, bir noktadan ve bir endeksten (1'den 9'a kadar artarak) oluşur. Önceki alet tablosu satırında maksimum alet uzunluğu bulunur, takip eden tablo satırlarının uzunluğu, alet tespit noktasına yaklaşır.

Belirtilmiş bir alet numarası (tablo satırı) oluşturmak için yapmanız gerekenler:



- ▶ Alet tablosunu aç
- ▶ **SATIR UYARLA** yazılım tuşuna basın
- ▶ Kumanda, **Satır ekleme** açılır pencereyi açar
- ▶ **Satır sayısı** = giriş alanında ilave satırların sayısını tanımlayın
- ▶ **Alet numarası** giriş alanında endeks dahil önceki alet numarasını girin
- ▶ **OK** ile onaylayın
- ▶ Kumanda, alet tablosunu ilave tablo satırı kadar genişletir.



Gelişmiş alet yönetimini (seçenek no. 93) kullanırsanız **İNDEKS EKLE** yazılım tuşunu kullanarak indekslenmiş bir alet ekleyebilirsiniz. Kumanda, endeksi sürekli olarak oluşturur ve orijinal aletin tüm değerlerini alır.

**Alet adına göre hızlı arama:**

**DÜZENLE** yazılım tuşu **KAPALI** konumundaysa aşağıdaki şekilde bir alet adı arayabilirsiniz:

- ▶ Alet adının ilk harfini girin, örn. **MI**
- ▶ Kumanda, girilen metinle bir diyalog penceresi gösterir ve ilk arama sonucuna gider.
- ▶ Seçimi sınırlandırmak için diğer harfleri girin, ör. **MILL**
- ▶ Kumanda, girilen harflerle başka bir sonuç bulmazsa son girilen harfe basarak, ör. **L**, ok tuşlarıyla olduğu gibi arama sonuçları arasında geçiş yapabilirsiniz

Hızlı arama ayrıca alet seçiminde de **TOOL CALL** tümcesinde çalışır.

**Sadece belirli alet tiplerini göster (filtre ayarı)**







- ▶ **TABLO FİLTRESİ** yazılım tuşuna basın
- ▶ İstenen alet tipini yazılım tuşuyla seçin
- ▶ Kumanda sadece seçilen tipteki aletleri gösterir.
- ▶ Filtreyi tekrar kaldırın: **TÜM GÖST.** yazılım tuşuna basın



Makine el kitabını dikkate alın!

Makine üreticisi, filtre fonksiyonunun fonksiyon kapsamını makinenize uyarlar.

**Yazılım tuşu Alet tablosunun filtre fonksiyonları**

	Filtre fonksiyonu seçimi
	Filtre ayarlarını kaldır ve tüm aletleri göster
	Standart filtre kullanımı
	Bütün delicileri alet tablosunda göster
	Bütün frezeleri alet tablosunda göster
	Bütün dişli delicileri / dişli frezeleri alet tablosunda göster
	Bütün tuşları alet tablosunda göster

**Alet tablosu sütunlarını gösterin veya sınıflandırın**

Alet tablosunun gösterilmesini ihtiyaçlarınıza göre düzenleyebilirsiniz. Gösterilmemesi gereken sütunları kolayca gizleyebilirsiniz:

- ▶ **SÜTUNLARI SIRALA/ GİZLE** yazılım tuşuna basın
- ▶ İstenen sütun adını ok tuşuyla seçin
- ▶ Bu sütunu tablo görünümünden çıkarmak için **SÜTUN GİZLE** yazılım tuşuna basın

Tablo sütunlarının gösterildiği sırayı da değiştirebilirsiniz:

- ▶ **Önüne taşı:** diyalog alanı üzerinden, tablo sütunlarının görüntülediği sırayı değiştirebilirsiniz. **Gösterilen Sütunlar:** ögesinde işaretlenen kayıt bu sütunun önüne kaydırılır

Formda bağlı bir fare veya navigasyon tuşlarıyla çalışabilirsiniz.

Aşağıdaki işlemleri yapın:



- ▶ Giriş alanlarına atlamak için navigasyon tuşlarına basın
- ▶ Bir giriş alanı dahilinde ok tuşlarıyla yönlendirme yapın
- ▶ Seçim menülerini **GOTO** tuşuyla açın



**Sütun sayısını sabitle** fonksiyonuyla ekranın sol kenarında kaç sütunun (0-3) sabitleneceğini saptayabilirsiniz. Tabloda sağa hareket ettiğinizde de bu sütunlar görülür durumda kalır.

## Alet tablosunun İNÇ olarak oluşturulması ve etkinleştirilmesi



Kumandayı **İNÇ** ölçü birimine değiştirirseniz alet tablosunun ölçüm birimi otomatik olarak değişmez. Ölçü birimini burada da değiştirmek isterseniz yeni bir alet tablosu oluşturmanız gerekir.

**İNÇ** ölçü biriminde bir alet tablosu oluşturmak ve etkinleştirmek için aşağıdaki gibi ilerleyin:



- ▶ **El girişi ile pozisyonlama** işletim türünü seçin
- ▶ Sıfır aletini (T0) çağırın
- ▶ Kumandayı yeniden başlatın
- ▶ **Akım kesintisi** ögesini **CE** ile **onaylamayın**
- ▶ **Programlama** işletim türünü seçin



- ▶ **Programlama** işletim türünü seçin



- ▶ Dosya yönetimini açın
- ▶ **TNC:\table** klasörünü açın
- ▶ **tool.t** dosyasının adını ör. **tool\_mm.t** olarak değiştirin
- ▶ **tool.t** dosyası oluşturun



- ▶ **İNÇ** ölçü birimini seçin
- > Kumanda yeni, boş alet tablosunu açar.



- ▶ Satır ekleyin, ör. 100 satır
- > Kumanda, satırları ekler.
- ▶ İmleci **0** satırının **L** sütununa konumlandırın
- ▶ **0** girin
- ▶ İmleci **0** satırının **R** sütununa konumlandırın
- ▶ **0** girin
- ▶ Girişi onaylayın



- ▶ Dosya yönetimini açın
- ▶ İstenilen NC programını açın



- ▶ **Manuel İşletim** işletim türünü seçin
- ▶ **Akım kesintisi** ögesini **CE** ile onaylayın



- ▶ Alet tablosunu açın
- ▶ Alet tablosunu kontrol edin



Ölçü biriminin otomatik olarak değiştirilmediği diğer bir tablo, referans noktası tablosudur.

**Diğer bilgiler:** "Referans noktası tablosunun İNÇ olarak oluşturulması ve etkinleştirilmesi", Sayfa 199

## Alet verilerini tabloya girin

### Standart alet verileri

Parametre	Anlamı	Diyalog
T	Aletin NC programında çağrıldığı numara (ör. 5, belirlenen: 5.2)	-
NAME	Aletin NC programında adı (maksimum 32 karakter, sadece büyük harf, boşluksuz)	Alet ismi?
L	L alet uzunluğu	Alet uzunluğu?
R	R alet yarıçapı	Alet yarıçapı?
R2	Köşe yarıçaplı freze için R2 alet yarıçapı (sadece üç boyutlu yarıçap düzeltme veya Bilye frezesi ile işlemenin grafik gösterimi için)	Alet yarıçapı 2?
DL	L alet uzunluğu delta değeri	Alet uzunluğu ölçüsü?
DR	R alet yarıçapı delta değeri	Alet yarıçap ölçüsü?
DR2	R2 alet yarıçapı delta değeri	Alet yarıçapı 2 ölçüsü?
TL	Alet kilidini ayarlayın ( <b>TL: Tool Locked</b> = İng. alet kilitli için)	Alet kilitli? Evet=ENT/Hayır=NO-ENT
RT	Yedek alet olarak yardımcı alet numarası ( <b>RT: Replacement-Tool</b> = İng. Yedek alet) Boş alan veya <b>0</b> girişi, yardımcı aletin bulunmadığı anlamına gelir	Benzer alet?
TIME1	Aletin, dakika olarak maksimum bekleme süresi. Bu fonksiyon makineye bağlıdır ve makine el kitabında tanımlanmıştır	Maksimum bekleme süresi?
TIME2	Aletin, alet çağırma durumunda dakika olarak maksimum bekleme süresi: Güncel bekleme süresi bu değere ulaşırsa veya bu değeri aşarsa kumanda, bir sonraki <b>TOOL CALL</b> işleminde (alet eksen verisi ile) yardımcı aleti devreye sokar	TOOL CALL maks. bekleme süresi?
CUR_TIME	Güncel bekleme süresi aletin kavramada olduğu zamanla aynıdır. Takım, iğ açılır açılmaz devreye girer ve kumanda çalışma beslemesi ile birlikte hareket eder. Kumanda bu süreyi kendi başına sayar ve güncel bekleme süresini dakika cinsinden girer. Programın çalışması sırasında, örneğin bir kesme plakasını değiştirdikten sonra, aktif bir aletin kullanım ömrünü düzenleyebilirsiniz. Kumanda, değeri doğrudan kullanım ömrünü izlemek için kullanır. Kumanda, bir NC programının yürütülmesi ve araç araması sırasında ve programın sonunda değeri döngüsel olarak günceller.	Güncel bekleme süresi?
TYP	Alet tipi: Alanı düzenlemek için <b>ENT</b> tuşuna basın. <b>GOTO</b> tuşu, alet tipini seçebileceğiniz bir pencere açar. Alet yönetiminde <b>SEÇ</b> yazılım tuşu yardımıyla açılır pencere açın. Alet tipini, sadece seçili tipin tabloda görünmesini sağlamak için gösterge filtresi ayarlarını düzenlemek üzere girebilirsiniz	Alet tipi?
DOC	Alet yorumu (maks. 32 karakter)	Alet yorumu?
PLC	Bu aletle ilgili, PLC'ye aktarılması gereken bilgiler	PLC Durumu?

Parametre	Anlamı	Diyalog
LCUTS	Aletin kesici uzunluğu Bir giriş döngülerdeki sevk derinliğini sınırlandırır	<b>ALET ekseninde kesme uzunluğu?</b>
LU	Delme döngüleri ve <b>25x</b> döngüleri için aletin faydalı uzunluğu Bir giriş aletin döngülerdeki dalma derinliğini sınırlandırır. <b>LU, RN</b> ile bağlantılı olarak <b>LCUTS</b> 'den büyük olabilir.	<b>Aletin faydalı uzunluğu?</b>
RN	Grafik gösterim için aletin kesin tanımlanması amacıyla sap yarıçapı, örn. taşlanarak açığa çıkarılan şaft frezeleri veya disk frezelerinde <b>RN</b> serbest taşlama yalnızca <b>LU &gt; LCUTS</b> ise mümkündür ve grafik simülasyon içinde görülebilir.	<b>Alet sapının yarıçapı?</b>
ANGLE	Döngüler için sarkaç şeklinde delik açma hareketindeyken aletin maksimum delik açma açısı	<b>Maksimum dalma açısı?</b>
TMAT	Kesim verileri işlemcisi için aletin kesim maddesi	<b>Alet kesim maddesi?</b>
CUTDATA	Kesim verileri işlemcisi için kesme verileri tablosu	<b>Kesme verileri tablosu?</b>
NMAX	Bu alet için mil devri sınırı. Programlanan değer, aynı zamanda potansiyometre üzerinden bir devir yükseltme olarak denetlenir (hata mesajı). Fonksiyon devre dışı: - girin. <b>Giriş aralığı:</b> 0 ila +999 999, fonksiyon etkin değil: - girin	<b>Maksimum devir sayısı [1/dak]</b>
LIFTOFF	Konturdaki serbest kesim işaretlerini engellemek için kumandanın, aleti bir NC durdurmada pozitif alet eksen yönünde hareket ettirip ettirmeyeceğinin belirlenmesi. <b>Y</b> tanımlanmışsa ve <b>M148</b> etkinse kumanda, aleti konturdan kaldırır. <b>Diğer bilgiler:</b> "Aleti NC durdur işlemi sırasında otomatik olarak konturdan kaldırın: M148", Sayfa 313	<b>Geri çkm izn var?Evt=ENT/ Hyr=NOENT</b>
TP_NO	Tarama sistemi tablosundaki tarama sistemi numarasına yönlendirme	<b>Tarayıcı sayısı</b>
T-ANGLE	Aletin uç açısı. Çap girişinden merkezleme derinliğini hesaplayabilmek için döngü <b>240</b> tarafından kullanılır	<b>Uç açısı</b>
PITCH	Aletin hatvesi. <b>206, 207</b> ve <b>208</b> döngüleri tarafından kullanılır. Pozitif ön işaret, sağ dişliye eşittir	<b>Takım dişli artışı?</b>
LAST_USE	Aletin son kullanıldığı saat Kumanda, bir NC programının yürütülmesi ve araç araması sırasında ve programın sonunda değeri döngüsel olarak günceller.	<b>Son alet kullanımı tarihi/saati</b>
PTYP	Yer tablosundaki değerlendirme için alet tipi Makine el kitabını dikkate alın! Fonksiyon makine üreticisi tarafından tanımlanır!	<b>Yer tablosu için alet tipi?</b>
KINEMATIC	Alet taşıyıcı kinematığını <b>SEÇİM</b> yazılım tuşuyla görüntüleyin. Alet yönetiminde <b>SEÇ</b> yazılım tuşu ve <b>OK</b> yazılım tuşuyla dosya adını ve yolu kabul edin. <b>Diğer bilgiler:</b> "Alet taşıyıcı atama", Sayfa 176	<b>Alet taşıyıcı kinematik</b>
OVRTIME	Alet bekleme süresinin uzatılması için dakika olarak süre <b>Diğer bilgiler:</b> "Bekleme süresini uzatma", Sayfa 156 Makine el kitabını dikkate alın! Fonksiyon makine üreticisi tarafından tanımlanır!	<b>Alet bekleme süresinin aşılması</b>

Parametre	Anlamı	Diyalog
RCUTS	Aletin alın tarafındaki kesici ağız genişliği, örn. döner kesme plakalarında. Bir giriş <b>251, 252</b> ve OCM döngülerinde sarmal ve salımlı dalmayı etkiler. <b>Ayrıntılı bilgi:</b> İşleme Döngülerinin <b>Programlanması</b> Kullanıcı El Kitabı	Kesme plakasının genişliği
DB_ID	Veri tabanı kimliği yardımıyla, örn. istemci uygulamalarını kullanan bir alet yönetim sisteminde bir aleti tanımlayabilirsiniz. <b>Diğer bilgiler:</b> "Veri tabanı kimliği", Sayfa 138 HEIDENHAIN, dizinlenmiş aletler için veri tabanı kimliğinin ana alete atanmasını önerir.	Merkezi alet yönetimi kimliği
R_TIP	Grafiksel gösterim ve örn. konik havşaların döngüleri içerisindeki otomatik hesaplarda ve çarpışma denetiminde aletin tam tanımlanmasını sağlayan alet uç açısı.	Uçtaki yarıçap

#### Otomatik alet ölçümü için alet verileri



Makine el kitabını dikkate alın!  
Makine üreticisi **CUT 0** ile bir takımda kaydırmanın **R-OFFS** hesaplanıp hesaplanmayacağını tespit eder.  
Makine üreticiniz **R-OFFS** ve **L-OFFS** sütunları için standart değerleri belirler.

Parametre	Anlamı	Diyalog
CUT	Alet kesimi sayısı (maks. 99 kesim)	Kesim sayısı?
LTOL	Aşınma teşhisinde, L alet uzunluğu için izin verilen sapma. Girilen değer aşılmışsa kumanda aleti bloke eder ( <b>L</b> durumu). Giriş aralığı: 0 ila 5.0000 mm	Aşınma toleransı: Uzunluk?
RTOL	Aşınma teşhisinde, R alet yarıçapı için izin verilen sapma. Girilen değer aşılmışsa kumanda aleti bloke eder ( <b>L</b> durumu). Giriş aralığı: 0 ila 5.0000 mm	Aşınma toleransı: Yarıçap?
R2TOL	Aşınma teşhisinde, R2 alet yarıçapı için izin verilen sapma. Girilen değer aşılmışsa kumanda aleti bloke eder ( <b>L</b> durumu). Giriş aralığı: 0 ila 0,9999 mm	Aşınma toleransı: Yarıçap 2?
DIRECT	Döner aletli ölçüm için alet kesim yönü	Kesme yönü? M4=ENT/M3=NOENT
R-OFFS	Uzunluk ölçümü: Alet inceleme sisteminin merkezi ile aletin merkezi arasındaki mesafedir	Alet kaydırma: Yarıçap?
L-OFFS	Yarıçap ölçümü: Aletin <b>offsetToolAxis</b> 'e ek ofseti, alet tarama sisteminin üst kenarı ile alet ucu arasındadır	Alet kaydırma: Uzunluk?
LBREAK	Kırılma teşhisinde, L alet uzunluğu için izin verilen sapma. Girilen değer aşılmışsa kumanda aleti bloke eder ( <b>L</b> durumu). Giriş aralığı: 0 ila 9.0000 mm	Kırılma toleransı: Uzunluk?
RBREAK	Kırılma teşhisinde, R alet yarıçapı için izin verilen sapma. Girilen değer aşılmışsa kumanda aleti bloke eder ( <b>L</b> durumu). Giriş aralığı: 0 ila 9.0000 mm	Kırılma toleransı: Yarıçap?





Otomatik alet ölçümü için döngülerin tanımı.

**Ayrıntılı bilgi: Malzeme ve Alet İçin Ölçüm Döngülerinin Programlanması** Kullanıcı El Kitabı

### Alet tablolarını düzenleme

Program akışı için geçerli olan alet tablosu TOOL.T dosya adına sahiptir ve **TNC:\table** dizinine kaydedilmiş olmalıdır.

Arşivlediğiniz veya program testi için kullanmak istediğiniz alet tablolarına uzantısı .T olan, istediğiniz bir dosya adı girin. Kumanda, **Program Testi** ve **Programlama** işletim türleri için standart olarak TOOL.T alet tablosunu da kullanır. Düzenleme için **Program Testi** işletim türünde **ALET TABLOSU** yazılım tuşuna basın.

TOOL.T alet tablosunu açın:

- İsteddiğiniz makine işletim türünü seçin



- Alet tablosunu seçin: **ALET TABLOSU** yazılım tuşuna basın



- **DÜZENLE** yazılım tuşunu **AÇIK** olarak ayarlayın

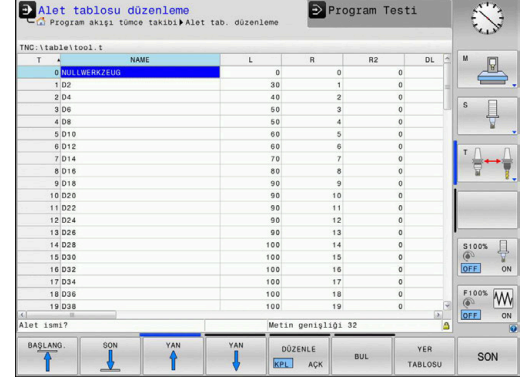

Alet tablosunu düzenlerseniz seçili alet kilitli olur. Bu aletin, işlenmiş bir NC programında gerekli olması halinde kumanda şu mesajı gösterir: **Alet tablosu kilitli.**

Yeni bir alet oluşturduysanız uzunluk ve yarıçap sütunları manuel girişe kadar boş kalır. Bu şekilde yeni oluşturulan bir aletin değiştirilmesi denendiğinde, kumanda bir hata mesajı ile yarıda kesilir. Bu nedenle henüz geometri verileri bulunmayan bir aleti değiştiremezsiniz.

Alfa klavye ya da bağlı bir fare ile aşağıdaki gibi gezinebilir ve düzenleme yapabilirsiniz:

- Ok tuşları: Hücreden hücreye gezinti
- ENT tuşu: Sonraki satıra atlama, seçim alanlarında: Seçim diyalogunu açma
- Bir hücreye fareyle tıklama: Hücreye geçiş
- Bir hücreye çift tıklama: İmleci hücreye alma, seçim alanlarında: Seçim diyalogunu açma

### Yazılım tuşu Alet tablosunun düzenleme fonksiyonları



Tablo başını seçin



Tablo sonunu seçin



Önceki tablo sayfasını seçin





Sonraki tablo sayfasını seçin



Metin ya da sayı bul

### Yazılım tuşu Alet tablosunun düzenleme fonksiyonları

DOĞRUYU BAŞLAT 	Satırın başlangıcına geç
SATIR SONU 	Satırın sonuna geç
GÜNCEL DEĞER KOPYALA	Güncel alanı kopyalama
KOPYALANM DEĞER UYARLA	Kopyalanan alanı ekleyin
N SATIRI SONA EKLE	Girilebilir satır sayısını (aletler) tablo sonuna ekleyin
SATIR UYARLA	Girilebilir alet numaralı satır ekleme
SATIR SİL	Geçerli satırı (alet) silin
AYIRMA	Aletleri seçilebilir bir sütunun içeriğine göre sıralayın
SEÇİM	Bir açılır pencereden olası girişleri seçin
SÖTUN GERİ BELİRLEME	Değeri sıfırlayın
GÜNCEL ALAN DÜZENLE	İmleci güncel hücreye alın

### Alet tablolarını içe aktarma



Makine el kitabını dikkate alın!

Makine üreticisi, **TABLONUN / NC-PGM UYARLAMASI** fonksiyonunu uyarlayabilir.

Makine üreticisi güncelleme kuralları yardımıyla örn. tablo ve NC programlarından noktalı harfleri otomatik olarak çıkarabilir.

iTNC 530 cihazının alet tablosunu okuyup bir TNC 320 cihazına aktarırsanız alet tablosunu kullanabilmek için formatı ve içeriği uyarlamanız gerekir. TNC 320 bünyesinde **TABLONUN / NC-PGM UYARLAMASI** fonksiyonu ile alet tablosunu rahatlıkla uyarlayabilirsiniz. Kumanda, okunan alet tablosunun içeriğini TNC 320 cihazı için geçerli bir formata dönüştürür ve değişiklikleri seçilen dosyaya kaydeder.

Aşağıdaki işlemleri yapın:

- ▶ iTNC 530'un alet tablosunu **TNC:\table** klasörüne kaydedin



- ▶ **Programlama** işletim türünü seçin



- ▶ **PGM MGT** tuşuna basın



- ▶ İmleci, içeri aktarmak istediğiniz alet tablosuna hareket ettirin



- ▶ **EK FONKS.** yazılım tuşuna basın

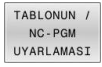

- ▶ **TABLONUN / NC-PGM UYARLAMASI** yazılım tuşuna basın
  - > Kumanda, seçilen TOOL.T alet tablosunun üzerine yazılıp yazılmayacağını sorar.
  - ▶ **İPTAL** yazılım tuşuna basın
  - ▶ Üzerine yazmaya alternatif olarak **OK** yazılım tuşuna basın
  - ▶ Dönüştürülen tabloyu açın ve içeriği kontrol edin
  - > Alet tablosunun yeni sütunları yeşil olarak vurgulanır.
  - ▶ **GÜNCELLEME BİLGİLERİNİ KALDIR** yazılım tuşuna basın
  - > Yeşil sütunlar yeniden beyaz renkte gösterilir.



Alet tablosundaki **İsim** sütununda şu karakterlere izin verilir:  
# \$ % & , - . 0 1 2 3 4 5 6 7 8 9 @ A B C D E F G H I J K L M N  
O P Q R S T U V W X Y Z \_

İçeri aktarma sırasında bir virgül bir noktaya dönüştürülür.

Kumanda, aynı isimde harici bir tablonun içeri aktarılması sırasında güncel alet tablosunun üzerine yazar. Veri kaybını önlemek için içeri aktarma öncesinde orijinal alet tablosunu yedekleyin!

Alet tablolarını kumanda dosyası yönetimi üzerinden nasıl kopyalayabileceğiniz, dosya yönetimi bölümünde açıklanmıştır.

**Diğer bilgiler:** Kullanıcı el kitapları Açık Metin veya DIN/ISO Programlama

iTNC 530 alet tablolarının içe aktarımı sırasında tanımlanmış tüm alet tipleri birlikte aktarılır. Mevcut olmayan alet tipleri **Tanımlanmamış** tip ile içe aktarılır. Aktarma sonrası, alet tablosunu kontrol edin.

## Alet deęiřtirici için yer tablosu



Makine el kitabını dikkate alın!

Makine üreticisi, yer tablosunun fonksiyon kapsamını makinenize uyarlar.

Otomatik alet deęiřimi için bir yer tablosuna ihtiyacınız vardır. Yer tablosunda alet deęiřtiricinizin atanmasını yönetirsiniz. Yer tablosu **TNC:\table** dizinindedir. Makine üreticisi, yer tablosunun adını, yolunu ve içeriğini uyarlayabilir. Gerekteğinde **TABLO FİLTRESİ** menüsündeki yazılım tuřları üzerinden farklı görünümler de seçebilirsiniz.

P	TNAME	RSV	ST	F	L	DOC
0.0	0 D10					
1.1	1 D2					Tool 1
1.2	2 D4					Tool 2
1.3	3 D6					Tool 3
1.4	4 D8					Tool 4
1.5	5 D10		R			
1.6	6 D12					
1.7	7 D14					
1.8	8 D16					
1.9	9 D18					
1.10	10 D20					
1.11	11 D22					
1.12	12 D24					
1.13	13 D26					
1.14	14 D28					
1.15	15 D30					
1.16	16 D32					
1.17	17 D34					
1.18	18 D36					
1.19	19 D38					

## Yer tablosunun bir program akışı işletim türünde düzenlenmesi



- Alet tablosunu seçin: **ALET TABLOSU** yazılım tuřuna basın



- **YER TABLOSU** yazılım tuřuna basın



- Gerekirse **DÜZENLE** yazılım tuřunu **AÇIK** olarak ayarlayın

### Programlama işletim türünde yer tablosunun seçilmesi













Programlama işletim türünde yer tablosunu aşağıdaki gibi seçebilirsiniz:



- ▶ Dosya yönetimini çağırın: **PGM MGT** tuşuna basın
- ▶ **TÜM GÖST.** yazılım tuşuna basın
- ▶ Dosya seçin ya da yeni bir dosya adı girin
- ▶ **ENT** tuşuyla ya da **SEÇ** yazılım tuşuyla onaylayın

Parametre	Anlamı	Diyalog
P	Alet tablasındaki aletin yer numarası	-
T	Alet numarası	Alet numarası?
RSV	Yüzey tablası için yer rezervasyonu	Yer rezerv.: Evet=ENT/Hayır = NOENT
ST	Alet özel alettir ( <b>ST: Special Tool</b> = İng. Özel alet); özel aletiniz yerleri, kendi yeri önünde ve arkasında bloke ederse L sütunundaki ilgili yeri kilitleyin (Durum L)	Özel alet?
F	Aleti daima tablada aynı yerde değiştirin ( <b>F: Fixed</b> = İng. sabitlenmiş)	Sabit yer? Evet = ENT / Hayır = NO ENT
L	Yeri kilitleyin ( <b>L: Locked</b> = İng. kilitli)	Yer değiştirildi Evet = ENT / Hayır = NO ENT
DOC	TOOL.T ögesindeki aletle ilgili yorum göstergesi	-
PLC	Bu alet yeriyile ilgili, PLC'ye aktarılması gereken bilgi	PLC durumu?
P1 ... P5	Fonksiyon, makine üreticisi tarafından tanımlanır. Makine dokümantasyonuna dikkat edin	Değer?
PTYP	Alet tipi. Fonksiyon, makine üreticisi tarafından tanımlanır. Makine dokümantasyonuna dikkat edin	Yer tablosu için alet tipi?
LOCKED_ABOVE	Yüzey magazini: Yeri yukarıdan kilitleyin	Yeri yukarıdan kilitle?
LOCKED_BELOW	Yüzey tablası: Yeri alttan kilitleyin	Yeri alttan kilitle?
LOCKED_LEFT	Yüzey magazini: Yeri soldan kilitleyin	Yeri soldan kilitle?
LOCKED_RIGHT	Yüzey magazini: Yeri sağdan kilitleyin	Yeri sağdan kilitle?

## Yazılım tuşu Yer tabloları için düzenleme fonksiyonları

	Tablo başını seçin
	Tablo sonunu seçin
	Önceki tablo sayfasını seçin
	Sonraki tablo sayfasını seçin
	Yer tablosunu sıfırla İsteğe bağlı <b>enableReset</b> (No. 106102) makine parametresine bağlı olarak
<div style="border: 1px solid black; padding: 5px;"> <p> Gelişmiş alet yönetimini kullanıyorsanız yer tablosunu ancak güç kesintisini onaylamadan önce sıfırlayabilirsiniz. <b>Diğer bilgiler:</b> "Alet yönetimi", Sayfa 161</p> </div>	
	Alet numarası T sütununu sıfırla İsteğe bağlı <b>showResetColumnT</b> (No. 125303) makine parametresine bağlı olarak
	Satırın başlangıcına geç
	Satırın sonuna geç
	Aleti alet tablosundan seçin: Kumanda, alet tablosunun içeriğini açar. Ok tuşlarıyla aleti seçin, <b>OK</b> yazılım tuşuyla yer tablosuna aktarın
	Değeri sıfırlayın
	İmleci güncel hücreye alın
	Görünümü sırala



Makine el kitabını dikkate alın!  
Makine üreticisi, çeşitli gösterge filtrelerinin fonksiyon, özellik ve tanımlamasını belirler.

## Alet seçimi

### Otomatik alet deęiřimi



Makine el kitabını dikkate alın!  
Alet deęiřimi makineye baęlı bir fonksiyondur.

Otomatik alet deęiřiminde program akıřı kesilmez. **TOOL CALL** ile yapılan bir alet çağırmada kumanda, alet tablasındaki aleti deęiřtirir.

### Bekleme süresi ařımında otomatik alet deęiřimi: M101



Makine el kitabını dikkate alın!  
**M101** makineye baęlı bir fonksiyondur.

Kumanda, belirli bir bekleme süresinin ardından otomatik olarak bir yardımcı alet takabilir ve çalışmaya bununla devam edebilir. Bunun için **M101** ek fonksiyonunu etkinleřtirin. **M101** etkisini **M102** ile tekrar kaldırabilirsiniz.

**RT** sütununda bir kardeř aracı tanımlayıp aracı araç adıyla çağırmasanız araç ömrü **TIME2** dolduęunda kumanda aynı ada sahip bir araçla deęiřtirir.

Alet tablosunun **TIME2** sütununa aletin bekleme süresini girin, bu süre ařıldığına çalışma bir yardımcı alet ile devam ettirilecektir. Kumanda **CUR\_TIME** sütununa aletin güncel bekleme süresini kaydeder.

Güncel bekleme süresi **TIME2** deęerini ařtıęında, bekleme süresi dolduktan en geç bir dakika sonra, programın bir sonraki olası noktasında yardımcı alete geçiř yapılır. Deęiřim ancak NC tümcesi tamamlandıktan sonra gerçekleřir.

## BILGI

### Dikkat çarpıřma tehlikesi!

Kumanda, **M101** ile otomatik bir alet deęiřtirmede daima önce alet eksenindeki aleti geri çeker. Geri çekme esnasında arkadan kesmeli aletlerde çarpıřma tehlikesi oluřur, örneğin disk frezelerde ya da T yiv frezelerde!

- ▶ **M101** öęesini arkadan kesme olmadan yalnızca işleme operasyonlarında kullanın
- ▶ **M102** ile alet deęiřtirmeyi devre dıřı bırakın

Alet deęiřirme sonrasında makine üreticisi farklı şekilde tanımlamamıřsa kumanda ařağıdaki mantıkla konumlandırma yapar:

- Hedef konum alet ekseninde güncel konumun altında bulunuyorsa alet eksenini en son konumlandırılır
- Hedef konum alet ekseninde güncel konumun üzerinde bulunuyorsa alet eksenini en önce konumlandırılır

### M101 ile alet deęiřimi için ön kořullar



Yardımcı alet olarak sadece aynı yarıçapta aletler kullanın. Kumanda aletin yarıçapını otomatik olarak kontrol etmez. Kumandanın yardımcı aletin yarıçapını kontrol etmesi gerekiyorsa NC programında **M108** girin.

Kumanda, alet deęiřimini otomatik olarak programın uygun bir yerinde gerçekleştirir. Otomatik alet deęiřimi řu kořullar altında gerçekleştirilmez:

- işlem döngüleri uygulanırken
- bir yarıçap düzeltmesi (**RR/RL**) etkin durumdayken
- **APPR** yaklaşma fonksiyonunun hemen ardından
- **DEP** geriye hareket fonksiyonunun hemen öncesinde
- **CHF** ve **RND** fonksiyonlarının hemen öncesinde ve sonrasında
- makrolar uygulanırken
- bir alet deęiřimi gerçekleşirken
- doğrudan bir **TOOL CALL** veya **TOOL DEF** sonrasında
- SL döngüleri uygulanırken

### Bekleme süresini uzatma



Bu fonksiyon, makine üreticisi tarafından serbest bırakılmalı ve uyarlanmalıdır.

Planlanan bekleme süresinin sonunda alet durumu dięer etkenlerin yanı sıra alet tipi, işlem türü ve malzeme materyaline baęlıdır. Alet tablosunun **OVRTIME** sütununda aletin, bekleme süresinin ötesinde kullanılabileceęi süreyi dakika olarak girersiniz.

Makine üreticisi, bu sütunun etkin olup olmadığını ve alet aramasında nasıl kullanılacağını belirler.

## Alet uygulama kontrolü

### Ön kořullar



Makine el kitabını dikkate alın!  
Alet kullanım kontrolü fonksiyonunu makine üreticiniz onaylar.

Bir alet kullanım kontrolünü uygulayabilmek için MOD menüsünde **Alet kullanım dosyaları oluřtur** öęesini açmalısınız.

**Dięer bilgiler:** "Alet kullanım dosyası oluřtur", Sayfa 334

### Alet kullanım dosyalarını oluřturma

MOD menüsündeki ayara baęlı olarak alet kullanım dosyasını oluřturmak için ařaęıdaki seęenekleri kullanabilirsiniz:

- NC programını **Program Testi** işletim türünde tam olarak simüle edin
- NC programını **Seri sonu/tekil serisi program akışı** işletim türlerinde tam olarak işleyin
- **Program Testi** işletim türünde **ALET KULLANMA VERİSİ OL.ALET KULLANMA VERİSİ OL** yazılım tuřuna basın (simülasyonsuz olarak da mümkün)



Oluşturulan alet kullanım dosyası, NC programıyla aynı dizinde bulunur. Aşağıdaki bilgileri içerir:

Sütun	Anlamı
<b>TOKEN</b>	<ul style="list-style-type: none"> <li>■ <b>TOOL</b>: Her alet çağrısı için alet kullanım süresi. Girdiler kronolojik sırada listelenmiştir</li> <li>■ <b>TTOTAL</b>: Aletin toplam kullanım süresi</li> <li>■ <b>STOTAL</b>: Bir alt programın çağrılması. Girdiler kronolojik sırada listelenmiştir</li> <li>■ <b>TIMETOTAL</b>: NC programının toplam işleme süresi <b>WTIME</b> sütununda kaydedilir. Kumanda, <b>PATH</b> sütununda ilgili NC programının yol adını kaydeder. <b>TIME</b> sütunu, tüm <b>TIME</b> kayıtlarının toplamını (hızlı hareket olmaksızın besleme süresi) içerir. Kumanda, geri kalan tüm sütunları 0 olarak ayarlar</li> <li>■ <b>TOOLFILE: PATH</b> sütununda kumanda, program testini uygulamış olduğunuz alet tablosunun yol adını kaydeder. Bu şekilde kumanda, asıl alet kullanımı kontrolünde program testini TOOL.T ile yapıp yapmadığınızı tespit edebilir</li> </ul>
<b>TNR</b>	Alet numarası (-1: Henüz bir alet değiştirilmedi)
<b>IDX</b>	Alet indeksi
<b>NAME</b>	Alet tablosundan alet adı
<b>TIME</b>	Saniye cinsinden alet kullanım süresi (hızlı hareket olmaksızın besleme süresi)
<b>WTIME</b>	Saniye cinsinden alet kullanım süresi (alet değişiminden alet değişimine toplam kullanım süresi)
<b>RAD</b>	<b>R alet yarıçapı + DR alet yarıçap toplamı</b> alet tablosundan alınır. Birim mm'dir
<b>BLOK</b>	<b>TOOL CALL</b> tümcesinin programlanmış olduğu tümce numarası
<b>PATH</b>	<ul style="list-style-type: none"> <li>■ <b>TOKEN = TOOL</b>: Etkin ana veya alt programın yol adı</li> <li>■ <b>TOKEN = STOTAL</b>: Alt programın yol adı</li> </ul>
<b>T</b>	Alet diziniyle birlikte alet numarası
<b>OVRMAX</b>	Bir işleme sırasında meydana gelen maksimum besleme aşırı kumandası. Program testinde kumanda, buraya 100 (%) değerini girer
<b>OVRMIN</b>	Bir işleme sırasında meydana gelen minimum besleme aşırı kumandası. Program testinde kumanda, buraya -1 değerini girer

Sütun	Anlamı
NAMEPROG	<ul style="list-style-type: none"> <li>■ 0: Alet numarası programlandı</li> <li>■ 1: Alet adı programlandı</li> </ul>

Kumanda, alet kullanım sürelerini ayrı bir dosyada **pgmname.H.T.DEP** uzantısı ile kaydeder. Bu dosya, sadece **dependentFiles** (No. 122101) makine parametresi **MANUAL** olarak ayarlanmışsa görülebilir.

### Alet uygulama kontrolü uygulaması

Program başlatılmadan önce **Seri sonu/tekil serisi program akışı** işletim türlerinde, NC programında kullanılan aletlerin mevcut olup olmadığını ve yeterince kalan süre olup olmadığını kontrol edebilirsiniz. Kumanda alet tablosundaki kullanım süresi gerçek değerlerini, alet kullanım dosyasındaki nominal değerlerle karşılaştırır.

- ▶ **ALET KULLANIMI** yazılım tuşuna basın
- ▶ **ALET KULLANIMI KONTROLÜ** yazılım tuşuna basın
- ▶ Kumanda **Alet uygulama kontrolü** açılır penceresini kullanım kontrolü sonucuyla birlikte açar.
- ▶ **OK** yazılım tuşuna basın
- ▶ Kumanda, açılır pencereyi kapatır.
- ▶ Alternatif olarak **ENT** tuşuna basın

**FN 18 ID975 NR1** fonksiyonuyla alet kullanım kontrolünü sorgulayabilirsiniz.

## 4.2 Tarama sistemi tablosu

### Uygulama

**tchprobe.tp** tarama sistemi tablosunda ör. tarama beslemesi gibi tarama işlemleri için tarama sistemini ve verileri belirlersiniz. Birden fazla tarama sistemi kullanıyorsanız her tarama sistemi için ayrı veriler kaydedebilirsiniz.

### Fonksiyon açıklaması

Tarama sistemi tablosu aşağıdaki parametreleri içerir:

Parametre	Anlamı	Giriş
NO	Tarama sisteminin devam eden numarası Bu numarayla tarama sistemini alet tablosunun <b>TP_NO</b> sütunundaki verilere atarsınız.	1...99
TYPE	<b>Tarama sistemi seçimi?</b>  <div style="border: 1px solid black; padding: 5px;"> <p><b>i</b> TS 642 tarama sisteminde aşağıdaki değerler mevcuttur:</p> <ul style="list-style-type: none"> <li>■ <b>TS642-3</b>: Tarama sistemi bir koni şalteriyle etkinleştirilir. Bu mod desteklenmez.</li> <li>■ <b>TS642-6</b>: Tarama sistemi bir kızılötesi sinyaliyle etkinleştirilir. Bu modu kullanın.</li> </ul> </div>	TS120, TS220, TS249, TS260, TS440, TS444, TS460, TS630, TS632, TS640, TS642-3, TS642-6, TS649, TS740, KT130, OEM
CAL_OF1	<b>TS merkez hiza kayması ref. eksen? [mm]</b>	-99999.9999...+99999.9999
CAL_OF2	<b>TS merk hiza kayması yard eksen? [mm]</b> Yan eksen mil ekseninin tarama sistemi eksenine olan ofseti	-99999.9999...+99999.9999
CAL_ANG	<b>Kalibrasyonda mil açısı?</b>	0.0000...+359.9999
F	<b>Tarama besleme hızı? [mm/dak]</b> F asla isteğe bağlı <b>maxTouchFeed</b> (no. 122602) makine parametresinde tanımlanandan daha büyük olamaz.	0...+9999
FMAX	<b>Tarama döngüsünde hızlı hareket? [mm/dak]</b> Kumandanın tarama sistemini ön konumlandığı ve ölçüm noktaları arasında konumlandığı besleme	+10...+99999
DIST	<b>Maksimum ölçüm aralığı? [mm]</b> Tarama pimi, bir tarama işlemi sırasında tanımlanan değer içinde hareket ettirilmezse kumanda bir hata mesajı verir.	0.00100...+99999.99999
SET_UP	<b>Guvenlik mesafesi? [mm]</b> Ön konumlandırma sırasında tanımlanan tarama noktasından tarama sisteminin kaldırılması Bu değer ne kadar küçük olursa tarama pozisyonunun tanımlanması da o kadar net olur. Tarama sistemi döngüsünde tanımlanan güvenlik mesafeleri bu değere ek olarak etki eder.	0.00100...+99999.99999

Parametre	Anlamı	Giriş
F_PREPOS	<b>Ön konumlandırma hızı? ENT/NOENT</b> Ön konumlandırma sırasında hız: <ul style="list-style-type: none"> <li>■ <b>FMAX</b>'ten hız ile ön konumlandırma: <b>FMAX_PROBE</b></li> <li>■ Makine hızlı hareketi ile ön konumlandırma: <b>FMAX_MACHINE</b></li> </ul>	FMAX_PROBE, FMAX_MACHINE
TRACK	<b>Tarm sis yönld.? Evt=ENT/Hyr=NOENT</b> <ul style="list-style-type: none"> <li>■ <b>AÇIK</b>: Kumanda, tarama sistemini tanımlanan tarama yönüne hizalar. Böylece tarama pimi de daima aynı yöne doğru hareket ettirilir ve ölçüm doğruluğu artırılır.</li> <li>■ <b>OFF</b>: Kumanda tarama sistemini hizalamaz.</li> </ul> <b>TRACK</b> parametresini değiştirdiğinizde, tarama sistemini yeniden kalibre etmeniz gerekir.	ON, OFF
SERIAL	<b>Seri numarası?</b> Kumanda, EnDat arayüzlerine sahip tarama sistemlerinde bu parametreyi otomatik olarak düzenler.	Metin genişliği 15
REACTION	<b>Tepki? EMERGSTOP=ENT/NCSTOP=NOENT</b> Çarpışma koruması adaptörüne sahip tarama sistemleri bir çarpışma algıladığında, hazır sinyalini sıfırlayarak tepki verir. Hazır sinyalinin sıfırlanmasına ilişkin tepki: <ul style="list-style-type: none"> <li>■ <b>NCSTOP</b>: NC programının durdurulması</li> <li>■ <b>EMERGSTOP</b>: Acil durdurma, eksenlerin daha hızlı frenlenmesi</li> </ul>	NCSTOP, EMERGSTOP
STYLUS	<b>Tarama piminin şekli</b>	<b>BASİT, L TİPİ</b>

## Tarama sistemi tablosunu düzenleme

Tarama sistemi tablosunu aşağıdaki şekilde düzenlersiniz:

- ▶ **Manuel İşletim** tuşuna basın
- ▶ **TARAMA FONKSİYON** yazılım tuşuna basın  
 > Kumanda, tarama fonksiyonları için bir yazılım tuşu çubuğu görüntüler.
- ▶ **TARAMA SİS TABLO** yazılım tuşuna basın  
 > Kumanda, tarama sistemi tablosunu açar.
- ▶ **DÜZENLE** yazılım tuşunu **AÇIK** olarak ayarlayın  
 > İstedığınız değeri seçin  
 > İstedığınız değişiklikleri uygulayın

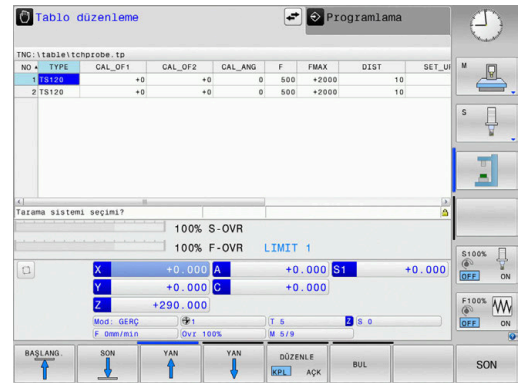

Tarama sistemi tablosunun değerlerini alet yönetiminde de düzenleyebilirsiniz.

## 4.3 Alet yönetimi

### temel ilkeleri



Makine el kitabını dikkate alın!

Alet yönetimi tamamen veya kısmen devre dışı bırakılabilen makineye bağlı bir fonksiyondur. Tam fonksiyon kapsamını makine üreticiniz belirler.

Alet yönetimi üzerinden makine üreticiniz alet kullanımına ilişkin çeşitli fonksiyonları kullanıma sunabilir. Örnekler:

- Tüm alet verilerinin torna takımı tablosundan ve tarama sistemi tablosundan gösterilmesi ve işlenmesi
- Alet verilerinin form halinde anlaşılır ve uyarlanabilir görünümü
- Münferit alet verilerinin yeni tablo görünümünde istenen tanımı
- Alet tablosundan ve yer tablosundan verilerin karışık gösterimi
- Fare ile tıklamayla tüm alet verilerinin hızlı sıralama imkanı
- Grafikselsel yardımcı maddelerinin kullanımı, ör. alet veya yuva durumunun renkli ayrımı
- Bir alete ait tüm alet verilerinin kopyalanması ve eklenmesi
- Mevcut alet tiplerine daha iyi bir genel bakış için tablo görünümünde ve detay görünümünde alet tipinin grafikselsel gösterimi

Genişletilmiş alet yönetiminde ek olarak (seçenek no. 93):

- Tüm aletlerin programa kullanım sırasının sunulması
- Tüm aletlerin programa donanım listesinin kullanıma sunulması



■ Alet tablosunda bir alet düzenlerseniz seçili alet kilitli olur. Bu aletin, işlenmiş bir NC programında gerekli olması halinde kumanda şu mesajı gösterir: **Alet tablosu kilitli.**

■ Gelişmiş alet yönetimini kullanıyorsanız yer tablosunu ancak güç kesintisini onaylamadan önce sıfırlayabilirsiniz.

**Diğer bilgiler:** "Alet değiştirici için yer tablosu", Sayfa 152

T	ISIM	PT	T	VER	MAGAZIN	Kullanım Ömrü	KLN KUL
1	MILL_02_ROUGH	0	0	0	Ana Tablolu	denetimli	0
2	MILL_04_ROUGH	0	0	0	Ana Tablolu	denetimli	0
3	MILL_06_ROUGH	0	0	0	Ana Tablolu	denetimli	0
4	MILL_08_ROUGH	0	0	0	Ana Tablolu	denetimli	0
5	MILL_10_ROUGH	0	0	0	Ana Tablolu	denetimli	0
6	MILL_12_ROUGH	0	0	0	Ana Tablolu	denetimli	0
7	MILL_14_ROUGH	0	0	0	Ana Tablolu	denetimli	0
8	MILL_16_ROUGH	0	0	0	Ana Tablolu	denetimli	0
9	MILL_18_ROUGH	0	0	0	Ana Tablolu	denetimli	0
10	MILL_20_ROUGH	0	0	0	Ana Tablolu	denetimli	0
11	MILL_22_ROUGH	0	0	0	Ana Tablolu	denetimli	0
12	MILL_24_ROUGH	0	0	0	MILL	denetimli	0
13	MILL_26_ROUGH	0	0	0	Ana Tablolu	denetimli	0
14	MILL_28_ROUGH	0	0	0	Ana Tablolu	denetimli	0
15	MILL_30_ROUGH	0	0	0	Ana Tablolu	denetimli	0
16	MILL_32_ROUGH	0	0	0	Ana Tablolu	denetimli	0
17	MILL_34_ROUGH	0	0	0	Ana Tablolu	denetimli	0
18	MILL_36_ROUGH	0	0	0	Ana Tablolu	denetimli	0
19	MFT1_01A_ROUGH	0	0	0	Ana Tablolu	denetimli	0

## Alet yönetimini çağırma



Makine el kitabını dikkate alın!

Alet yönetiminin çağırılması aşağıda anlatılan şekilden farklılık gösterebilir.



▶ Alet tablosunu seçin: **ALET TABLOSU** yazılım tuşuna basın



▶ Yazılım tuşu çubuğuna geçin



▶ **ALET- YÖNETİMİ** yazılım tuşuna basın  
▶ Kumanda yeni tablo görünümüne geçer.

T kul. sırası	İsm	PT	T	YER	MAGAZİN	Kullanım ORG	KLN KUL
1	MILL_D2_ROUGH	0	1	Ana tablo		denetimsiz	0
2	MILL_D4_ROUGH	0	2	Ana tablo		denetimsiz	0
3	MILL_D6_ROUGH	0	3	Ana tablo		denetimsiz	0
4	MILL_D8_ROUGH	0	4	Ana tablo		denetimsiz	0
5	MILL_D10_ROUGH	0	5	Ana tablo		denetimsiz	0
6	MILL_D12_ROUGH	0	6	Ana tablo		denetimsiz	0
7	MILL_D14_ROUGH	0	7	Ana tablo		denetimsiz	0
8	MILL_D16_ROUGH	0	8	Ana tablo		denetimsiz	0
9	MILL_D18_ROUGH	0	9	Ana tablo		denetimsiz	0
10	MILL_D20_ROUGH	0	10	Ana tablo		denetimsiz	0
11	MILL_D22_ROUGH	0	11	Ana tablo		denetimsiz	0
12	MILL_D24_ROUGH	0		MILL		denetimsiz	0
13	MILL_D26_ROUGH	0	13	Ana tablo		denetimsiz	0
14	MILL_D28_ROUGH	0	14	Ana tablo		denetimsiz	0
15	MILL_D30_ROUGH	0	15	Ana tablo		denetimsiz	0
16	MILL_D32_ROUGH	0	16	Ana tablo		denetimsiz	0
17	MILL_D34_ROUGH	0	17	Ana tablo		denetimsiz	0
18	MILL_D36_ROUGH	0	18	Ana tablo		denetimsiz	0
19	MTR_1_PVA_ROUGH	0		Ana tablo		denetimsiz	0

## Alet yönetimi görünümü

Yeni görünümde kumanda tüm alet bilgilerini aşağıdaki bölüm sekmesinde gösterir:

- **Aletler:** Alete özgü bilgiler
- **Yerler:** Yere özgü bilgiler















Genişletilmiş alet yönetiminde ek olarak (seçenek no. 93):

- **Donanım listesi:** Program akışı işletim türünde seçilen NC programının bütün aletleri ile ilgili listesi (sadece önceden bir alet kullanım dosyası oluşturduysanız)  
**Diğer bilgiler:** "Alet uygulama kontrolü", Sayfa 156
- **T kul. sırası:** Program akışı işletim türünde seçilmiş NC programında değiştirilmiş tüm aletlerin sıra listesi (sadece önceden bir alet kullanım dosyası oluşturduysanız)  
**Diğer bilgiler:** "Alet uygulama kontrolü", Sayfa 156

## Alet yönetimini düzenleme

Alet yönetimi hem fare hem de tuşlar ve yazılım tuşları ile kullanılabilir:

### Yazılım tuşu Alet yönetimini düzenleme fonksiyonları

	Tablo başını seçin
	Tablo sonunu seçin
	Önceki tablo sayfasını seçin
	Sonraki tablo sayfasını seçin
	İşaretlenen aletin form görünümünü çağırma. Alternatif fonksiyon: <b>ENT</b> tuşuna basın
	Sekmenin değiştirilmesi: <b>Aletler ve yerler</b> Ek olarak seçenek no. 93 ile: <b>Donanım listesi ve T kullanım sırası</b>
	Arama fonksiyonu: Arama fonksiyonunda, bir listeden veya arama kelimesini girerek içinde arama yapılacak olan sütunu ve ardından da arama kelimesini seçebilirsiniz
	Aletleri içe aktarma
	Aletleri dışa aktarma
	İşaretlenen aletlerin silinmesi
	Tablonun sonuna birden fazla satır ekle
	Tablo görünümünü güncelleştirme
	Programlanan aletler sütununun görüntülenmesi ( <b>Yes</b> sekmesi etkinse)
	Ayarların tanımlanması: <ul style="list-style-type: none"> <li>■ <b>SÜTUN SIRALAMA</b> etkin: Sütun başlığının üzerine fare ile tıkladığınızda sütun içeriği sıralanır</li> <li>■ <b>SÜTUN KAYDIR</b> etkin: Sütun, sürük ve bırak yoluyla kaydırılabilir</li> </ul>
	Manuel olarak yapılan ayarların (sütun kaydırma) tekrar eski durumuna getirilmesi





Alet verilerini yalnızca form gösteriminde düzenleyebilirsiniz. Form gösterimini **FORM ALET** yazılım tuşuna ya da imlecin durduğu **ENT** alet tuşuna basarak etkinleştirebilirsiniz.

Alet yönetimini fare olmadan kumanda edebiliyorsanız kontrol kutularıyla seçilen fonksiyonları **-/+** tuşuyla da etkinleştirebilir veya devre dışı bırakabilirsiniz.

Alet yönetiminde **GOTO** tuşuyla alet numarası veya yer numarasına göre arama yapabilirsiniz.











Aşağıdaki fonksiyonları fare kullanımı ile ek olarak gerçekleştirebilirsiniz:

- Sıralama fonksiyonu: Tablo başlığının sütunu tıkladığında kumanda, verileri artan veya azalan sırada sıralar (etkin olan ayara bağlı olarak)
- Sütun kaydırın: Tablo başlığındaki bir sütuna tıklayarak ve ardından basılı tutulan fare tuşuyla kaydırarak sütunları tercih ettiğiniz sıralamada düzenleyebilirsiniz. Kumanda, şu an itibarıyla alet yönetiminden çıkarken sütun sıralamasını kaydetmez (yazılım tuşunun etkin ayarına bağlı olarak)
- Form görünümünde ek bilgileri gösterme: Kumanda, ipucu metinlerini **DÜZENLEME AÇIK/KAPALI** yazılım tuşunu **AÇIK** olarak ayarladığınız, fare imlecini etkin bir giriş alanına hareket ettirdiğiniz ve bir saniye beklettiğiniz zaman gösterir



**Etkin form görünümünde düzenleme**

Etkin form görünümünde aşağıdaki fonksiyonlar mevcuttur:

Yazılım tuşu	Form görünümünü düzenleme fonksiyonları
	Önceki aletin verilerini seç
	Sonraki aletin verilerini seç
	Önceki alet endeksi seçilir (sadece tanımlama etkin olduğunda etkindir)
	Sonraki alet endeksi seçilir (sadece tanımlama etkin olduğunda etkindir)
	Seçim için açılır pencerenin açılması (sadece seçim alanlarında etkin)
	Formun çağrılmasından beri yaptığınız değişikliklerin iptal edilmesi
	Alet dizini ekle
	Alet dizini sil
	Seçilen aletin verilerini kopyala
	Kopyalanan alet verilerini seçilen alete ekle

### İşaretlenen alet verilerini silme

Bu fonksiyon üzerinden gerekli olmayan alet verilerini kolay bir şekilde silebilirsiniz.

Silme sırasında şu şekilde hareket edin:

- ▶ Alet yönetiminde, silmek istediğiniz alet verilerini ok tuşlarıyla veya fareyle işaretleyin
- ▶ **İŞARETLİ ALETLERİ SİL** yazılım tuşuna basın
- ▶ Kumanda, silinecek alet verilerinin sunulduğu açılır pencereyi gösterir.
- ▶ Silme işlemi **UYGULA** yazılım tuşuyla başlatın
- ▶ Kumanda bir açılır pencerede silme işleminin durumunu gösterir.
- ▶ Silme işlemi tuşla veya **END** yazılım tuşuyla sonlandırın

### BILGI

#### Dikkat, veri kaybı yaşanabilir!

**İŞARETLİ ALETLERİ SİL** fonksiyonu alet verilerini kalıcı olarak siler. Kumanda, silme öncesinde verilerin otomatik yedeklemesini yapmaz, örn. bir geri dönüşüm kutusuna. Bu şekilde veriler geri alınamaz şekilde imha edilir.

- ▶ Önemli dosyaları düzenli aralıklarla harici sürücülere yedekleyin





















- Yer tablosunda halen kayıtlı olan aletlerin verileri silinemez. Bunun için aletler önce magazinden çıkarılmalıdır.
- Kumandanın hesaplama hızını bozmamak için alet tablosunu olabildiğince açık ve kısa tutun. Araç yönetiminde en fazla 10.000 araç girişi kullanın. Örneğin araç numaralarının ardışık olması gerekmediğinden kullanılmayan tüm araç numaralarını silin.

### Mevcut alet tipleri

- Seçilen alet tipine bağlı olarak kumanda, alet yönetiminde sadece gerekli giriş alanlarını sunar.

Alet yönetimi, çeşitli alet tiplerini bir simgeyle gösterir. Aşağıdaki alet tipleri kullanıma sunulur:

Simge	Alet tipi	Alet tipi numarası
	Tanımlanmamış,****	99
	Freze kesicisi,MILL	0
	Kumlama frezesi,MILL_R	9
	Perdahlama frezesi,MILL_F	10

Simge	Alet tipi	Alet tipi numarası
	Yüzey frezesi, MILL_FACE	14
	Bilye frezesi, BALL	22
	Simit frezesi, TORUS	23
	Pah makası, MILL_CHAMFER	24
	Disk frezesi, MILL_SIDE	25
	Delici, DRILL	1
	Dişli delici, TAP	2
	NC merkezi delici, CENT	4
	Tarama sistemi, TCHP	21
	Rayba, REAM	3
	Havşa, CSINK	5
	Pilotlu karşılıklı delici, TSINK	6
	Torna takımı, BOR	7
	Geri indirici, BCKBOR	8
	Diş frezesi, GF	15
	Havşa şevli diş frezesi, GSF	16
	Tek plakalı diş frezesi, EP	17
	Döndürme plakalı diş frezesi, WSP	18
	Delme diş frezesi, BGF	19
	Sirküler diş frezesi, ZBGF	20

## Alet verilerini içe aktarma ve dışa aktarma

### Alet verilerini içe aktarma



Makine el kitabını dikkate alın!

Makine üreticisi güncelleme kuralları yardımıyla örn. tablo ve NC programlarından noktalı harfleri otomatik olarak çıkarabilir.

Bu fonksiyon üzerinden, örn. ön ayar cihazında harici olarak ölçtüğünüz alet verilerini kolay bir şekilde içe aktarabilirsiniz. Yüklenecek dosya CSV formatında (**c**omma **s**eparated **v**alue) olmalıdır. **CSV** dosya tipi, basit yapılandırılmış verilerin paylaşımı için bir metin dosyasının kurulumunu açıklar. Buna bağlı olarak içe aktarılabilecek dosyanın şu şekilde oluşturulmuş olması gerekir:

- **Satır 1:** Birinci satırda, sonraki satırlarda tanımlanan verilerin yerleşeceği sütun adlarının tanımlanması gerekir. Sütun adları bir virgülle ayrılır.
- **Diğer satırlar:** Diğer tüm satırlar, alet tablosuna yüklemek istediğiniz dosyaları içerir. Dosyaların sırasının 1. satırda belirtilen sütun adlarının sırasına uygun olması gerekir. Verilerin virgülle ayrılması ve ondalık sayıların ondalık hanesindeki noktayla belirtilmesi gerekir.

İçe aktarma sırasında şu şekilde hareket edin:

- ▶ İçeri aktarılabilecek alet tablosunu kumandanın sabit diskine **TNC: \system\tooltab** dizinine kopyalayın
- ▶ Geliştirilmiş alet yönetimini başlatın
- ▶ Alet yönetiminde **ALET ICE AKTRM** yazılım tuşuna basın
- ▶ Kumanda, **TNC:\system\tooltab** dizinine kayıtlı olan CSV dosyalarını içeren bir açılır pencereyi gösterir
- ▶ Ok tuşları ya da fareyle içeri aktarılabilecek dosyayı seçin, **ENT** tuşuyla onaylayın
- ▶ Kumanda bir açılır pencerede CSV dosyasının içeriğini gösterir
- ▶ İçe aktarım işlemini **UYGULA** yazılım tuşuyla başlatın.



- İçe aktarılabak CSV dosyasının **TNC:\system\tooltab** dizininde kayıtlı olması gerekir.
- Mevcut aletlerin alet verilerini (yer tablosunda numarası mevcut) içeri aktarırsanız kumanda bir hata mesajı verir. Bu durumda bu veri grubunu atlama ya da yeni bir alet ekleme arasında seçim yapabilirsiniz. Yeni bir alet, kumandayı alet tablosunun ilk boş satırına ekler.
- İçeri aktarılan CSV dosyasında bilinmeyen tablo sütunları varsa kumanda, içeri aktarma sırasında bir mesaj verir. İlave bir bilgi verilerin devralınmadığı bilgisini verir.
- Sütun açıklamalarının doğru şekilde girilmesine dikkat edin.  
**Diğer bilgiler:** "Alet verilerini tabloya girin", Sayfa 146
- İstedığınız kadar alet verisi içe aktarabilirsiniz, ilgili veri grubu alet tablosunun tüm satırlarını (veya verilerini) içermek zorunda değildir.
- Sütun adlarının sırası istediğiniz şekilde olabilir, veriler buna uygun sırada tanımlanmalıdır.

### Örnek

T,L,R,DL,DR	Sütun adlarına sahip 1. satır
4,125.995,7.995,0,0	Alet verilerine sahip 2. satır
9,25.06,12.01,0,0	Alet verilerine sahip 3. satır
28,196.981,35,0,0	Alet verilerine sahip 4. satır

### Alet verilerinin dışa aktarılması

Bu fonksiyon üzerinden kolay bir şekilde alet verilerini dışa aktarabilirsiniz, bu şekilde bunları ör. CAM sisteminizdeki alet veritabanında açabilirsiniz. Kumanda, dışa aktarılan dosyaları CSV formatında kaydeder (**c**omma **s**eparated **v**alue). **CSV** dosya tipi, basit yapılandırılmış verilerin paylaşımı için bir metin dosyasının kurulumunu açıklar. Dışa aktarım dosyası şu şekilde oluşturulmuştur:

- **Satır 1:** Kumanda, birinci satırda ilgili tüm alet verilerinin tanımlanması için sütun adlarını kaydeder. Sütun adları virgülle ayrılır.
- **Diğer satırlar:** Diğer tüm satırlarda dışa aktardığınız aletlerin verileri bulunur. Verilerin sırası, 1. satırda listelenen sütun adlarının sırasına uygundur. Veriler virgülle ayrılır, ondalık sayılar kumanda tarafından bir ondalık noktası ile görüntülenir.

Dışa aktarma sırasında şu şekilde hareket edin:

- ▶ Alet yönetiminde, dışa aktarmak istediğiniz alet verilerini ok tuşlarıyla veya fareyle işaretleyin
- ▶ **ALET DIŞA AKTAR** yazılım tuşuna basın
- > Kumanda, bir açılır pencere gösterir
- ▶ CSV dosyaları için isim verin, **ENT** tuşuyla onaylayın
- ▶ Dışarı aktarma işlemini **UYGULA** yazılım tuşuyla başlatın
- > Kumanda bir açılır pencerede dışarı aktarma işleminin durumunu gösterir
- ▶ Dışa aktarma işlemini tuşla veya **END** yazılım tuşuyla sonlandırın



Kumanda, dışa aktarılan CSV dosyalarını standart olarak **TNC:\system\tooltab** dizinine kaydeder.

## 4.4 Alet taşıyıcı yönetimi

### Temel ilkeler

Alet taşıyıcı yönetimiyle alet taşıyıcıları oluşturabilir ve yönetebilirsiniz. Kumanda, alet taşıyıcısını matematiksel olarak dikkate alır.



Makine el kitabını dikkate alın!

Bu fonksiyon, makine üreticisi tarafından serbest bırakılmalı ve uyarlanmalıdır.

Makine üreticisi, alet taşıyıcı için bağlantı noktasını tanımlar.

Dik açılı açılı başlıklarının alet taşıyıcıları 3 eksenli makinelerde **X** ve **Y** makine eksenlerinde yapılan çalışmalarda yardımcı olur, çünkü açılı başlıklarının ölçüleri kumanda tarafından dikkate alınır.

**Program Testi** modunda alet taşıyıcıları malzemeyle çarpışma bakımından kontrol edebilirsiniz.

**Diğer bilgiler:** "Çarpışmalar bakımından kontrol et ", Sayfa 260

Yazılım seçeneği **Advanced Function Set 1** (seçenek no. 8) ile birlikte çalışma düzlemini değiştirilebilir açılı başlıklarına döndürebilir ve bu sayede **Z** alet eksenine ile çalışmaya devam edebilirsiniz.

Kumandanın alet taşıyıcısını matematiksel olarak dikkate alabilmesi için aşağıdaki iş adımlarının uygulanması gerekir:

- Alet taşıyıcı şablonlarının kaydedilmesi
- Alet taşıyıcı şablonlarının parametrelenmesi
- Alet taşıyıcı atama



Parametrelenmiş alet taşıyıcıları yerine M3D veya STL dosyaları kullanıyorsanız ilk iki iş adımına gerek kalmaz.



İnç ölçü birimi kumandada veya NC programında etkin olsa bile, denetim 3D dosyaların ölçümlendirmelerini mm cinsinden yorumlar.

## Alet taşıyıcı şablonlarının kaydedilmesi

Birçok alet taşıyıcı sadece farklı ölçülere sahiptir, geometrik biçimleri aynıdır. Bütün alet taşıyıcılarını tasarlamak zorunda kalmamanız için HEIDENHAIN, size hazır alet taşıyıcı şablonları sunmaktadır. Alet taşıyıcı şablonları, geometrileri belirlenmiş, ancak ölçüleri değiştirilebilen 3D modellerdir.

Alet taşıyıcı şablonları **TNC:\system\Toolkinematics** altında kaydedilmeli ve **.cft** uzantısına sahip olmalıdır.

**TNC:\system\Toolkinematics** klasörü, programlama istasyonundaki araç tutucu şablonları için örnek dosyalar içerir.



Alet taşıyıcı şablonlarının kumandanızda bulunmaması halinde istenen verileri indirebilirsiniz:

**HEIDENHAIN NC-Solutions**



Daha başka alet taşıyıcı şablonlarına ihtiyaç duyarsanız makine üreticiniz veya üçüncü sağlayıcılara başvurun.



Alet taşıyıcı şablonları birden fazla parça dosyasından oluşabilir. Parça dosyaları eksik olduğunda, kumanda bir hata mesajı gösterir.

**Sadece eksiksiz alet taşıyıcı şablonları kullanın!**









## Alet taşıyıcı şablonlarının parametrelenmesi

Kumandanın alet taşıyıcıları matematiksel olarak dikkate almasından önce alet taşıyıcı şablonlarına gerçek ölçüleri vermeniz gerekir. Bu parametrelenmeyi **ToolHolderWizard** ek aracıyla yaparsınız.

Parametrelenmiş, **.cfx** uzantılı alet taşıyıcıları **TNC:\system\Toolkinematics** altında kaydedersiniz.

**ToolHolderWizard** ek aracı öncelikli olarak fare ile kullanılır. Fare ile ayrıca ekran düzenini de ayarlayabilirsiniz, bunun için **Parametre, Yardım resmi** ve **3D grafik** alanları arasındaki ayırma çizgilerini sol fare tuşunu basılı tutarak çekin.

**ToolHolderWizard** ek aracında aşağıdaki simgeler mevcuttur:

Simge	Fonksiyon
	Ek aracı sonlandır
	Dosya aç
	İskelet model ile hacimsel görünüm arasında geçiş
	Gölgeli ile saydam görünüm arasında geçiş
	Transformasyon vektörlerini göster veya gizle
	Çarpışma objelerinin adlarını göster veya gizle
	Kontrol noktalarını göster veya gizle
	Ölçüm noktalarını görüntüleme veya gizleme
	3D modelin çıkış görünümünü geri yükle





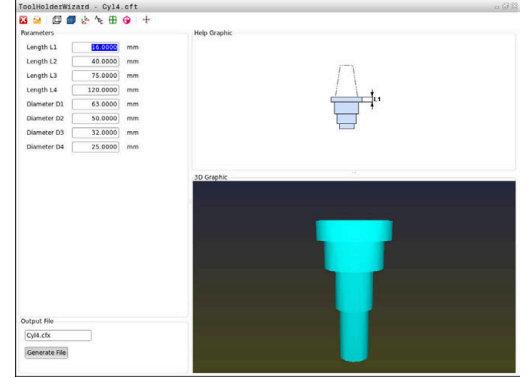





Alet taşıyıcı şablonunun dönüştürme vektörleri, tanımlamalar, kontrol noktaları ve ölçüm noktaları içermemesi durumunda **ToolHolderWizard** ek aracı, ilgili simgeye basılması durumunda bir fonksiyon uygulamaz.



### Alet taşıyıcı şablonunu Manuel İşletim işletim türünde parametreleyin

Bir alet taşıyıcı şablonunu parametrelmek ve kaydetmek için aşağıdaki şekilde hareket edin:

- ▶  **Manuel İşletim** tuşuna basın
- ▶  **ALET TABLOSU** yazılım tuşuna basın
- ▶  **DÜZENLE** yazılım tuşuna basın
- ▶  İmleci **KINEMATIC** sütununda konumlandırın
- ▶  **SEÇİM** yazılım tuşuna basın
- ▶  **TOOL HOLDER WIZARD** yazılım tuşuna basın
  - > Kumanda, bir açılır pencerede **ToolHolderWizard** ek aracını açar.
- ▶  **DOSYA AÇ** simgesine basın
  - > Kumanda, bir açılır pencere açar.
  - > Önizleme görüntüsü yardımıyla istenen alet taşıyıcı şablonunu seçin
  - > **OK** butonuna basın
  - > Kumanda, seçili alet taşıyıcı şablonunu açar.
  - > İmleç, parametrelenebilir ilk değer üzerinde durur.
  - > Değerleri uyarlayın
  - > Parametrelenmiş alet tutucunun adını **Çıktı dosyası** alanına girin
  - > **DOSYA OLUŞTUR** butonuna basın
  - > Gerekirse kumandanın geri bildirimine reaksiyon gösterin
- ▶  **SONLANDIR** simgesine basın
  - > Kumanda ek araç penceresini kapatır

### Alet taşıyıcı şablonunu Programlama işletim türünde parametrelendirin

Bir alet taşıyıcı şablonunu parametrellemek ve kaydetmek için aşağıdaki şekilde hareket edin:



- ▶ **Programlama** tuşuna basın



- ▶ **PGM MGT** tuşuna basın
- ▶ **TNC:\system\Toolkinematics** yolunu seçin
- ▶ Alet taşıyıcı şablonunu seçin
- ▶ Kumanda, seçilen alet taşıyıcı şablonuyla **ToolHolderWizard** ek aracını açar.
- > İmleç, parametrelenebilir ilk değer üzerinde durur.
- ▶ Değerleri uyarlayın
- ▶ Parametrelenmiş alet tutucunun adını **Çıktı dosyası** alanına girin
- ▶ **DOSYA OLUŞTUR** butonuna basın
- ▶ Gerekirse kumandanın geri bildirimine reaksiyon gösterin
- ▶ **SONLANDIR** simgesine basın
- > Kumanda ek araç penceresini kapatır



## Alet taşıyıcı atama

Alet taşıyıcıların kumanda tarafından matematiksel olarak dikkate alınabilmesi için alet taşıyıcının bir alete atanması ve **aletin yeniden çağırılması** gerekir.



Parametrelenmiş alet taşıyıcıları birden fazla parça dosyasından oluşabilir. Parça dosyaları eksik olduğunda, kumanda bir hata mesajı gösterir.

**Yalnızca eksiksiz parametrelenmiş alet taşıyıcıları, hatasız STL dosyaları veya M3D dosyaları kullanın!**

STL formatındaki alet taşıyıcılar aşağıdaki koşulları yerine getirmelidir:

- maks. 20.000 üçgen
- Üçgenler ağı kapalı bir zarf oluşturur

Bir STL dosyası kumandanın gereksinimlerini karşılamıyorsa kumanda bir hata mesajı verir.

Alet taşıyıcılar için ör. tespit ekipmanlarında STL ve M3D dosyalarının talepleri aynıdır.

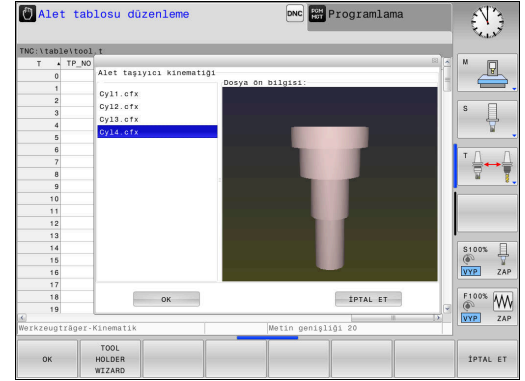

Bir alete bir alet taşıyıcısı atamak için aşağıdaki şekilde hareket edin:



- ▶ İşletim türü: **Manuel İşletim** tuşuna basın



- ▶ **ALET TABLOSU** yazılım tuşuna basın

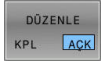

- ▶ **DÜZENLE** yazılım tuşuna basın



- ▶ İmleci, gerekli aletin **KINEMATIC** sütununda konumlandırın

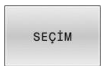

- ▶ **SEÇİM** yazılım tuşuna basın
- Kumanda, mevcut alet taşıyıcılarını içeren bir açılır pencere açar.
- ▶ Önizleme görüntüsü yardımıyla istenen alet taşıyıcıyı seçin
- ▶ **OK** yazılım tuşuna basın
- Kumanda, seçilen alet taşıyıcının adını **KINEMATIC** sütununa kabul eder.
- ▶ Alet tablosundan çıkın



# 5

**Ayarlama**

## 5.1 Açma, kapama

### Çalıştırma

#### ⚠ TEHLİKE

##### Dikkat, kullanıcılar için tehlike!

Makine ve makine bileşenlerinden dolayı her zaman mekanik tehlikeler söz konusudur. Elektrikli, manyetik ya da elektromanyetik alanlar özellikle kalp pili kullanan ve implant bulunan kişiler için tehlikelidir. Makinenin devreye alınmasıyla tehlike başlar!

- ▶ Makine el kitabı dikkate alınmalı ve izlenmelidir
- ▶ Güvenlik uyarıları ve güvenlik sembolleri dikkate alınmalı ve izlenmelidir
- ▶ Güvenlik tertibatları kullanılmalıdır



Makine el kitabını dikkate alın!

Makinenin başlatılması ve referans noktalarının çalıştırılması makineye bağlı olan fonksiyonlardır.

Makineyi ve kumandayı aşağıdaki gibi devreye alın:

- ▶ Kumandanın ve makinenin besleme gerilimini açın
- > Kumanda aşağıdaki diyaloglarda devreye girme durumunu gösterir.
- > Kumanda, başarılı şekilde çalışmaya başlama sonrasında **Stromunterbrechung** diyalogunu gösterir

**CE**

- ▶ Mesajı **CE** tuşuyla silin
- > Kumanda, **PLC programını dönüştürme** diyalogunu gösterir, PLC programı otomatik olarak dönüştürülür.
- > Kumanda **Röle kontrol gerilimi yok** diyalogunu gösterir.

**I**

- ▶ Kontrol gerilimini açın
- > Kumanda bir kendi kendine test uygular.

Kumanda bir hata tespit etmezse **Referans noktalarını aş** diyalogunu gösterir.

Kumanda bir hata tespit ederse bir hata mesajı verir.

#### BILGI

##### Dikkat çarpışma tehlikesi!

Kumanda, makine açıldığında döndürülmüş düzlemin kapatma durumunu geri yüklemeye çalışır. Bazı durumlarda bu mümkün değildir. Bu ör. eksen açısı ile döndürürseniz ve makine hacimsel açıyla yapılandırılmışsa veya kinematiği değiştirdiyseniz geçerlidir.

- ▶ Döndürmeyi mümkünse kapatmadan önce sıfırlayın
- ▶ Tekrar açmada döndürme durumunu kontrol edin

**Eksen konumu kontrolü**

Bu bölüm yalnızca EnDat ölçüm cihazlı makine eksenleri için geçerlidir.

Makine devreye alındıktan sonra gerçek eksen konumu, aşağıya hareket ettirme sırasındaki eksen konumu ile örtüşmüyorsa kumanda bir açılır pencere gösterir.

- ▶ İlgili eksenin konumunu kontrol edin
- ▶ Gerçek eksen konumu önerilen göstergeyle örtüşüyorsa **EVET** ile onaylayın

**BILGI****Dikkat çarpışma tehlikesi!**

Gerçek eksen konumlarıyla kumanda tarafından beklenen (aşağıya hareket ettirme sırasında kayıtlı) değerler arasındaki sapmalar dikkate alınmazsa eksenlerde istenmeyen ve önceden fark edilemeyen hareketler meydana gelebilir. Diğer eksenlerin referans işleminde ve takip eden tüm hareketlerde çarpışma tehlikesi oluşur!

- ▶ Eksen konumu kontrolü
- ▶ Yalnızca eksen konumları örtüşüyorsa açılır pencereyi **EVET** ile onaylayın
- ▶ Eksen onayına rağmen ardından dikkatli hareket edilmelidir
- ▶ Belirsizlik ya da şüphe durumunda makine üreticisini bilgilendirin

## Referans noktası aşılmış

Devreye alma sonrasında kumanda, kendi kendine testi başarılı şekilde uygulamışsa **Referans noktalarını aş** diyalogunu gösterir.



Makine el kitabını dikkate alın!

Makinenin başlatılması ve referans noktalarının çalıştırılması makineye bağlı olan fonksiyonlardır.

Makineniz mutlak ölçüm cihazları ile donatılmışsa referans noktalarının aşılması devre dışı kalır.



NC programlarını yalnızca düzenlemek ya da grafiksel olarak simüle etmek istiyorsanız kontrol gerilimini devreye aldıktan sonra eksenlerde referans işlemi yapmadan derhal **Programlama** ya da **Program Testi** işletim türünü seçin.

Referans işlemi yapılmamış eksenler durumunda bir referans noktasını ayarlayamaz ya da referans noktasını referans noktası tablosu üzerinden değiştiremezsiniz. Kumanda **Referans noktası aşılmış** bilgisini verir.

Referans noktaları sonradan aşılabilir. Bunun için **Manuel İşletim** işletim türünde **REF. NKT. SÜRÜŞ BAŞ** yazılım tuşuna basın.

Referans noktalarını belirtilen sırayla aşın:



- ▶ Her eksen için **NC start** tuşuna basın ya da
- > Kumanda şimdi kullanıma hazırdır ve **Manuel İşletim** işletim türündedir.

Alternatif olarak referans noktalarını istediğiniz sırayla aşın:



- ▶ Referans noktası aşılanaya kadar her eksen için eksen yön tuşuna basın ve basılı tutun



- > Kumanda şimdi kullanıma hazırdır ve **Manuel İşletim** işletim türündedir.



**Referans noktasını döndürülmüş çalışma düzleminde aşma**

**Çalışma düzlemi hareketi** (Seçenek no. 8) fonksiyonu kumanda aşağıya hareket ettirmeden önce etkin durumdaysa kumanda, yeniden başlatma durumunda da fonksiyonu otomatik olarak etkinleştirir. Böylece eksen tuşları yardımıyla hareketler, döndürülmüş çalışma düzleminde gerçekleşir.

Referans noktalarının üzerinden geçilmeden önce **Çalışma düzlemi hareketi** fonksiyonunu devre dışı bırakmalısınız, aksi halde kumanda bu işlemi bir uyarıyla iptal eder. Güncel kinematikte etkinleştirilmemiş eksenlerde **Çalışma düzlemi hareketi** devre dışı bırakılmadan da referans işlemi yapılabilir, ör. bir takım kartuşu.

**Diğer bilgiler:** "Manuel çevirmeyi etkinleştirme", Sayfa 248

**BILGI****Dikkat çarpışma tehlikesi!**

Kumanda, alet ve malzeme arasında otomatik bir çarpışma kontrolü gerçekleştirmez. Yanlış ön konumlandırma ya da bileşenler arasında yetersiz mesafe olması durumunda eksenlerin referans işleminde çarpışma tehlikesi oluşur!

- ▶ Ekran bilgilerini dikkate alın
- ▶ Eksenlerin referans işleminden önce gerekirse güvenli bir konuma hareket edilmelidir
- ▶ Olası çarpışmalara dikkat edin

**i** Makinede mutlak ölçüm cihazları bulunmuyorsa döner eksenlerin konumu onaylanmalıdır. Açılır pencerede gösterilen konum, aşağıya hareket ettirmeden önceki son konuma uygun.

## Kapama



Makine el kitabını dikkate alın!  
Kapatma, makineye bağlı bir fonksiyondur.

Kapama sırasında veri kaybını önlemek için kumandanın işletim sistemini belirli bir biçimde kapatmanız gerekir:



- ▶ İşletim türü: **Manuel İşletim** tuşuna basın



- ▶ **OFF** yazılım tuşuna basın



- ▶ **KAPAT** yazılım tuşuyla onaylayın
- ▶ Kumanda bir açılır pencerede **Şimdi kapatabilirsiniz** yazısını gösterirse kumandanın besleme gerilimini kesebilirsiniz

### BILGI

#### Dikkat, veri kaybı yaşanabilir!

Çalışan işlemlerin sonlanması ve verilerin kaydedilmesi için kumandanın kapatılması gerekir. Kumandanın ana şaltere basılarak derhal kapatılması her kumanda durumunda veri kaybına yol açabilir!

- ▶ Kumanda daima kapatılmalıdır
- ▶ Ana şaltere yalnızca ekran mesajından sonra basılmalıdır

## 5.2 Makine ekseninin hareket ettirilmesi

### Not



Makine el kitabını dikkate alın!  
Eksenleri, eksen yön tuşlarıyla hareket ettirmek makineye bağlıdır.

### Ekseni eksen yön tuşlarıyla hareket ettirme



- ▶ İşletim türü: **Manuel İşletim** tuşuna basın



- ▶ **Manuel işletim**, işletim türünü seçin



- ▶ Eksen yön tuşuna basın ve eksenin hareket etmesini istediğiniz süre boyunca basılı tutun



- ▶ Alternatif olarak ekseni sürekli hareket ettirme:  
Eksen yön tuşunu basılı tutun ve **NC Başlat** tuşuna basın



- ▶ Durdurma: **NC durdur** tuşuna basın

Her iki yöntemle birden fazla ekseni eş zamanlı hareket ettirebilirsiniz; kumanda, bu durumda hat beslemesini gösterir. Eksenleri hareket ettiren beslemeyi **F** yazılım tuşuyla değiştirin.











**Diğer bilgiler:** "S mil devri, F beslemesi ve M ek fonksiyonu", Sayfa 195

Makinede bir hareket görevi etkinse kumanda **STIB** (kumanda işletimde) sembolünü gösterir.

## Kademeli pozisyonlama

Kademeli konumlandırma sırasında kumanda bir makine eksenini belirlediğiniz adım ölçüsü kadar hareket ettirir.

Kesme için giriş aralığı 0,001 mm ila 10 mm arasındadır.

-  ▶ İşletim türü: **Manuel İşletim** tuşuna veya **El. çarkı** tuşuna basın
-  ▶ Yazılım tuşu çubuğuna geçiş yapın
-  ▶ Kademeli konumlandırmayı seçin: **ADIM ÖLÇÜSÜ** yazılım tuşunu **AÇIK** konuma getirin
-  ▶ **Lineer eksenler** sevkini girin
-  ▶ **DEĞER DEVR-ALMAK** yazılım tuşuyla onaylayın
-  ▶ Alternatif olarak **ENT** tuşuyla onaylayın
-  ▶ İmleci, ok tuşuyla **Yuvarlak eksenler** üzerine konumlandırın
-  ▶ **Dairesel eksenler** sevkini girin
-  ▶ **DEĞER DEVR-ALMAK** yazılım tuşuyla onaylayın
-  ▶ Alternatif olarak **ENT** tuşuyla onaylayın
-  ▶ **OK** yazılım tuşuyla onaylayın
- > Adım ölçüsü etkindir.
- > Kumanda ayarlanmış olan değerleri üst ekran alanında gösterir.

## Kademeli pozisyonlamayı kapama

-  ▶ **KADEMELİ** yazılım tuşunu **KAPALI** konuma getirin

 **Adım ölçümü aralığı** menüsündeyseniz **KA- PAT** yazılım tuşuyla kademeli pozisyonlamayı kapatabilirsiniz.

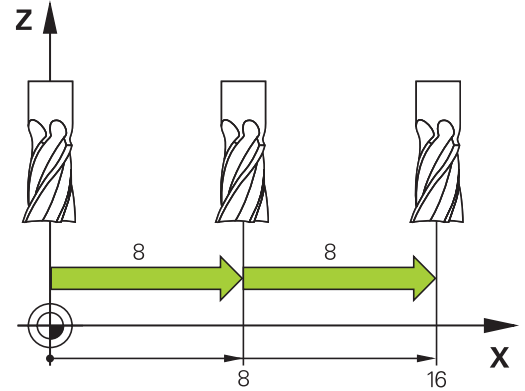

## Elektronik el çarklarıyla hareket ettirme

### ⚠ TEHLIKE

#### Dikkat, kullanıcılar için tehlike!

Emniyetsiz bağlantı yuvaları, arızalı kablolar ve kurallara uygun olmayan kullanım neticesinde daima elektrik kaynaklı tehlikeler oluşur. Makinenin devreye alınmasıyla tehlike başlar!

- ▶ Cihazların yalnızca yetkili servis personeli tarafından bağlanmasını ya da çıkarılmasını sağlayın
- ▶ Makineyi yalnızca el çarkı bağlıyken ya da bağlantı yuvası emniyete alınmış durumdayken devreye alın

Kumanda aşağıdaki elektronik el çarkları ile hareket ettirme işlevini destekler:

- HR 510: Ekransız el çarkı, kablolu veri aktarımı
- HR 520: Ekranlı el çarkı, kablolu veri aktarımı
- HR 550FS: Ekranlı el çarkı, kablosuz veri aktarımı

Bunun dışında kumanda, HR 410 (ekransız) ve HR 420 (ekranlı) kablolu el çarklarını da destekler.



Makine el kitabını dikkate alın!

Makine üreticisi, HR 5xx el çarkları için ek fonksiyonlar kullanıma sunabilir.

Taşınabilir HR 520 ve HR 550FS el çarkları, kumandanın farklı bilgiler gösterdiği bir ekranla donatılmıştır. Ayrıca el çarkı yazılım tuşlarıyla referans noktası belirlemek veya M fonksiyonlarını girmek ve işlemek gibi önemli ayar fonksiyonlarını uygulayabilirsiniz.

El çarkını, el çarkı etkinleştirme tuşuyla etkinleştirdiğiniz anda kumanda paneli üzerinden artık kullanım mümkün olmaz. Kumanda bu durumu kontrol ekranında bir açılır pencere ile gösterir.



- 1 **ACİL KAPATMA** tuşu
- 2 Durum göstergesi ve fonksiyon seçimi için el çarkı ekranı
- 3 Yazılım tuşları
- 4 Eksen tuşları makine üreticisi tarafından eksen konfigürasyonuna uygun olarak değiştirilebilir
- 5 Onay tuşu
- 6 El çarkı hassasiyeti tanımı için ok tuşları
- 7 El çarkı etkinleştirme tuşu
- 8 Kumandanın seçilen eksenini hareket ettirdiği yön tuşu
- 9 Eksen yön tuşları için hızlı hareket bindirmesi
- 10 Mili açma (makineye bağlı fonksiyon, tuş makine üreticisi tarafından değiştirilebilir)
- 11 **NC tümcesi oluştur** tuşu (makineye bağlı fonksiyon, tuş makine üreticisi tarafından değiştirilebilir)
- 12 Mili kapatma (makineye bağlı fonksiyon, tuş makine üreticisi tarafından değiştirilebilir)
- 13 Özel fonksiyonlar için **CTRL** tuşu (makineye bağlı fonksiyon, bu tuş makine üreticisi tarafından değiştirilebilir)
- 14 **NC başlat** tuşu (makineye bağlı fonksiyon, bu tuş makine üreticisi tarafından değiştirilebilir)
- 15 **NC durdur** tuşu (makineye bağlı fonksiyon, bu tuş makine üreticisi tarafından değiştirilebilir)
- 16 El çarkı
- 17 Mil devir sayısı potansiyometresi
- 18 Besleme potansiyometresi
- 19 Kablo bağlantısı, HR 550FS kablosuz el çarkında yoktur

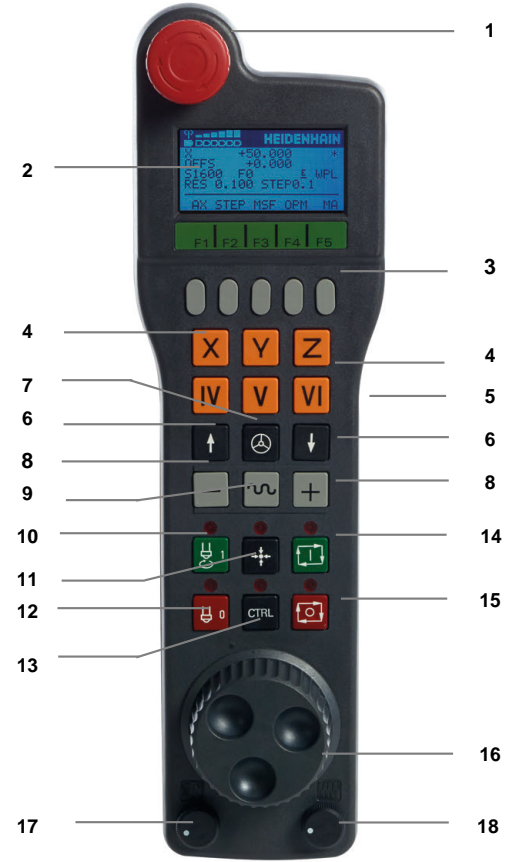

### El çarkı ekranı

- 1 **Sadece HR 550FS** kablosuz el çarkında: El çarkının bağlantı aygıtında bulunup bulunmadığına veya kablosuz işletimin etkin olup olmadığına dair gösterge
- 2 **Sadece HR 550FS** kablosuz el çarkında: Alan kuvveti gösterimi, altı çubuk = maksimum alan kuvveti
- 3 **Sadece HR 550FS** kablosuz el çarkında: Akülerin şarj seviyesi, altı çubuk = maksimum şarj seviyesi. Dolum işlemi esnasında soldan sağa doğru bir çubuk hareket eder
- 4 **X+50.000**: Seçilen eksenin konumu
- 5 **\***: STIB (işletimde kumanda); program akışı başlatıldı veya eksen hareket halinde
- 6 **OFFS +0.000**: M118'den veya global program ayarlarından ofset değerleri (seçenek no. 44)
- 7 **S1600**: Güncel mil devri
- 8 **F0**: Seçilen eksenin hareket ettirildiği güncel besleme  
Program akışı sırasında kumanda mevcut yol beslemesini görüntüler.
- 9 **E**: Hata mesajı oluştu  
Kumandada bir hata mesajı belirirse el çarkı ekranı 3 saniye süreyle **ERROR** mesajını gösterir. Ardından **E** göstergesini, hata kumandada olduğu sürece görebilirsiniz.
- 10 **WPL**: 3D-ROT fonksiyonu etkin  
3D-ROT menüsündeki ayara göre şunları görürsünüz:
  - **VT**: Alet ekseninde hareket fonksiyonu etkin
  - **WP**: Temel döndürme fonksiyonu etkin
- 11 **RES 0100**: Etkin el çarkı çözünürlüğü. Seçilen eksenin bir el çarkı devri sırasında kat ettiği yol
- 12 **STEP ON** ya da **OFF**: Kademeli konumlandırma etkin veya devre dışı. Fonksiyon etkinken kumanda, ek olarak etkin hareket kademesini gösterir
- 13 Yazılım tuşu çubuğu: Farklı fonksiyonların seçimi, tanım aşağıdaki bölümlerde yer almaktadır

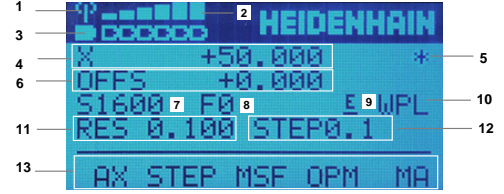

### HR 550FS kablosuz el çarkının özellikleri

#### ⚠ TEHLİKE

##### Dikkat, kullanıcılar için tehlike!

Telsiz el çarklarının kullanımı akü işletiminden ve diğer kablosuz kullanıcılardan dolayı kablolu bağlantıya göre arıza yapmaya daha fazla eğilimlidir. Güvenli işleme yönelik ön koşullara ve bilgilere uyulmaması örn. bakım ya da ayarlama çalışmaları sırasında kullanıcının tehlikeye maruz kalmasına yol açar!

- ▶ El çarkının telsiz bağlantısı diğer kablosuz kullanıcılarla üst üste binme bakımından kontrol edilmelidir
- ▶ Kumandanın bir sonraki yeniden başlatmada bir fonksiyon testi gerçekleştirilmesi için el çarkını ve el çarkı yuvasını en fazla 120 saatlik işletim süresinin ardından kapatın
- ▶ Bir atölyede birden fazla telsiz el çarkı olması durumunda el çarkı bağlantısı ve ilgili el çarkı arasında belirgin atama oluşturulmalıdır (örn. renkli stiker)
- ▶ Bir atölyede birden fazla telsiz el çarkı olması durumunda makine ve ilgili el çarkı arasında belirgin atama oluşturulmalıdır (örn. fonksiyon testi)

HR 550FS kablosuz el çarkı bir akü ile donatılmıştır. El çarkını el çarkı yuvasına koyar koymaz akü dolmaya başlar.

El çarkı yuvası HRA 551 FS ve el çarkı HR 550FS bir arada bir fonksiyon birimi oluşturur.

HR 550FS el çarkını, tekrar doldurmanız gerekmeden önce şarj ile 8 saate kadar kullanabilirsiniz. Şarjı tamamen bitmiş bir el çarkının tamamen şarj edilmesi için yaklaşık 3 saat gereklidir. HR 550FS el çarkını kullanmıyorsanız daima el çarkı yuvasına koyun. Böylece el çarkı aküsü her zaman doludur ve acil kapatma devresinde doğrudan bir temas bağlantısı bulunur.

El çarkı, el çarkı yuvasına koyulur koyulmaz dahili olarak kablo işletimine geçer. El çarkını, tamamen boşalmış olması durumunda dahi kullanabilirsiniz. İşlevselliği kablosuz işletimle aynıdır.

- ▶ El çarkı yuvasının ve el çarkının temas yerlerini, fonksiyonlarının devamlılığını sağlamak için düzenli olarak temizleyin.

Telsiz mesafesinin aktarım alanı fazlasıyla yeterli olarak ölçülmüştür. Ö. çok büyük makinelerde aktarım alanının sınırına yaklaşmanız durumunda HR 550FS, sizi fark edilir bir titreşim alarmı ile uyarır. Bu durumda, telsiz alıcısının entegre edildiği el çarkı yuvasına olan mesafesini tekrar azaltmanız gerekir.





**BILGI****Dikkat, alet ve malzeme için tehlike!**

Telsiz el çarkı bir telsiz kesintisinde, akünün tamamen deşarj olması ya da bir arıza durumunda bir acil kapatma reaksiyonu tetikler. İşlem sırasındaki acil kapatma reaksiyonları alette ya da malzemede hasarlara yol açabilir!

- ▶ El çarkı kullanılmadığı zaman el çarkı bağlantısına yerleştirilmelidir
- ▶ El çarkı ile el çarkı bağlantısı arasındaki mesafe düşük tutulmalıdır (titreşim alarmı dikkate alınmalıdır)
- ▶ İşlem öncesinde el çarkı test edilmelidir

Kumanda bir acil kapatmayı tetiklediğinde el çarkını yeniden etkinleştirmeniz gerekir. Aşağıdaki işlemleri yapın:

MOD

- ▶ **MOD** tuşuna basın
- > Kumanda MOD menüsünü açar.
- ▶ **Makine ayarları** grubunu seçin

FONK -  
EL ÇARKINI  
YERLEŞTİR

- ▶ **FONK- EL ÇARKINI YERLEŞTİR** yazılım tuşuna basın
- > Kumanda kablosuz el çarklarını yapılandırma için bir açılır pencere açar.
- ▶ **El çarkı başlat** butonundan telsiz el çarkını tekrar etkinleştirin
- ▶ **SON** butonuna basın

El çarkını işleme alma ve yapılandırma için MOD menüsünde buna ait bir fonksiyon mevcuttur.

**Diğer bilgiler:** "HR 550\FS kablosuz el çarkını yapılandırma", Sayfa 337

### Hareket ettirilecek eksen seçme

Ana eksenler X, Y ve Z gibi diğer üç adet, makine üreticisi tarafından tanımlanabilen eksen, eksen tuşları üzerinden doğrudan etkinleştirilebilirsiniz. Makine üreticiniz sanal eksen VT'yi de doğrudan boş olan eksen tuşlarından bir tanesinin üzerine koyabilir. Sanal VT eksen, bir eksen tuşu üzerinde bulunmuyorsa yapmanız gerekenler:

- ▶ **F1 (AX)** el çarkı yazılım tuşuna basın
- ▶ Kumanda, el çarkı ekranındaki tüm etkin eksenleri gösterir. O anda etkin olan eksen yanıp söner.
- ▶ İsteddiğiniz eksen **F1 (->)** veya **F2 (<-)** el çarkı yazılım tuşları ile seçin ve **F3 (OK)** el çarkı yazılım tuşuyla onaylayın

### El çarkı hassasiyetinin ayarlanması

El çarkı hassasiyeti, bir eksenin el çarkı devri başına hangi yolda hareket edeceğini belirler. El çarkı hassasiyetleri, eksenin tanımlanmış el çarkı hızından ve kumanda dahilindeki hız kademesinden meydana gelir. Hız kademesi, el çarkı hızının yüzdesel oranını açıklar. Kumanda, her bir hız kademesi için bir el çarkı hassasiyeti hesaplar. Elde edilen el çarkı hassasiyetleri, el çarkı ok tuşları üzerinden doğrudan seçilebilir (yalnızca adım ölçüsü etkin olmadığında).

Hız kademelerinden, örneğin 1'den ilgili birimlere tanımlanmış bir el çarkı hızından aşağıdaki el çarkı hassasiyetleri elde edilir:

Elde edilen el çarkı hassasiyetleri;

mm/dönüş ve derece/dönüş olarak:

0,0001/0,0002/0,0005/0,001/0,002/0,005/0,01/0,02/0,05/0,1/0,2/0,5/1





Elde edilen el çarkı hassasiyetleri; inç/dönüş olarak:

0,000127/0,000254/0,000508/0,00127/0,00254/0,00508/0,0127/0,0254/0,0508/0,127/0,254/0,508

### Elde edilen el çarkı hassasiyetleri için örnekler:

Tanımlanmış el çarkı hızı	Hız kademesi	Elde edilen el çarkı hassasiyeti
10	%0,01	0,001 mm/dönüş
10	%0,01	0,001 derece/dönüş
10	%0,0127	0,00005 inç/dönüş

**Eksenleri hareket ettirme**

- 
  - ▶ El çarkını etkinleştirme: HR 5xx üzerindeki el çarkı tuşuna basın:
  - ▶ Kumandayı şimdi sadece HR 5xx üzerinden kullanabilirsiniz. Kumanda, ekranda bilgi metni bulunan bir açılır pencere gösterir.
  - ▶ Gerekirse **OPM** yazılım tuşu aracılığıyla istediğiniz işletim türünü seçin
  - ▶ Gerekirse onay tuşunu basılı tutun
- 
  - ▶ El çarkı üzerinde hareket ettirmek istediğiniz eksen seçin. Gerekirse ek eksenleri yazılım tuşları üzerinden seçin
- 
  - ▶ Etkin eksen + yönünde hareket ettirin ya da
- 
  - ▶ Etkin eksen - yönünde hareket ettirin
- 
  - ▶ El çarkını devre dışı bırakma: HR 5xx üzerindeki el çarkı tuşuna basın
  - ▶ Kumandayı şimdi yeniden kumanda alanından kullanabilirsiniz.

**Potansiyometre ayarları**

0,00005 inç/dönüş

**BILGI****Dikkat, malzeme zarar görebilir**

Makine kumanda paneli ile el çarkı arasında geçiş yapılırken besleme azalabilir. Bu da malzeme üzerinde görülebilir işaretlere neden olabilir.

- ▶ El çarkı ile makine kumanda paneli arasında geçiş yapmadan önce malzemeyi serbest bırakın.

El çarkı ve makine kumanda panelindeki besleme potansiyometresinin ayarları birbirinden farklı olabilir. El çarkını etkinleştirirseniz kumanda otomatik olarak el çarkının besleme potansiyometresini de etkinleştirir. El çarkını devre dışı bırakırsanız kumanda otomatik olarak makine kumanda panelinin besleme potansiyometresini de etkinleştirir.

Potansiyometreler arasında geçiş yapılırken beslemenin artmaması için besleme ya dondurulur ya da azaltılır.

Geçişten önceki besleme geçişten sonraki beslemeden büyükse kumanda beslemeyi küçük olan değere düşürür.

Geçişten önceki besleme geçişten sonraki beslemeden küçükse kumanda değeri dondurur. Bu durumda besleme potansiyometresini önceki değere geri çevirmeniz gerekir, çünkü etkinleştirilen besleme potansiyometresi ancak o zaman etki eder.

### Kademeli pozisyonlama

Kademeli pozisyonlama sırasında o anda etkin olan el çarkı eksenini, sizin tarafınızdan belirlenen kademe ölçüsü kadar hareket ettirir:

- ▶ F2 (**STEP**) el çarkı yazılım tuşuna basın
- ▶ Kademeli konumlandırmayı etkinleştirin: 3 (**ON**) el çarkı yazılım tuşuna basın
- ▶ İstenen kademe ölçüsünü, **F1** veya **F2** tuşlarına basarak seçin. Mümkün olan en küçük adım ölçüsü 0,0001 mm'dir (0,00001 inç). Mümkün olan en büyük adım ölçüsü 10 mm'dir (0,3937 inç)
- ▶ Seçilen kademe ölçüsünü 4 (**AÇIK**) yazılım tuşu ile alın
- ▶ El çarkındaki + veya - tuşuyla etkin el çarkı eksenini ilgili yönde hareket ettirin

**i** **F1** veya **F2** tuşunu basılı tuttuğunuzda, kumanda her on değişiklik için sayım adımını 10'luk bir faktörle değiştirir. Ek olarak **CTRL** tuşuna bastığınızda, **F1** veya **F2**'ye bastığınızda sayım adımı 100 faktörüyle değişir.

### M ek fonksiyonlarını girin

- ▶ **F3 (MSF)** el çarkı yazılım tuşuna basın
- ▶ **F1 (M)** el çarkı yazılım tuşuna basın
- ▶ İstenen M fonksiyon numarasını, **F1** veya **F2** tuşlarına basarak seçin
- ▶ M ek fonksiyonunu **NC başlat** tuşuyla uygulayın

### S mil devir sayısını girme

- ▶ **F3 (MSF)** el çarkı yazılım tuşuna basın
- ▶ **F2 (S)** el çarkı yazılım tuşuna basın
- ▶ İstenen devir sayısını **F1** ya da **F2** tuşlarına basarak seçin
- ▶ Yeni devir S'yi **NC başlat** tuşuyla etkinleştirin

**i** **F1** veya **F2** tuşunu basılı tuttuğunuzda, kumanda her on değişiklik için sayım adımını 10'luk bir faktörle değiştirir. Ek olarak **CTRL** tuşuna bastığınızda, **F1** veya **F2**'ye bastığınızda sayım adımı 100 faktörüyle değişir.

### F beslemesinin girilmesi

- ▶ **F3 (MSF)** el çarkı yazılım tuşuna basın
- ▶ **F3 (F)** el çarkı yazılım tuşuna basın
- ▶ İstenen beslemeyi **F1** ya da **F2** tuşlarına basarak seçin
- ▶ Yeni besleme F'yi, **F3 (OK)** el çarkı yazılım tuşuyla kabul edin

**i** **F1** veya **F2** tuşunu basılı tuttuğunuzda, kumanda her on değişiklik için sayım adımını 10'luk bir faktörle değiştirir. Ek olarak **CTRL** tuşuna bastığınızda, **F1** veya **F2**'ye bastığınızda sayım adımı 100 faktörüyle değişir.

**Referans noktasının ayarlanması**

Makine el kitabını dikkate alın!

Makine üreticisi bir referans noktası ayarını münferit eksenlerde kilitleyebilir.

- ▶ **F3 (MSF)** el çarkı yazılım tuşuna basın
- ▶ **F4 (PRS)** el çarkı yazılım tuşuna basın
- ▶ Gerekirse referans noktasının yerleştirileceği eksen seçin
- ▶ Ekseni, **F3 (OK)** el çarkı yazılım tuşuyla sıfırlayın veya **F1** ve **F2** el çarkı yazılım tuşları ile istenen değeri ayarlayın ve **F3 (OK)** el çarkı yazılım tuşuyla kabul edin. **CTRL** tuşuna bir kez daha basıldığında, sayma adımı 10 değerine yükselir

**Çalışma modunu değiştirme**

**F4 (OPM)** el çarkı yazılım tuşu üzerinden, kumanda güncel durumu bir geçişe izin verdiği sürece el çarkı ile işletim türünü değiştirebilirsiniz.

- ▶ **F4 (OPM)** el çarkı yazılım tuşuna basın
- ▶ El çarkı yazılım tuşları üzerinden istediğiniz işletim türünü seçin
  - MAN: **Manuel İşletim**
  - MDI: **El girişi ile pozisyonlama**
  - SGL: **Program akışı tekli tümce**
  - RUN: **Program akışı tümce takibi**

**Komple hareket tümcesi oluşturma**

Makine el kitabını dikkate alın!

Makine üreticiniz **NC tümcesi oluştur** el çarkı tuşunu herhangi bir fonksiyonla donatabilir.

- ▶ **El girişi ile pozisyonlama** işletim türünü seçin
- ▶ Gerekirse kumanda klavyesindeki ok tuşları ile arkasına yeni hareket tümcesini eklemek istediğiniz NC tümcesini seçin
- ▶ El çarkını etkinleştirin
- ▶ **NC tümcesi oluştur** el çarkı tuşuna basın
- ▶ Kumanda, MOD fonksiyonu üzerinden seçilen tüm eksen pozisyonlarını içeren komple bir hareket tümcesini ekler.

### Program akışı işletim türlerindeki fonksiyonlar

Program akışı işletim türlerinde aşağıdaki fonksiyonları uygulayabilirsiniz:

- **NC başlat (NC başlat** el çarkı tuşu)
- **NC durdur (NC durdur** el çarkı tuşu)
- **NC durdur** tuşuna bastıysanız: Dahili durdurma (**MOP** ve sonra **Durdur** el çarkı yazılım tuşları)
- **NC-Stopptuşunabastıysanız:** Eksenleri manuel hareket ettirme (**MOP** ve sonra **MAN** el çarkı yazılım tuşları)
- Eksenler, bir program kesintisi sırasında manuel hareket ettikten sonra tekrar kontura hareket etme (**MOP** ve sonra **REPO** el çarkı yazılım tuşları). Kullanım, ekran yazılım tuşlarında olduğu gibi el çarkı yazılım tuşlarıyla gerçekleşir.  
**Diğer bilgiler:** "Kontura yeniden yaklaşma", Sayfa 293
- Çalışma düzlemini döndür fonksiyonunu açma ve kapatma (**MOP** ve sonra **3D** el çarkı yazılım tuşları)

## 5.3 S mil devri, F beslemesi ve M ek fonksiyonu

### Uygulama

**Manuel İşletim** ve **El. çarkı** işletim türlerinde mil devir sayısı S, besleme F ve ilave fonksiyon M öğelerini yazılım tuşları üzerinden girebilirsiniz.

**Diğer bilgiler:** "M ve STOP ek fonksiyonlarını girin", Sayfa 307



Makine el kitabını dikkate alın!  
Makine üreticisi, makinede hangi ek fonksiyonların kullanıma sunulacağını ve **Manuel İşletim** işletim türünde hangilerinin izinli olacağını belirler.

### Değerleri girme

#### S mil devir sayısı, M ek fonksiyonu

Mil devir sayısını aşağıdaki gibi girin:



- ▶ **S** yazılım tuşuna basın
- > Kumanda açılır pencerede **Mil devri S =** diyalogunu gösterir.





- ▶ **1000** (mil devir sayısı) girin
- ▶ **NC başlat** tuşuyla kabul edin

Girilen **S** devir sayısını içeren mil devrini bir **M** ek fonksiyonuyla başlatabilirsiniz. **M** ek fonksiyonunu aynı şekilde girebilirsiniz.

Kumanda, durum göstergesinde güncel mil devir sayısını gösterir. Devir sayısı <1000 durumunda kumanda, girilen bir virgöl sonrası hanesini de gösterir.

## F beslemesi

Beslemeyi aşağıdaki gibi girin:

- |   |   |
|---|---|
|  | ▶ <b>F</b> yazılım tuşuna basın         |
|   | > Kumanda, bir açılır pencere gösterir. |
|   | ▶ Beslemeyi girin                       |
|  | ▶ <b>ENT</b> tuşuyla onaylayın          |

F beslemesi için geçerli olan:

- F=0 girilmişse makine üreticisinin minimum besleme olarak tanımladığı besleme etki eder
- Girilen besleme, makine üreticisinin tanımladığı maksimum değeri aşarsa makine üreticisi tarafından tanımlanan değer etki eder
- F, bir akım kesintisinden sonra da korunur
- Kumanda hat beslemesini gösterir
  - **3D ROT** etkinken hat beslemesi, birden fazla eksenin hareketinde görüntülenir
  - **3D ROT** devre dışıyken, birden fazla eksenin aynı anda hareket ettirilmesi durumunda besleme göstergesi boştur
  - Bir el çarkı etkinken kumanda, program akışı sırasında yol beslemesini gösterir.

Kumanda, durum göstergesinde güncel beslemeyi gösterir.

- <10 değerindeki bir beslemede kumanda, girilen bir ondalık basamağı gösterir.
- <1 değerindeki bir beslemede kumanda, girilen iki ondalık basamağı gösterir.

## Mil devir sayısı ve beslemeyi değiştir

S mil devir sayısı ve F beslemesi potansiyometreleriyle, ayarlanan değer %0 ile %150 arasında değiştirilebilir.

Besleme potansiyometresi sadece programlanmış beslemeyi azaltır, kumanda tarafından hesaplanmış beslemeyi değil.



Mil devir sayısı için olan Override, sadece kademesiz mil tahrikli makinelerde etki eder.





## Besleme sınırlandırması F MAX



Makine el kitabını dikkate alın!  
Besleme sınırlandırması makineye bağlıdır.

**F MAX** yazılım tuşuyla tüm işletim türleri için besleme hızını azaltabilirsiniz. Azaltma tüm hızlı geçişler ve besleme hareketleri için geçerlidir. Girdiğiniz değer, kapatma veya açma sonrasında etkin olarak kalır.

Bir besleme sınırlandırması etkin durumdayken kumanda, durum göstergesinde, besleme değerinin arkasında bir ünlem işareti gösterir.

**Diğer bilgiler:** "Genel durum göstergesi", Sayfa 81

**F MAX** yazılım tuşu aşağıdaki işletim türlerinde bulunur:

- Program akışı tekli tümce
- Program akışı tümce takibi
- El girişi ile pozisyonlama

### Uygulama şekli

F MAX besleme sınırlandırmasını etkinleştirmek için aşağıdaki şekilde hareket edin:



- ▶ İşletim türü: **El girişi ile pozisyonlama** tuşuna basın

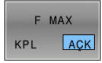

- ▶ **F MAX** yazılım tuşunu **AÇIK** konumuna getirin



- ▶ İsteddiğiniz maksimum beslemeyi girin
- ▶ OK yazılım tuşuna basın
- ▶ Kumanda durum göstergesinde, besleme değerinin arkasında bir ünlem işareti gösterir.

## 5.4 Referans noktası yönetimi

### Not



Aşağıdaki durumlarda mutlaka referans noktası tablosunu kullanın:

- Makineniz döner eksenler (döner tezgah veya döner düğme) ile donatılmışsa ve **Çalışma düzlemi hareketi** (seçenek no. 8) ile çalışıyorsanız
- Makineniz bir başlık değiştirme sistemi ile donatılmışsa
- Bu zamana kadar eski kumandalarda REF ile ilişkili sıfır noktası tabloları ile çalıştıysanız
- Farklı eğim konumu ile kenetlenmiş birden fazla aynı malzemeyi işlemek istiyorsanız

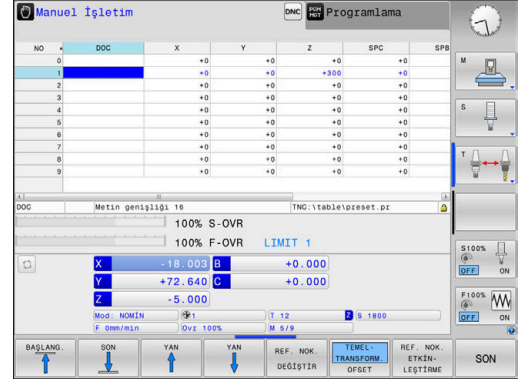

Referans noktası tablosu, istediğiniz kadar satır (referans noktası) içerebilir. Dosya büyüklüğü ve işleme hızını optimize etmek için sadece referans noktası yönetimi için ihtiyacınız olan sayıda satır kullanın.

Yeni satırları, güvenlik nedeniyle sadece referans noktası tablosu sonuna ekleyebilirsiniz.



Makine el kitabını dikkate alın!

Makine üreticiniz yeni bir satırın münferit sütunları için varsayılan değerler belirleyebilir.

## Referans noktası tablosunun İNÇ olarak oluşturulması ve etkinleştirilmesi



Kumandayı İNÇ ölçü birimine değiştirirseniz referans noktası tablosunun ölçü birimi otomatik olarak değişmez. Ölçü birimini burada da değiştirmek isterseniz yeni bir referans noktası tablosu oluşturmanız gerekir.

İNÇ ölçü biriminde bir referans noktası tablosu oluşturmak ve etkinleştirmek için aşağıdaki gibi ilerleyin:



▶ **Programlama** işletim türünü seçin



- ▶ Dosya yönetimini açın
- ▶ **TNC:\table** klasörünü açın
- ▶ **preset.pr** dosyasının adını ör. **preset\_mm.pr** olarak değiştirin
- ▶ **preset\_inch.pr** dosyası oluşturun



- ▶ **İNÇ** ölçü birimini seçin
- ▶ Kumanda yeni, boş referans noktası tablosunu açar.
- ▶ Kumanda, eksik bir prototip dosyasına ilişkin bir hata mesajı görüntüler.
- ▶ Hata mesajını silin



- ▶ Satır ekleyin, ör. on satır
- ▶ Kumanda, satırları ekler.
- ▶ İmleci **0** satırının **ACTNO** sütununa konumlandırın
- ▶ **1** girin
- ▶ Girişi onaylayın



- ▶ Dosya yönetimini açın
- ▶ **preset\_inch.pr** dosyasının adını **preset.pr** olarak değiştirin



▶ **Manuel İşletim** işletim türünü seçin



- ▶ Referans noktası yönetimini açın
- ▶ Referans noktası tablosunu kontrol edin



Ölçü biriminin otomatik olarak değiştirilmediği diğer bir tablo, alet tablosudur.

**Diğer bilgiler:** "Alet tablosunun İNÇ olarak oluşturulması ve etkinleştirilmesi", Sayfa 145

## Referans noktalarının tabloya kaydı



Makine el kitabını dikkate alın!

Makine üreticisi bir referans noktası ayarını münferit eksenlerde kilitleyebilir.

Makine üreticisi referans noktası tablosu için başka bir yol belirleyebilir.

İsteğe bağlı makine parametresi **initial** (No. 105603) ile makine üreticisi yeni satırın her sütunu için varsayılan bir değer tanımlar.

Referans noktası tablosu **PRESET.PR** adıyla standart olarak **TNC: \table\** dizininde kayıtlıdır.

**PRESET.PR, Manuel İşletim** ve **El. çarkı** işletim türlerinde yalnızca **REF. NOK. DEĞİŞTİR** yazılım tuşuna bastığınızda düzenlenebilir.

**PRESET.PR** referans noktası tablosunu **Programlama** işletim türünde açabilirsiniz, fakat tabloyu düzenleyemezsiniz.

Referans noktalarını ve temel dönüşleri referans noktası tablosuna kaydetmek için birden fazla seçeneğiniz mevcuttur:

- Manuel giriş
- **Manuel İşletim** ve **El. çarkı** işletim türünde tarama sistemi döngüleri üzerinden
- Otomatik modda tarama sistemi döngüleri **400** ila **405**, **14xx** ve **410** ila **419** üzerinden

**Ayrıntılı bilgi: Malzeme ve Alet İçin Ölçüm Döngülerinin Programlanması** Kullanıcı El Kitabı



Kullanım bilgileri:

- 3D-ROT menüsünde, temel dönüşün **Manuel işletim** işletim türünde de etki etmesini ayarlayabilirsiniz.  
**Diğer bilgiler:** "Manuel çevirmeyi etkinleştirme", Sayfa 248
- Referans noktası işlemi sırasında hareketli eksenlerin konumu hareket durumu ile örtüşmelidir.
- Kumandanın referans noktası belirlemedeki davranışı **chkTiltingAxes** (No. 204601) isteğe bağlı makine parametresinin ayarına bağlıdır.
- **PLANE RESET**, etkin 3D-ROT eksenini sıfırlamaz.
- Kumanda 0 satırındayken manuel eksen tuşları veya yazılım tuşu üzerinden en son belirlediğiniz referans noktasını daima kaydeder. Manuel yerleştirilen referans noktası etkinse kumanda, durum göstergesindeki **PR MAN(0)** metnini gösterir.

### Referans noktası tablosunu kopyala

Referans noktası tablosunun başka bir dizine kopyalanmasına (veri yedekleme için) izin verilir. Yazma korumalı satırlar, kopyalanan tablolarda da yazma korumalıdır.









Kopyalanan tablodaki satır sayısını değiştirmeyin! Tabloları tekrar etkinleştirmek isterseniz bu sorunlara yol açabilir.

Başka bir dizine kopyalanan referans noktası tablosunu etkinleştirmek için tabloyu tekrar geri kopyalamanız gerekir.

Yeni bir referans noktası tablosu seçerseniz referans noktasını yeniden etkinleştirmeniz gerekir.







### Referans noktalarını referans noktası tablosuna manuel olarak kaydetme

Referans noktalarını referans noktası tablosuna kaydedebilmek yapmanız gerekenler:













- 
  - ▶ **Manuel İşletim** işletim türünü seçin
- 
  - ▶ Aleti, malzemeye temas edene (sürtene) kadar dikkatlice hareket ettirin veya kronometreyi konumlandırın
- 
- 
- 
  - ▶ **REF. NOK. YÖNETİM** yazılım tuşuna basın
  - ▶ Kumanda, referans noktası tablosunu açar ve imleci etkin referans noktasının satırına getirir.
- 
  - ▶ **REF. NOK. DEĞİŞTİR** yazılım tuşuna basın
  - ▶ Kumanda, mevcut giriş imkanlarını yazılım tuşu çubuğunda gösterir.
- 
  - ▶ Değiştirmek istediğiniz satırı referans noktası tablosunda seçin (satır numarası, referans noktası numarasına uygun)
- 
  - ▶ Gerekirse referans noktası tablosunda değiştirmek istediğiniz sütunu seçin
- 
  - ▶ Yazılım tuşuyla eklenebilen giriş imkanlarından birini seçin

## Giriş imkanları

## Yazılım tuşu Fonksiyon

	Aletin gerçek pozisyonunu (adaptörün) doğrudan yeni referans noktası olarak alın: Fonksiyon, referans noktasını sadece imlecin yer aldığı eksen- de kaydeder
	Aletin (adaptörün) gerçek pozisyonuna istediğiniz bir değeri atayın: Fonksiyon, referans noktasını sadece imlecin yer aldığı eksen- de kaydeder. İsteddiğiniz değeri açılır pencerede girin
	Tabloda hazır olarak kaydedilen referans noktasını artan şekilde kaydırın: Fonksiyon, referans noktasını sadece imlecin yer aldığı eksen- de kaydeder. İsteddiğiniz düzeltme değerini doğru ön işaret ile açılır pencerede girin. Etkin inç göstergesinde: Değeri inç olarak girin; kumanda, girilen değeri dahili olarak mm cinsine çevirir
	Yeni referans noktasını, kinematik hesabını yapmadan direkt girin (eksene özel). Bu fonksiyonu, sadece makineniz bir yuvarlak tezgah ile donatılmış ise ve 0'ın doğrudan girişi ile referans noktasını yuvarlak tezgahın ortasına yerleştirmek istediğinizde kullanın. Fonksiyon, değeri sadece halihazırda imlecin yer aldığı eksen- de kaydeder. İsteddiğiniz değeri açılır pencerede girin. Etkin inç göstergesinde: Değeri inç olarak girin; kumanda, girilen değeri dahili olarak mm cinsine çevirir
	<b>TEMEL- TRANSFORM./OFSET</b> görünümünü seçin. <b>TEMEL- TRANSFORM.</b> standart görünümünde X, Y ve Z sütunları gösterilir. Makineye bağlı ek olarak SPA, SPB ve SPC sütunları gösterilir. Burada kumanda, temel devri kaydeder (Z alet ekseninde kumanda, SPC sütununu kullanır). <b>OFSET</b> görünümünde referans noktasının ofset değerleri görüntülenir.
	Şimdi aktif olan referans noktasını seçilebilen tablo satırına kaydedin: Fonksiyon, referans noktasını tüm eksenlerde kaydeder ve ilgili tablo satırını otomatik olarak etkinleştirir. Etkin inç göstergesinde: Değeri inç olarak girin; kumanda, girilen değeri dahili olarak mm cinsine çevirir

## Referans noktası tablosunu düzenleme

Yazılım tuşu	Tablo modundaki düzenleme fonksiyonu
	Tablo başını seçin
	Tablo sonunu seçin
	Önceki tablo sayfasını seçin
	Sonraki tablo sayfasını seçin
	Referans noktası girişi ile ilgili fonksiyonları seçme
	Temel dönüşüm ya da eksen ofseti seçimini gösterme
	Referans noktası tablosunun güncel olarak seçilen satır referans noktasını etkinleştirme
	Tablo sonuna birden fazla satır ekleme
	Güncel işaretli alanı kopyalama
	Kopyalanan alanı ekleme
	Güncel seçili satırı sıfırlama: Kumanda, tüm sütunlara - ekler
	Tablo sonuna tekli satır ekleme
	Tablo sonundaki tekli satırı silme

## Referans noktalarını üzerine yazmaya karşı koruma

Referans noktası tablosunun farklı satırlarını **LOCKED** sütunu yardımıyla üzerine yazılmaya karşı koruyabilirsiniz. Referans noktası tablosunda yazma korumalı satırlar renkli olarak vurgulanır.

Yazma korumalı bir satırın üzerine manuel bir tarama sistemi döngüsüyle yazmak isterseniz bunu **OK** ile onaylamanız ve parolayı girmeniz gerekir (bir parola korumasının olması durumunda).

### BILGI

#### Dikkat, veri kaybı yaşanabilir!

Kilitli satırlar **KİLİTLE / KİLİDİ AÇ ŞİFRE** fonksiyonu yardımıyla yalnızca seçilen şifreyle açılabilir. Unutulan şifreler sıfırlanamaz. Böylece kilitli satırlar sürekli kilitli kalır. Bu şekilde referans noktası tablosu artık sınırsız şekilde kullanılabilir durumda olmaz.

- ▶ Tercihen alternatifi **KİLİTLE / KİLİDİ AÇ** fonksiyonu yardımıyla seçin
- ▶ Şifreleri not etme

Bir referans noktasını yazmaya karşı korumak için aşağıdaki adımları uygulayın:

REF. NOK.  
DEĞİŞTİR

- ▶ **REF. NOK. DEĞİŞTİR** yazılım tuşuna basın



- ▶ **LOCKED** sütununu seçin

GÜNCEL  
ALAN  
DÜZENLE

- ▶ **GÜNCEL ALAN DÜZENLE** yazılım tuşuna basın

Referans noktasını şifresiz koruma:

KİLİTLE /  
KİLİDİ AÇ

- ▶ **KİLİTLE / KİLİDİ AÇ** yazılım tuşuna basın
- > Kumanda **LOCKED** sütununa bir **L** harfi yazar.

Referans noktasını bir şifreyle koruma:

KİLİTLE /  
KİLİDİ AÇ  
ŞİFRE

- ▶ **KİLİTLE / KİLİDİ AÇ ŞİFRE** yazılım tuşuna basın



- ▶ Açılan pencerede şifreyi girin
- ▶ **OK** yazılım tuşu veya **ENT** tuşu ile onaylayın:
- > Kumanda **LOCKED** sütununa **###** yazar.

OK



**Yazma korumasını kaldırma**

Uyguladığınız bir yazma korumasını kaldırmak için aşağıdaki adımları uygulayın:

-  ► **REF. NOK. DEĞİŞTİR** yazılım tuşuna basın
-  ► **LOCKED** sütununu seçin
-  ► **GÜNCEL ALAN DÜZENLE** yazılım tuşuna basın

Şifresiz korumalı referans noktası:

-  ► **KİLİTLE / KİLİDİ AÇ** yazılım tuşuna basın
- > Kumanda, yazma korumasını kaldırır.

Referans noktası bir şifreyle korumalı:

-  ► **KİLİTLE / KİLİDİ AÇ ŞİFRE** yazılım tuşuna basın
- Açılan pencerede şifreyi girin
- **OK** yazılım tuşu veya **ENT** tuşu ile onaylayın
- > Kumanda, yazma korumasını kaldırır.

## Referans noktasını etkinleştirin

### Manuel İşletim İşletim türünde referans noktasını etkinleştirin

#### BILGI

#### Dikkat, yüksek oranda maddi hasar tehlikesi!

Referans noktası tablosundaki tanımlanmamış alanlar, **0** değeriyle tanımlanmış alanlardan farklı davranır: **0** ile tanımlanmış alanlar etkinleştirme durumunda önceki değer üzerine yazar, tanımlanmamış alanlarda önceki değer korunur. Önceki değer korunursa çarpışma riski vardır!

- ▶ Bir referans noktası etkinleştirilmeden önce bütün sütunların üzerine değerlerin yazılıp yazılmadığını kontrol edin
- ▶ Tanımlanmamış sütunlar için değerleri girin, örneğin **0**
- ▶ Alternatif olarak makine üreticisinin sütunları için varsayılan değer olarak **0** tanımlamasını sağlayın



#### Kullanım bilgileri:

- Referans noktası tablosundaki bir referans noktasını etkinleştirme durumunda kumanda, aktif bir sıfır noktası kaydırmasını, yansımaya, dönüşü ve ölçüm faktörünü sıfırlar.
- **Çalışma düzlemi hareketi** fonksiyonu (döngü **19** ya da **PLANE**) buna karşın etkin kalır.
- **DOC** sütununun değerini düzenlerseniz referans noktasını yeniden etkinleştirmeniz gerekir. Kumanda ancak bundan sonra yeni değeri benimser.



- ▶ **Manuel İşletim** türünü seçin



- ▶ **REF. NOK. YÖNETİM** yazılım tuşuna basın



- ▶ Etkinleştirmek istediğiniz referans noktası numarasını seçin



- ▶ Alternatif olarak **GOTO** tuşuyla etkinleştirmek istediğiniz referans noktası numarasını seçin



- ▶ **ENT** tuşuyla onaylayın



- ▶ **REF. NOK. ETKİN-LEŞTİRME** yazılım tuşuna basın



- ▶ Referans noktasını etkinleştirmeyi onaylama
- ▶ Kumanda, göstergesi ve temel dönüşü ayarlar.



- ▶ Referans noktası tablosundan çıkış

**Bir NC programındaki referans noktasını etkinleştirme**

Referans noktaları tablosundaki referans noktalarını program akışı sırasında etkinleştirmek için **247** döngüsünü veya **PRESET SELECT** fonksiyonunu kullanın.

**247** döngüsünde etkinleştirmek istediğiniz referans noktasının numarasını tanımlarsınız. **PRESET SELECT** fonksiyonunda etkinleştirmek istediğiniz referans noktasının numarasını veya **Doc** sütunundaki girişi tanımlarsınız.

**Ayrıntılı bilgi:** İşleme Döngülerinin **Programlanması** Kullanıcı El Kitabı

## 5.5 3D tarama sistemi olmadan referans noktası ayarlama

### Not

Referans noktası ayarı durumunda kumandanın göstergesini, bilinen bir malzeme konumu koordinatına alın.



3D tarama sistemiyle tüm manuel tarama fonksiyonlarını kullanabilirsiniz.

**Diğer bilgiler:** "3D tarama sistemli referans noktası ayarı ", Sayfa 237



Makine el kitabını dikkate alın!

Makine üreticisi bir referans noktası ayarını münferit eksenlerde kilitleyebilir.

### Ön hazırlık

- ▶ Malzemeyi sabitleyin ve ayarlayın
- ▶ Sıfır aletini, bilinen yarıçapla değiştirin
- ▶ Kumandanın, gerçek konumları gösterdiğinden emin olun

## Şaft frezesiyle referans noktasını ayarlama



- ▶ **Manuel İşletim** işletim türünü seçin



- ▶ Aleti, malzemeye temas edene (sürtene) kadar dikkatlice hareket ettirin



Referans noktasının bir ekseninde ayarlanması:



- ▶ Eksen seçin
- ▶ Kumanda **REFERANS NOKTASI - BELİRLEME Z=** diyalog penceresini açar



- ▶ **REF. NKT. BELİRLEME** alternatif yazılım tuşuna basın



- ▶ Her yazılım tuşu için eksen seçme
- ▶ Sıfır aleti, mil eksenini: Göstergeyi bilinen malzeme pozisyonuna (örn. 0) getirin veya levhanın d kalınlığını girin. Çalışma düzleminde: Alet yarıçapı dikkate alınır

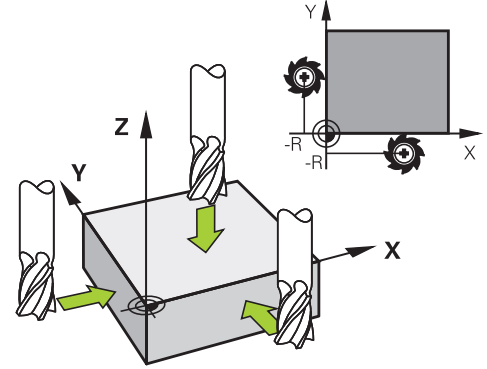

Kalan eksenler için referans noktalarını aynı şekilde belirleyebilirsiniz.

Sevk ekseninde bir ön ayarlı alet kullanıyorsanız sevk eksenini göstergesini, aletin L uzunluğuna veya  $Z=L+d$  toplamına göre belirleyin.



Kullanım bilgileri:

- Kumanda, eksen tuşları üzerinden ayarlanan referans noktasını otomatik olarak referans noktası tablosunun 0 satırına kaydeder.
- Makine üreticisi bir eksenini kilitlemişse bu ekseninde bir referans noktası ayarlayamazsınız. İlgili eksenin yazılım tuşu görülmez.
- Kumandanın referans noktası belirlemedeki davranışı **chkTiltingAxes** (No. 204601) isteğe bağlı makine parametresinin ayarına bağlıdır.

## Mekanik tarayıcı veya ölçme saatli tarama fonksiyonlarını kullanmak

Makinenizde bir elektronik 3D tarama sisteminin mevcut olmaması durumunda tüm manuel tarama fonksiyonlarını (istisna: kalibrasyon fonksiyonları) mekanik tarayıcılarla da ya da basitçe çizerek kullanabilirsiniz.

**Diğer bilgiler:** "3D tarama sistemini kullanma ", Sayfa 211

Tarama fonksiyonu esnasında 3D tarama sistemi tarafından oluşturulan bir elektronik sinyal yerine, açılış sinyalini **tarama pozisyonunun** alınması için manuel olarak bir tuşla devreye alın.

Aşağıdaki işlemleri yapın:

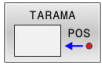

- ▶ Yazılım tuşu ile herhangi bir tarama fonksiyonunu seçin



- ▶ Mekanik tarayıcıyı, kumandanın alacağı ilk konuma hareket ettirin

- ▶ Konumu devralma: **Gerçek konumun kabulü** yazılım tuşuna basın

> Kumanda, güncel konumu kaydeder.

- ▶ Mekanik tarayıcıyı, kumandanın alacağı sonraki konuma hareket ettirin



- ▶ Konumu devralma: **Gerçek konumun kabulü** yazılım tuşuna basın

> Kumanda, güncel konumu kaydeder.

- ▶ Gerekirse tarayıcıyı başka konumlara da hareket ettirin ve daha önce anlatıldığı gibi devralın

- ▶ **Referans nok:** Menü penceresinde yeni referans noktasının koordinatlarını girin, **REF. NKT. BELİRLEME** ile devralın veya değerleri bir tabloya yazın

**Diğer bilgiler:** "Tarama sistemi döngülerinden ölçüm değerlerinin bir sıfır noktası tablosuna yazılması", Sayfa 219

**Diğer bilgiler:** "Tarama sistemi döngülerinden ölçüm değerlerinin referans noktası tablosuna yazılması", Sayfa 220

- ▶ Tarama fonksiyonunu sonlandırma: **END** tuşuna basın



Kilitli bir ekseninde bir referans noktası ayarlamaya çalışırsanız kumanda, makine üreticisinin ayarlamasına göre bir uyarı ya da bir hata mesajı verir.

## 5.6 3D tarama sistemini kullanma

### Giriş

Referans noktası belirleme işleminde kumandanın davranışı, isteğe bağlı makine parametresinin ayarına bağlıdır **chkTiltingAxes** (no. 204601):

- **chkTiltingAxes: NoCheck** Kumanda, döner eksenlerin güncel koordinatları ile (gerçek pozisyonlar) sizin tarafınızdan tanımlanan çevirme açılarının aynı olup olmadığını kontrol etmez.
- **chkTiltingAxes: CheckIfTilted** Kumanda, döndürülmüş etkin çalışma düzleminde, X, Y ve Z eksenlerinde referans noktası belirlenirken döner eksenlerinin güncel koordinatları ile sizin tarafınızdan tanımlanan çevirme açılarının (3D ROT menüsü) aynı olup olmadığını kontrol eder. Pozisyonlar uyuşmuyorsa kumanda, **Calisma duzlemi tutarsiz** menüsünü açar.
- **chkTiltingAxes: CheckAlways** Kumanda, döndürülmüş etkin çalışma düzleminde, X, Y ve Z eksenlerinde referans noktası belirlenirken döner eksenlerinin güncel koordinatlarının aynı olup olmadığını kontrol eder. Pozisyonlar uyuşmuyorsa kumanda, **Calisma duzlemi tutarsiz** menüsünü açar.



Kullanım bilgileri:

- Kontrol kapatılmışsa **PL** ve **ROT** tarama fonksiyonları döner eksen pozisyonunu 0 olarak hesaplar.
- Referans noktasını daima üç ana eksenin tamamına ayarlayın. Bu sayede referans noktası belirgin ve doğru şekilde tanımlanır. Bu aşamada ayrıca eksenlerin dönme konumlarıyla ortaya çıkan olası sapmaları dikkate alın.
- 3D tarama sistemi olmadan referans noktası ayarlarsanız ve pozisyonlar uyuşmazsa kumanda bir hata mesajı verir.

Makine parametresi ayarlanmamışsa kumanda, **chkTiltingAxes: CheckAlways** durumunda olduğu gibi kontrol yapar

### Döndürülmüş eksenlerde tutum

Pozisyonlar uyuşmuyorsa kumanda, **Calisma duzlemi tutarsiz** menüsünü açar.

#### Yazılım tuşu

#### Fonksiyon

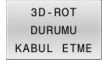

Kumanda, 3D-ROT menüsünde **3D-ROT manuel işletimi** öğesini **Etkin** olarak ayarlar. Lineer eksenler döndürülmüş çalışma düzleminde hareket eder.

**3D-ROT manuel işletimi**, siz **Aktif değil** olarak ayarlayana kadar etkin kalır.



Kumanda döndürülmüş çalışma düzlemini dikkate almaz.

Tanımlanmış referans noktası sadece bu döndürülmüş durum için geçerlidir.



Kumanda, döner eksenleri 3D-ROT menüsünde olduğu şekilde konumlandırır ve **3D-ROT manuel işletimi** öğesini **Etkin** olarak belirler.

**3D-ROT manuel işletimi**, siz **Aktif değil** olarak ayarlayana kadar etkin kalır.

### Döner eksenlerin hizalanması

#### BILGI

#### Dikkat çarpışma tehlikesi!

Kumanda döner eksenlerin hizalanmasından önce bir çarpışma kontrolü uygulamaz. Ön konumlandırma olmadığında çarpışma tehlikesi bulunur.

- Hizalama öncesinde güvenli bir konuma yaklaşın

Döner eksenleri hizalamak için aşağıdaki şekilde ilerleyin:



- **DÖNR EKSN. AYARLA** yazılım tuşuna basın

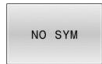

- Gerekirse beslemeyi tanımlayın
- Gerekirse döndürme olanağını seçin
  - **NO SYM**
  - **SYM +**
  - **SYM -**



- Konumlandırma davranışı seçme



- **NC başlat** tuşuna basın
- Kumanda eksenleri hizalar. Bu esnada döndürme çalışma düzlemi aktif olur.



Yalnızca **3D-ROT manuel işletimi** öğesini **Aktif** olarak belirlerseniz döndürme olanağını seçebilirsiniz.

**Diğer bilgiler:** "Manuel çevirmeyi etkinleştirme", Sayfa 248



## Genel görünüm



Makine el kitabını dikkate alın!  
Kumandanın makine üreticisi tarafından tarama sisteminin kullanımı için hazırlanmalıdır.



HEIDENHAIN, sadece HAIDENHAIN tarama sistemleriyle bağlantılı olarak tarama sistemi döngülerinin fonksiyonu için sorumluluk üstlenir.

**Manuel İşletim** işletim türünde aşağıdaki tarama sistemi döngülerini kullanabilirsiniz:

Yazılım tuşu	Fonksiyon	Sayfa
	3D tarama sistemini kalibre edin	221
	Bir düzlemin taranması üzerinde 3D temel devrini belirleme	233
	Bir düzlem üzerinden temel devrin belirlenmesi	230
	Seçilebilen bir eksende referans noktasının ayarlanması	238
	Referans noktası olarak köşenin ayarlanması	239
	Referans noktası olarak daire merkez noktasının ayarlanması	240
	Orta eksenin referans noktası olarak ayarlanması	243
	Tarama sistemi verilerinin yönetilmesi	159

**Ayrıntılı bilgi: Malzeme ve Alet İçin Ölçüm Döngülerinin Programlanması** Kullanıcı El Kitabı**Ekranlı bir el çarkında sürüş hareketleri**

Ekranlı bir el çarkında manuel bir tarama sistemi döngüsü sırasında kontrolün el çarkına aktarılması mümkündür.

Aşağıdaki işlemleri yapın:

- ▶ Manuel tarama sistemi döngüsünü başlatın
- ▶ Tarama sistemini birinci tarama noktasının yakınında pozisyonlandırın
- ▶ İlk tarama noktasını tarayın
- ▶ El çarkındaki el çarkını etkinleştirin
- > Kumanda **Çark aktif** açılır penceresini görüntüler.
- ▶ Tarama sistemini ikinci tarama noktasının yakınında konumlandırın
- ▶ El çarkındaki el çarkını devre dışı bırakın
- > Kumanda, açılır pencereyi kapatır.
- ▶ İkinci tarama noktasını tarayın
- ▶ Gerekirse referans noktasını ayarlayın
- ▶ Tarama fonksiyonunu sonlandırın



El çarkı etkinse tarama sistemi döngülerini başlatamazsınız.

## Tarama sistemi denetimini bastırma

### Tarama sistemi denetimini bastırma

Kumanda, tarayıcıdan stabil bir sinyal almazsa **TARAMA SİST İZLEM KAPALI** yazılım tuşu gösterilir.

Tarama sistemi denetimini devre dışı bırakmak için aşağıdaki şekilde hareket edin:



- ▶ **Manuel İşletim** işletim türünü seçin



- ▶ **TRM SİST İZL. KAPALI** yazılım tuşuna basın
- ▶ Kumanda, tarama sistemi denetimini 30 saniye boyunca devre dışı bırakır.
- ▶ Kumandanın tarayıcıdan stabil bir sinyal alması için gerekirse tarayıcıyı hareket ettirin

Tarama sistemi denetimi devre dışı olduğu sürece kumanda **Tarama sistemi denetimi 30 saniye boyunca devre dışı** hata bildirimini gösterir. Bu hata mesajı yalnızca 30 saniye için etkin kalır.



Tarayıcı 30 saniye içerisinde stabil bir sinyal verirse tarama sistemi denetimi 30 saniyelik süre sona ermeden önce otomatik olarak etkinleştirilir ve hata mesajı silinir.

## BILGI







### Dikkat çarpışma tehlikesi!

Tarama sistemi denetimi devre dışıysa kumanda, çarpışma kontrolü yapmaz. Tarama sisteminin güvenli bir şekilde hareket edebilmesini sağlamanız gerekir. Hareket yönünün yanlış seçilmesiyle çarpışma tehlikesi oluşur!

- ▶ **Manuel İşletim** işletim türündeki eksenleri dikkatlice hareket ettirin

## Tarama sistemi döngülerindeki fonksiyonlar

Manuel tarama sistemi döngülerinde tarama yönünün veya tarama rutininin seçilebileceği yazılım tuşları gösterilir. Hangi yazılım tuşlarının gösterileceği ilgili döngüye bağlıdır:

Yazılım tuşu	Fonksiyon
	Tarama yönünün seçilmesi
	Geçerli gerçek değerin uygulanması
	Delik (iç dairenin) otomatik olarak taranması
	Pimin (dış dairenin) otomatik olarak taranması
	Daire deseni (birden fazla elemanın merkez noktası) tarama
	Delik, pim ve daire deseninde eksene paralel tarama yönünü seçin

**Delik, pim ve daire deseninde otomatik tarama rutini****BILGI****Dikkat çarpışma tehlikesi!**

Kumanda, tarama pimiyle otomatik bir çarpışma kontrolü uygulamaz. Kumanda, otomatik tarama işlemlerinde tarama sistemini kendi kendine tarama pozisyonlarına konumlandırır. Yanlış ön konumlandırmada ve dikkate alınmayan engeller olması durumunda çarpışma tehlikesi oluşur!

- ▶ Uygun şekilde ön konumlandırma programlayın
- ▶ Engelleri güvenlik mesafesi yardımıyla dikkate alın

Bir delik, pim veya daire desenini otomatik olarak taramak için bir tarama rutinini kullanmanız durumunda kumanda, gerekli giriş alanlarını içeren bir form açar.

**Pim ölçme ve Delik ölçme formlarındaki giriş alanları**

Giriş alanı	Fonksiyon
<b>Saplama çapı?</b> veya <b>Delme çapı?</b>	Tarama elemanının çapı (deliklerde isteğe bağlıdır)
<b>Güvenlik mesafesi?</b>	Düzlemdeki tarama elemanına olan mesafe
<b>Güvenli yükseklik?</b>	Tarayıcının mil eksen yönünde konumlandırılması (güncel pozisyon dışında)
<b>Başlangıç açısı?</b>	İlk tarama işlemi açısı (0° = ana eksenin pozitif yönü, yani Z mil eksenine X+ konumundayken). Diğer tüm tarama açıları, tarama noktası sayısından kaynaklanır.
<b>Temas noktası sayısı?</b>	Tarama işlemi sayısı (3 - 8)
<b>Açıklık açısı?</b>	Tam daire (360°) veya daire dilimi (açıklık açısı < 360°) tarama

Otomatik tarama rutini:

- ▶ Tarama sistemini ön konumlandırın

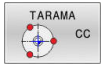

- ▶ Tarama fonksiyonunu seçin: **TARAMA CC** yazılım tuşuna basın



- ▶ Delik, otomatik olarak taranacak: **DELİK** yazılım tuşuna basın

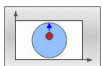

- ▶ Eksene paralel tarama yönünü seçin



- ▶ Tarama fonksiyonunu başlatın: **NC başlat** tuşuna basın
- ▶ Kumanda, tüm ön konumlandırmaları ve tarama işlemlerini otomatik olarak gerçekleştirir.

Kumanda, pozisyona hareket etmek için tarama sistemi tablosunda tanımlanan **FMAX** beslemesini kullanır. Asıl tarama işlemi, tanımlanan **F** tarama beslemesi ile gerçekleştirilir.



Kullanım ve programlama bilgileri:

- Otomatik bir tarama rutinine başlamadan önce tarama sistemi için ilk tarama noktasının yakınında ön konumlandırma yapmanız gerekir. Bu aşamada tarama sistemini, tarama yönüne karşı güvenlik mesafesi kadar değiştirin. Güvenlik mesafesi, tarama sistemi tablosunda ve giriş formundaki değerlerin toplamına eşittir.
- Kumanda, çapı büyük olan bir iç dairede **FMAX** beslemesiyle tarama sisteminin dairesel bir yörüngede konumlandırmasını yapabilir. Bunun için giriş formuna delik çapını ve ön konumlandırma için bir güvenlik mesafesi girin. Tarama sistemini, delikte duvarın yanına güvenlik mesafesi civarına konumlandırın. Ön konumlandırma sırasında ilk tarama işleminin başlama açısını dikkate alın, örn. kumanda 0° bir başlangıç açısında önce pozitif ana eksen yönünde tarama yapar.
- Açılım açısı 360° değerine sahipse kumanda, malzeme tarama sistemini son tarama işleminden sonra, tarama fonksiyonu başlatılmadan önceki pozisyona konumlandırır.

## Tarama sistemi döngüsünü seçme

► **Manuel İşletim** veya **El. çarkı** işletim türünü seçin



- Tarama fonksiyonlarını seçin:  
**TARAMA FONKSİYON** yazılım tuşuna basın

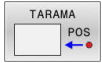

- Tarama sistemi döngüsünü seçin:  
örn. **TARAMA POZ** yazılım tuşuna basın
- Kumanda, ekranda ilgili menüyü gösterir.



Kullanım bilgileri:

- Manuel bir tarama fonksiyonu seçerseniz kumanda tüm gerekli bilgiler ile bir form açar. Formun içeriği ilgili fonksiyona bağlıdır.
- Bazı alanlara siz de değerler girebilirsiniz. İstenen giriş alanına geçmek için ok tuşlarını kullanın. İmleçleri, sadece düzenlenebilir alanlarda konumlandırabilirsiniz. Düzenlenemeyen alanlar gri renkte gösterilir.

## Tarama sistemi döngülerindeki ölçüm değerlerini kaydetme



Makine el kitabını dikkate alın!  
Kumandanın bu fonksiyon için üretici tarafından hazırlanmış olması gerekir.

İstenen bir tarama sistemi döngüsü uyguladıktan sonra kumanda, ölçüm değerlerini TCHPRMAN.html dosyasına yazar.

**FN16DefaultPath** (no. 102202) makine parametresinde bir yol belirlemediyseniz kumanda TCHPRMAN.html dosyasını doğrudan **TNC:** altında kaydeder.



Kullanım bilgileri:

- Art arda birden fazla tarama sistemi döngüsü uygularsanız kumanda, ölçüm değerlerini alt alta kaydeder.

## Tarama sistemi döngülerinden ölçüm değerlerinin bir sıfır noktası tablosuna yazılması



Malzeme koordinat sistemine ölçüm değerlerini kaydetmek isterseniz **GİRİŞ SIFIR NOK TABLOSU** fonksiyonunu kullanın. Temel koordinat sistemine ölçüm değerlerini kaydetmek isterseniz **GİRİŞ REF. NOK. TABLO** fonksiyonunu kullanın.

**Diğer bilgiler:** "Tarama sistemi döngülerinden ölçüm değerlerinin referans noktası tablosuna yazılması", Sayfa 220

**GİRİŞ SIFIR NOK TABLOSU** yazılım tuşuyla kumanda, herhangi bir tarama sistemi döngüsünün uygulanmasından sonra ölçüm değerlerini bir sıfır noktası tablosuna yazabilir:

- ▶ Herhangi bir tarama fonksiyonunu uygulayın
- ▶ Referans noktasının istenilen koordinatlarını, ilgili giriş alanlarına girin (bu durum uygulanan tarama sistemi döngüsüne bağlıdır)
- ▶ Sıfır noktası numarasını **Tablodaki numara?** giriş alanına girin
- ▶ **GİRİŞ SIFIR NOK TABLOSU** yazılım tuşuna basın
- ▶ Kumanda, sıfır noktasını girilen numaranın altında belirtilen sıfır noktası tablosuna kaydeder.

## Tarama sistemi döngülerinden ölçüm değerlerinin referans noktası tablosuna yazılması

**i** Temel koordinat sistemine ölçüm değerlerini kaydetmek isterseniz **GİRİŞ REF. NOK. TABLO** fonksiyonunu kullanın. Malzeme koordinat sistemine ölçüm değerlerini kaydetmek isterseniz **GİRİŞ SIFIR NOK TABLOSU** fonksiyonunu kullanın.

**Diğer bilgiler:** "Tarama sistemi döngülerinden ölçüm değerlerinin bir sıfır noktası tablosuna yazılması", Sayfa 219

**GİRİŞ REF. NOK. TABLO** yazılım tuşuyla kumanda, istenilen tarama sistemi döngüsü uygulandıktan sonra ölçüm değerlerini referans noktası tablosuna kaydedebilir. Sonra ölçüm değerleri makine koordinat sistemi (REF koordinatları) baz alınarak kaydedilir. Referans noktası tablosu PRESET.PR adıyla TNC:\table\ dizininde kayıtlıdır.

- ▶ Herhangi bir tarama fonksiyonunu uygulayın
- ▶ Referans noktasının istenilen koordinatlarını, ilgili giriş alanlarına girin (bu durum uygulanan tarama sistemi döngüsüne bağlıdır)
- ▶ Referans noktası numarasını **Tablodaki numara?** giriş alanına girin
- ▶ **GİRİŞ REF. NOK. TABLO** yazılım tuşuna basın
- ▶ Kumanda **Aktif önayarın üzerine yaz?** menüsünü açar.
- ▶ **REF. NOK. AŞIM.** yazılım tuşuna basın
- ▶ Kumanda, sıfır noktasını girilen numaranın altında referans noktası tablosuna kaydeder.
  - Referans noktası numarası yok: Kumanda, satırı ancak **SATIR OLUŞTUR** (Satiri tabloya ekle?) yazılım tuşuna basıldıktan sonra kaydeder
  - Referans noktası numarası korumalıdır: **KİLİTLİ SATIRA GİRİŞ** yazılım tuşuna basın, güncel referans noktasının üzerine yazılır
  - Referans noktası numarası bir parola ile korunur: **KİLİTLİ SATIRA GİRİŞ** yazılım tuşuna basın ve parolayı girin, güncel referans noktasının üzerine yazılır

**i** Bir kilit nedeniyle tablo satırına yazmak mümkün olmazsa kumanda, bir bilgi görüntüler. Burada tarama fonksiyonu iptal edilmez.

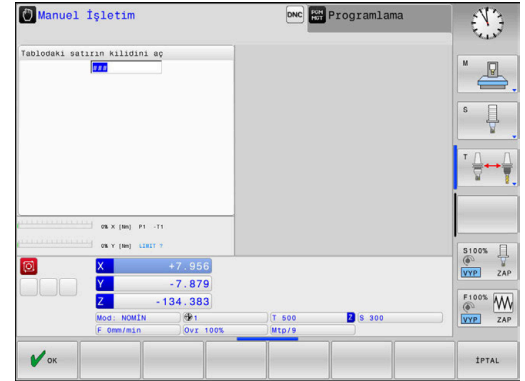



## 5.7 3D tarama sistemi kalibrasyonu

### Giriş

Bir 3D tarama sisteminin gerçek kumanda noktasını kesin olarak belirleyebilmek için tarama sistemini kalibre etmelisiniz. Aksi halde kumanda kesin ölçüm sonuçları tespit edemez.



Kullanım bilgileri:

- Tarama sistemi aşağıdaki durumlarda daima yeniden kalibre edilmelidir:
  - İşletime alma
  - Tarama kalemi kırılması
  - Tarama kalemi değişimi
  - Tarama beslemesinin değişimi
  - Örn. makinenin ısınmasından kaynaklanan düzensizlikler
  - Etkin alet ekseninin değiştirilmesi
- Kalibrasyon işleminden sonra **OK** yazılım tuşuna bastığınızda aktif tarama sisteminin kalibrasyon değerleri devralınır. Güncel alet verileri derhal etkili olur, yenilenen bir alet çağrısına gerek yok.

Kalibrasyon esnasında kumanda, tarama piminin etkin uzunluğunu ve tarama bilyesinin etkin yarıçapını tespit eder. 3D tarama sistemini kalibre etmek için makine tezgahının üzerine, yüksekliği ve iç yarıçapı bilinen bir ayar pulu veya tıpa takın.

Kumanda, uzunluk kalibrasyonu ve yarıçap kalibrasyonu için kalibrasyon döngülerine sahiptir:



- ▶ **TARAMA FONKSİYON** yazılım tuşuna basın



- ▶ Kalibrasyon döngülerini görüntüleyin: **TS AYAR.** öğesine basın
- ▶ Kalibrasyon döngüsü seçme

### Kalibrasyon döngüleri

Yazılım tuşu	Fonksiyon	Sayfa
	Uzunluğun kalibre edilmesi	222
	Kalibrasyon puluyla yarıçapın ve ortadan kaydırmanın tespit edilmesi	223
	Yarıçap ve merkez ofseti pim veya kalibrasyon pimi ile belirleyin	223
	Kalibrasyon bilyesiyle yarıçapın ve ortadan kaydırmanın tespit edilmesi	223

## Etkili uzunluk kalibrasyonu

**i** HEIDENHAIN, sadece HAIDENHAIN tarama sistemleriyle bağlantılı olarak tarama sistemi döngülerinin fonksiyonu için sorumluluk üstlenir.

**⚙️** Tarama sisteminin etkili uzunluğu daima alet referans noktasına dayanır. Alet referans noktası sıklıkla mil burnunda, milin düz yüzeyinde bulunur. Makine üreticiniz alet referans noktasını bundan farklı şekilde de yerleştirebilir.

- ▶ Mil ekseninde referans noktasını, makine tezgahı için şu şekilde ayarlayın:  $Z=0$

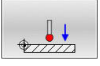

- ▶ Tarama sistemi uzunluğu için kalibrasyon fonksiyonu seçin: **TS uzunluğu ayarı** yazılım tuşuna basın
- ▶ Kumanda güncel kalibrasyon verilerini gösterir.
- ▶ **Uzunluk için referans?:** Ayar halkasının yüksekliğini menü penceresinde girin
- ▶ Tarama sistemini, ayar pulu yüzeyine çok yakın bir şekilde hareket ettirin
- ▶ Gerekli durumda hareket yönünü yazılım tuşları veya ok tuşları üzerinden değiştirin
- ▶ Yüzey taraması: **NC başlat** tuşuna basın
- ▶ Sonuçları kontrol edin
- ▶ Değerleri kabul etmek için **OK** yazılım tuşuna basın
- ▶ Kalibrasyon fonksiyonunu sonlandırmak için **İPTAL** yazılım tuşuna basın
- ▶ Kumanda bu kalibrasyon işlemi TCHPRMAN.html dosyasında kaydeder.

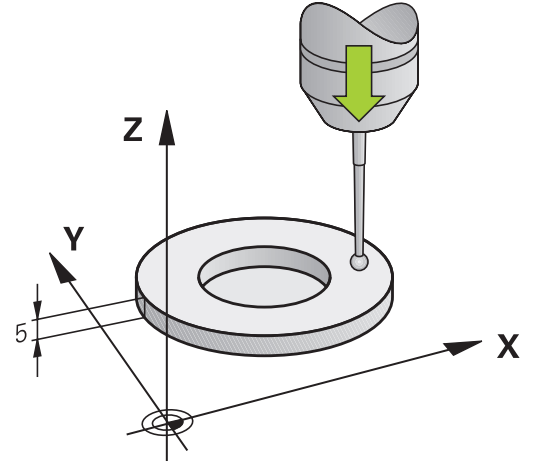

## Etkin yarıçapın kalibre edilmesi ve tarama sistemi odak kaydırmasının dengelenmesi

**i** HEIDENHAIN, sadece HEIDENHAIN tarama sistemleriyle bağlantılı olarak tarama sistemi döngülerinin fonksiyonu için sorumluluk üstlenir.

Tarama probu yarıçapı kalibrasyonunda kumanda, otomatik bir tarama rutini gerçekleştirir. İlk işlemde kumanda, kalibrasyon halkasının veya piminin ortasını belirler (kaba ölçüm) ve tarama sistemini merkeze yerleştirir. Ardından esas kalibrasyon işleminde (ince ölçüm) tarama probunun yarıçapı belirlenir. Tarama sistemiyle devrik kenar ölçümü yapılabiliyorsa ek bir işlemle merkezi ofset belirlenir.

Tarama sisteminizin oryantasyonunu yapabilecek özellikler ve bunların uygulama şekli HEIDENHAIN tarama sistemlerinde önceden tanımlanmıştır. Diğer tarama sistemleri makine üreticisi tarafından yapılandırılır.

Tarama sistemi eksenine aslında mil eksenine ile tamamen örtüşmez. Kalibrasyon fonksiyonu, tarama sistemi eksenine ile mil eksenine arasındaki kaydırmayı tersine ölçüm (180° döndürme) ile bulabilir ve hesaplama yoluyla dengeleyebilir.

**i** Orta kaymayı sadece uygun bir tarama sistemiyle belirleyebilirsiniz.  
Bir dış kalibrasyon gerçekleştirerseniz tarama sistemini kalibrasyon bilyesinin veya kalibrasyon milinin üzerine ön konumlandırmanız gerekir. Tarama noktalarına çarpışma olmadan hareket edildiğinden emin olun.

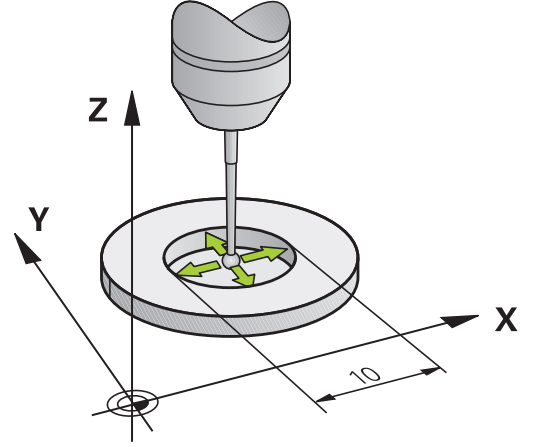

Tarama sisteminizin nasıl yönlendirilebileceğine bağlı olarak kalibrasyon rutini farklı şekillerde yürütülür:

- Oryantasyon mümkün değil veya oryantasyon sadece tek bir yönde mümkün: Kumanda, kaba ve hassas ölçüm gerçekleştirir ve etkili tarama probu yarıçapını belirler (tool.t içinde R sütunu)
- Oryantasyon iki yönde mümkündür (ör. HEIDENHAIN kablolu tarama sistemleri): Kumanda, kaba ve hassas ölçüm yapar, tarama sistemini 180° döndürür ve başka bir tarama rutinini gerçekleştirir. Devrik kenar ölçümüyle yarıçapına ek olarak merkezi ofset (tchprobe.tp içinde CAL\_OF) de belirlenir
- Herhangi bir oryantasyon mümkündür (ör. HEIDENHAIN kızılötesi tarama sistemleri): Kumanda, kaba ve hassas ölçüm yapar, tarama sistemini 180° döndürür ve başka bir tarama rutinini gerçekleştirir. Devrik kenar ölçümüyle yarıçapına ek olarak merkezi ofset (tchprobe.tp içinde CAL\_OF) de belirlenir

### Kalibrasyon halkası kullanarak kalibre etme

Kalibrasyon işlemini kalibrasyon halkası ile manuel olarak yaparken aşağıdaki adımları uygulayın:



- ▶ Tarama bilyesini, **Manuel İşletim** işletim türünde ayar halkası deliğine konumlandırın
- ▶ Kalibrasyon fonksiyonunu seçme:  
**Halkada TS ayarı** yazılım tuşuna basın
- > Kumanda güncel kalibrasyon verilerini gösterir.
- ▶ Ayar halkasının çapını girin
- ▶ Başlangıç açısını girin
- ▶ Tarama noktası sayısını girin
- ▶ Tarama: **NC başlat** tuşuna basın
- > 3D tarama sistemi, otomatik bir tarama rutiniyle tüm gerekli noktaları tarar ve etkin tarama probu yarıçapını hesaplar. Tersine ölçüm mümkünse kumanda, merkezi ofseti hesaplar.
- ▶ Sonuçları kontrol edin
- ▶ Değerleri kabul etmek için **OK** yazılım tuşuna basın
- ▶ Kalibrasyon fonksiyonunu sonlandırmak için **SON** yazılım tuşuna basın
- > Kumanda bu kalibrasyon işlemini TCHPRMAN.html dosyasında kaydeder.



Makine el kitabını dikkate alın!

Tarama bilyesi merkezi ofsetini belirlemek için kumandanın makine üreticisi tarafından hazırlanmış olması gerekir.

**Bir pimle ya da kalibrasyon mandreliyle kalibrasyon**

Bir pimle ya da kalibrasyon probuyla manuel kalibrasyon yaparken aşağıdaki adımları uygulayın:

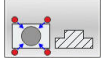

- ▶ Tarama bilyesini, **Manuel İşletim** işletim türünde kalibrasyon milinin üst kısmının ortasına konumlandırın
- ▶ Kalibrasyon fonksiyonunu seçme:  
**Tipada TS ayarı** yazılım tuşuna basın
- ▶ Pimin dış çapını girin
- ▶ Güvenlik mesafesini girin
- ▶ Başlangıç açısını girin
- ▶ Tarama noktası sayısını girin
- ▶ Tarama: **NC başlat** tuşuna basın
- > 3D tarama sistemi, otomatik bir tarama rutiniyle tüm gerekli noktaları tarar ve etkin tarama probu yarıçapını hesaplar. Tersine ölçüm mümkünse kumanda, merkezi ofseti hesaplar.
- ▶ Sonuçları kontrol edin
- ▶ Değerleri kabul etmek için **OK** yazılım tuşuna basın
- ▶ Kalibrasyon fonksiyonunu sonlandırmak için **SON** yazılım tuşuna basın
- > Kumanda bu kalibrasyon işlemini TCHPRMAN.html dosyasında kaydeder.



Makine el kitabını dikkate alın!

Tarama bilyesi merkezi ofsetini belirlemek için kumandanın makine üreticisi tarafından hazırlanmış olması gerekir.

### Kalibrasyon bilyesiyle kalibrasyon

Kalibrasyon işlemini kalibrasyon probuyla manuel olarak yaparken aşağıdaki adımları uygulayın:

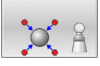

- ▶ Tarama bilyesini, **Manuel İşletim** işletim türünde kalibrasyon bilyesinin üst kısmının ortasına konumlandırın
- ▶ Kalibrasyon fonksiyonunu seçme:  
**Bilyada TS ayarı** yazılım tuşuna basın
- ▶ Probu dış çapını girin
- ▶ Güvenlik mesafesini girin
- ▶ Başlangıç açısını girin
- ▶ Tarama noktası sayısını girin
- ▶ Gerekirse uzunluk ölçümünü seçin
- ▶ Gerekirse uzunluk referansını girin
- ▶ Tarama: **NC başlat** tuşuna basın
- > 3D tarama sistemi, otomatik bir tarama rutiniyle tüm gerekli noktaları tarar ve etkin tarama probu yarıçapını hesaplar. Tersine ölçüm mümkünse kumanda, merkezi ofseti hesaplar.
- ▶ Sonuçları kontrol edin
- ▶ Değerleri kabul etmek için **OK** yazılım tuşuna basın
- ▶ Kalibrasyon fonksiyonunu sonlandırmak için **SON** yazılım tuşuna basın
- > Kumanda bu kalibrasyon işlemini TCHPRMAN.html dosyasında kaydeder.



Makine el kitabını dikkate alın!

Tarama bilyesi merkezi ofsetini belirlemek için kumandanın makine üreticisi tarafından hazırlanmış olması gerekir.

## L şekilli bir tarama çubuğunu kalibre etme

L şekilli bir ölçüm çubuğunu kalibre etmeden önce, ilk olarak tarama sistemi tablosunda parametreleri tanımlamanız gerekir. Bu yaklaşık değerleri kullanarak kumanda, kalibrasyon sırasında tarama sistemini hizalayabilir ve gerçek değerleri belirleyebilir.

Tarama sistemi tablosunda aşağıdaki parametreleri önceden tanımlayın:

Parametre	Tanımlanacak değer
<b>CAL_OF1</b>	Kol uzunluğu Kol, L şekilli ölçüm çubuğunun açılı uzunluğudur.
<b>CAL_OF2</b>	0
<b>CAL_ANG</b>	Kolun ana eksene paralel olduğu mil açısı Bunun için kolu manuel olarak ana eksen yönünde pozisyonlandırın ve pozisyon göstergesindeki değeri okuyun.

Kalibrasyondan sonra kumanda tespit edilen değerleri tarama sistemi tablosunda önceden tanımlanmış değerlerin üzerine yazar.

**Diğer bilgiler:** "Tarama sistemi tablosu", Sayfa 159

Tarama sistemini kalibre ederken, besleme override değerinin %100 olduğundan emin olun. Böylece kalibrasyonda olduğu gibi, takip eden tarama işlemlerinde her zaman aynı besleme hızını kullanabilirsiniz. Böylece tarama sırasında besleme hızındaki değişikliklerden kaynaklanan yanlışlıkları ortadan kaldırabilirsiniz.

## Kalibrasyon değeri göstergeleri

Kumanda, alet tablosundaki tarama sisteminin etkili uzunluğunu ve etkili yarıçapını kaydeder. Kumanda, tarama sistemi merkezi ofsetini tarama sistemi tablosuna, **CAL\_OF1** (ana eksen) ve **CAL\_OF2** (yan eksen) sütunlarına kaydeder. Kayıtlı değerleri görüntülemek için **TARAMA SİS TABLO** yazılım tuşuna basın.

**Diğer bilgiler:** "Tarama sistemi tablosu", Sayfa 159

Kalibrasyon sırasında kumanda, kalibrasyon verilerinin kaydedildiği TCHPRMAN.html protokol dosyasını otomatik olarak oluşturur.



Alet tablosundaki alet numarasının ve tarama sistemi tablosundaki tarama sistemi numarasının birbirine uygun olmasına dikkat edin. Bu durum bir tarama sistemi döngüsünü otomatik işletimde mi yoksa **Manuel İşletim** türünde mi işlemek isteyip istemediğinizden bağımsız şekilde geçerlidir.



## 5.8 Malzeme eğim konumunun 3D tarama sistemiyle dengeleme

### Giriş



Makine el kitabını dikkate alın!  
Malzemenin dengesiz şekilde gerdirilmiş olmasını bir ofset (tezgah döndürme açısı) ile düzeltmek makineye bağlıdır.



HEIDENHAIN, sadece HAIDENHAIN tarama sistemleriyle bağlantılı olarak tarama sistemi döngülerinin fonksiyonu için sorumluluk üstlenir.

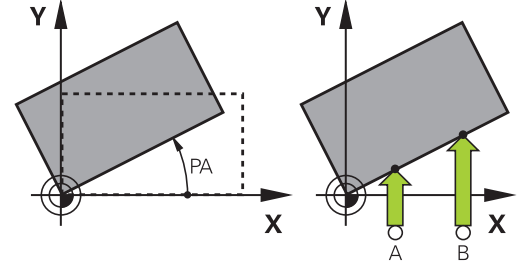

Malzemenin dengesiz şekilde gerdirilmiş olması, kumanda tarafından bir temel devir (temel devir açısı) ya da ofset (tezgah döndürme açısı) vasıtasıyla hesaplanarak düzeltilir.

Bunun için kumanda, dönme açısını bir malzeme yüzeyinin çalışma düzleminin açı referans eksenine kapsayacağı açının üzerine yerleştirir.

**Temel devir:** Kumanda ölçülen açıyı, alet yönü çevresinde rotasyon olarak yorumlar ve değerleri referans noktası tablosunun SPA, SPB ve SPC sütunlarına kaydeder.

**Ofset:** Kumanda, ölçülen açıyı makine koordinat sisteminde eksen bazında kaydırma olarak yorumlar değerleri referans noktası tablosunun A\_OFFS, B\_OFFS ya da C\_OFFS sütunlarına kaydeder.

Temel devir ya da ofseti belirlemek için malzemenin bir yan yüzeyindeki iki noktayı tarayın. Noktaları taradığınız sıra, hesaplanan açıya etki eder. Tespit edilen açı, ilk tarama noktasıyla ikinci tarama noktası arasındaki açıdır. Temel devir ya da ofseti, delik veya tıplar vasıtasıyla da tespit edebilirsiniz. Ancak bu tutarlı bir işleme düzleminin olmasını gerektirir. Temel dönüş hesaplaması giriş koordinat sisteminde (I-CS) gerçekleşir.

**Aktif olarak döndürülmekte olan bir işleme düzleminde temel dönüşü belirlerken aşağıdakileri dikkate almanız gerekir:**

- Döner eksenlere ait güncel koordinatlar ve tanımlanan döndürme açıları (3D-ROT menüsü) örtüşüyorsa işleme düzlemi tutarlıdır. Bu durumda temel dönüş de giriş koordinat sisteminde (I-CS) alet eksenine bağlantılı olarak hesaplanır.
- Döner eksenlere ait güncel koordinatlar ve tanımlanan döndürme açıları (3D-ROT menüsü) örtüşmüyorsa işleme düzlemi tutarsızdır. Bu durumda temel dönüş de malzeme koordinat sisteminde (W-CS) alet eksenine bağlantılı olarak hesaplanır.





Kullanım ve programlama bilgileri:

- Malzeme dengesizliğini ölçmek için tarama yönünü daima açı referans eksenine dikey olarak seçin.
- Program akışında temel devrin doğru hesaplanması için birinci hareket tümcesinde, çalışma düzleminin her iki koordinatını da programlamanız gerekir.
- Bir temel devri **PLANE** fonksiyonu ile kombine halde de kullanabilirsiniz (**PLANE AXIAL** hariç). Bu durumda önce temel devri ve sonra **PLANE** fonksiyonunu etkinleştirmelisiniz.
- Bir temel devri ya da ofseti malzemeyi taramadan da etkinleştirebilirsiniz. Bunun için ilgili giriş alanına bir değer girin ve **TEMEL DÖNME BELİRLEME** ya da **MASA DÖNMESİNİ BELİRLEME** yazılım tuşuna basın.
- Kumandanın referans noktası belirlemedeki davranışı **chkTiltingAxes** (No. 204601) makine parametresinin ayarına bağlıdır.  
**Diğer bilgiler:** "Giriş", Sayfa 211

## Temel dönüş belirle

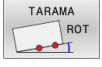

- ▶ **Rotasyon teması** yazılım tuşuna basın
- > Kumanda **Dondurma teması** menüsünü açar.
- ▶ Aşağıdaki giriş alanları gösterilir:
  - **Temel devir açısı**
  - **Ofset yuvarlak tezgah**
  - **Tablodaki numara?**
- > Kumanda duruma göre giriş alanında güncel temel devri ve ofseti gösterir.
- ▶ Tarama sistemini birinci tarama noktasının yakınında pozisyonlandırın
- ▶ Tarama yönünü ve tarama rutinini yazılım tuşu üzerinden seçin
- ▶ **NC başlat** tuşuna basın
- ▶ Tarama sistemini ikinci tarama noktasının yakınında pozisyonlandırın
- ▶ **NC başlat** tuşuna basın
- > Kumanda, temel devri ve ofseti belirler ve bunları gösterir.
- ▶ **TEMEL DÖNME BELİRLEME** yazılım tuşuna basın
- ▶ **SONU** yazılım tuşuna basın

Kumanda bu tarama işlemini TCHPRMAN.html dosyasına kaydeder.

## Temel devri referans noktası tablosuna kaydedin

- ▶ Tarama işleminden sonra referans noktası numarasını, kumandanın güncel temel devri kaydetmesi gereken **Tablodaki numara?** giriş alanına girin
- ▶ **TEMEL DV. ÖN REF.NK-TAB** yazılım tuşuna basın
- > Gerekirse kumanda, **Aktif önayarın üzerine yaz?** menüsünü açar.
- ▶ **REF. NOK. AŞIM.** yazılım tuşuna basın
- > Kumanda, temel devri referans noktası tablosuna kaydeder.

## Eğik malzeme konumlarını tezgah dönüşü yoluyla dengeleyin

Dengesiz bir malzeme konumunu tezgah döndürme vasıtasıyla üç şekilde dengeleyebilirsiniz:

- Torna tezgahını hizalama
- Tezgah döndürme ayarı
- Tezgah döndürmeyi referans noktası tablosuna kaydetme

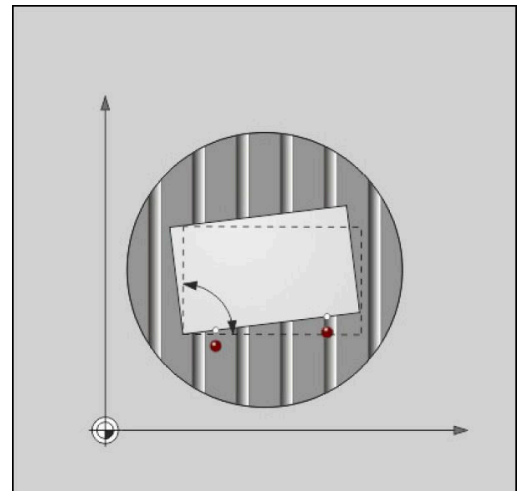

### Torna tezgahını hizalama

Belirlenen dengesiz konumu torna tezgahını konumlandırarak dengeleyebilirsiniz.

**i** Dengeleme hareketi sırasında çarpışmaları önlemek için tezgah döndürme öncesinde tüm eksenleri önceden güvenli şekilde konumlandırın. Kumanda, tezgah döndürme öncesinde ek bir uyarı mesajı verir.

- ▶ Tarama işleminden sonra **DÖNER MASA AYARLA** yazılım tuşuna basın
- > Kumanda, uyarı mesajını açar.
- ▶ Gerekirse **OK** yazılım tuşuyla onaylayın
- ▶ **NC başlat** tuşuna basın
- > Kumanda, torna tezgahını hizalar.

### Tezgah döndürme ayarı

Torna tezgahı ekseninde manuel bir referans noktası belirleyebilirsiniz.

- ▶ Tarama işleminden sonra **MASA DÖNMESİNİ BELİRLEME** yazılım tuşuna basın
- > Önceden bir temel devir ayarlanmışsa kumanda **Temel devri sıfırlama?** menüsünü açar.
- ▶ **TEML DÖNM. SİL** yazılım tuşuna basın
- > Kumanda, referans noktası tablosundaki temel devri siler ve ofseti ekler.
- ▶ Alternatif olarak **TEML DÖNM. KORU** öğesine basın
- > Kumanda, ofseti referans noktası tablosuna ekler ve ayrıca temel devir muhafaza edilir.

### Tezgah döndürmeyi referans noktası tablosuna kaydetme

Torna tezgahının dengesiz konumunu referans noktası tablosunun herhangi bir satırına kaydedebilirsiniz. Kumanda, açığı torna tezgahının ofset sütununa (örn. C eksenini için C\_OFFS sütununa) kaydeder.

- ▶ Tarama işleminden sonra **MASA DÖNM. ÖN REF.NK-TAB** yazılım tuşuna basın
- > Gerekirse kumanda, **Aktif önayarın üzerine yaz?** menüsünü açar.
- ▶ **REF. NOK. AŞIM.** yazılım tuşuna basın
- > Kumanda, ofseti referans noktası tablosuna kaydeder.

Gerekirse bu sütunun görüntülenmesi için **BASIS-TRANSFORM./OFFSET** yazılım tuşuyla referans noktası tablosundaki görünümü değiştirmelisiniz.

## Temel devir ve ofseti gösterme

**TARAMA ROT** fonksiyonunu seçerseniz kumanda **Temel devir açısı** giriş alanında temel dönüşün güncel açısını ve **Ofset yuvarlak tezgah** giriş alanında etkin ofseti gösterir.

Ayrıca kumanda, temel dönüşü ve ofseti **PROGRAM + DURUM** ekran düzeninde, **DURUM POZ. GÖS.** sekmesinde gösterir.

Kumandanın makine eksenlerini temel devire göre hareket ettirmesi durumunda durum göstergesinde temel devir için bir sembol gösterilir.

## Temel devir ve ofseti kaldırma

- ▶ Tarama fonksiyonunu seçin: **TARAMA DÖN.** yazılım tuşuna basın
- ▶ **Temel devir açısı: 0** girin
- ▶ Alternatif olarak **Ofset yuvarlak tezgah: 0** girin
- ▶ **TEMEL DÖNME BELİRLEME** yazılım tuşuyla kabul edin
- ▶ Alternatif olarak **MASA DÖNMESİNİ BELİRLEME** yazılım tuşuyla kabul edin
- ▶ Tarama fonksiyonunu sonlandırın: **SON** yazılım tuşuna basın

### 3D temel dönüşü belirleme

Üç pozisyonun taranmasıyla herhangi bir eğimli yüzeyin eğim konumunu tespit edebilirsiniz. **Düzey taraması** fonksiyonuyla bu eğik konumu tespit edebilir ve referans noktası tablosuna 3D temel dönüş olarak kaydedebilirsiniz.



Kullanım ve programlama bilgileri:

- Tarama noktalarının sırası ve konumu, kumandanın düzlemin hizalamasını nasıl hesaplayacağını belirler.
- İlk iki nokta üzerinden ana eksenin hizalamasını belirleyin. İkinci noktayı istenen ana eksenin pozitif yönünde tanımlayın. Üçüncü noktanın konumu, yan eksen ve alet ekseninin yönünü belirler. Üçüncü noktayı istenen malzeme koordinat sisteminin pozitif Y ekseninde tanımlayın.
  - 1. Nokta: Ana eksen üzerinde
  - 2. Nokta: Ana eksen üzerinde, birinci noktadan bakıldığında pozitif yönde bulunur
  - 3. Nokta: Yan eksen üzerinde, istenen malzeme koordinat sisteminin pozitif yönünde bulunur

Referans açısının isteğe bağlı girişiyle taranan düzlemin nominal hizalamasını tanımlayabilirsiniz.

### Uygulama şekli



- ▶ Tarama fonksiyonunu seçin: **TARAMA PL** yazılım tuşuna basın
- ▶ Kumanda güncel 3D temel devrini gösterir.
- ▶ Tarama sistemini birinci tarama noktasının yakınında pozisyonlandırın
- ▶ Tarama yönünü ve tarama rutinini yazılım tuşu üzerinden seçin
- ▶ Tarama: **NC başlat** tuşuna basın
- ▶ Tarama sistemini ikinci tarama noktasının yakınına konumlandırın
- ▶ Tarama: **NC başlat** tuşuna basın
- ▶ Tarama sistemini üçüncü tarama noktasının yakınına konumlandırın
- ▶ Tarama: **NC başlat** tuşuna basın.
- ▶ Kumanda, 3D temel devrini belirler ve etkin koordinat sistemini baz alarak SPA, SPB ve SPC için değerleri gösterir.
- ▶ Gerekirse referans açısını girin

3D temel devri etkinleştirme:



- ▶ **TEMEL DÖNME BELİRLEME** yazılım tuşuna basın

3D temel devri referans noktası tablosuna kaydedin:



- ▶ **TEMEL DV. ÖN REF.NK-TAB** yazılım tuşuna basın



- ▶ Tarama fonksiyonunu sonlandırın: **SON** yazılım tuşuna basın

Kumanda, 3D temel devrini referans noktası tablosunun SPA, SPB ya da SPC sütunlarına kaydeder.

### 3D temel devri görüntüleme

Etkin referans noktasında bir 3D temel devri kaydedilmişse durum göstergesinde kumanda, 3D temel devri sembolünü  gösterir. Kumanda, makine eksenlerini 3D temel devrine göre hareket ettirir.

### 3D temel devri hizalama

Makine iki adet devir eksenine sahipse ve taranan 3D temel dönüş etkinleştirilmişse 3D temel dönüşü devir eksenleri yardımıyla hizalayabilirsiniz.

#### BILGI

##### Dikkat çarpışma tehlikesi!

Kumanda döner eksenlerin hizalanmasından önce bir çarpışma kontrolü uygulamaz. Ön konumlandırma olmadığında çarpışma tehlikesi bulunur.

- ▶ Hizalama öncesinde güvenli bir konuma yaklaşın

Aşağıdaki işlemleri yapın:



- ▶ **DÖNR EKSN. AYARLA** yazılım tuşuna basın
- > Kumanda, hesaplanan eksen açısını gösterir.
- > Kumanda, dönerken çarpışma tehlikesini vurgulamak için yardım resminde bir bilgilendirmeye uyarır.



- ▶ Beslemeyi girin
- ▶ Gerekirse çözüm seçin
- > Kumanda 3D rotasyonu etkinleştirir ve eksen açısı göstergesini günceller.



- ▶ Konumlandırma davranışı seçme



- ▶ **NC başlat** tuşuna basın
- > Kumanda eksenleri hizalar. Bu esnada döndürme çalışma düzlemi aktif olur.

Düzlemi hizaladıktan sonra ana eksen **Tara Rot** fonksiyonuyla hizalayabilirsiniz.

### 3D temel devri kaldırma



- ▶ Tarama fonksiyonunu seçin: **TARAMA PL** yazılım tuşuna basın
- ▶ Tüm açılarda 0 girin
- ▶ **TEMEL DÖNME BELİRLEME** yazılım tuşuna basın
- ▶ Tarama fonksiyonunu sonlandırın: **SON** yazılım tuşuna basın

## Ofset ve 3D temel dönüş karşılaştırması

Aşağıdaki örnek iki olasılık arasındaki farkı gösterir.

### Ofset

Çıkış durumu

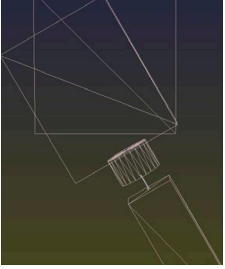

Pozisyon göstergesi:

- Gerçek pozisyon
- **B = 0**
- **C = 0**

Referans noktası tablosu:

- **SPB = 0**
- **B\_OFFS = -30**
- **C\_OFFS = +0**

### 3D temel dönüş

Çıkış durumu

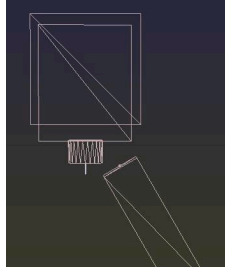

Pozisyon göstergesi:

- Gerçek pozisyon
- **B = 0**
- **C = 0**

Referans noktası tablosu:

- **SPB = -30**
- **B\_OFFS = +0**
- **C\_OFFS = +0**

+Z'de hareket, döndürülmemiş durumda

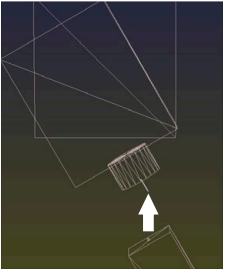

+Z'de hareket, döndürülmemiş durumda

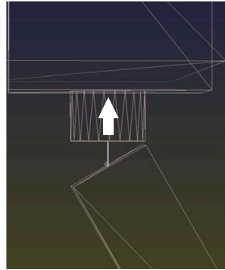

+Z'de hareket, döndürülmüş durumda

**SPA+0 SPB+0 SPC+0 ile PLANE SPATIAL**

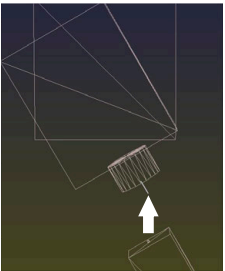

> Oryantasyon **doğru değil!**

+Z'de hareket, döndürülmüş durumda

**SPA+0 SPB+0 SPC+0 ile PLANE SPATIAL**

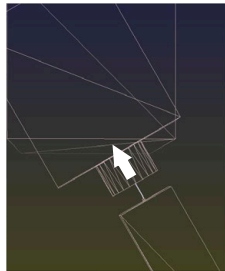

> Oryantasyon doğru!  
> Sonraki işleme **doğru.**



HEIDENHAIN, bu olanağın daha esnek olması nedeniyle 3D temel dönüş kullanılmasını önerir.



## 5.9 3D tarama sistemli referans noktası ayarı

### Genel bakış







Makine el kitabını dikkate alın!

Makine üreticisi bir referans noktası ayarını münferit eksenlerde kilitleyebilir.

Kilitli bir eksende bir referans noktası ayarlama çalışırsanız kumanda, makine üreticisinin ayarlamasına göre bir uyarı ya da bir hata mesajı verir.

Ayarlanmış malzemede referans noktasını belirleme ile ilgili fonksiyonları aşağıdaki yazılım tuşları ile seçersiniz:

Yazılım tuşu	Fonksiyon	Sayfa
	Herhangi bir eksende referans noktasının ayarlanması	238
	Referans noktası olarak köşenin ayarlanması	239
	Referans noktası olarak daire merkez noktasının ayarlanması	240
	Referans noktası olarak orta eksenin ayarlanması	243



Etkin bir sıfır noktası kaydırmasında, belirlenmiş olan değer etkin referans noktasına dayanır (duruma göre **Manuel İşletim** işletim türünün manuel referans noktası). Pozisyon göstergesinde sıfır noktası kaydırması hesaplanır.

## İstenilen bir eksende referans noktasını manuel olarak ayarlama



HEIDENHAIN, sadece HAIDENHAIN tarama sistemleriyle bağlantılı olarak tarama sistemi döngülerinin fonksiyonu için sorumluluk üstlenir.



- ▶ Tarama fonksiyonunu seçin: **KONUM TARAMA** yazılım tuşuna basın
- ▶ Tarama sistemini tarama noktasının yakınına konumlandırın
- ▶ Yazılım tuşu üzerinden ekseni ve tarama yönünü seçin, örn. Z yönünde tarama
- ▶ Tarama: **NC başlat** tuşuna basın
- ▶ **Referans nok:** Nominal koordinatları girin
- ▶ **REFERANS NOKTA BELİRLEME** yazılım tuşuyla kabul edin
- ▶ **Diğer bilgiler:** "Tarama sistemi döngülerinden ölçüm değerlerinin bir sıfır noktası tablosuna yazılması", Sayfa 219
- ▶ **Diğer bilgiler:** "Tarama sistemi döngülerinden ölçüm değerlerinin referans noktası tablosuna yazılması", Sayfa 220
- ▶ Tarama fonksiyonunu sonlandırın: **SON** yazılım tuşuna basın

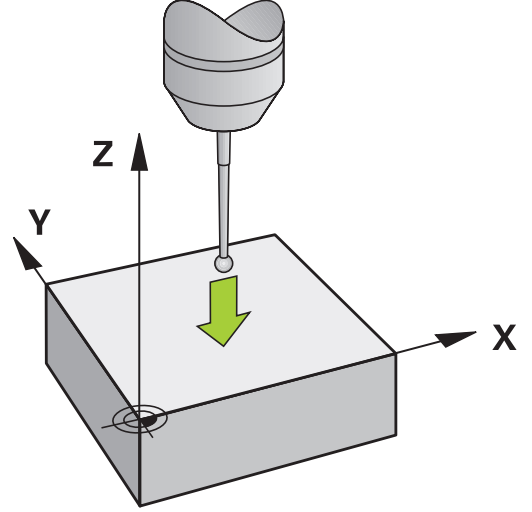

## Referans noktası olarak köşe



Makine el kitabını dikkate alın!  
Malzemenin dengesiz şekilde gerdirilmiş olmasını bir ofset (tezgah döndürme açısı) ile düzeltmek makineye bağlıdır.



HEIDENHAIN, sadece HAIDENHAIN tarama sistemleriyle bağlantılı olarak tarama sistemi döngülerinin fonksiyonu için sorumluluk üstlenir.

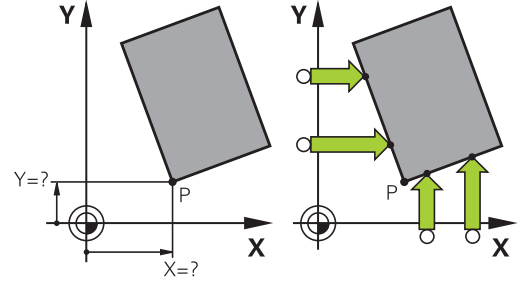

Referans noktası olarak köşe manuel tarama fonksiyonu, iki doğrunun açılarını ve kesişim noktasını tespit eder.

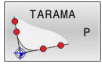

- ▶ Tarama fonksiyonunu seçin: **TARAMA P** yazılım tuşuna basın
- ▶ Tarama sistemini, ilk malzeme kenarında birinci tarama noktasının yakınında konumlandırın
- ▶ Tarama yönünü seçin: Yazılım tuşu üzerinden seçin
- ▶ Tarama: **NC başlat** tuşuna basın
- ▶ Tarama sistemini, aynı kenarda ikinci tarama noktasının yakınına konumlandırın
- ▶ Tarama: **NC başlat** tuşuna basın
- ▶ Tarama sistemini, ilk malzeme kenarında ikinci tarama noktasının yakınında konumlandırın
- ▶ Tarama yönünü seçin: Yazılım tuşu üzerinden seçin
- ▶ Tarama: **NC başlat** tuşuna basın
- ▶ Tarama sistemini, aynı kenarda ikinci tarama noktasının yakınına konumlandırın
- ▶ Tarama: **NC başlat** tuşuna basın
- ▶ **Referans nok:** Referans noktasının her iki koordinatını menü penceresine girin
- ▶ **REFERANS NOKTA BELİRLEME** yazılım tuşuyla kabul edin  
**Diğer bilgiler:** "Tarama sistemi döngülerinden ölçüm değerlerinin bir sıfır noktası tablosuna yazılması", Sayfa 219  
**Diğer bilgiler:** "Tarama sistemi döngülerinden ölçüm değerlerinin referans noktası tablosuna yazılması", Sayfa 220
- ▶ Tarama fonksiyonunu sonlandırın: **SONU** yazılım tuşuna basın



İki doğrunun kesişim noktasını delikler veya pimler yoluyla da tespit edebilir ve referans noktası olarak ayarlayabilirsiniz.

**ROT 1** yazılım tuşuyla ilk doğrunun açısını temel dönüş ya da ofset olarak etkinleştirebilir, **ROT 2** yazılım tuşuyla ikinci doğrunun açısını ya da ofsetini etkinleştirebilirsiniz.

Temel devri etkinleştirirseniz kumanda, konumları ve temel devri otomatik olarak referans noktası tablosuna yazar.

Ofseti etkinleştirirseniz kumanda, konumları ve ofseti ya da sadece konumları otomatik olarak referans noktası tablosuna yazar.

### Referans noktası olarak daire merkez noktası

Referans noktası olarak delik, daire cebi, dolu silindir, pim ve daire şeklindeki adaların merkez noktasını ayarlayabilirsiniz.

#### İç daire:

Kumanda, dairenin iç duvarını dört koordinat eksen yönünün tamamında tarar.

Kesintili dairelerde (yaylar) tarama yönünü istediğiniz gibi seçebilirsiniz.

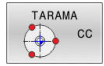

- ▶ Tarama bilyesini yaklaşık olarak daire merkezine konumlandırın
- ▶ Tarama fonksiyonunu seçin: **TARAMA CC** yazılım tuşuna basın
- ▶ İstenen tarama yönünün yazılım tuşunu seçin
- ▶ Tarama: **NC başlat** tuşuna basın. Tarama sistemi, daire iç duvarını seçilen istikamette tarar. Bu işlemi tekrarlayın. Üçüncü tarama işleminden sonra, orta noktayı hesaplayabilirsiniz (dört tarama noktası tavsiye edilir)
- ▶ Tarama işlemini sonlandırın, değerlendirme menüsüne geçin: **DĞRLNDİRME** yazılım tuşuna basın
- ▶ **Referans nok:** Menü penceresinde daire merkez noktasının her iki koordinatını girin
- ▶ **REFERANS NOKTA BELİRLEME** yazılım tuşuyla kabul edin  
**Diğer bilgiler:** "Tarama sistemi döngülerinden ölçüm değerlerinin bir sıfır noktası tablosuna yazılması", Sayfa 219  
**Diğer bilgiler:** "Tarama sistemi döngülerinden ölçüm değerlerinin referans noktası tablosuna yazılması", Sayfa 220
- ▶ Tarama fonksiyonunu sonlandırın: **SON** yazılım tuşuna basın

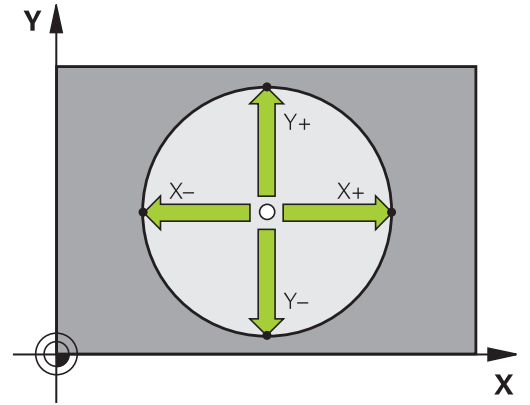

Kumanda, üç tarama noktası itibarıyla dış veya iç daireleri hesaplayabilir, örn. daire parçalarında. Kesin sonuçları dört tarama noktasıyla elde edebilirsiniz. Bu aşamada tarama sisteminde imkan doğrultusunda daima ortalayarak ön konumlandırma yapın.

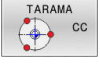
**Dış daire:**

- ▶ Tarama probunu dairenin dışındaki birinci tarama noktasının yakınında konumlandırın
- ▶ Tarama fonksiyonunu seçin: **TARAMA CC** yazılım tuşuna basın
- ▶ İstenen tarama yönünün yazılım tuşunu seçin
- ▶ Tarama: **NC başlat** tuşuna basın. Tarama sistemi, daire iç duvarını seçilen istikamette tarar. Bu işlemi tekrarlayın. Üçüncü tarama işleminden sonra, orta noktayı hesaplayabilirsiniz (dört tarama noktası tavsiye edilir)
- ▶ Tarama işlemini sonlandırın, değerlendirme menüsüne geçin: **DĞRLNDİRME** yazılım tuşuna basın
- ▶ **Referans nok:** Referans noktası koordinatlarını girin
- ▶ **REFERANS NOKTA BELİRLEME** yazılım tuşuyla kabul edin  
**Diğer bilgiler:** "Tarama sistemi döngülerinden ölçüm değerlerinin bir sıfır noktası tablosuna yazılması", Sayfa 219  
**Diğer bilgiler:** "Tarama sistemi döngülerinden ölçüm değerlerinin referans noktası tablosuna yazılması", Sayfa 220
- ▶ Tarama fonksiyonunu sonlandırın: **SON** yazılım tuşuna basın

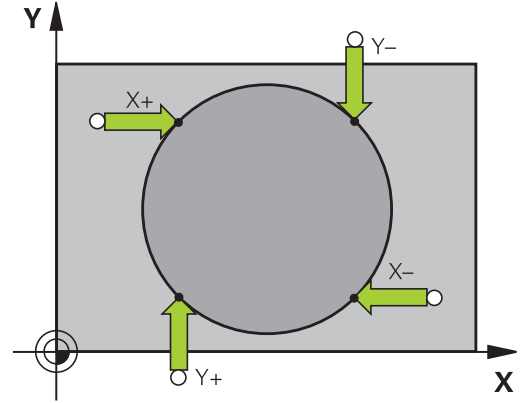

Taramadan sonra kumanda, daire merkez noktasının güncel koordinatlarını ve daire yarıçapını gösterir.

### Birden fazla delik/daire tıpası üzerinden referans noktasının belirlenmesi

Manuel tarama fonksiyonu **Örnek daire**, **Daire** tarama fonksiyonunun bir parçasıdır. Münferit daireler, eksene paralel tarama işlemleriyle kaydedilebilir.

İkinci yazılım tuşu çubuğunda referans noktasının birden fazla delik veya daire pimi yoluyla ayarlanabilmesini sağlayan **TARAMA CC (örnek daire)** yazılım tuşu bulunur. Taranacak üç veya daha fazla elemanın kesişim noktasını referans noktası olarak ayarlayabilirsiniz.

### Referans noktasını birden fazla deliğin/dairesel pim kesişim noktasında ayarlama:

- Tarama sistemini ön konumlandırın

**Daire deseni** tarama fonksiyonunu seçin



- Tarama fonksiyonunu seçin: **TARAMA CC** yazılım tuşuna basın



- **TARAMA CC (örnek daire)** yazılım tuşuna basın

Dairesel pim tarama

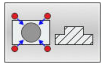

- Dairesel pim, otomatik olarak taranacak: **Pim** yazılım tuşuna basın

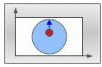

- Başlangıç açısını girin veya yazılım tuşuyla seçin



- Tarama fonksiyonunu başlatın: **NC başlat** tuşuna basın

Delik tarama



- Delik, otomatik olarak taranacak: **Delik** yazılım tuşuna basın

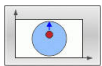

- Başlangıç açısını girin veya yazılım tuşuyla seçin



- Tarama fonksiyonunu başlatın: **NC başlat** tuşuna basın

- Geri kalan elemanlar için işlemi tekrarlayın

- Tarama işlemini sonlandırın, değerlendirme menüsüne geçin: **DĞRLNDİRME** yazılım tuşuna basın

- **Referans nok:** Menü penceresinde daire merkez noktasının her iki koordinatını girin

- **REFERANS NOKTA BELİRLEME** yazılım tuşuyla kabul edin

**Diğer bilgiler:** "Tarama sistemi döngülerinden ölçüm değerlerinin bir sıfır noktası tablosuna yazılması", Sayfa 219

**Diğer bilgiler:** "Tarama sistemi döngülerinden ölçüm değerlerinin referans noktası tablosuna yazılması", Sayfa 220

- Tarama fonksiyonunu sonlandırın: **SON** yazılım tuşuna basın

## Referans noktası olarak orta eksen



- ▶ Tarama fonksiyonunu seçin: **TARAMA CL** yazılım tuşuna basın
- ▶ Tarama sistemini birinci tarama noktasının yakınına konumlandırın
- ▶ Tarama yönünü yazılım tuşu üzerinden seçin
- ▶ Tarama: **NC başlat** tuşuna basın
- ▶ Tarama sistemini ikinci tarama noktasının yakınına konumlandırın
- ▶ Tarama: **NC başlat** tuşuna basın
- ▶ **Referans nokta:** Referans noktası koordinatlarını menü penceresine girin, **REF. NKT. BELİRLEME** ile devralın veya değeri bir tabloya yazın  
**Diğer bilgiler:** "Tarama sistemi döngülerinden ölçüm değerlerinin bir sıfır noktası tablosuna yazılması", Sayfa 219  
**Diğer bilgiler:** "Tarama sistemi döngülerinden ölçüm değerlerinin referans noktası tablosuna yazılması", Sayfa 220
- ▶ Tarama fonksiyonunu sonlandırın: **SON** yazılım tuşuna basın



İkinci tarama noktasından sonra talep halinde değerlendirme menüsünde orta eksen konumunu ve bu şekilde referans noktası ayarlama eksenini değiştirebilirsiniz. Bu aşamada yazılım tuşları yardımıyla ana eksen, yan eksen ve alet eksenini arasında seçim yapabilirsiniz. Bu sayede bir defa belirlenmiş konumları ana eksene ve yan eksene de kaydedebilirsiniz.

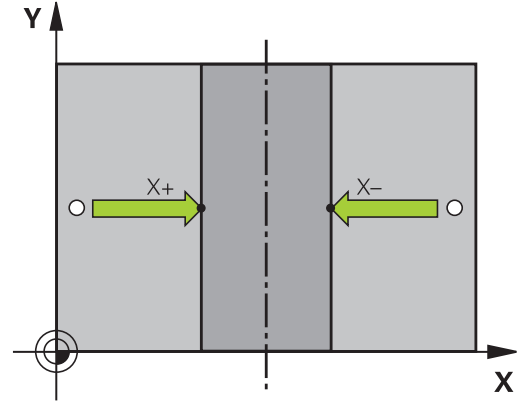
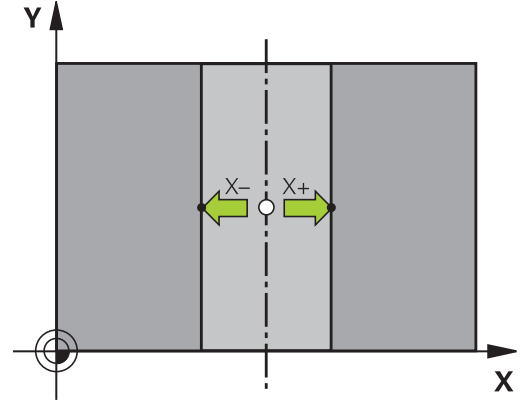

### 3D tarama sistemi ile malzemeleri ölçme

Malzemede basit ölçümler yapmak için tarama sistemini **Manuel İşletim** ve **El. çarkı** işletim türlerinde de kullanabilirsiniz. Daha karmaşık ölçümler için çok sayıda programlanabilir tarama sistemi döngüsü mevcuttur.

#### Ayrıntılı bilgi: Malzeme ve Alet İçin Ölçüm Döngülerinin Programlanması

3D tarama sistemi ile şunları belirleyebilirsiniz:

- Konum koordinatlarını ve koordinatlardan
- çalışma parçasındaki ölçüm ve açı

#### Hızlanmış malzemede bir pozisyon koordinatının belirlenmesi

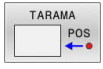

- ▶ Tarama fonksiyonunu seçin: **TARAMA POZ** yazılım tuşuna basın
- ▶ Tarama sistemini tarama noktasının yakınına konumlandırın
- ▶ Tarama yönünü ve aynı zamanda koordinatın referans aldığı eksenini seçin: İlgili yazılım tuşuna basın
- ▶ Tarama işlemini başlatın: **NC başlat** tuşuna basın
- ▶ Kumanda, tarama noktasının koordinatını referans noktası olarak gösterir.

#### Çalışma düzleminde bir köşe noktası koordinatlarının belirlenmesi

Köşe noktaları koordinatlarını belirleyin.

**Diğer bilgiler:** "Referans noktası olarak köşe ", Sayfa 239

Kumanda, taranan köşenin koordinatlarını referans noktası olarak gösterir.

#### Malzeme ölçülerinin belirlenmesi

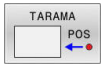

- ▶ Tarama fonksiyonunu seçin: **TARAMA POZ** yazılım tuşuna basın
- ▶ Tarama sistemini birinci tarama noktası A'nın yakınına konumlandırın
- ▶ Tarama yönünü yazılım tuşu üzerinden seçin
- ▶ Tarama: **NC başlat** tuşuna basın
- ▶ Referans noktası olarak gösterilen değeri not edin (yalnızca, daha önceden belirlenen referans noktası etkin kalırsa)
- ▶ Referans noktası: **0** girin
- ▶ Diyaloğu iptal edin: **END** tuşuna basın
- ▶ Tarama fonksiyonunu yeniden seçin: **TARAMA POZ** yazılım tuşuna basın
- ▶ Tarama sistemini ikinci tarama noktası B'nin yakınına konumlandırın
- ▶ Tarama yönünü yazılım tuşu üzerinden seçin: Aynı eksen; ancak birinci taramadaki yönün tersi.
- ▶ Tarama: **NC başlat** tuşuna basın
- ▶ **Ölçüm değeri** göstergesinde mesafe, koordinat eksenindeki iki noktanın arasında bulunur.

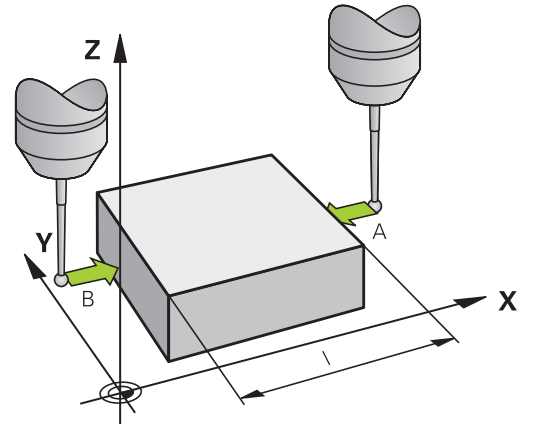



### Pozisyon göstergesini tekrar uzunluk ölçümünden önceki değerlere ayarlayın

- ▶ Tarama fonksiyonunu seçin: **TARAMA POZ** yazılım tuşuna basın
- ▶ İlk tarama noktasını tekrar tarayın
- ▶ Referans noktasını not edilen değere ayarlayın
- ▶ Diyaloğu iptal edin: **END** tuşuna basın

### Açı ölçümü

Bir 3D tarama sistemi ile çalışma düzlemindeki bir açıyı belirleyebilirsiniz. Açı referans noktasıyla

- Açı referans eksenini ile bir malzeme kenarı arasındaki açı veya
- iki kenar arasındaki açı ölçülür

Ölçülen açı maks. 90°'lik bir değer olarak gösterilir.

### Açı referans eksenini ile bir malzeme kenarı arasındaki açının belirlenmesi

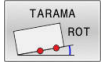

- ▶ Tarama fonksiyonunu seçin: **TARAMA ROT** yazılım tuşuna basın
- ▶ Dönme açısı: Önceden uygulanan temel dönüşü daha sonra geri yüklemek isterseniz gösterilen dönme açısını not edin
- ▶ Karşılaştırılacak olan tarafta temel dönüşü gerçekleştirin  
**Diğer bilgiler:** "Malzeme eğim konumunun 3D tarama sistemiyle dengeleme ", Sayfa 228
- ▶ **TARAMA ROT** yazılım tuşu ile açı referans eksenini ve malzeme kenarı arasındaki açının dönme açısı olarak gösterilmesini sağlayın
- ▶ Temel dönüşü ortadan kaldırın veya baştaki temel dönüşü tekrar oluşturun
- ▶ Dönme açısını not edilen değere ayarlayın

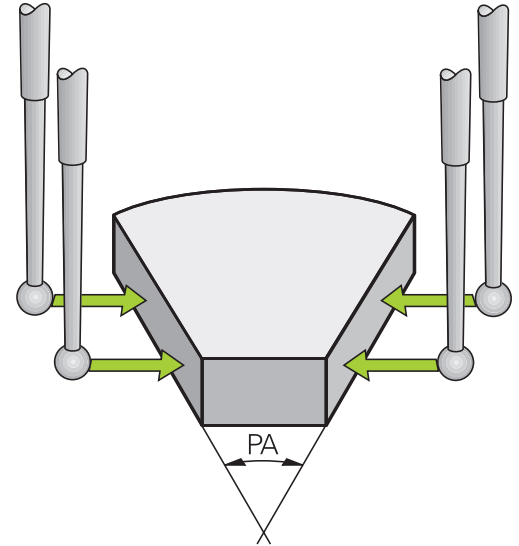

### İki malzeme kenarı arasındaki açının belirlenmesi

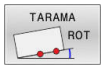

- ▶ Tarama fonksiyonunu seçin: **TARAMA ROT** yazılım tuşuna basın
- ▶ Dönme açısı: Önceden uygulanan temel dönüşü daha sonra geri yüklemek isterseniz gösterilen dönme açısını not edin
- ▶ Karşılaştırılacak olan tarafta temel dönüşü gerçekleştirin  
**Diğer bilgiler:** "Malzeme eğim konumunun 3D tarama sistemiyle dengeleme ", Sayfa 228
- ▶ İkinci tarafı da temel devirde olduğu gibi tarayın; bu durumda dönme açısını 0 olarak ayarlamayın
- ▶ **TARAMA ROT** yazılım tuşuyla malzeme kenarları arasındaki açı PA'nın dönme açısı olarak gösterilmesini sağlayın
- ▶ Temel devri kaldırın ya da önceki temel devri tekrar oluşturun: Dönme açısını not alınan değere getirin

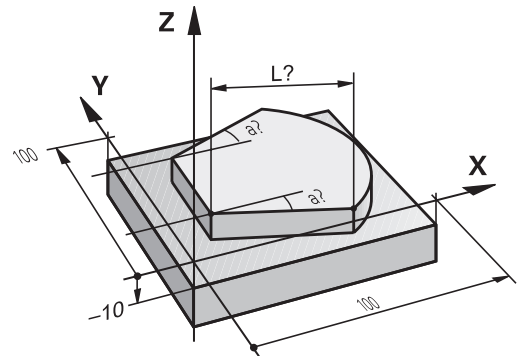

## 5.10 Döndürme:manuel modişleme düzlemi döndürme (seçenek no. 8)

### Uygulama, çalışma şekli



Makine el kitabını dikkate alın!

**Çalışma düzlemi hareketi** fonksiyonları makine üreticisi tarafından kumandaya ve makineye uyarlanır.

Aynı şekilde makine üreticisi programlanan açıların kumanda tarafından döner eksen koordinatları olarak mı (eksen açısı) ya da eğik bir düzlemin (hacimsel açı) açı bileşenleri olarak mı yorumlanacağını belirler.

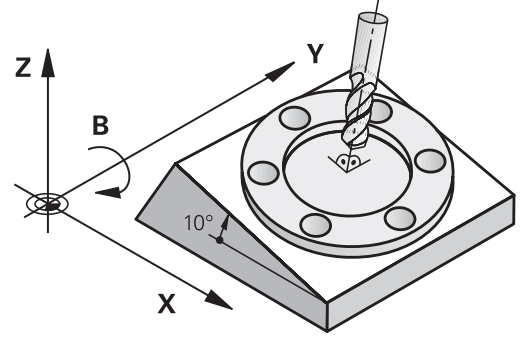

Kumanda, döner başlıklı ve döner tezgahlı takım tezgahlarındaki çalışma düzleminin hareket işlemini destekler. Tipik kullanımlar örn. eğimli delikler veya mekanda eğimli duran konturlardır. Çalışma düzlemi, burada daima etkin sıfır noktası kadar döndürülür. Alışılmış şekilde ana düzlemde (örn. X/Y düzlemi) çalışması programlanır, aynı şekilde ana düzleme çevrilen düzlemde uygulanır.

Çalışma düzlemini döndürmek için üç fonksiyon kullanıma sunulmuştur:

- **3D ROT** yazılım tuşuyla **Manuel İşletim** ve **El. çarkı** işletim türlerinde manuel döndürme  
**Diğer bilgiler:** "Manuel çevirmeyi etkinleştirme", Sayfa 248
- Kontrollü döndürme, NC programında döngü **19 CALISMA DÜZLEMI**  
**Ayrıntılı bilgi:** İşleme Döngülerinin **Programlanması** Kullanıcı El Kitabı
- Kontrollü döndürme, NC programında **PLANE** fonksiyonu **Diğer bilgiler:** Açık Metin ve DIN/ISO Programlama kullanıcı el kitapları

Çalışma düzleminin döndürülmesine yönelik kumanda fonksiyonları, koordinat dönüşümleridir. Burada çalışma düzlemi daima alet eksenine dik konumda durur.

**Makine tipleri**

Kumanda, işleme düzlemini döndürürken iki makine tipi ayırt eder:

**Döner tezgahlı makine**

- Malzemeyi, döndürme tezgahını uygun pozisyona getirerek (örn. bir L tümcesiyle) istenen çalışma konumuna getirmeniz gerekir
- Dönüştürülen alet ekseninin konumu, makine koordinat sistemine göre **değişmez**. Tezgahı (malzemeyi) örn. 90° çevirirseniz koordinat sistemi beraberinde **dönmez**. **Manuel İşletim** türünde Z + eksen yönü tuşuna basarsanız alet Z+ yönünde hareket eder
- Kumanda, etkin koordinat sisteminin hesabı için sadece ilgili döner tezgahın mekanik ofsetlerini, bilinen adıyla dönüştürülebilir parçaları dikkate alır

**Döner başlıklı makine**

- Aleti, döner kafayı uygun pozisyona getirerek (örn. bir L tümcesi ile) istenen çalışma konumuna getirmeniz gerekir
- Döndürülen (dönüştürülen) alet ekseninin konumu, makine koordinat sistemine göre değişir: Makinenizin döner başlığını (aleti) örn. B ekseninde +90° çevirirseniz koordinat sistemi de beraberinde döner. **Manuel İşletim** türünde Z+ eksen yönü tuşuna basarsanız alet, makine koordinat sisteminin X+ yönünde hareket eder
- Kumanda, etkin koordinat sistemi hesabı için döner başlığın (taşınan parçalar) mekanik ofsetlerini ve aletin döndürülmesiyle oluşan kaymaları dikkate alır (3D alet uzunluğu düzeltmesi)



Kumanda **Çalışma düzlemi hareketi** fonksiyonunu yalnızca Z mil eksenini ile bağlantılı olarak destekler.

**Çevrilen sistemde pozisyon göstergesi**

Durum alanında gösterilen pozisyonlar (**NOMİNAL** ve **GERÇEK**) döndürülmüş koordinat sistemini baz alır.

**CfgDisplayCoordSys** (no. 127501) makine parametresiyle makine üreticisi durum göstergesinin hangi koordinat sisteminde etkin bir sıfır noktası kaydırması göstereceğini belirler.

**Çalışma düzlemini çevir'de sınırlamalar**

- Çalışma düzlemini döndür fonksiyonu etkinse **Gerçek değer kabulü** fonksiyonuna izin verilmez
- PLC konumlanmaya (makine üreticisi tarafından belirlenmiş) izin verilmemiştir

## Manuel çevirmeyi etkinleştirme

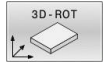

- ▶ **3D ROT** yazılım tuşuna basın
- ▶ Kumanda **Çalışma düzlemi hareketi** açılır penceresini açar.
- ▶ İmleci ok tuşuyla istediğiniz fonksiyon üzerine konumlandırın



- **WZ eksenli manuel işletimi**
- **3D-ROT manuel işletimi**
- **Temel dönüş manuel işletimi**



- ▶ **AKTİF** yazılım tuşuna basın



- ▶ Gerekirse imleci, ok tuşuyla istediğiniz döner eksene konumlandırın

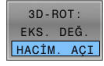

- ▶ Gerekirse Softkey **3D-ROT: EKS. DEĞ. HACMS AÇI** öğesine basın
- ▶ Kumanda, giriř alanlarını hacimsel açığa geçirir.
- ▶ Gerekirse çevirme açısını girin



- ▶ **END** tuşuna basın
- ▶ Girdi sonlandırıldı.

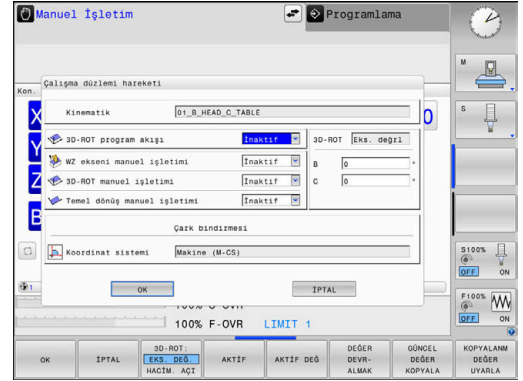

**3D-ROT manuel işletimi** fonksiyonunu **Aktif** yaptığınızda **3D-ROT: EKS.** yazılım anahtarını kullanabilirsiniz. **3D-ROT: EKS. DEĞ. HACMS AÇI** değerlerin eksen değeri mi yoksa düz açı olarak mı hareket edeceğini seçer.

## WZ eksenli manuel işletimi



Makine el kitabını dikkate alın!  
Bu fonksiyonu makine üreticiniz devreye alır.

Alet ekseninde hareket fonksiyonu etkinse kumanda, durum göstergesinde  sembolünü gösterir.

Sadece alet eksenı yönünde hareket ettirebilirsiniz. Kumanda diğeri tüm eksenleri kilitler.

Sürüş hareketi **T-CS** alet koordinat sisteminde etki eder.

**Diğeri bilgiler:** "Alet koordinat sistemi T-CS", Sayfa 134

## 3D-ROT manuel işletimi

3D-ROT fonksiyonu etkinse kumanda, durum göstergesinde  sembolünü gösterir.

Tüm eksenler döndürülmüş çalışma düzleminde hareket eder.

Referans noktası tablosunda ek olarak bir temel dönüş veya 3D temel dönüş kaydedilmişse bunlar otomatik olarak dikkate alınır.

Sürüş hareketleri **WPL-CS** çalışma düzlemi koordinat sisteminde etki eder.

**Diğeri bilgiler:** "Çalışma düzlemi koordinat sistemi WPL-CS", Sayfa 132

### Temel dönüş manuel işletimi

Temel dönüş etkinse kumanda, durum göstergesinde  sembolünü gösterir.

Referans noktası tablosunda bir temel dönüş veya bir 3D temel dönüş kaydedilmişse kumanda ek olarak ilgili sembolü gösterir.

**i** **Temel dönüş manuel işletimi** aktifse etkin bir temel dönüş veya 3D temel dönüşü eksenlerin manuel hareketinde dikkate alınır. Kumanda durum göstergesinde iki sembol gösterir.

Sürüş hareketleri **W-CS** malzeme koordinat sisteminde etki eder.

**Diğer bilgiler:** "Malzeme koordinat sistemi W-CS", Sayfa 130

### 3D-ROT program akışı

**Çalışma düzlemi hareketi** fonksiyonunu **Program akışı** işletim türü için etkinleştirirseniz girilen döndürme açısı işlenecek NC programının ilk NC tümcesinden itibaren geçerli olur.

NC programında **19 CALISMA DUZLEMI** döngüsünü veya **PLANE** fonksiyonunu kullandığınızda, orada tanımlanan açı değerleri etki eder. Kumanda, pencerede girilen açı değerlerini 0 olarak ayarlar.

**i** Kumanda, döndürme sırasında aşağıdaki **dönüşüm türlerini** kullanır:

- **COORD ROT**
  - Daha önce bir **PLANE** fonksiyonu **COORD ROT** ile işlendiğinde
  - **PLANE RESET** sonrasında
  - **CfgRotWorkPlane** (No. 201200) makine parametresinin makine üreticisi tarafından gerekli biçimde yapılandırılması durumunda
- **TABLE ROT**
  - Daha önce bir **PLANE** fonksiyonu **TABLE ROT** ile işlendiğinde
  - **CfgRotWorkPlane** (No. 201200) makine parametresinin makine üreticisi tarafından gerekli biçimde yapılandırılması durumunda

**i** Döndürülmüş bir çalışma düzlemi kumandanın yeniden başlatılması durumunda da etkin kalır.

**Diğer bilgiler:** "Referans noktasını döndürülmüş çalışma düzleminde aşma", Sayfa 181

### Manuel çevirmeyi devre dışı bırakma

Devre dışı bırakmak için **Çalışma düzlemi hareketi** menüsünde istediğiniz fonksiyonu **İnaktif** olarak belirleyin.

**3D-ROT** diyalogu **Manuel İşletim** türünde **Aktif** olarak ayarlanmış olsa da döndürmenin sıfırlanması (**PLANE RESET**) etkin temel dönüşümde doğru çalışır.

## Alet eksen yönünün etkin çalışma yönü olarak ayarlanması



Makine el kitabını dikkate alın!

Bu fonksiyonu makine üreticiniz devreye alır.

Bu fonksiyonla aleti, **Manuel İşletim** ve **El çarkı** işletim türlerinde, eksen yön tuşları veya el çarkı ile alet ekseninin o anda gösterdiği yönde hareket ettirebilirsiniz.

Aşağıdaki durumlarda bu fonksiyonu kullanın

- Aleti bir program kesintisi sırasında, 5 eksenli programda alet eksen yönünde onaylamak isterseniz
- El çarkıyla veya harici yön tuşlarıyla manuel işletimde ayarlı aletle bir çalışma yürütmek isterseniz

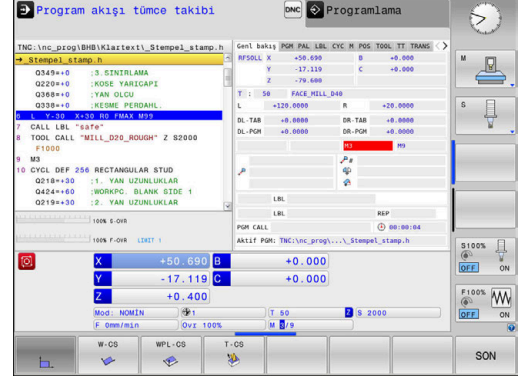

- ▶ Manuel döndürmeyi seçin: **3D ROT** yazılım tuşuna basın



- ▶ İmleci ok tuşuyla **WZ eksenini manuel işletimi** menü noktasına konumlandırın



- ▶ **AKTİF** yazılım tuşuna basın



- ▶ **END** tuşuna basın

Devre dışı bırakmak için çalışma düzlemini döndürme menüsünde, **WZ eksenini manuel işletimi** menü noktasını **Etkin değil** olarak belirleyin.

Alet eksenini yönünde hareket fonksiyonu etkinse durum göstergesinde  sembolü görünür.

## Döndürülen sistemde referans noktasını belirleyin

Döner eksenlerini konumlandırdıktan sonra referans noktasını, çevrilmemiş sistemde olduğu gibi belirleyin. Kumandanın referans noktası belirlemedeki davranışı **chkTiltingAxes** (No. 204601) opsiyonel makine parametresinin ayarına bağlıdır.

**Diğer bilgiler:** "Giriş", Sayfa 211

# 6

**Test etme ve işleme**

## 6.1 Grafikler

### Uygulama

Aşağıdaki işletim türlerinde kumanda, işlemeyi grafiksel olarak simüle eder:

- Manuel İşletim
- Program akışı tekli tümce
- Program akışı tümce takibi
- Program Testi
- El girişi ile pozisyonlama



**El girişi ile pozisyonlama** işletim türünde, o anda **Seri sonu/tekil serisi program akışı** işletim türlerinde aktif olan ham parçayı görürsünüz.

Grafik, bir aletle işlenen tanımlanmış bir malzemenin gösterimine uygundur.

Kumanda alet tablosu etkinken ek olarak **L, R, LCUTS, LU, RN, T-ANGLE, R\_TIP** ve **R2**.sütunlarındaki girişleri de dikkate alır.

Kumanda şu durumlarda grafiği göstermez:

- NC programı seçili değilse
- grafiksiz ekran düzeni seçildiğinde
- NC programı geçerli bir ham parça tanımlaması içermiyorsa
- ham parça tanımında bir alt program yardımıyla BLK FORM tümcesi henüz işlenmediyse



5 eksenli veya döndürülmüş işlemeli NC programları, simülasyonun hızını düşürebilir. MOD menüsü altında, **Grafik ayarları** grubunda **Model kalitesi**'ni düşürebilir ve böylece simülasyonun hızını artırabilirsiniz.

**Diğer bilgiler:** "Grafik ayarları", Sayfa 328



## Görüntüleme seçenekleri

**GÖRÜNTÜLEME SEÇENEKLER** ögesine ulaşmak için aşağıdaki şekilde ilerleyin:

- ▶ İstenen işletim türünü seçin
- ▶ **GÖRÜNTÜLEME SEÇENEKLER** yazılım tuşuna basın







Kullanıma sunulan yazılım tuşları aşağıdaki ayarlara bağlıdır:

- Ayarlanan görüntü  
Görüntüyü **GÖRÜNTÜ** yazılım tuşuyla seçin.
- Ayarlanan model kalitesi  
Model kalitesini MOD menüsü altında **Grafik ayarları** grubunda seçin.

Kumanda, aşağıdaki **GÖRÜNTÜLEME SEÇENEKLER** öğelerini sunar:

Yazılım tuşu	Fonksiyon
	Malzemeyi gösterme
	Aleti göster <b>Diğer bilgiler:</b> "Alet", Sayfa 254
	Alet yollarını göster <b>Diğer bilgiler:</b> "Alet", Sayfa 254
	Görünüm seçme <b>Diğer bilgiler:</b> "Görünüm", Sayfa 255
	Alet yollarını sıfırla
	Ham parçayı sıfırlama
	Ham parça çerçevesini görüntüleyin
	Malzeme kenarlarının 3D modelde vurgulanması
	Hazır parçanın STL dosyasını göster <b>Ayrıntılı bilgiler:</b> <b>Açık Metin</b> veya <b>DIN/ISO Programlama</b> Kullanıcı El Kitabı
	Alet yollarının tümce numaralarını gösterme
	Alet yollarının son noktalarını gösterme

Yazılım tuşu	Fonksiyon
	Malzemeyi renkli gösterme
	Malzemeyi temizleme İşleme sonrasında malzemeden ayrılan materyal parçaları grafikten kaldırılır.
	Alet yollarını sıfırla
	Malzemeyi çevirme ve yakınlaştırma <b>Diğer bilgiler:</b> "Grafiği döndürme, yakınlaştırma ve taşıma", Sayfa 257
	3 düzlem gösteriminde kesim düzlemini kaydırma <b>Diğer bilgiler:</b> "Kesim düzlemini taşıma", Sayfa 259



Kullanım bilgileri:

- **clearPathAtBlk** (no. 124203) makine parametresiyle **Program Testi** kapsamındaki alet yollarının yeni bir BLK formunda silinip silinmeyeceğini belirlersiniz.
- Noktaların ardıl işlemcide hatalı verilmesi durumunda malzemede işlem işaretleri ortaya çıkar. Bu istenmeyen işlem işaretlerini zamanında algılamak için (işlem öncesinde) harici olarak oluşturulmuş NC programlarını, alet yollarını göstererek ilgili düzensizlikler ile ilgili kontrol edebilirsiniz.
- Kumanda, yazılım tuşlarının durumunu kalıcı şekilde kaydeder.

## Alet

### Aleti göster

Alet tablosunda **L** ve **LCUTS** sütunları tanımlanmışsa alet grafik olarak gösterilir.



Gerçeğe yakın bir alet görünümü koşullara bağlı olarak başka tanımlar gerektirir, örn. taşlanarak açığa çıkarılan alanlar için **LU** ve **RN** sütunlarında.



**Diğer bilgiler:** "Alet verilerini tabloya girin", Sayfa 146

Kumanda, aleti çeşitli renklerde gösterir:

- turkuaz: alet uzunluğu
- kırmızı: kesim uzunluğu ve alet kavramada
- mavi: kesim uzunluğu ve alet serbest sürüldü

**Alet yollarını göster**

Kumanda aşağıdaki sürüş hareketlerini gösterir:



Yazılım tuşu	Fonksiyon
	Hızlı harekette ve programlanmış beslemede sürüş hareketleri
	Programlanmış beslemede sürüş hareketleri
	Sürüş hareketleri yok

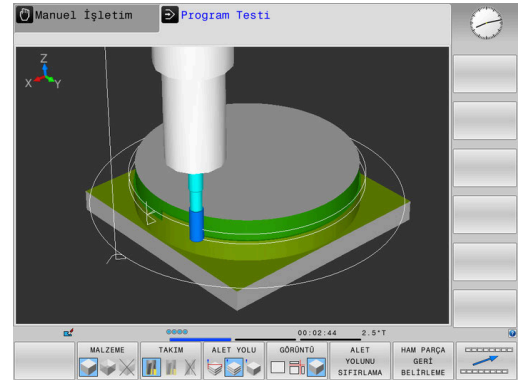
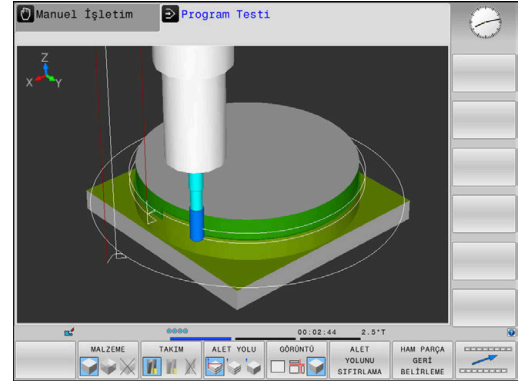

Hızlı hareket ile malzemede hareket ederseniz hem sürüş hareketi hem de malzeme ilgili noktada kırmızı renkte gösterilir.

**Görünüm**

Kumanda aşağıdaki görünümünü sunar:

Yazılım tuşu	Fonksiyon
	Üstten görünüş
	3 düzlemde gösterim
	3D gösterimi

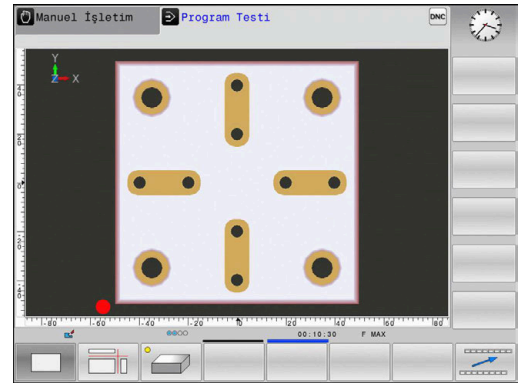
**3 düzlemde görünüm**

Gösterim, teknik çizim benzeri üç kesim düzlemi ve bir 3D modeli sunar.

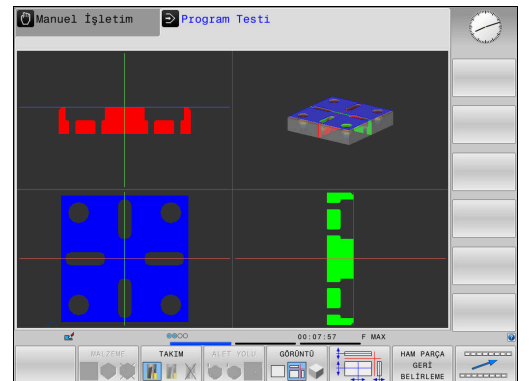

### 3D görünüm

Yüksek çözünürlüklü 3D görüntülemeyle işlenen malzemenin yüzeyini ayrıntılı olarak görüntüleyebilirsiniz. Simüle edilen ışık kaynağıyla kumanda, ışık ve gölgenin gerçek davranışlarını oluşturur.

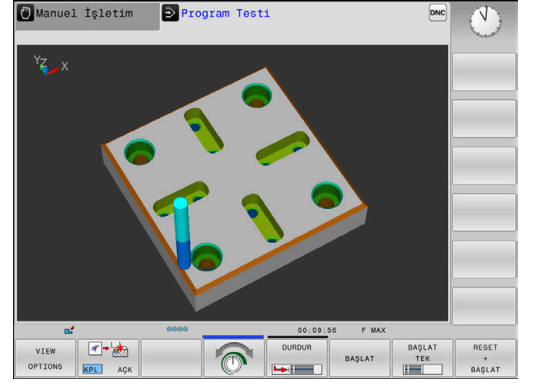

## Grafiği döndürme, yakınlaştırma ve taşıma

Bir grafiği ör. döndürmek için aşağıdaki şekilde hareket edin:



- ▶ Döndürme ve yakınlaştırma fonksiyonlarını seçin
- > Kumanda aşağıdaki yazılım tuşlarını gösterir.

Yazılım tuşu	Fonksiyon
	Görünümü 5°lik adımlarla dikey olarak döndürme
	Görünümü 5°lik adımlarla yatay olarak yatırma
	Gösterimi kademeli olarak büyütün
	Gösterimi kademeli olarak küçültün
	Gösterimi orijinal büyüklüğe ve açığa sıfırlama
	Görüntüyü yukarı ve aşağıya kaydırın
	Görüntüyü sola ve sağa kaydırın
	Gösterimi orijinal pozisyona ve açığa sıfırlama





Grafik gösterimini fareyle de değiştirebilirsiniz. Aşağıdaki fonksiyonlar kullanıma sunulur:

- ▶ Gösterilen modeli üç boyutlu çevirmek için: Farenin sağ tuşunu basılı tutun ve fareyi hareket ettirin. Aynı zamanda Shift tuşuna basarsanız modeli sadece yatay veya dikey olarak döndürebilirsiniz
- ▶ Oluşturulan modeli kaydırmak için: Farenin orta tuşunu veya fare tekerleğini basılı tutun ve fareyi hareket ettirin. Aynı zamanda Shift tuşuna basarsanız modeli sadece yatay veya dikey olarak kaydırabilirsiniz
- ▶ Belli bir alanı büyütme için: Sol fare tuşunu basılı tutarak alanı seçin.
- > Sol fare tuşunu bıraktıktan sonra kumanda bu görünümü büyütür.
- ▶ Belli bir alanı hızlı bir şekilde büyütme veya küçültme için: Fare tekerleğini öne veya arkaya çevirin
- ▶ Standart görünüme geri dönmek için: Shift tuşuna basın ve aynı anda sağ fare tuşuna çift tıklayın. Rotasyon açısı, sadece sağ fare tuşuna çift tıklarsanız korunur



## Program testinin hızını ayarlama

**i** Ayarlanmış olan en son hız, bir akım kesintisine kadar etkin kalır. Kumanda başlatıldıktan sonra hız MAX olarak ayarlanır.

Programı başlattıktan sonra kumanda, simülasyon hızını ayarlayabileceğiniz yazılım tuşlarını gösterir:

Yazılım tuşu	Fonksiyonlar
	NC programını işlendiği hızda test etme (programlanan beslemeler dikkate alınır)
	Simülasyon hızını kademeli artırın
	Simülasyon hızını kademeli azaltın
	Programı mümkün olan maksimum hızda test edin (Temel ayar)

Simülasyon hızını programı başlatmadan önce de ayarlayabilirsiniz:

-  ► Simülasyon hızı ayar fonksiyonunu seçin
-  ► İstediğiniz fonksiyonu yazılım tuşu ile seçin, örn. simülasyon hızını kademeli yükseltin

## Grafiksel simülasyonu tekrarlama

Çalışma programı istediğiniz kadar grafiksel simüle edilebilir. Bunun için grafiği tekrar ham parçaya geri getirebilirsiniz.

Yazılım tuşu	Fonksiyon
	İşlenmemiş ham parçayı gösterin

## Kesim düzlemini taşıma

Kesim düzleminin temel ayarı, çalışma düzlemi ham parça ortasında olacak ve alet eksenini ham parçanın üst kenarına yerleşecek biçimde seçilmiştir.

Kesim düzlemini şu şekilde kaydırabilirsiniz:

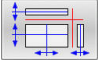

- ▶ **Kesim düzlemini kaydırma** yazılım tuşuna basın
- > Kumanda, aşağıdaki yazılım tuşlarını gösterir:

Yazılım tuşu	Fonksiyon
	Dikey kesim düzlemini sağ ya da sola kaydırın
	Dikey kesim düzlemini öne ya da arkaya kaydırın
	Yatay kesim düzlemini yukarıya ya da aşağıya kaydırın

Kesim düzleminin konumu ekranda kaydırılırken 3D modelinde görünür. Yeni bir ham parça etkinleştirdiğinizde dahi kaydırma etkin kalır.

## Kesim düzlemlerini sıfırlama

Kaydırılan kesim düzlemi, yeni bir ham parçada da etkin kalır. Kumanda yeniden başlatılırsa kesim düzlemi otomatik olarak geri alınır.

Kesim düzlemini manuel olarak temel konuma getirmek için aşağıdaki şekilde hareket edin:

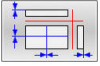

- ▶ **Kesim düzlemlerini sıfırlama** yazılım tuşuna basın

## 6.2 Çarpışmalar bakımından kontrol et

### Uygulama

**Program Testi** işletim türünde gelişmiş çarpışma kontrolü gerçekleştirebilirsiniz.

Kumanda aşağıdaki durumlarda uyarır:

- Alet tutucuyla malzeme arasında çarpışma
- Alet ile malzeme arasında çarpışma
- Kumanda burada basamaklı bir malzemenin aktif olmayan basamaklarını da dikkate alır.
- Hızlı hareket ile malzeme kaldırma



- Gelişmiş çarpışma kontrolü çarpışma tehlikesini azaltmaya yardımcı olur. Ancak kumanda, işletim sırasında tüm dizilimleri dikkate alamaz.
- Simülasyondaki **Gelişmiş kontroller** fonksiyonu, malzemenin denetimi için ham parça tanımındaki bilgileri kullanır. Makede birden fazla malzeme gerildiyse bile kumanda sadece etkin ham parçayı izleyebilir!

**Ayrıntılı bilgi: Açık Metin Programlaması Kullanıcı El Kitabı**

Gelişmiş çarpışma kontrolünü etkinleştirmek için aşağıdaki işlemleri uygulayın:



- ▶ Yazılım tuşunu **AÇIK** konuma getirin
- ▶ Kumanda, program testi sırasında gelişmiş çarpışma kontrolünü gerçekleştirir.

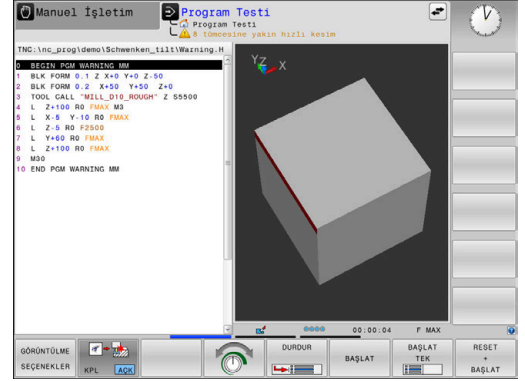



## 6.3 İşleme süresini belirleme

### Uygulama



#### Program Testi İşletim türünde işleme süresi

Kumanda alet hareketlerinin süresini hesaplar ve bu çalışma süresini program testinde gösterir. Kumanda bu sırada besleme hareketlerini ve bekleme sürelerini dikkate alır.

Kumanda program testleri sırasında beklemez ancak bekleme sürelerini program akış süresine ekler.

Kumanda tarafından hesaplanan süre, üretim sürecinin toplanması için uygundur, çünkü kumanda, makineye bağlı süreleri (örn. Alet değişimlerini) dikkate almaz.

Kronometre fonksiyonunu seçmek için aşağıdaki şekilde hareket edin:

-  ► Kronometre fonksiyonlarını seçme
-  ► İstediğiniz fonksiyonu yazılım tuşuyla seçin, ör. gösterilen süreyi kaydetme

Yazılım tuşu	Kronometre fonksiyonları
	Gösterilen süreyi kaydetme
	Kaydedilen ve gösterilen sürenin toplamını görüntüleme
	Gösterilen süreyi silme

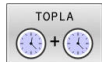

#### Makine işletim türlerinde çalışma süreleri

Program başlangıcından program sonuna kadar sürenin gösterilmesi. Kopukluklarda süre durdurulur.

## 6.4 Çalışma alanında ham parçayı gösterin

### Uygulama

**Program Testi** işletim türünde ham parçanın ve referans noktasının konumunu makinenin çalışma alanında grafiksel olarak kontrol edebilirsiniz. Grafik, NC programında **247** döngüsüyle ayarlanmış referans noktasını gösterir. NC programında bir referans noktası ayarlamadıysanız grafik, makinedeki etkin referans noktasını gösterir.

Transparan bir küp, ölçüleri **BLK FORM** tablosunda belirtilen ham parçayı oluşturur. Kumanda, seçili NC programının ham parça tanımlamasından boyutları devralır.

Ham parçanın çalışma alanı dahilinde bulunduğu yer, normal durumlarda program testi için önemli değildir.







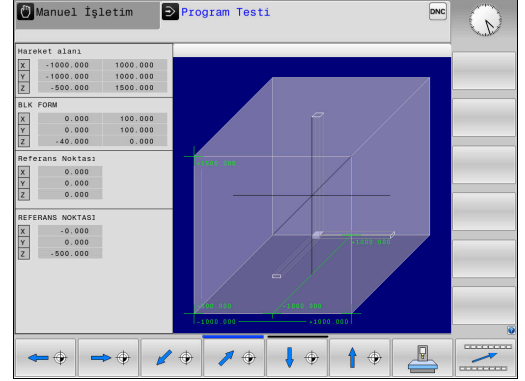

**HAM PARÇA İŞLV. MEKAN** çalışma alanı denetimini etkinleştirirseniz ham parçayı, ham parça çalışma alanı içinde bulunacak şekilde grafik olarak kaydırmanız gerekir. Bu işlem için tabloda belirtilen yazılım tuşlarını kullanın.

Bunun dışında, **Program Testi** işletim türü için güncel makine durumunu devralabilirsiniz.

Güncel makine durumu şunları içerir:

- etkin makine kinematiği
- etkin hareket alanları
- etkin işleme modları
- etkin çalışma alanları
- etkin referans noktası



Yazılım tuşu	Fonksiyon
	Ham parçayı pozitif veya negatif X yönünde kaydırma
	Ham parçayı pozitif veya negatif Y yönünde kaydırma
	Ham parçayı pozitif veya negatif Z yönünde kaydırma
	Güncel makine durumunu devralma
	Etkin hareket alanını gösterme
	Hareket alanını seçme Hareket alanları, makine üreticisi tarafından yapılandırılır.
	Denetleme fonksiyonunu açma veya kapatma
	Makine referans noktasını görüntüleme
	Simülasyon için olan etkin referans noktasının ana eksen değerlerini 0 olarak ayarlama



Çalışma alanında ham parçada **BLK FORM**, kumanda tarafından sadece şematik olarak gösterilir.

- **BLK FORM CYLINDER** durumunda bir küp, ham parça olarak gösterilir
- **BLK FORM ROTATION** durumunda ham parça gösterilmez

## 6.5 Ölçme

### Uygulama

**Program Testi** işletim türünde **ÖLÇÜM** yazılım tuşu üzerinden aşağıdaki bilgileri görüntüleyebilirsiniz:

- İş parçası koordinat sistemi **W-CS** ile ilişkili XYZ değerleri olarak yaklaşık koordinatlar
  - **Diğer bilgiler:** "Malzeme koordinat sistemi W-CS", Sayfa 130
- İsteğe bağlı gösterim
  - FMAX: Kumanda, maksimum besleme ile bir işleme gerçekleştirdiğinde.
- Alet numarası
- Alet adı

Ölçüm fonksiyonunu seçmek için aşağıdaki şekilde hareket edin:



- ▶ **ÖLÇÜM** yazılım tuşunu **AÇIK** olarak ayarlayın
- ▶ Fare imlecini ilgili noktaya konumlandırın
- ▶ Kumanda, konumlandırma bilyesini ve yüzey oryantasyonunu üzerinde dikey bir çizgi bulunan siyah beyaz bir dairesel halka ile gösterir.
- ▶ Kumanda, mavi metin alanında ilgili bilgileri gösterir.

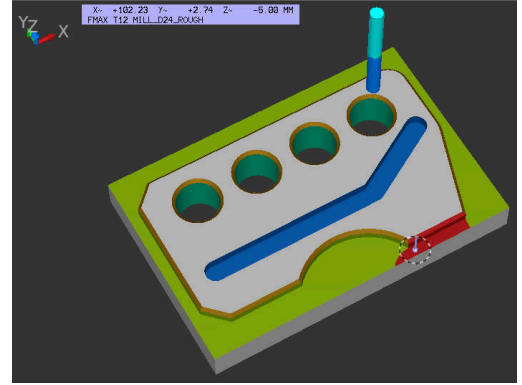

**ÖLÇÜM** yazılım tuşu aşağıdaki görünümelerde kullanımınıza sunulur:

- Üstten görünüm
- 3D görünüm

**Diğer bilgiler:** "Görünüm", Sayfa 255

## 6.6 Seçime bağlı program akışı durdurma

### Uygulama



Makine el kitabını dikkate alın!  
Bu fonksiyonun davranışı makineye bağlıdır.

Kumanda, seçime bağlı olarak program akışını M1 programlanmış NC tümcelerinde kesintiye uğratır. **Program akışı** işletim türünde M1 kullanırsanız kumanda, mili ve soğutma sıvısını kapatmaz.



- ▶ **M01** yazılım tuşunu **KAPALI** olarak ayarlayın
- > Kumanda, **Program akışı** veya **Program Testi** ögesini NC tümcelerinde M1 ile kesintiye uğratmaz.



- ▶ **M01** yazılım tuşunu **AÇIK** konumuna getirin
- > Kumanda, **Program akışı** veya **Program Testi** ögesini NC tümcelerinde M1 ile kesintiye uğratır.

## 6.7 NC tümceleri atlama

NC tümcelerini, aşağıdaki işletim türlerinde atlayabilirsiniz:

- Program Testi
- Program akışı tümce takibi
- Program akışı tekli tümce
- El girişi ile pozisyonlama



Kullanım bilgileri:

- Bu fonksiyon **TOOL DEF** tümceleri ile bağlantılı olarak etki etmez.
- Son seçilen ayar, elektrik kesintisinden sonra da korunur.
- **GİZLE** yazılım tuşunun ayarı yalnızca ilgili işletim türünde etkilidir.

### Program testi ve program akışı

#### Uygulama

Programlama sırasında bir / işareti ile işaretlemiş olduğunuz NC tümcelerini **Program Testi** veya **Seri sonu/tekil serisi program akışı** bünyesinde atlayabilirsiniz:



- ▶ **GİZLE** yazılım tuşunu **AÇIK** olarak ayarlayın
- > Kumanda NC tümcelerini atlar.



- ▶ **GİZLE** yazılım tuşunu **KAPALI** olarak ayarlayın
- > Kumanda NC tümcelerini işler veya test eder.

#### Uygulama şekli

NC tümcelerini seçime bağlı olarak gizleyebilirsiniz.

NC tümcelerini **Programlama** işletim türünde gizlemek için aşağıdaki şekilde hareket edin:



- ▶ İstenen NC tümcesini seçin



- ▶ **UYARLA** yazılım tuşuna basın
- > Kumanda /- işaretini ekler.

NC tümcelerini **Programlama** işletim türünde tekrar göstermek için aşağıdaki şekilde hareket edin:



- ▶ Gizlenen NC tümcesini seçin



- ▶ **ÇIKAR** yazılım tuşuna basın
- > Kumanda /- işaretini kaldırır.

## El girişi ile pozisyonlama

### Uygulama



NC tümcelerini **El girişi ile pozisyonlama** işletim türünde atlamak için mutlaka olarak bir alfa klavyeye ihtiyaç duyarsınız.

İşaretili NC tümcelerinin **El girişi ile pozisyonlama** işletim türünde atlanmasını sağlayabilirsiniz:



- ▶ **GİZLE** yazılım tuşunu **AÇIK** olarak ayarlayın
- > Kumanda NC tümcelerini atlar.



- ▶ **GİZLE** yazılım tuşunu **KAPALI** olarak ayarlayın
- > Kumanda, NC tümcelerini işler.

### Uygulama şekli

NC tümcelerini **El girişi ile pozisyonlama** işletim türünde gizlemek için aşağıdaki şekilde hareket edin:



- ▶ İstenen NC tümcesini seçin



- ▶ Alfa klavyede / tuşuna basın
- > Kumanda /- işaretini ekler.

NC tümcelerini **El girişi ile pozisyonlama** işletim türünde tekrar göstermek için aşağıdaki şekilde hareket edin:



- ▶ Gizlenen NC tümcesini seçme



- ▶ **Backspace** tuşuna basın
- > Kumanda /- işaretini kaldırır.

## 6.8 Hazır parçayı dışa aktar

### Uygulama

**Program Testi** modunda **MALZEME DIŞA AKTRM.** yazılım tuşu yardımıyla malzeme kaldırma simülasyonunun güncel durumunu 3D model olarak STL formatında dışa aktarırsınız.

Dosya boyutu geometrinin karmaşıklığına bağlıdır.



Dışa aktarılan STL dosyalarını örn. sonraki bir işlem adımının NC programında ham parça olarak kullanabilirsiniz.

**Ayrıntılı bilgiler: Açık Metin veya DIN/ISO Programlama Kullanıcı El Kitabı**

Bir 3D modeli dışa aktarmak için aşağıdaki şekilde hareket edin:

- Malzeme kaldırma simülasyonunun istenen durumunun oluşturulması

MALZEME  
DIŞA AKTRM.

- **MALZEME DIŞA AKTRM.** yazılım tuşuna basın
- Kumanda, bir açılır pencere açar.
- İsteddiğiniz dosya adını girin
- İsteddiğiniz hedef dizini seçin
- Gerekirse **OPT. EDLMS** ögesini etkinleştirin (Seçenek no. 152)
- Kumanda kaydederken STL dosyasını basitleştirir.
- Bilgileri onaylayın

### STL dosyasının optimize edilmiş çıktısı (Seçenek no. 152)

**OPT. EDLMS** anahtarını etkinleştirirseniz kumanda basitleştirilmiş bir STL dosyasını dışa aktarır. Kumanda aşırı üçgenleri kaldırır ve 3D modeli maksimum 20 000 üçgene basitleştirir. Basitleştirilmiş STL dosyasını ek özelleştirme yapmadan **BLK FORM FILE** içinde kullanabilirsiniz.

**Ayrıntılı bilgi: Açık Metin Programlaması Kullanıcı El Kitabı**

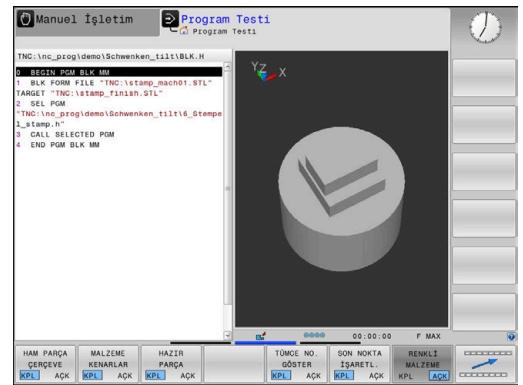
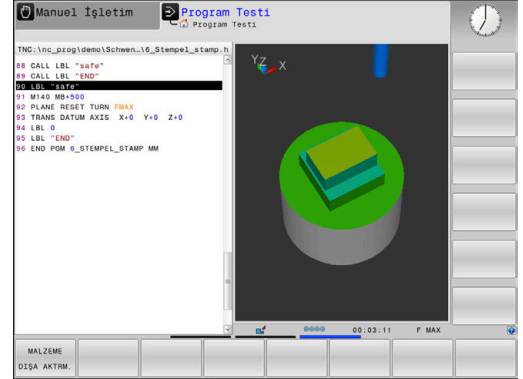



## 6.9 Program testi

### Uygulama

NC programlarının ve program bölümlerinin **Program Testi** modunda simüle edilmesi işleminden önce programlama hatalarının tespit edilmesine, program akışında kesintilerin ve çarpışmaların önlenmesine yardımcı olur. Malzeme kaldırma simülasyonu burada hem işleme sonucunun hem de makine hareketlerinin görsel olarak kontrol edilebilmesini sağlar.

Kumanda aşağıdaki problemleri bulmanıza yardımcı olur:

- Programlama hatası
  - Geometrik uyumsuzluklar
  - Eksik bilgiler
  - Uygulanamaz atlamalar
  - Hızlı harekette malzeme kaldırma
- İşleme hatası
  - Engellenmiş aletlerin kullanımı
  - Çalışma bölgesi ihlali
  - Malzeme şaftı veya malzeme tutucu ile malzeme arasında çarpışmalar

Aşağıdaki fonksiyonlar ve bilgiler mevcuttur:

- Tümce bazında simülasyon
- Herhangi bir NC tümcesinde testi yarıda kesme
- NC tümcelerini gizleme veya atlama
- Tespit edilen işlem süresi
- Ek durum göstergesi
- Grafiks gösterim



Grafiks gösterime ait fonksiyonlar ve gösterilen modelin kalitesi **Grafik ayarları** MOD fonksiyonundaki ayarlara bağlıdır.

**Diğer bilgiler:** "Grafik ayarları", Sayfa 328

### Program testinde dikkate alın

Kumanda, küboid ham parçalarda program testini bir alet çağrılmasından sonra şu pozisyonda başlatır:

- Tanımlanan **BLK FORM** ortasındaki çalışma düzleminde
- Alet ekseninde **BLK FORM** ögesinde tanımlı **MAX** noktasının 1 mm üzerindedir

Kumanda, döner simetrik ham parçalarda program testini bir alet çağrılmasından sonra şu pozisyonda başlatır:

- Çalışma düzleminde X=0, Y=0 pozisyonunda
- Alet ekseninde tanımlı ham parçanın 1 mm üzerinde

**FN 27: TABWRITE** ve **FUNCTION FILE** fonksiyonları sadece **Program akışı tekli tümce** ve **Program akışı tümce takibi** işletim türlerinde dikkate alınır.

### BILGI

#### Dikkat çarpışma tehlikesi!

Kumanda, **Program Testi** işletim türünde makinenin tüm eksen hareketlerini dikkate almaz, örn. PLC konumlandırmaları ve alet değiştirme makrolarının hareketleri ve M fonksiyonları. Bu sayede hatasız şekilde uygulanmış bir test, daha sonraki işlemde sapma yapabilir. İşlem sırasında çarpışma tehlikesi oluşur!

- ▶ NC programını daha sonraki işlem pozisyonunda test edin (**HAM PARÇA İŞLV. MEKAN**)
- ▶ Alet değiştirme sonrasında ve ön konumlandırma öncesinde güvenli ara konumu programlayın
- ▶ **Program akışı tekli tümce** işletim türünde NC programını dikkatli şekilde test edin

### BILGI

#### Dikkat çarpışma tehlikesi!

SQL komutları içeren bir NC programını simüle ederseniz kumanda gerekirse tablo değerlerinin üzerine yazar. Kumanda tablo değerlerinin üzerine yazarsa bu durum makinenin yanlış konumlandırılmasına neden olabilir. Çarpışma riski vardır.

- ▶ NC programını, SQL komutlarının simülasyonda yürütülmeyecek şekilde programlayın
- ▶ NC programının başka bir çalışma modunda veya **Simülasyon**'da etkin olduğunu **FN18: SYSREAD ID992 NR16** ile kanıtlayın



Makine el kitabını dikkate alın!

Makine üreticinin **Program Testi** işletim türü için de, makine davranışını tam olarak simüle eden bir alet değiştirme makrosu tanımlayabilir.

Makine üreticisi simüle edilmiş alet değiştirme konumunu sıklıkla değiştirir.

## Program testi uygulama



Program testi için bir alet tablosu etkinleştirmelisiniz (S durumu). Bunun için **Program Testi** işletim türünde, dosya yönetimi üzerinden istediğiniz alet tablosunu seçin.

Program testi için istediğiniz bir referans noktası tablosunu seçebilirsiniz (S durumu).

**Program Testi** işletim türünde **RESET + BAŞLAT** yazılım tuşuna bastığınızda kumanda otomatik olarak makine işletim türlerindeki etkin referans noktasını simülasyon için kullanır. Program testi başlatıldığında bu referans noktası, siz NC programında başka bir referans noktası tanımlayana kadar seçili kalır. Kumanda, tanımlanmış diğer tüm referans noktalarını program testinde seçilmiş olan referans noktası tablosundan okur.

**HAM PARÇA İŞLV. MEKAN** fonksiyonu ile program testi için bir çalışma alanı denetimi etkinleştirin.

**Diğer bilgiler:** "Çalışma alanında ham parçayı gösterin ", Sayfa 262



▶ İşletim türü: **Program Testi** tuşuna basın



▶ Dosya yönetimi: **PGM MGT** tuşuna basın ve test etmek istediğiniz dosyayı seçin

### Kumanda, aşağıdaki yazılım tuşlarını gösterir:

Yazılım tuşu	Fonksiyon
	Ham parçayı sıfırlama, daha önceki alet verilerini sıfırlama ve tüm NC programını test etme
	Tüm NC programını test etme
	Her NC tümcesini tek tek test edin
	<b>Program Testi</b> öğesini NC tümcesi N öğesine kadar uygular
	Program testini durdurma (bu yazılım tuşu sadece program testi başlatıldığında belirir)

Program testini her zaman, çalışma döngüleri içindeyken de durdurabilir ve devam ettirebilirsiniz. Teste devam edebilmek için aşağıdaki eylemleri yapmamalısınız:

- ok tuşlarıyla veya **GOTO** tuşuyla başka NC tümcesi seçin
- NC programındaki değişiklikleri uygulayın
- yeni bir NC programı seçin

## Program Testi işlemini belirli bir NC tümcesine kadar uygulama uygulayın

**DURDUR** ile kumanda, **Program Testi** işlemini yalnızca **N** tümce numaralı NC tümcesine kadar uygular.

**Program Testi** işlemini herhangi bir NC tümcesinde durdurmak için aşağıdaki şekilde hareket edin:



- ▶ **DURDUR** yazılım tuşuna basın
- ▶ **Durdurma: N** = Simülasyonun durdurulacağı tümce numarasını girin
- ▶ **Program** Seçilen tümce numarasına ait NC tümcesinin bulunduğu NC programının adını girin
- ▶ Kumanda, seçilen NC programının adını gösterir.
- ▶ Durdurma, **CALL PGM** ile çağrılan bir NC programında yapılacaksa bu adı girin
- ▶ **Tekrarlama = N** bir program bölümü tekrarlamasının içinde bulunuyorsa uygulanacak tekrarların sayısını girin.  
Varsayılan 1: Kumanda, **N** simülasyonunun önünde durur

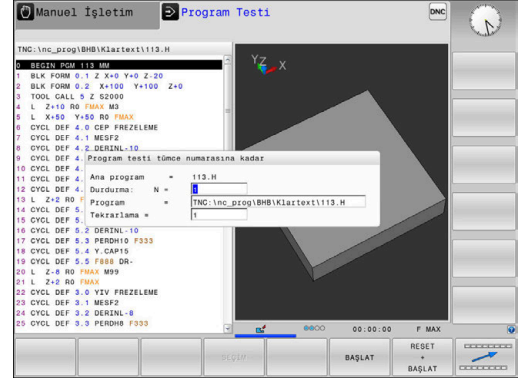

### Durdurulan durumdaki seçenekler

**Program Testi** işlemini **DURDUR** fonksiyonuyla kestiğinizde, durdurulan durumda şu seçenekleriniz vardır:

- **NC tümcelerini atlama** özelliğini açma veya kapatma
- **Seçime bağlı program durdurma** özelliğini açma veya kapatma
- Grafik çözünürlüğü ve model değiştirme
- NC programını **Programlama** işletim türünde değiştirin

**Programlama** işletim türünde NC programını değiştirdiğinizde, simülasyon aşağıdaki gibi davranır:

- Kesinti yerinden önce değişiklik: Simülasyon en baştan başlar
- Kesinti yerinden sonra değişiklik: **GOTO** ile kesinti yerine bir konumlandırma mümkündür

## GOTO tuşunu kullan



### GOTO tuşuyla atlama

**GOTO** tuşuyla aktif işletim türünden bağımsız olarak NC programında belli bir noktaya atlayabilirsiniz.

Aşağıdaki işlemleri yapın:

-  ► **GOTO** tuşuna basın
- Kumanda, bir açılır pencere gösterir.
- Numara girin
- Yazılım tuşu ile atlama talimatını seçin, ör. girilen sayıda aşağıya atla

Kumanda aşağıdaki seçenekleri sunar:

Yazılım tuşu	Fonksiyon
	Girilen satır sayısı kadar yukarıya atla
	Girilen satır sayısı kadar aşağıya atla
	Girilen tümce numarasına atla





**GOTO** atlama fonksiyonunu sadece NC programları programlanırken ve test edilirken kullanın. Çalışma sırasında **Tümce girsi** fonksiyonunu kullanın.

**Diğer bilgiler:** "NC programına herhangi bir giriş: Tümce ilerlemesi", Sayfa 288

### GOTO tuşuyla hızlı seçim

**GOTO** tuşuyla, özel fonksiyonları veya döngüleri kolayca seçebileceğiniz Smart-Select penceresini açabilirsiniz.

Özel fonksiyonları seçmek için aşağıdaki şekilde hareket edin:

-  ► **SPEC FCT** tuşuna basın
-  ► **GOTO** tuşuna basın
- Kumanda, özel fonksiyonların yapı görünümü ile birlikte bir açılır pencere gösterir
- İstenilen fonksiyonu seçin

**Ayrıntılı bilgi:** İşleme Döngülerinin **Programlanması** Kullanıcı El Kitabı

### Seçim penceresini GOTO tuşuyla açın

Kumanda bir seçim menüsü sunuyorsa **GOTO** tuşuyla seçim penceresini açabilirsiniz. Böylece mümkün olan girişleri görürsünüz.

## Kaydırma çubuğu

Program penceresinin sağ köşesinde bulunan kaydırma çubuğu ile ekran içeriğini fare yardımıyla kaydırabilirsiniz. Ayrıca kaydırma çubuğun ebadı ve konumu, program uzunluğu ve imleç konumu hakkında bilgi verir.

## 6.10 Program akışı

### Uygulama

**Program akışı tümce takibi** işletim türünde kumanda, bir NC programını sürekli olarak program sonuna kadar veya bir kesintiye kadar uygular.

**Program akışı tekli tümce** işletim türünde kumanda, **NC başlat** tuşuna basıldıktan sonra her NC tümcesini tek tek uygular. Nokta desen döngüleri ve **CYCL CALL PAT** durumunda kumanda her noktadan sonra durur. Ham parça simülasyonunu bir NC tümcesi olarak yorumlanır.

**Program akışı tekli tümce** ve **Program akışı tümce takibi** işletim türlerinde şu kumanda fonksiyonlarını kullanabilirsiniz:

- Program akışını iptal etme
- Program akışı belirli bir NC tümcesinden itibaren
- NC tümcelerini atlama
- TOOL.T alet tablosu düzenleme
- Etkin sıfır noktası tablosunu veya düzeltme tablosunu düzenleme
- Q parametresini kontrol etme ve değiştirme
- El çarkı konumlandırmasını bindirme
- Grafik gösterim için fonksiyonlar
- Ek durum göstergesi

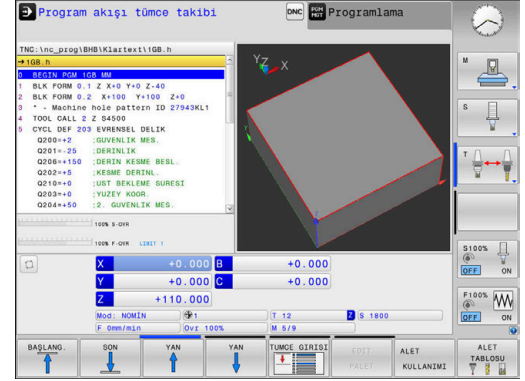

### BILGI

#### Dikkat, manipüle edilen veriler nedeniyle tehlike!

NC programlarını doğrudan bir ağ sürücüsü veya USB cihazından işlerseniz NC programının değiştirilip değiştirilmediği veya manipüle edilip edilmediği konusunda kontrolünüz olmaz. Ek olarak ağ hızı NC programının işlenmesini yavaşlatabilir. İstenmeyen makine hareketleri ve çarpışmalar meydana gelebilir.

- ▶ NC programı ve tüm çağrılan dosyaları **TNC: SÜRÜCÜSÜNE KOPYALAYIN**

### NC programı uygula

#### Ön hazırlık

- ▶ Malzemeyi makine tezgahına gerdirme
- ▶ Referans noktası ayarlama
- ▶ Gerekli tabloları ve palet dosyalarını seçin (M durumu)
- ▶ NC programını seçin (Durum M)



Kullanım bilgileri:

- Besleme ve mil devrini potansiyometreler yardımıyla değiştirebilirsiniz.
- **FMAX** yazılım tuşu üzerinden besleme hızını düşürebilirsiniz. Bu düşüş tüm hızlı hareket ve besleme hareketlerine, ayrıca kumanda yeniden başlatıldığında da etki eder.

### Program akışı tümce sırası

- ▶ NC programını **NC başlat** tuşuyla başlatın

### Program akışı tekli tümce

- ▶ NC programının her NC tümcesini **NC başlat** tuşuyla tek tek başlatın

## NC programlarını sıralama

### Tanımlama, kullanım imkanı

Kumanda, NC programlarını sıralama tümceleriyle yorumlama imkanı verir. Sıralama tümceleri, aşağıdaki program satırları için yorumlar veya başlıklar olan kısa metinlerdir (maks. 252 karakter).

Uzun ve karmaşık NC programlarına anlamlı sıralama tümceleri ile genel bakış sağlanır ve bunlar, daha anlaşılır şekilde oluşturulabilir.

Bu işlem, NC programında daha sonra yapılan değişiklikleri kolaylaştırır. Sıralama tümcelerini NC programında istediğiniz bir yere ekleyebilirsiniz.

Anahat tümceleri ek olarak ayrı bir pencerede gösterilebilir ve işlenebilir veya tamamlanabilir. Bunun için uygun ekran düzenini kullanın.

Eklenen ana hat noktaları kumanda tarafından ayrı bir dosyada yönetilir (uzantısı .SEC.DEP). Böylece ana hat penceresindeki yönlendirme hızı artar.

Aşağıdaki işletim türlerinde **PROGRAM + ÜYE** ekran düzenini seçebilirsiniz:

- Program akışı tekli tümce
- Program akışı tümce takibi
- Programlama

### Sıralama penceresinin gösterilmesi/Etkin pencerenin değiştirilmesi



- ▶ Sıralama penceresini görüntüleyin: Ekran düzeni için **PROGRAM + ÜYE** yazılım tuşuna basın



- ▶ Etkin pencereyi değiştirme: **PENCERE DEĞİŞİMİ** yazılım tuşuna basın

### Düzenleme penceresindeki tümceleri seçin

Ana hat penceresinde tümceden tümceye atlarsanız kumanda, tümce göstergesini program penceresinde uygular. Bu sayede birkaç adımda büyük program bölümlerini atlayabilirsiniz.

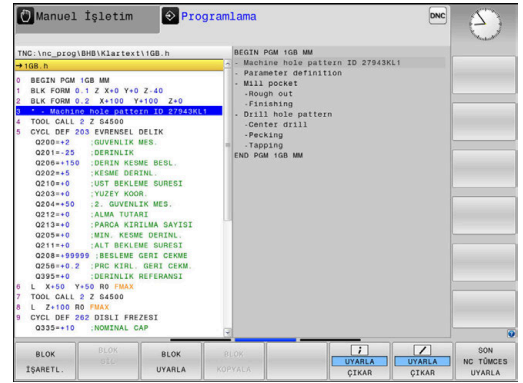



## Q parametresini kontrol etme ve değiştirme

### Uygulama şekli

Q parametresini bütün işletim türlerinde kontrol edebilir ve değiştirebilirsiniz.

- Gerekirse program akışını iptal edin (ör. **NC DURDUR** tuşuna ve **INTERN DURDUR** yazılım tuşuna basın) veya program testini durdurun



- Q parametresi fonksiyonlarını çağırın: **Q INFO** yazılım tuşuna ya da **Q** tuşuna basın
- Kumanda tüm parametreleri ve ilgili güncel değerleri listeler.
- Ok tuşlarıyla ya da **GOTO** tuşuyla istenen parametreyi seçin
- Değeri değiştirmek istiyorsanız **GÜNCEL ALAN DÜZENLE** yazılım tuşuna basın, yeni değeri girin ve **ENT** tuşuyla onaylayın
- Değeri değiştirmek istemiyorsanız **GÜNCEL DEĞER** yazılım tuşuna basın veya diyalogu **END** tuşuyla sonlandırın

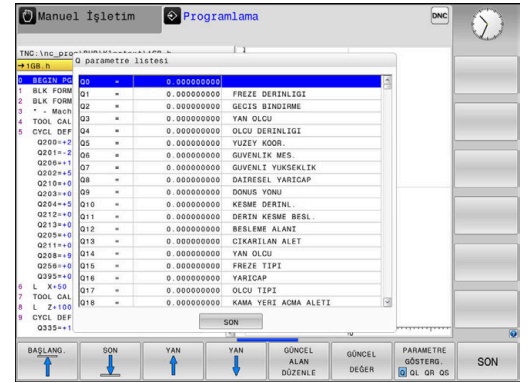
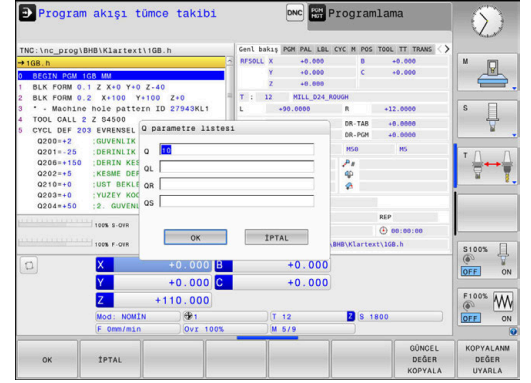

Lokal, global veya String parametrelerini kontrol ediyorsanız veya değiştirmek istiyorsanız **Q QL QR QS PARAMETRELERİ GÖSTER** yazılım tuşuna basın. Kumanda daha sonra ilgili parametre tipini gösterir. Daha önce tanımlanan fonksiyonlar aynı şekilde geçerlidir.

Kumanda NC programı çalıştırırken, **Q parametre listesi** penceresini kullanarak bir değişkeni değiştiremezsiniz. Kumanda, yalnızca kesintiye uğrayan veya iptal edilen bir program çalışması sırasında değişikliklere izin verir.

Kumanda, bir NC tümcesi tamamlandıktan sonra gerekli duruma sahiptir, ör. **Program akışı tekli tümce**.

**Q parametre listesi** penceresinde aşağıdaki Q ve QS parametrelerini düzenleyemezsiniz:

- Kumandanın özel fonksiyonlarıyla çakışma riski olduğundan 100 ile 199 arasında değişken aralığı
- Makine üreticisine özel fonksiyonlarla çakışma riski olduğundan 1200 ile 1399 değişken aralığı

Kumanda, gösterilen yorumlarla tüm parametreleri döngüler dahilinde ya da geçiş parametreleri olarak kullanır.

Bütün işletim türlerinde (**Programlama** işletim türü hariç), Q parametresini ek durum göstergesinde de görüntüleyebilirsiniz.

- ▶ Gerekirse program akışını iptal edin (ör. **NC DURDUR** tuşuna ve **INTERN DURDUR** yazılım tuşuna basın) veya program testini durdurun



- ▶ Ekran düzeni için yazılım tuşu çubuğunu çağırın



- ▶ Ekran gösterimini, ek durum göstergesi ile birlikte seçin

- > Kumanda, ekranın sağ yarısında **Genl bakış** durum formülünü gösterir.



- ▶ **DURUM Q-PARAM.** yazılım tuşuna basın.



- ▶ **Q PARAMETRE LİSTE** yazılım tuşuna basın.
- > Kumanda, bir açılır pencere açar.
- ▶ Her parametre tipi (Q, QL, QR, QS) için kontrol etmek istediğiniz parametre numaralarını tanımlayın. Tekli Q parametrelerini bir virgülle ayırın, ardı ardına gelen Q parametrelerini bir tire işareti ile birleştirin, örn. 1,3,200-208. Her parametre tipi için giriş aralığı 132 karakter içerir



**QPARA** sekmesindeki görüntü her zaman sekiz ondalık basamak içerir. Kumanda **Q1 = COS 89.999** sonucunu örn. 0.00001745 olarak gösterir. Çok büyük veya çok küçük değerleri kumanda, üstel yazım şekliyle gösterir. Kumanda **Q1 = COS 89.999 \* 0.001** sonucunu +1.74532925e-08 olarak gösterir, buradaki e-08,  $10^{-8}$  faktörüne eşittir.

## İşlemi kesintiye uğratma, durdurma veya iptal etme

Bir program akışını kesmek için çeşitli seçenekleriniz vardır:

- Program akışını kesme, örn. **M0** ek fonksiyonu yardımıyla
- Program akışını durdurma, örn. **NC durdur** tuşu yardımıyla
- Program akışını iptal etme, örn. **NC durdur** tuşu ve **INTERN DURDUR** yazılım tuşu yardımıyla
- Program akışını sonlandırma, örn. **M2** veya **M30** ek fonksiyonlarıyla

Kumanda, program akışının güncel durumunu durum göstergesinde gösterir.

**Diğer bilgiler:** "Genel durum göstergesi", Sayfa 81

Kesilen, iptal edilen (sonlandırılan) program akışı, durdurulan duruma karşıt olarak kullanıcının ayrıca şu eylemlerini de sağlar:

- İşletim türü seçimi
- Q parametrelerinin **Q BİLGİ** fonksiyonu yardımıyla kontrol edilmesi ve gerekirse değiştirilmesi
- **M1** ile programlanmış seçime bağlı kesinti ayarının değiştirilmesi
- NC tümcelerinin / ile programlanmış atlamalarının ayarının değiştirilmesi



Kumanda önemli hatalar olması durumunda program akışını otomatik olarak keser, örn. bir mil dururken döngü çağrısında.

### Program kontrollü kesintiler

Kesintileri doğrudan NC programında belirleyebilirsiniz. Kumanda, program akışını aşağıdaki girdilerden birini içeren NC tümcesinde durdurur:

- Programlı durdurma **STOP** (ek fonksiyon var veya yok)
- Programlı durdurma **M0**
- Şartlı durdurma **M1**

### BILGI

#### Dikkat çarpışma tehlikesi!

Kumanda, belirli manuel etkileşimlerle kalıcı şekilde etkili program bilgilerini ve dolayısıyla bağlam ilgisini yitirir. Bağlam ilgisinin yitirilmesinden sonra beklenmeyen ve istenmeyen hareketler oluşabilir. Aşağıdaki işlem esnasında çarpışma tehlikesi oluşur!

- ▶ Ardıl etkileşimlerden kaçınılmalıdır:
  - Başka bir NC tümcesine imleç hareketi
  - Başka bir NC tümcesine **GOTO** atlama talimatı
  - Bir NC tümcesini düzenleme
  - Softkeys **Q INFO** yardımıyla değişken değerlerinin değiştirilmesi
  - İşletim türü değişimi
- ▶ Gerekli NC tümcelerinin tekrarlanması vasıtasıyla bağlam ilgisini yeniden oluşturun

### Programı manuel olarak kesintiye uğratma

**Program akışı tümce takibi** işletim türünde bir NC programı işlendiği sırada, **Program akışı tekli tümce** işletim türünü seçin. Kumanda, güncel çalışma adımı uygulandıktan sonra işlemeyi keser.

#### İşlemi iptal etme



- ▶ **NC-Stopp** tuşuna basın
- > Kumanda, güncel NC tümcesini sonlandırmaz.
- > Kumanda, durum göstergesinde durdurulan durumun sembolünü gösterir.
- > İşletim türü değiştirme gibi eylemler mümkün değildir.
- > **NC-Start** tuşuyla programı sürdürmek mümkündür.



- ▶ **INTERN DURDUR** yazılım tuşuna basın



- > Kumanda, durum göstergesinde program iptalinin sembolünü kısa süreyle gösterir.



- > Kumanda, durum göstergesinde sonlandırılan, devre dışı durumun sembolünü gösterir.
- > İşletim türü değiştirme gibi eylemler tekrar mümkün olur.

### Program akışı sırasındaki düzeltmeler

#### Uygulama

Program akışı sırasında programlanmış düzeltme tablolarına ve etkin sıfır noktası tablosuna erişebilirsiniz. Bu tablolar da değişebilir. Değiştirilen veriler yalnızca düzeltme yeniden etkinleştirildikten sonra etkilidir.

#### Fonksiyon tanımı

Bir sıfır noktası tablosunu **SEL TABLE** fonksiyonuyla NC programı içerisinde etkinleştirirsiniz. Sıfır noktası tablosu yeni bir tablo seçene kadar etkin kalır.

#### Ayrıntılı bilgi: Açık Metin Programlaması Kullanıcı El Kitabı

Kumanda, ek durum göstergesinin **TRANS** sekmesinde aşağıdaki bilgileri gösterir:

- Etkin sıfır noktası tablosunun adı ve yolu
- Etkin sıfır noktası numarası
- Etkin sıfır noktası numarasının **DOC** sütunundan yorum

Düzeltilme tablolarını **SEL CORR-TABLE** fonksiyonuyla NC programında etkinleştirirsiniz.

#### Ayrıntılı bilgi: Açık Metin Programlaması Kullanıcı El Kitabı

### Tabloları manuel olarak etkinleştirme



**SEL TABLE** olmadan çalışırsanız istediğiniz sıfır noktası tablosunu veya düzeltme tablosunu **Program akışı tekli tümce** veya **Program akışı tümce takibi** işletim türünde etkinleştirmeniz gerekir.

**Program akışı tümce takibi** işletim türünde bir tabloyu aşağıdaki şekilde etkinleştirirsiniz:



▶ **Program akışı tümce takibi** işletim türüne geçin



- ▶ **PGM MGT** tuşuna basın
- ▶ İsteddiğiniz tabloyu seçin
- ▶ Kumanda, program akışına ait tabloyu etkinleştirir ve dosyayı **M** durumuyla işaretler.

### Düzeltilme tablosunun program akışında düzenlenmesi

Program akışındaki bir düzeltme tablosunu aşağıdaki şekilde düzenlersiniz:



▶ **DÜZELTME TABLOLARI AÇ** yazılım tuşuna basın



▶ İstenilen tablonun yazılım tuşuna basın, ör. **SIFIR NOK TABLOSU**

> Kumanda, etkin sıfır noktası tablosunu açar.



- ▶ **DÜZENLE** yazılım tuşunu **AÇIK** olarak ayarlayın
- ▶ İsteddiğiniz değeri seçin
- ▶ Değeri değiştirin



Değiştirilen veriler yalnızca düzeltme yeniden etkinleştirildikten sonra etkilidir.

### Gerçek pozisyonu sıfır noktası tablosuna devralma

Sıfır noktası tablosunda **GERÇEK POZİSYONU DEVRALMA** tuşuyla aletin güncel pozisyonunu ilgili ekseninde devralabilirsiniz.

Aletin gerçek pozisyonunu sıfır noktası tablosuna aşağıdaki şekilde devralırsınız:



- ▶ **DÜZENLE** yazılım tuşunu **AÇIK** olarak ayarlayın
- ▶ İsteddiğiniz değeri seçin



- ▶ **GERÇEK POZİSYONU DEVRAL** tuşuna basın
- > Kumanda seçilen ekseninde gerçek pozisyonu devralır.









Bir sıfır noktası tablosunun içindeki bir değeri değiştirdikten sonra, değişikliği **ENT** tuşuyla kaydetmeniz gerekir. Aksi takdirde değişiklik, gerekiyorsa bir NC programının işlenmesi sırasında dikkate alınmaz.

Bir sıfır noktasını değiştirdiğinizde bu değişiklik, ancak **7** veya **TRANS DATUM** döngüsü yeniden çağırıldığında etkin olur.

## Makine eksenini yarıda kesilmesinden sonra işleyin

Bir program akışı kesintisi sırasında eksenleri manuel hareket ettirebilirsiniz. Kesinti zamanında **Çalışma düzlemi hareketi** (seçenek no. 8) fonksiyonu etkinse **3D ROT** yazılım tuşu kullanıma sunulur.

**3D ROT** menüsünde aşağıdaki fonksiyonlar arasında seçim yapabilirsiniz:

Yazılım tuşu	Durum göstergesi sembolü	Fonksiyon
	Sembol yok	Eksenleri M-CS makine koordinat sisteminde hareket ettirebilirsiniz. <b>Diğer bilgiler:</b> "Makine koordinat sistemi M-CS", Sayfa 127
		Eksenleri W-CS malzeme koordinat sisteminde hareket ettirebilirsiniz. <b>Diğer bilgiler:</b> "Malzeme koordinat sistemi W-CS", Sayfa 130
		Eksenleri WPL-CS çalışma düzlemi koordinat sisteminde hareket ettirebilirsiniz. <b>Diğer bilgiler:</b> "Çalışma düzlemi koordinat sistemi WPL-CS", Sayfa 132
		Eksenleri T-CS alet koordinat sisteminde hareket ettirebilirsiniz. Kumanda diğer eksenleri kilitlet. <b>Diğer bilgiler:</b> "Alet koordinat sistemi T-CS", Sayfa 134



Makine el kitabını dikkate alın!

Alet eksenini yönünde hareket fonksiyonunu makine üreticiniz etkinleştirir.

## BILGI

### Dikkat çarpışma tehlikesi!

Bir program akışı kesikliğinde eksenler manuel olarak hareket ettirilebilir, ör. döndürülmüş çalışma düzleminde bir delikten serbest hareket ettirmek için. Yanlış bir **3D KIRMIZI**ıyı seçer veya aracı yanlış yönde hareket ettirirseniz çarpışma riski vardır!

- Tercihen **T-CS** fonksiyonunu kullanın
- Hareket yönünü kontrol edin
- Düşük beslemede seyretme

### Bir kesinti sırasında referans noktasını değiştirme

Bir kesinti sırasında etkin referans noktasını değiştirdiğinizde, program akışına tekrar giriş yalnızca **GOTO** veya kesinti yerine tümce takibiyle mümkündür.

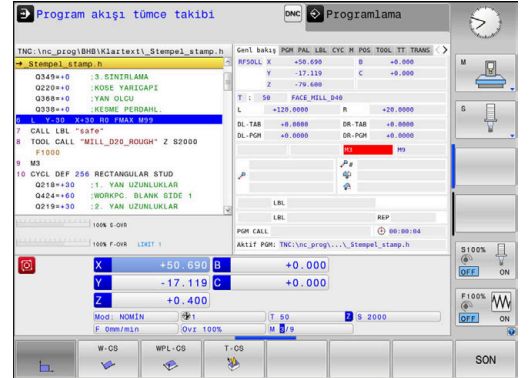

**Örnek: Alet kırılması sonrasında mili serbest sürme**

- ▶ Çalışmayı yarıda kesin
- ▶ Eksen yön tuşlarını etkinleştirin: **MANUEL İŞLEM** yazılım tuşuna basın
- ▶ Makine eksenlerini eksen yön tuşlarıyla hareket ettirin



Makine el kitabını dikkate alın!

Bazı makinelerde **MANUEL İŞLEM** yazılım tuşundan sonra, eksen yön tuşlarını etkinleştirmek için **NC başlat** tuşuna basmanız gerekir.

**Program akışının bir kesinti sonrasında sürdürülmesi**

Kumanda bir program akışı kesikliğinde aşağıdaki verileri kaydeder:

- Son çağrılan alet
- Etkin koordinat dönüştürmelerini (örn. sıfır noktası kaydırma, dönme, yansıtma)
- En son tanımlanan daire merkez noktasının koordinatları

Kaydedilen veriler, bir kesinti sırasında makine eksenlerinin manuel şekilde hareket ettirilmesinden sonra kontura yeniden yaklaşmak için (**POZİSYON SÜRÜŞ BAŞ** yazılım tuşu) kullanılır.



Kullanım bilgileri:

- Kayıtlı veriler sıfırlamaya kadar etkin kalır, örn. bir program seçimiyle.
- Program kesikliğinden sonra **INTERN DURDUR** yazılım tuşu yardımıyla işlem, program başlangıcında ya da **TÜMCE İLERLEME** fonksiyonu yardımıyla gerçekleştirilmelidir.
- Program bölümü tekrarı dahilindeki ya da alt programlardaki program kesikliklerinde kesinti yerine yeniden giriş, **TÜMCE İLERLEME** fonksiyonu yardımıyla gerçekleştirilmelidir.
- İşleme döngülerinde tümce ilerleme daima döngü başlangıcında gerçekleşir. Program akışını bir işleme döngüsü sırasında keserseniz kumanda, bir tümce ilerleme sonrasında önceden uygulanmış işleme adımlarını tekrarlar.

**Program akışını NC başlat tuşuyla sürdürün**

NC programını aşağıdaki şekilde durdurduysanız program akışını kesinti sonrasında **NC başlat** tuşuyla sürdürebilirsiniz:

- **NC durdur** tuşuna basıldı
- Programlanmış kesinti



### Bir hata sonrasında program akışını devam ettirme

Silinebilir hata bildiriminde:

- ▶ Arıza nedenini giderin
- ▶ Ekrandaki hata mesajını silin: **CE** tuşuna basın
- ▶ Yeniden start veya program akışını yarıda kesildiği yerden itibaren, devam ettirin

### Elektrik kesintisi sonrasında serbest sürüş



Makine el kitabını dikkate alın!

**Serbest hareket** işletim türünü makine üreticiniz yapılandırır ve etkinleştirir.

**Serbest sürüş** işletim türü ile bir elektrik kesintisinin ardından aleti serbest sürebilirsiniz.

Elektrik kesintisinden önce bir besleme sınırlandırması etkinleştirdiyse sınırlandırma etkin olarak kalır. Besleme sınırlandırmasını **BESLEME SINIRLAMA. İPTL EDLMS** yazılım tuşuyla devre dışı bırakabilirsiniz.

**Serbest sürüş** işletim türü, aşağıdaki durumlarda seçilebilir:

- Akım kesintisi
- Röle için kontrol gerilimi yok
- Referans noktası aşılmış

**Serbest sürüş** işletim türü, aşağıdaki hareket modlarını sunar:

Mod	Fonksiyon
Makine eksenleri	Makine koordinat sistemindeki tüm eksenlerin hareketleri
Döndürülmüş sistem	Bütün eksenlerin etkin koordinat sistemindeki hareketleri Etkin parametreler: hareketli eksenlerin pozisyonu
Alet eksenleri	Alet ekseninin etkin koordinat sistemindeki hareketleri
Diş	Alet ekseninin mil denge hareketiyle etkin koordinat sisteminde hareketleri Etkin parametreler: diş eğimi ve dönme yönü



**Çalışma düzlemi hareketi** (seçenek no. 8) fonksiyonu kumandada etkinleştirilmişse ek olarak **döndürülmüş sistem** hareket modu kullanıma sunulur.

Kumanda, hareket modunu ve ilgili parametreleri önceden otomatik olarak seçer. Hareket modu veya parametreler doğru seçilmemişse bunları manuel olarak ayarlayabilirsiniz.

**BILGI****Dikkat, alet ve malzeme için tehlike!**

İşlem sırasındaki bir akım kesintisi eksenlerde kontrol edilemeyen hareketlere veya frenlemeye yol açabilir. Akım kesintisi öncesinde alet müdahale durumundaysa kumanda yeniden başlatıldığında ek olarak eksenlerde referans işlemi yapılamaz. Referans işlemi yapılmayan eksenlerde kumanda, gerçek konumdan sapma yapabilen son kayıtlı eksen değerlerini güncel konum olarak kabul eder. Bunu takip eden hareketler, bu şekilde akım kesintisinden önceki hareketlerle uyumsuz. Alet, sürüş hareketlerinde müdahale durumundaysa gerilimler vasıtasıyla alet ve malzeme hasarları oluşabilir!

- ▶ Düşük besleme kullanımı
- ▶ Referans işlemi yapılmamış eksenlerde hareket alanı denetiminin kullanıma sunulmadığını dikkate alın

**Örnek**

Hareketli çalışma düzleminde bir dişli kesme döngüsü işlendiği sırada elektrik kesildi. Dişli matkabı serbest sürüşe getirmeniz gerekir:

- ▶ Kumandanın ve makinenin besleme gerilimini açın
- > Kumanda işletim sistemini başlatır. Bu işlem birkaç dakika alabilir.
- > Ardından kumanda, ekranın üst satırında **Elektrik kesintisi** diyalogunu gösterir.



- ▶ **Serbest hareket** işletim türünü etkinleştirin: **GERI ÇEKME** yazılım tuşuna basın
- > Kumanda, **Serbest sürüş seçildi** mesajını görüntüler.



- ▶ Elektrik kesintisini onaylayın: **CE** tuşuna basın
- > Kumanda, PLC programını dönüştürür.



- ▶ Kontrol gerilimini açın
- > Kumanda, acil kapatma fonksiyonunu kontrol eder. En az bir eksen referanslanmamışsa görüntülenen pozisyon değerlerini gerçek eksen değerleriyle karşılaştırmanız ve uygunluğu onaylamanız, gerekirse diyalogu izlemeniz gerekir.

- ▶ Ön seçili hareket modunu kontrol edin: gerekirse **DIŞLİSİ** öğesini seçin
- ▶ Önceden seçilmiş diş eğimini kontrol edin: Gerekirse diş eğimini girin
- ▶ Önceden seçilmiş dönüş yönünü kontrol edin: Gerekirse dişlinin dönüş yönünü seçin  
Sağdan dışlı: Mil, malzemeye sürme sırasında saat yönünde, malzemedan dışarı sürmede saatin tersi yönünde döner Soldan dışlı: Mil, malzemeye sürme sırasında saatin tersi yönünde, malzemedan dışarı sürmede saat yönünde döner



- ▶ Serbest sürüşü etkinleştirin: **GERI ÇEKME** yazılım tuşuna basın

- ▶ Serbest sürüş: Aleti eksen yön tuşları veya elektronik el çarkıyla serbest sürün  
Eksen tuşu Z+: Malzemedan dışarı sürüş  
Eksen tuşu Z-: Malzemeye sürüş



- ▶ Serbest sürüşten çıkma: Önceki yazılım tuşu düzlemine geri dönün



- ▶ **Serbest hareket** işletim türünü sonlandırın: **SERB. SRŞÜ SONLANDIR** yazılım tuşuna basın
- ▶ Kumanda, **serbest hareket** işletim türünün sonlandırılıp sonlandırılmayacağını kontrol eder, gerekirse diyalogu takip edin.

- ▶ Güvenlik sorusunu cevaplayın: Aletin serbest sürüşü doğru yapılmadıysa **HAYIR** yazılım tuşuna basın. Aletin serbest sürüşü doğru yapıldıysa **EVET** yazılım tuşuna basın.
- ▶ Kumanda, **Serbest sürüş seçildi** diyalogunu gizler.
- ▶ Makineyi başlatma: Gerekliyse referans noktalarının üzerinden geçin
- ▶ İstenen makine durumunu oluşturma: gerekirse döndürülmüş çalışma düzlemini eski konumuna getirin

## NC programına herhangi bir giriş: Tümce ilerlemesi



Makine el kitabını dikkate alın!

**TÜMCE İLERLEME** fonksiyonunu makine üreticiniz etkinleştirmeli ve uyarlamalıdır.

**TÜMCE İLERLEME** fonksiyonuyla bir NC programını serbestçe seçilebilir bir NC tümcesinden itibaren işleyebilirsiniz. Bu NC tümcesine kadar olan malzeme işlemesi, kumanda tarafından hesaplanarak dikkate alınır.

NC programı aşağıda belirtilen koşullar altında yarıda kesilirse kumanda, kesinti noktasını kaydeder:

- **INTERN DURDUR** yazılım tuşu
- Acil durdurma
- Elektrik kesintisi

Kumanda, yeniden çalıştırma durumunda kayıtlı bir kesinti noktası bulursa bir mesaj verir. Tümce ilerlemesini doğrudan kesinti yerine uygulayabilirsiniz.

Tümce takibini uygulamak için aşağıdaki seçenekleri kullanabilirsiniz:

- Ana programda, gerekirse tekrarlamalarla tümce takibi
- Alt programlara ve tarama sistemi döngülerine çok aşamalı tümce takibi
- Nokta tablolarında tümce ilerleme

Kumanda, tümce takibinin başlangıcında tüm verileri bir NC programı seçimindeki gibi sıfırlar. Tümce ilerlemesi sırasında **Program akışı tümce takibi** ve **Program akışı tekli tümce** arasında geçiş yapabilirsiniz.

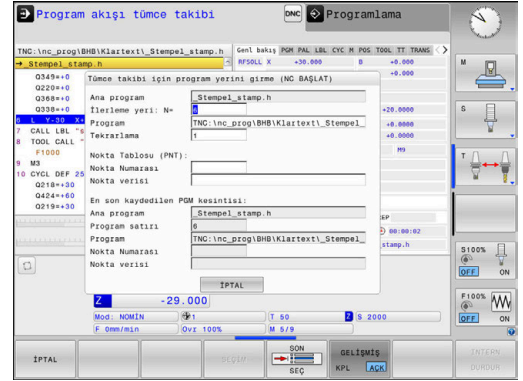

## BILGI

### Dikkat çarpışma tehlikesi!

**Tümce girs** fonksiyonu programlanmış tarama sistemi döngülerini atlar. Bu sayede sonuç parametreleri bir değer almaz veya duruma göre yanlış değerler alır. Takip eden işlem sonuç parametrelerini kullanıyorsa çarpışma tehlikesi oluşur!

- ▶ **Tümce girs** fonksiyonunu çok kademeli olarak kullanın



**TÜMCE İLERLEME** fonksiyonunun aşağıdaki fonksiyonlarla birlikte kullanılmasına izin verilmez:

- Tümce ilerlemesinin arama işlemi sırasında **0, 1, 3 ve 4** tarama sistemi döngüleri

## Yalın tümce takibi yöntemi



Kumanda açılır pencerede, yalnızca akışta zorunlu olan diyalogları sunar.



- ▶ **TÜMCE İLERLEME** yazılım tuşuna basın
- ▶ Kumanda, etkin ana programın belirtildiği açılır bir pencere gösterir.
- ▶ **İlerleme yeri: N=** NC programına girdiğiniz NC tümcesi numarasını girin
- ▶ **Program:** NC tümcesinin bulunduğu NC programının adını ve yolunu kontrol edin veya **SEÇİM** yazılım tuşuyla girin
- ▶ **Tekrarlama:** NC tümcesi bir program bölümü tekrarı içinde yer alırsa işlenecek bir sonraki tekrarın numarasını girin.



- ▶ Gerekirse **GELİŞMİŞ** yazılım tuşuna basın



- ▶ Gerekirse en son kaydedilen kesintiyi seçmek için **SON NC TÜMCESİNİ SEÇ** yazılım tuşuna basın



- ▶ **NC başlat** tuşuna basın
- ▶ Kumanda, tümce takibini başlatır, girilen NC tümcesine kadar hesap eder ve sonraki diyalogu gösterir.

Makine durumunu değiştirdiyse:



- ▶ **NC başlat** tuşuna basın
- ▶ Kumanda, makine durumunu geri yükler, örn. TOOL CALL, M fonksiyonları ve sonraki diyalogu gösterir.

Eksen pozisyonlarını değiştirdiyse:



- ▶ **NC başlat** tuşuna basın
- ▶ Kumanda, belirtilen sırada belirtilen pozisyonlara gider ve sonraki diyalogu gösterir. Seçtiğiniz sırada eksenlere yaklaşın:  
**Diğer bilgiler:** "Kontura yeniden yaklaşma", Sayfa 293



- ▶ **NC başlat** tuşuna basın
- ▶ Kumanda, NC programını işlemeyi sürdürür.

### Yalın tümce takibi örneği



Kumanda, tekrarların sayısını dahili bir durdurmadan sonra da genel bakış sekmesinde, durum göstergesinde görüntüler.

Dahili bir durdurma sonrasında 12 NC tümcesinde üçüncü LBL 1 işlemine girmek istiyorsunuz.

Açılır pencerede şu verileri girin:

- **İlerleme yeri: N=12**
- **Tekrarlama 3**

### Çok aşamalı tümce takibi yöntemi

Örn. ana programdan birkaç kez çağrılan bir alt programa girdiğinizde çok aşamalı tümce ilerlemesini kullanın. Bunun yaparken önce ana programda istenen alt program çağrısına atlayın.

**TUM. GIRIS. DEVAM EDİN** fonksiyonuyla buradan atlayıp devam edebilirsiniz.



Kullanım bilgileri:

- Kumanda açılır pencerede, yalnızca akışta zorunlu olan diyalogları sunar.
- Makine durumunu ve birinci giriş yerinin eksen pozisyonlarını geri yüklemekten **TÜMCE İLERLEME** durumunu devam ettirebilirsiniz. Bunun için **NC başlat** tuşuyla geri yüklemeyi onaylamadan önce **TUM. GIRIS. DEVAM EDİN** yazılım tuşuna basın.

Birinci giriş yerine tümce takibi:



- ▶ **TÜMCE İLERLEME** yazılım tuşuna basın
- ▶ Girmek istediğiniz birinci NC tümcesini girin

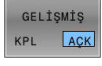

- ▶ Gerekirse **GELİŞMİŞ** yazılım tuşuna basın

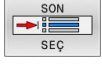

- ▶ Gerekirse en son kaydedilen kesintiye seçmek için **SON NC TÜMCESİNİ SEÇ** yazılım tuşuna basın



- ▶ **NC başlat** tuşuna basın
- ▶ Kumanda, tümce takibini başlatır ve girilen NC tümcesine kadar hesap eder.

Kumanda, girilen NC tümcesinin makine durumunu geri yükleyecekse:



- ▶ **NC başlat** tuşuna basın
- ▶ Kumanda, makine durumunu geri yükler, örn. TOOL CALL, M fonksiyonları.

Kumanda, eksen pozisyonlarını geri yükleyecekse:



- ▶ **NC başlat** tuşuna basın
- ▶ Kumanda, belirtilen sırada belirtilen pozisyonlara gider.

Kumanda, NC tümcesini işleyecekse:



- ▶ Gerekirse **Program akışı tekli tümce** işletim türünü seçin



- ▶ **NC başlat** tuşuna basın
- ▶ Kumanda, NC tümcesini işler.

Sonraki giriş yerine tümce takibi:



- ▶ **TUM. GIRIS. DEVAM EDİN** yazılım tuşuna basın
- ▶ Giriş yapmak istediğiniz NC tümcesini girin

Makine durumunu değiştirdiyse:



- ▶ **NC başlat** tuşuna basın

Eksen pozisyonlarını değiştirdiyse:



- ▶ **NC başlat** tuşuna basın

Kumanda, NC tümcesini işleyecekse:



- ▶ **NC başlat** tuşuna basın
- ▶ Sonraki giriş yerine atlamak için gerekirse adımları tekrarlayın



- ▶ **NC başlat** tuşuna basın
- ▶ Kumanda, NC programını işlemeyi sürdürür.

### Çok aşamalı tümce takibi örneği

Birden fazla alt program çağrısıyla bir ana programı Sub.h NC programına işleyin. Ana programda bir tarama sistemi döngüsüyle çalışın. Tarama sistemi döngüsünün sonucunu daha sonra konumlandırma işlemi için kullanın.

Dahili bir durdurma sonrasında 8 NC tümcesinde alt programın ikinci çağrısına girin. Bu alt program çağrısı, ana programın 53 NC tümcesinde bulunur. Tarama sistemi döngüsü, ana programın 28 NC tümcesinde, yani istenen giriş yerinin önünde bulunur.



- ▶ **TÜMCE İLERLEME** yazılım tuşuna basın
- ▶ Açılır pencerede şu verileri girin:
  - **İlerleme yeri: N=28**
  - **Tekrarlama 1**



- ▶ Gerekirse **Program akışı tekli tümce** işletim türünü seçin



- ▶ Kumanda, tarama sistemi döngüsünü işleyene kadar **NC başlat** tuşuna basın
- > Kumanda, sonucu kaydeder.



- ▶ **TUM. GIRIS. DEVAM EDIN** yazılım tuşuna basın
- ▶ Açılır pencerede şu verileri girin:
  - **İlerleme yeri: N=53**
  - **Tekrarlama 1**



- ▶ Kumanda, NC tümcesini işleyene kadar **NC başlat** tuşuna basın
- > Kumanda, Sub.h alt programına atlar.



- ▶ **TUM. GIRIS. DEVAM EDIN** yazılım tuşuna basın
- ▶ Açılır pencerede şu verileri girin:
  - **İlerleme yeri: N=8**
  - **Tekrarlama 1**



- ▶ Kumanda, NC tümcesini işleyene kadar **NC başlat** tuşuna basın
- > Kumanda, alt programı işlemeyi sürdürür ve sonra ana programa geri atlar.



### Nokta tablolarında tümce takibi

Ana programdan çağrılan bir nokta tablosuna girdiğinizde **GELİŞMİŞ** yazılım tuşunu kullanın.

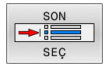

- ▶ **TÜMCE İLERLEME** yazılım tuşuna basın
- ▶ Kumanda, bir açılır pencere gösterir.
- ▶ **GELİŞMİŞ** yazılım tuşuna basın
- ▶ Kumanda, açılır pencereyi genişletir.
- ▶ **Nokta Numarası**: Giriş yaptığınız nokta tablosunun satır numarası
- ▶ **Nokta verisi**: Nokta tablosunun adını ve yolunu girin
- ▶ Gerekirse en son kaydedilen kesintiyi seçmek için **SON NC TÜMCESİNİ SEÇ** yazılım tuşuna basın
- ▶ **NC başlat** tuşuna basın

Tümce ilerlemesiyle bir nokta örneğine girmek isterseniz nokta tablosuna girişte olduğu gibi işlem yapın. **Nokta Numarası** giriş alanına istediğiniz nokta numarasını girin. Nokta örneğindeki ilk noktanın numarası **0** olur.

### Kontura yeniden yaklaşma

**POZİSYON SÜRÜŞ BAŞ** fonksiyonu ile kumanda, aleti aşağıdaki durumlarda malzeme konturuna götürür:

- **INTERN DURDUR** olmadan gerçekleştirilmiş bir kesinti sırasında makine ekseninin hareket ettirilmesinden sonra yeniden yaklaşma
- Tümce takibinden sonra tekrar yaklaşma, ör. **INTERN DURDUR** ile bir kesinti sonrasında
- Bir program kesintisi sırasında kontrol döngüsünün açılmasından sonra bir eksenin pozisyonu değişmişse (makineye bağlıdır)

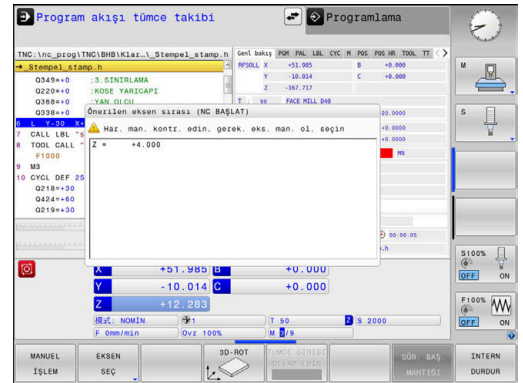

### Uygulama şekli

Kontura yaklaşmak için yapmanız gerekenler:

-  ▶ **POZİSYON SÜRÜŞ BAŞ** yazılım tuşuna basın
- ▶ Gerekirse makine durumunu geri yükleyin

Kumandanın gösterdiği sırada eksenlere yaklaşın:

-  ▶ **NC başlat** tuşuna basın

Eksenlere seçtiğiniz sırada yaklaşın:

-  ▶ **EKSEN SEÇ** yazılım tuşuna basın
- ▶ İlk eksenin eksen yazılım tuşuna basın

-  ▶ **NC başlat** tuşuna basın

- ▶ İkinci eksenin eksen yazılım tuşuna basın

-  ▶ **NC başlat** tuşuna basın

- ▶ Her eksen için işlemi tekrarlayın





Alet eksenindeki alet, yaklaşma noktasının altında bulunuyorsa kumanda, alet eksenini ilk hareket yönü olarak sunar.

### Manuel eksenlerde izlenecek yol

Manuel eksenler, operatörün pozisyonlamak zorunda olduğu tahrik edilmeyen eksenlerdir.

Tekrar yaklaşma sırasında manuel eksenler de varsa kumanda yaklaşma için herhangi bir sıra göstermez. Kumanda otomatik olarak mevcut eksenlere ait yazılım tuşlarını gösterir.

Kontura yaklaşmak için yapmanız gerekenler:

-  ▶ Manuel eksenin eksen yazılım tuşuna basın
- ▶ Manuel eksen diyalogda gösterilen değerde konumlandırın
- ▶ Manuel eksen ölçüm cihazıyla pozisyona ulaşıyorsa kumanda diyalogdaki değeri otomatik olarak siler.
-  ▶ Manuel eksenin eksen yazılım tuşuna yeniden basın
- ▶ Kumanda konumu kaydeder.



Konumlandırılacak başka manuel eksen yoksa kumanda geri kalan eksenler için bir pozisyonlama sırası sunar. Makine üreticisi kumandanın kontura tekrar yaklaşacağı eksen sırasını tanımlamak için **restoreAxis** makine parametresini (no. 200305) kullanır.

## 6.11 CAM programlarını işleme

NC programlarını harici olarak bir CAM sistemiyle oluşturursanız aşağıdaki bölümlerde listelenen tavsiyeleri dikkate almanız önerilir. Böylece kumandanın performansı yüksek hareket kılavuzunu en iyi şekilde kullanabilir ve genelde daha iyi malzeme yüzeylerini daha kısa işlem süresiyle elde edebilirsiniz. Kumanda yüksek işleme hızlarına rağmen çok yüksek bir kontur doğruluğu elde eder. Bunun temeli, TNC 320 bünyesinde **ADP** (Advanced Dynamic Prediction) fonksiyonuyla kombine haldeki gerçek zamanlı işletim sistemi HEROS 5'tir. Böylece kumanda, yüksek nokta yoğunluklu NC programlarını da oldukça iyi işleyebilir.

### 3D modelinden NC programına

Bir CAD modelinden, NC programı oluşturma sürecinin basitleştirilmiş hali aşağıdaki gibidir:

- ▶ **CAD: Model oluşturma**  
Tasarım bölümleri, işlenecek malzemenin bir 3D modelini kullanıma sunar. 3D modeli en uygun durumda tolerans merkezinde oluşturulur.
- ▶ **CAM: Hat oluşturma, Alet düzeltmesi**  
CAM programlayıcı malzemenin işlenecek alanları için işlem stratejilerini belirler. CAM sistemi, CAD modelinin yüzeylerinden alet hareketinin hatlarını hesaplar. Bu alet hatları, işlenecek yüzeylerin önceden belirlenen giriş hatalarına ve toleranslara en iyi şekilde yaklaşacağı şekilde CAM sistemi tarafından hesaplanan tekli noktalardan oluşur. Böylece CLDATA (cutter location data) olarak adlandırılan, makineye karşı nötr bir NC programı oluşur. Bir post işlemci, CNC kumandasının işleyebileceği makine ve kumandaya özel bir NC programını CLDATA'dan oluşturur. Post işlemci, makine ve kumandaya ilişkin olarak uyarlanır. CAM sistemiyle CNC kumandası arasındaki merkezi bağıdır.
- ▶ **Kumanda: Hareket kontrolü, tolerans denetimi, hız profili**  
Kumanda, NC programında tanımlanmış noktalardan her bir makine ekseninin hareketini ve gerekli hız profillerini hesaplar. Performansı yüksek filtre fonksiyonları bu sırada konturu, kontur çekmenin izin verilen maksimum hat sapmasına uyacağı şekilde işler ve düzleştirir.
- ▶ **Mekatronik: besleme ayarı, tahrik tekniği, makine**  
Makine, tahrik sistemi yardımıyla kumanda tarafından hesaplanan hareket ve hız profillerini gerçek alet hareketlerine dönüştürür.

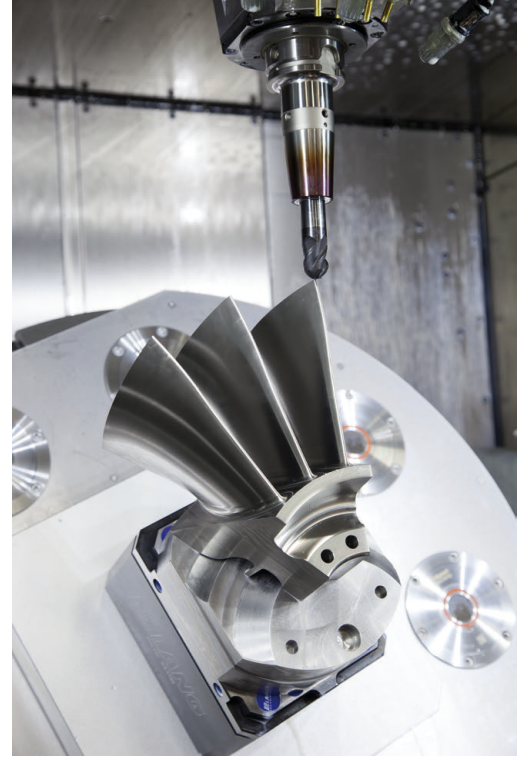

## Post işlemci yapılandırmasında dikkate alın

### Post işlemci yapılandırmasında aşağıdaki noktaları dikkate alın:

- Eksen pozisyonlarındaki veri çıkışı virgülden sonra en az dört basamağa kadar doğru ayarlayın. Böylece NC verilerinin kalitesi iyileşir ve malzeme yüzeyine görülebilir etkide bulunacak yuvarlatma hatalarını önleyebilirsiniz. Virgülden sonra beş basamağa kadar çıkış, optik yapı parçaları ve ör. otomobil sektöründeki biçimler gibi çok büyük yarıçaplı (küçük eğiklikler) yapı parçaları için iyileştirilmiş bir yüzey kalitesi sağlayabilir
- Yüzey normal vektörlerle işlem sırasındaki veri çıkışı (LN tümceleri, sadece açık metin programlaması) her zaman virgül sonrası yedi basamağa kadar doğru girin
- Birbirini takip eden, artımlı NC tümcelerinden kaçının, aksi halde münferit NC tümcelerinin toleransları çıktıda toplanabilir
- **32** döngüsündeki toleransı, standart davranışta CAM sistemindeki tanımlı giriş hatasının en az iki katından büyük olacak şekilde ayarlayın. **32** döngüsünün fonksiyon açıklamasındaki bilgileri de dikkate alın
- CAM programında çok büyük olarak ayarlanmış giriş hatası, ilgili kontur eğimine bağlı olarak büyük yön değiştirmeli NC tümce mesafelerine neden olabilir. Bu nedenle, tümce geçişlerinde besleme çökmeleri meydana gelebilir. Homojen olmayan NC programının besleme çökmelerinden kaynaklanan düzenli hızlanmalar (güç uyarımına eşit), makine yapısında istenmeyen bir titreşim uyarımına neden olabilir
- CAM sistemi tarafından hesaplanan hat noktalarını doğru tümceleri yerine daire tümceleriyle de değiştirebilirsiniz. Kumanda dahili olarak daireleri, giriş formatında tanımlanabileceğinden daha doğru hesaplar
- Tamamen düz hatlarda ara nokta belirlemeyin. Düz hattın üzerinde tamamen doğru şekilde yer almayan ara noktalar, malzeme yüzeyine görünür şekilde etki edebilir
- Eğiklik geçişlerinde (köşeler) sadece bir NC veri noktası bulunmalıdır
- Sürekli kısa tümce mesafelerinden kaçının. Çok kısa giriş hatalarıyla aynı zamanda kontur eğimindeki ciddi değişimler nedeniyle CAM sisteminde kısa tümce mesafeleri meydana gelir. Tamamen düz hatlar, çoğunlukla CAM sisteminin sabit nokta çıkışı nedeniyle zorlanan kısa tümce mesafelerine ihtiyaç duymaz
- Malzeme yüzeyinde desenler meydana gelebileceği için eşit eğikliği olan yüzeylerde tamamen senkron bir nokta dağılımından kaçının
- 5 eksenli eşzamanlı programlarda: Pozisyonlar, sadece farklı bir alet dizilimiyle birbirinden ayrılıyorsa bu pozisyonların çift çıkışı engelleyin
- Her NC tümcesinde beslemenin çıkışından kaçının. Bu, kumandanın hız profilini olumsuz şekilde etkileyebilir
- Bir alt program çağırısı ve bir alt program tanımı birkaç NC bloğuyla ayrılırsa hesaplama ile ilgili kesintiler meydana

gelebilir. Önlemek için aşağıdaki seçenekleri kullanın, ör. kesintiyle ilgili serbest kesme işaretleri:

- Alt programları programın başında temizleme konumları ile programlayın. Kumanda, daha sonra çağrıldığında alt programın nerede olduğunu zaten bilir.
- Ayrı bir NC programında çalışma konumlarını veya koordinat dönüşümlerini devre dışı bırakın. Bu, kumandanın yalnızca örneğin güvenlik pozisyonlarını ve NC programındaki koordinat dönüşümlerini çağırması gerektiği anlamına gelir.

#### Makine kullanıcısı için yardımcı yapılandırmalar:

- Gerçeğe yakın bir simülasyon için STL formatındaki 3D modelleri ham parça ve hazır parça olarak kullanın
- Büyük NC programlarının daha iyi sıralanması için kumandanın sıralama fonksiyonu kullanımı
- NC programının dokümantasyonu için kumandanın yorum fonksiyonu kullanımı
- Delik ve basit cep geometrilerinin işlemek için kumandanın kapsamlı olarak kullanılabilen döngülerini kullanın

**Ayrıntılı bilgi:** İşleme Döngülerinin **Programlanması** Kullanıcı El Kitabı

- Ayarlamalar sırasında konturları **RL/RR** alet yarıçap düzeltmesiyle çıkarın. Böylece, makine kullanıcısı gerekli düzeltmeleri basit bir şekilde gerçekleştirebilir
- Ön konumlandırma, işlem ve derinlik sevki beslemelerini program başlangıcındaki Q parametreleri üzerinden tanımlayın

#### Örnek: Değişken besleme tanımları

1 Q50 = 7500	BESLEMİYİ KONUMLANDIRMA
2 Q51 = 750	BESLEME DERİNLİĞİ
3 Q52 = 1350	FREZE BESLEMESİ
...	
25 L Z+250 R0 FMAX	
26 L X+235 Y-25 FQ50	
27 L Z+35	
28 L Z+33.2571 FQ51	
29 L X+321.7562 Y-24.9573 Z+33.3978 FQ52	
30 L X+320.8251 Y-24.4338 Z+33.8311	
...	

## CAM programlaması sırasında dikkat edilecek noktalar

### Kiriş hatalarının uyarlanması



Programlama uyarıları:

- Perdahlama işlemleri için CAM sistemindeki giriş hatasını 5 µm değerinden daha büyük ayarlamayın. Kumandada döngü **32** için 1,3 ila 3 katı **T** kullanın.
- Kumlama işlemlerinde giriş hatalarının ve **T** toleransı toplamı, tanımlanan işleme ölçüsünden küçük olmalıdır. Böylece serbest kontur ihlallerini önlersiniz.
- Somut değerler makinenizin dinamiğine bağlıdır.

CAM programında giriş hatasını işleme bağlı olarak uyarlayın:

#### ■ Hız öncelikli kumlama:

Kiriş hataları için daha büyük değerleri ve bunun için döngü **32** içinde uygun toleransı kullanın. İki değer için önemli olan konturun gerekli üst ölçüsüdür. Makinenizde özel bir döngü mevcutsa kumlama modunu ayarlayın. Makine kumlama modunda genelde çok sarsıntılı ve yüksek hızla hareket eder

- Döngü **32** içinde olağan tolerans: 0,05 mm ile 0,3 mm arasında
- CAM sistemindeki olağan giriş hatası: 0,004 mm ila 0,030 mm

#### ■ Yüksek doğruluk öncelikli perdahlama:

Küçük giriş hatasını ve bunun için döngü **32** içinde uygun küçük toleransı kullanın. Veri yoğunluğu, kumandanın geçiş veya köşeleri doğru şekilde algılayabileceği kadar yüksek olmalıdır. Makinenizde özel bir döngü mevcutsa perdahlama modunu ayarlayın. Makine perdahlama modunda genelde az sarsıntılı ve yavaş hızla hareket eder

- Döngü **32** içinde olağan tolerans: 0,002 mm ile 0,006 mm arasında
- CAM sistemindeki olağan giriş hatası: 0,001 mm ila 0,004 mm

#### ■ Yüksek yüzey kalitesi öncelikli perdahlama:

Küçük giriş hatasını ve bunun için döngü **32** içinde uygun daha büyük toleransı kullanın. Bu sayede kumanda, konturu daha çok düzleştirir. Makinenizde özel bir döngü mevcutsa perdahlama modunu ayarlayın. Makine perdahlama modunda genelde az sarsıntılı ve yavaş hızla hareket eder

- Döngü **32** içinde olağan tolerans: 0,010 mm ile 0,020 mm arasında
- CAM sistemindeki olağan giriş hatası: yakl. 0,005 mm

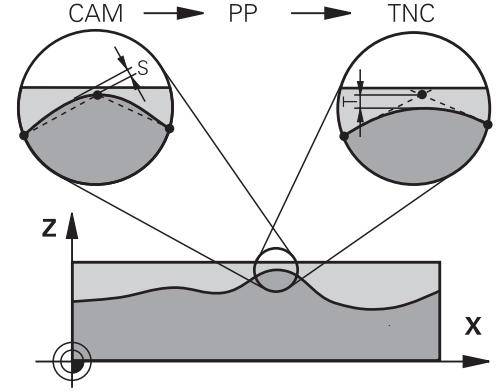

### Diğer uyarlamalar

CAM programlaması için aşağıdaki noktaları dikkate alın:

- Yavaş işlem beslemeleri veya büyük yarıçaplı konturlarda giriş hatasını döngü **32** içindeki **T** toleransından yakl. üç ila beş kat küçük tanımlayın. Ek olarak 0,25 mm ile 0,5 mm arasında maksimum nokta mesafesini tanımlayın. Ek olarak geometri hatası veya model hatası çok küçük (maks. 1 µm) seçilmelidir.
- Daha yüksek işlem beslemelerinde de eğik kontur bölgelerinde 2.5 mm'den büyük nokta mesafeleri önerilmez
- Düz kontur elemanlarında doğru hareketinin başında ve sonunda birer NC noktası yeterlidir, ara pozisyonların çıkışını engelleyin
- 5 eksenli eşzamanlı programlarda, doğrusal eksen tümce uzunluğunun döner eksen tümce uzunluğuna oranının çok fazla değişmesini önleyin. Bundan dolayı alet referans noktasında (TCP) büyük oranda besleme azalmaları oluşabilir
- Bilye frezeli 5 eksenli eşzamanlı işlemler için kullanılan NC programlarının, bilye merkezini referans olarak çıkarılmasını sağlayın. Bu sayede NC verileri genelde daha eşit olur. Buna ek olarak döngü **32** içinde, daha eşit bir besleme akışı için alet referans noktasında (TCP) daha yüksek bir **TA** dönüş ekseni toleransı değeri (ör. 1° ile 3° arasında) ayarlayabilirsiniz
- Simit frezeli veya bilye frezeli 5 eksenli eşzamanlı işlemler için kullanılan NC programlarında, bilye güney kutbuna NC çıkışı sırasında daha düşük bir döner eksen toleransı seçmeniz gerekir. Örn. 0,1° olağan bir değerdir. Yuvarlak eksen toleransı için önemli olan izin verilen maksimum kontur hatasıdır. Bu kontur hatası; aletin olası eğri konumu, alet yarıçapı ve aletin erişim derinliğine bağlıdır.

Bir şaft frezesi ile 5 eksenli yuvarlama frezelemede maksimum olası T kontur hatasını doğrudan L freze erişim uzunluğu ve izin verilen TA kontur toleransından hesaplayabilirsiniz:

$$T \sim K \times L \times TA, K = 0,0175 [1/^\circ] \text{ ile}$$

$$\text{Örnek: } L = 10 \text{ mm, } TA = 0.1^\circ: T = 0,0175 \text{ mm}$$

## Kumandada erişim seçenekleri

CAM programlarının doğrudan kumandadaki tutumunu etkilemek için döngü **32 TOLERANS** kullanıma sunulur. Döngü **32** fonksiyon açıklamasındaki bilgileri dikkate alın. Ayrıca CAM sisteminde tanımlanmış giriş hatalarının bağlamlarını dikkate alın.

**Ayrıntılı bilgi:** İşleme Döngülerinin **Programlanması** Kullanıcı El Kitabı



Makine el kitabını dikkate alın!

Bazı makine üreticileri ek bir döngü üzerinden makinenin davranışını ilgili işleme uyarlamasına olanak sağlar, örn. döngü **332** ayarlama. Döngü **332** ile filtre, hızlanma ve sallanma ayarları değiştirilebilir.

## Örnek

34 CYCL DEF 32.0 TOLERANZ

35 CYCL DEF 32.1 TO.05

36 CYCL DEF 32.2 HSC-MODE:1 TA3

## Hareket kontrolü ADP



Bu fonksiyon, makine üreticisi tarafından serbest bırakılmalı ve ayarlanmalıdır.

CAM sistemlerindeki NC programlarının yetersiz veri kalitesi çoğu kez frezeli malzemelerde daha kötü bir yüzey kalitesine yol açar. **ADP** (Advanced Dynamic Prediction) fonksiyonu, izin verilen maksimum besleme profilinin daha önceden yapılan tahminini geliştirir ve frezelemede besleme eksenlerinin hareket kontrolünü en iyi düzeye getirir. Bu sayede kısa işleme süreleriyle temiz yüzeylerin frezelenmesi, bitişik alet hatlarındaki aşırı dengesiz nokta dağılımında bile mümkündür. Son işlemin masrafları oldukça düşürülür veya uygulanmaz.

ADP'nin en önemli avantajlarına genel bakış:





- İki yönlü frezelemede ileri ve geri hatlarda simetrik besleme davranışı
- Yan yana duran freze hatlarında düzgün besleme akışları
- CAM sistemleri tarafından oluşturulan NC programlarında dezavantajlı etkiler, örn. merdiven türünden kısa basamaklar, kaba giriş toleransları, fazla yuvarlatılmış tümce son nokta koordinatları karşısında iyileştirilmiş tepki
- Zorlu koşullarda bile dinamik karakteristik boyutlarına kesin uyum



## 6.12 Program göstergesi fonksiyonları

### Genel bakış

Kumanda, **Program akışı tekli tümce** ve **Program akışı tümce takibi** işletim türlerinde, NC programını sayfalar halinde görüntüleyebileceğiniz yazılım tuşlarını gösterir:

Yazılım tuşu	Fonksiyon
	NC programında bir ekran sayfası geri gitme
	NC programında bir ekran sayfası ileri gitme
	Program başlangıcını seçme
	Program sonunu seçme

## 6.13 Otomatik program başlatma

### Uygulama



Makine el kitabını dikkate alın!

Otomatik program startı uygulayabilmek için kumanda, makine üreticisi tarafından hazırlanmış olmalıdır.

### ⚠ TEHLİKE

#### Dikkat, kullanıcılar için tehlike!

**OTOM BAŞL** fonksiyonu işlemi otomatik olarak başlatır. Emniyete alınmamış çalışma alanlarıyla açık makineler kullanıcı için büyük tehlike oluşturur!

- ▶ **OTOM BAŞL** fonksiyonunu yalnızca kapalı makinelerde kullanın

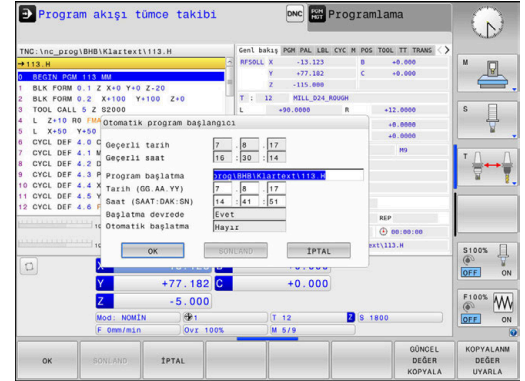

Bir program akışı işletim türünde **OTOM BAŞL** yazılım tuşu üzerinden, girilebilir bir zamanda ilgili işletim türünde etkin NC programını başlatabilirsiniz:



- ▶ Başlatma zamanının belirlenmesi için pencereyi görüntüleyin
- ▶ **Süre (Saat:Dk:Sn):**NC programının başlatılacağı saat
- ▶ **Tarih (GG.AA.YYYY):**NC programının başlatılacağı tarih
- ▶ Başlat işlemini etkinleştirmek için: **OK** yazılım tuşuna basın

## 6.14 İşletim türü El girişi ile pozisyonlama

Basit çalışmalar veya aletin ön konumlandırması için **El girişi ile pozisyonlama** işletim türü uygundur. Burada, **programInputMode** (no. 101201) makine parametresine bağlı olarak, kısa bir NC programını açık metin olarak veya DIN/ISO uyarınca girebilir ve doğrudan yürütebilirsiniz. NC programı, \$MDI dosyasına kaydedilir.

Aşağıdaki fonksiyonları da kullanabilirsiniz:

- Döngüler
- Yarıçap düzeltmeleri
- Program bölümü tekrarları
- Q Prmtresi

**El girişi ile pozisyonlama** işletim türünde ek durum göstergesi etkinleştirilebilir.

### BILGI

#### Dikkat çarpışma tehlikesi!

Kumanda, belirli manuel etkileşimlerle kalıcı şekilde etkili program bilgilerini ve dolayısıyla bağlam ilgisini yitirir. Bağlam ilgisinin yitirilmesinden sonra beklenmeyen ve istenmeyen hareketler oluşabilir. Aşağıdaki işlem esnasında çarpışma tehlikesi oluşur!

- ▶ Ardıl etkileşimlerden kaçınılmalıdır:
  - Başka bir NC tümcesine imleç hareketi
  - Başka bir NC tümcesine **GOTO** atlama talimatı
  - Bir NC tümcesini düzenleme
  - Softkeys **Q INFO** yardımıyla değişken değerlerinin değiştirilmesi
  - İşletim türü değişimi
- ▶ Gerekli NC tümcelerinin tekrarlanması vasıtasıyla bağlam ilgisini yeniden oluşturun

## Manuel giriş ile konumlandırma uygulayın



- ▶ **El girişi ile pozisyonlama** işletim türünü seçin
- ▶ İstenen ve mevcut olan fonksiyonu programlayın



- ▶ **NC başlat** tuşuna basın
- ▶ Kumanda, vurgulanan NC tümcesini işler.  
**Diğer bilgiler:** "işletim türü El girişi ile pozisyonlama", Sayfa 303



Kullanım ve programlama bilgileri:

- Aşağıdaki fonksiyonlar **El girişi ile pozisyonlama** işletim türünde mevcut değildir:
  - Serbest kontur programlama FK
  - Program çağırısı
    - **CALL PGM**
    - **SEL PGM**
    - **CALL SELECTED PGM**
  - Programlama grafiği
  - Program akış grafiği
- **BLOK İŞARETL., BLOK KES- İM** vs. yazılım tuşları yardımıyla başka NC programlarındaki program bölümlerini de rahat ve hızlı biçimde tekrar kullanabilirsiniz.  
**Diğer bilgiler:** Kullanıcı el kitapları Açık Metin veya DIN/ISO Programlama
- **Q PARAMETRE LİSTE** ve **Q BİLGİ** yazılım tuşları yardımıyla Q parametrelerini kontrol edebilir ve değiştirebilirsiniz.  
**Diğer bilgiler:** "Q parametresini kontrol etme ve değiştirme", Sayfa 277

**Örnek**

Tekil bir malzeme, 20 mm derinliğindeki delikle donatılmalıdır. Malzeme gerildikten, yönlendirildikten ve referans noktası belirlendikten sonra delik az sayıda program satırı ile programlanır ve uygulanır.

Öncelikle alet doğru tümceleriyle malzeme üzerinde ön konumlandırılır ve 5 mm kadar bir güvenlik mesafesinde delme deliğinin üzerinde konumlandırılır. Daha sonra deliğe **200 DELME** döngüsü uygulanır.

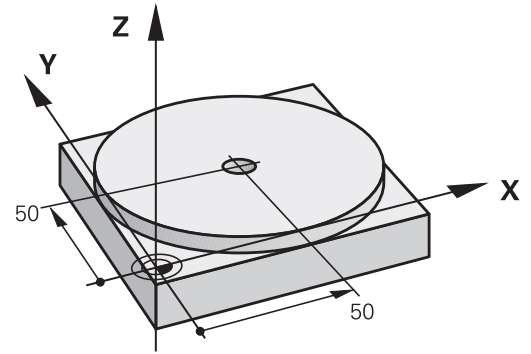

<b>0 BEGIN PGM\$MDIMM</b>	
<b>1 TOOL CALL 1 Z S2000</b>	Aleti çağırma: Z alet eksen, Mil devri 2000 U/dak
<b>2 L Z+200 R0 FMAX</b>	Aleti içeri sürün (F MAX = hızlı hareket)
<b>3 L X+50 Y+50 R0 FMAX M3</b>	Aleti, F MAX ile delik üzerinde konumlandırın, mil açık
<b>4 CYCL DEF 200 DELİK</b>	Döngü tanımlama
<b>Q200=5 ;GUVENLIK MES.</b>	Aletin delme deliği üzerinden güvenlik mesafesi
<b>Q201=-20 ;DERINLIK</b>	Delme deliği derinliği (İşaret=Çalışma yönü)
<b>Q206=250 ;DERIN KESME BESL.</b>	Delik beslemesi
<b>Q202=5 ;KESME DERINL.</b>	Geri çekilmeden önceki öngörülen kesme derinliği
<b>Q210=0 ;UST BEKLEME SURESI</b>	Saniye olarak her serbest hareketten önceki bekleme süresi
<b>Q203=-10 ;YUZEY KOOR.</b>	Malzeme yüzeyi koordinatları
<b>Q204=20 ;2. GUVENLIK MES.</b>	Aletin delme deliği üzerinden güvenlik mesafesi
<b>Q211=0,2 ;ALT BEKLEME SURESI</b>	Saniye cinsinden delik temelindeki bekleme süresi
<b>Q395=0 ;DERINLIK REFERANSI</b>	Alet ucuna veya aletin silindirik parçasına göre derinlik
<b>5 CYCL CALL</b>	Döngü çağırma
<b>6 L Z+200 R0 FMAX M2</b>	Aleti serbest hareket ettirin
<b>7 END PGM \$MDI MM</b>	Program sonu

### Örnek: Yuvarlak tezgahlı makinelerde malzeme eğim konumunu giderin

- ▶ Temel devri 3D tarama sistemiyle uygulama  
**Diğer bilgiler:** "Malzeme eğim konumunun 3D tarama sistemiyle dengeleme ", Sayfa 228
- ▶ Devir açısını not edin ve temel devrini tekrar kaldırın



- ▶ İşletim türünü seçin: **El girişi ile pozisyonlama** tuşuna basın



- ▶ Yuvarlak tezgah eksenini seçin, not edilen devir açısını ve beslemeyi girin örn. **L C+2.561 F50**



- ▶ Girişi tamamlayın



- ▶ **NC başlat** tuşuna basın: Eğim konumu yuvarlak tezgahın çevrilmesi ile giderilir

### ŞMDI'den NC programlarını yedekle

ŞMDI dosyası, kısa ve geçici olarak kullanılan NC programları için kullanılır. Bir NC programının buna rağmen kaydedilmesi gerekirse aşağıdaki şekilde hareket edin:



- ▶ İşletim türü: **Programlama** tuşuna basın



- ▶ Dosya yönetimini çağırın: **PGM MGT** tuşuna basın



- ▶ **ŞMDI** dosyasını işaretleyin

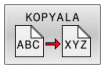

- ▶ Dosyayı kopyalayın: **KOPYALA** yazılım tuşuna basın

### HEDEF DOSYA =

- ▶ ŞMDI dosyasının güncel içeriğinin hangi adla kaydedilmesi gerektiğini girin, örn. **Delme**

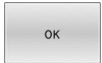

- ▶ **OK** yazılım tuşuna basın



- ▶ Dosya yönetiminden çıkma: **SON** yazılım tuşuna basın

## 6.15 M ve STOP ek fonksiyonlarını girin

### Temel ilkeler

Kumandanın M fonksiyonları olarak da isimlendirilen ek fonksiyonları ile şunları kumanda edersiniz:

- Program akışı, ör. program akışındaki bir kesinti
- Mil devri ve soğutucu maddenin devreye alınması ve devre dışı bırakılması gibi makine fonksiyonları
- Aletin hat davranışı

Bir konumlama tümcesinin sonuna veya ayrı bir NC tümcesine en fazla dört M ek fonksiyonları girebilirsiniz. Kumanda daha sonra şu diyalogu gösterir: **Ek fonksiyon M?**

Alışılmış olarak diyalogda sadece ek fonksiyon numarasını girersiniz. Bazı ek fonksiyonlarda diyalog devam ettirilir, böylece bu fonksiyonla ilgili parametreyi girebilirsiniz.

**Manuel İşletim** ve **El. çarkı** işletim türlerinde ek fonksiyonları **M** yazılım tuşu üzerinden girin.

### Ek fonksiyonların etkililiği

Programlanan sıradan bağımsız olarak, NC tümcesinin başında ve sonunda bazı ek işlevler etkilidir.

Ek fonksiyonlar, çağrıldıkları NC tümcesinden itibaren etki eder.

Bazı ek işlevler tümce tümce çalışır ve bu nedenle yalnızca ek işlevin programlandığı NC tümcesinde etkilidir. Ek bir işlev modal ise bu ek fonksiyonu sonraki bir NC tümcesinde iptal etmeniz gerekir, ör **M8** tarafından açılmış soğutucu maddeyi **M9** ile tekrar kapatın. Program sonunda ek işlevler hala etkinse kumanda bunları iptal eder.



Bir NC tümcesinde birden fazla M fonksiyonu programlanmışsa uygulamadaki sıra şu şekilde olur:

- Tümce başlangıcında etkili M fonksiyonları, tümce bitişinde etkin olanlardan önce uygulanır
- Tüm M fonksiyonlarının tümce başlangıcında veya tümce bitişinde etkin olması halinde uygulama, programlanan sırada yapılır

### Ek fonksiyonu DURDUR tümcesinde girin

Programlanan bir **DURDUR** tümcesi, örn. bir alet denemesi için program akışını veya program testini keser. Bir **DURDUR** tümcesinde bir M ek fonksiyonunu programlayabilirsiniz:

STOP

- ▶ Program akışı kesintisini programlama: **DURDUR** tuşuna basın
- ▶ Gerekirse **M** ek fonksiyonunu girin

### Örnek

87 STOP

## 6.16 Program akışı kontrolü, mil ve soğutucu madde için ek fonksiyonlar

### Genel bakış



Makine el kitabını dikkate alın!  
Makine üreticisi aşağıda açıklanan ek fonksiyonların çalışmasını etkileyebilir.

M	Etki	Tümcedeki etki -	Başlangıç	Son
<b>M0</b>	Program akışı DURDURMA Mil DURDURMA			■
<b>M1</b>	Seçime bağlı olarak program akışı DURDUR gerekirse Mil DURDUR gerekirse Soğutucu madde KAPALI (fonksiyon makine üreticisi tarafından belirlenir)			■
<b>M2</b>	Program akışı DURDUR Mil DURDUR Soğutma sıvısı kapalı Tümce 0'a geri atlama Durum göstergesini silme Fonksiyon kapsamı, <b>resetAt</b> (no. 100901) makine parametresine bağlıdır			■
<b>M3</b>	Mil AÇIK saat yönünde		■	
<b>M4</b>	Mil, saat yönünün tersi yönde AÇIK		■	
<b>M5</b>	Mil DURDURMA			■
<b>M8</b>	Soğutucu madde AÇIK		■	
<b>M9</b>	Soğutucu madde KAPALI			■
<b>M13</b>	Mil AÇIK saat yönünde Soğutucu madde AÇIK		■	
<b>M14</b>	Mil AÇIK saat yönü tersine Soğutucu madde açık		■	
<b>M30</b>	M2 gibi			■



## 6.17 Koordinat bilgileri için ek fonksiyonlar

### Makine bazlı koordinatları programlama M91/M92

#### Ölçek sıfır noktası

Ölçek çubuğundaki bir referans işareti, ölçek çubuğu sıfır noktasının pozisyonunu belirler.

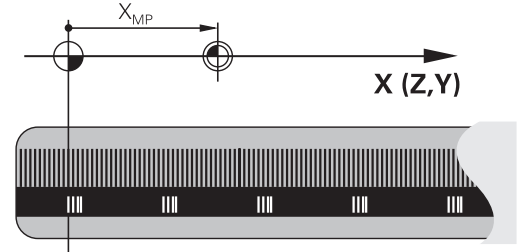

#### Makine sıfır noktası

Makine sıfır noktasına şunlar için ihtiyaç duyarsınız:

- Hareket alanı sınırlamalarını (yazılım nihayet şalteri) belirlemek için
- Makineye sabit pozisyonlara (ör.alet değişimi pozisyonu) hareket etme
- bir malzeme referans noktası belirlemek için

Makine üreticisi her eksen için makine sıfır noktası ile ölçek sıfır noktası arasındaki mesafeyi bir makine parametresine girer.

#### Standart davranış

Kumanda, koordinatları malzeme sıfır noktasına göre referans alır.

**Diğer bilgiler:** "3D tarama sistemi olmadan referans noktası ayarlama", Sayfa 208

#### M91 ile davranış – Makine sıfır noktası

Konumlama tümcelerindeki koordinatlar makine sıfır noktasını referans alırsa bunları bu NC tümcelerinde M91'e girin.



**M91** ek fonksiyonuyla bir NC tümcesinde artımlı koordinatları programlarsanız koordinatlar **M91** ile son programlanan konumu baz alır. Etkin NC programında **M91** ile programlanan bir pozisyon bulunmuyorsa koordinatlar geçerli alet pozisyonunu baz alır.

Kumanda, makine sıfır noktasını referans alarak koordinat değerlerini gösterir. Durum göstergesinde koordinat göstergesini REF olarak ayarlayın.

**Diğer bilgiler:** "Durum göstergeleri", Sayfa 81

### M92 ile davranış – Makine referans noktası



Makine el kitabını dikkate alın!

Makine üreticisi, makine sıfır noktasına ilave olarak diğer bir makine referans noktası olarak başka bir makine sabit konumu belirleyebilir.

Makine üreticisi, her eksen için makine sıfır noktası ile makine referans noktası arasındaki mesafeyi belirler.

Konumlama tümcelerindeki koordinatların makine referans noktasını baz alması gerekiyorsa bu NC tümcelerinde M92'yi girin.



Kumanda ayrıca **M91** ya da **M92** ile yarıçap düzeltmesini doğru şekilde uygular. Bu aşamada alet uzunluğu dikkate **alınmaz**.

#### Etki

M91 ve M92, sadece M91 veya M92'nin programlandığı NC tümcelerinde etki eder.

M91 ve M92, tümce başlangıcında etkilidir.

#### Malzeme referans noktası

Koordinatlar daima makine sıfır noktasını referans alırsa referans noktası belirleme işlemi bir veya birden fazla eksen için kilitlenebilir. Referans noktası ayarının tüm eksenler için kilitli olması durumunda kumanda, **REFERANS NOKTA BELİRLEME** yazılım tuşunu **Manuel İşletim** türünde artık göstermez.

Şekil, makine ve malzeme sıfır noktası içeren koordinat sistemlerini gösterir.

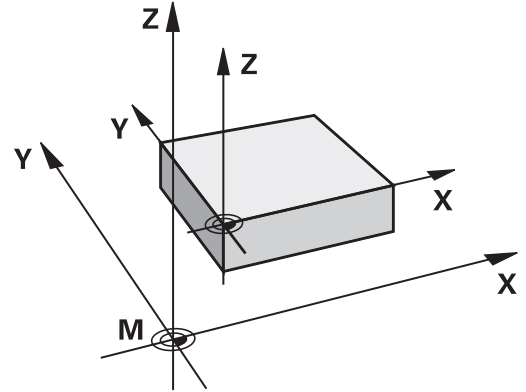

#### Program testi işletim türündeki M91/M92

M91/M92 hareketlerinin simülasyonunu grafik olarak da yapabilmek için çalışma alanı denetimini etkinleştirmeniz ve hammaddeyi belirlenen referans noktasını referans olarak göstermeniz gerekir.

**Diğer bilgiler:** "Çalışma alanında ham parçayı gösterin ", Sayfa 262

## Çalışma düzleminin döndürülmüş olması durumunda döndürülmemiş koordinat sisteminde pozisyonlara yaklaşma: M130

### Uzatılmış çalışma düzleminde standart davranış

Kumanda, konumlandırma tümcelerindeki koordinatları, döndürülmüş çalışma düzlemi koordinat sistemine göre referans alır.

**Diğer bilgiler:** "Çalışma düzlemi koordinat sistemi WPL-CS", Sayfa 132

### M130 ile davranış

Kumanda, doğru tümcelerindeki koordinatlar için etkin, döndürülmüş çalışma düzleminde döndürülmeyen giriş koordinat sistemini referans alır.

**M130** yalnızca **Çalışma düzlemi hareketi** fonksiyonunu göz ardı eder ama döndürmeden önceki ve sonraki aktif dönüşümleri dikkate alır. Yani kumanda pozisyonu hesaplarken kendi sıfır noktalarında bulunmayan döner eksenlerin eksen açılarını dikkate alır.

**Diğer bilgiler:** "Giriş koordinat sistemi I-CS", Sayfa 133

## BILGI

### Dikkat çarpışma tehlikesi!

**M130** ek fonksiyonu sadece tümce bazında etkindir. Kumanda, aşağıdaki işlemleri, **WPL-CS** döndürülmüş çalışma düzlemi koordinat sisteminde tekrar uygular. İşleme sırasında çarpışma tehlikesi vardır!

- ▶ Akışı ve pozisyonları, simülasyon yardımıyla kontrol edin

### Programlama uyarıları

- **M130** fonksiyonuna sadece etkin **Çalışma düzlemi hareketi** fonksiyonunda izin verilir.
- **M130** fonksiyonu bir döngü çağırısı ile kombine edilirse kumanda, uygulamayı bir hata mesajıyla iptal eder.

### Etki

**M130** alet yarıçap düzeltilmesi yapılmadan doğru tümcelerinde tümceye göre etkindir.

## 6.18 Hat davranışı için ek fonksiyonlar

### Program akışı sırasında el çarkı konumlandırmasını bindirme: M118

#### Standart davranış



Makine el kitabını dikkate alın!  
Makine üreticinizin bu fonksiyon için kumandayı uyarlamış olması gerekir.

Kumanda, aleti program akışı işletim türlerinde NC programında belirlendiği gibi hareket ettirir.

#### M118 ile davranış

**M118** ile program akışı sırasında manuel düzeltmeleri elle uygulayabilirsiniz. Bunun için **M118**'i programlayın ve eksene özel bir değer (doğrusal eksen veya döner eksen) girin.

#### Giriş

Bir konumlandırma tümcesine **M118** girerseniz kumanda, diyalogu devam ettirir ve eksene özgü değerleri sorgular. Koordinat girişi için turuncu renkteki eksen tuşlarını veya alfa klavyeyi kullanın.

#### Etki

El çarkı konumlandırmasını **M118**'i koordinat girişi olmadan yeniden programlayarak veya NC programını **M30** / **M2** ile sonlandırarak kaldırabilirsiniz.



Program kesintilerinde de el çarkı konumlandırması kaldırılır.

**M118**, tümce başlangıcında etkilidir.

#### Örnek

Program akışı sırasında, çalışma düzlemi X/Y'de el çarkı ile programlanan değerden  $\pm 1$  mm ve devir ekseni B'de  $\pm 5^\circ$  hareket edilebilmelidir:

```
L X+0 Y+38.5 RL F125 M118 X1 Y1 B5
```



NC programındaki **M118** temel olarak makine koordinat sisteminde etki eder.  
Kumanda, ek durum göstergesinin **POS HR** sekmesinde **M118** dahilinde tanımlanan **Maks değ** ögesini görüntüler.  
**El çarkı bindirmesi, El girişi ile pozisyonlama** işletim türünde de etkilidir!

## Temel devri silin: M143

### Standart davranış

Temel devir, sıfırlanana veya yeni bir değer üzerine yazılana kadar etkili kalır.

### M143 ile davranış

Kumanda, NC programından bir temel dönüşü siler.



**M143** fonksiyonuna tümce akışında izin verilmez.

### Etki

**M143**, **M143**'ün programlandığı NC tümcesinden itibaren etki eder.

**M143**, tümce başlangıcında etkilidir.



**M143**, referans noktası tablosunda **SPA**, **SPB** ve **SPC** sütunlarının girişlerini siler. İlgili satır yeniden etkinleştirildiğinde temel dönüş tüm sütunlarda **0** olur.

## Aleti NC durdur işlemi sırasında otomatik olarak konturdan kaldırın: M148

### Standart davranış

Kumanda, NC durdur durumunda tüm davranış hareketlerini durdurur. Alet, kesinti noktasında kalır.

**M148 ile davranış**

Makine el kitabını dikkate alın!

Bu fonksiyon yapılandırır ve makine üreticisi için etkinleştirir.

Makine üreticisi **CfgLiftOff** (no. 201400) makine parametresi ile kumandanın bir **LIFTOFF** durumunda hareket ettiği yolu tanımlar. **CfgLiftOff** makine parametresi yardımıyla fonksiyon devre dışı da bırakılabilir.

Alet tablosunda **LIFTOFF** sütununda etkin alet için **Y** parametresini ayarlayın. Ardından kumanda, alet ekseninin yönünde aleti en fazla 2 mm kadar konturdan geri sürer.

**Diğer bilgiler:** "Alet verilerini tabloya girin", Sayfa 146

**LIFTOFF** şu durumlarda etkili olur:

- Sizin tarafınızdan yapılan bir NC durdur işleminde
- Yazılım tarafından tetiklenen bir NC durdur işleminde, örn. tahrik sisteminde bir hata oluşmuşsa
- Bir elektrik kesintisinde



**M148** ile geri çekme sırasında kumandanın alet eksenini yönünde kaldırması gerekmez.

**M149** fonksiyonuyla kumanda, kalkış yönünü sıfırlamadan **FUNCTION LIFTOFF** fonksiyonunu devre dışı bırakır. **M148** ögesini programlarsanız kumanda, **FUNCTION LIFTOFF** tarafından tanımlanan kalkış yönü ile otomatik kaldırmayı etkinleştirir.

**Etki**

**M148**, fonksiyon **M149** veya **FUNCTION LIFTOFF RESET** ile devre dışı kalıncaya kadar etki eder.

**M148** tümce başlangıcında, **M149** tümce sonunda etkilidir.

# 7

**Özel fonksiyonlar**

## 7.1 Sayaç tanımlama

### Uygulama



Makine el kitabını dikkate alın!  
Bu fonksiyonu makine üreticiniz devreye alır.

NC fonksiyonu **FUNCTION COUNT** ile NC programından bir sayacı kumanda edebilirsiniz. Bu sayaç ile ör. kumandanın o hedef numaraya kadar NC programını tekrarlayacağı bir hedef numara tanımlarsınız.

Tanımlamada aşağıdaki adımları uygulayın:

SPEC  
FCT

- ▶ Özel fonksiyonlu yazılım tuşu çubuğunu açın

PROGRAM  
FONKS.

- ▶ **PROGRAM FONKS.** yazılım tuşuna basın

FUNCTION  
COUNT

- ▶ **FUNCTION COUNT** yazılım tuşuna basın

### BILGI

#### Dikkat, veri kaybı yaşanabilir!

Kumanda sadece bir sayacı yönetir. Sayacı sıfırlayarak bir NC programı işliyorsanız başka bir NC programının sayaç ilerlemesi silinir.

- ▶ İşlem öncesinde bir sayacın etkin olup olmadığını kontrol edin
- ▶ Sayaç durumunu gerekirse not edin ve işlem sonrasında MOD menüsüne yeniden ekleyin



Güncel sayaç durumunu döngü **225 GRAVURLE** ile kazıyabilirsiniz.

**Ayrıntılı bilgi:** İşleme Döngülerinin **Programlanması**  
Kullanıcı El Kitabı

#### Program Testi işletim türünde etkisi

**Program Testi** işletim türünde sayacı simüle edebilirsiniz. Burada sadece NC programında doğrudan tanımlamış olduğunuz sayaç durumu etki eder. MOD menüsündeki sayaç durumu değişmez.

#### Program akışı tekli tümce ve Program akışı tümce takibi işletim türlerinde etki

MOD menüsündeki sayaç durumu sadece **Program akışı tekli tümce** ve **Program akışı tümce takibi** işletim türlerinde etki eder. Sayaç durumu kumanda yeniden başlatıldıktan sonra bile korunur.



## FUNCTION COUNT tanımlayın

NC fonksiyonu **FUNCTION COUNT**'un sunduğu sayaç fonksiyonları:

Yazılım tuşu	Fonksiyon
FUNCTION COUNT INC	Sayacı 1 değer artırma
FUNCTION COUNT RESET	Sayacı sıfırlama
FUNCTION COUNT TARGET	Elde edilecek hedef sayıyı tanımlayın Giriş değeri: 0 – 9999
FUNCTION COUNT SET	Sayaca tanımlı bir değer atama Giriş değeri: 0 – 9999
FUNCTION COUNT ADD	Sayacı bir tanımlı değer artırma Giriş değeri: 0 – 9999
FUNCTION COUNT REPEAT	Tanımlanan hedef sayıya henüz ulaşılmamışsa etiketten NC programını tekrarlayın

## Örnek

5 FUNCTION COUNT RESET	Sayaç durumunu sıfırlama
6 FUNCTION COUNT TARGET10	İşlemlerin nominal adedini girin
7 LBL 11	Atlama etiketini girin
8 L ...	İşleme
51 FUNCTION COUNT INC	Sayaç durumunu artırın
52 FUNCTION COUNT REPEAT LBL 11	Hala tamamlanması gereken parçalar varsa işlemi tekrarlayın
53 M30	
54 END PGM	



# 8

**MOD Fonksiyonları**

## 8.1 MOD fonksiyonu

MOD fonksiyonu üzerinden ek gösterge ve giriş olanakları seçebilirsiniz. Ayrıca korunan alanlara erişimi etkinleştirmek için anahtar sayılar girebilirsiniz.

### MOD fonksiyonlarını seçme

MOD menüsünü açmak için aşağıdaki şekilde hareket edin:

- ▶ **MOD** tuşuna basın
- ▶ Kumanda, mevcut MOD fonksiyonlarının gösterildiği bir açılır pencere açar.

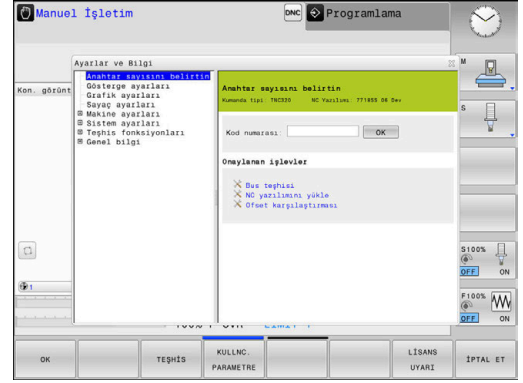

### Ayarları değiştir

MOD menüsünde, fare kullanımı dışında alfa klavye ile navigasyon da mümkündür:

- ▶ Tab tuşu ile sağ pencerede bulunan giriş alanından sol pencerede bulunan grup ve fonksiyon seçimine geçiş yapın
- ▶ MOD fonksiyonunu seçin
- ▶ Tab tuşu ya da ENT tuşu ile giriş alanına geçiş yapın
- ▶ Fonksiyona göre değer girin ve **OK** ile onaylayın ya da seçim yapın ve **Kullanmak** ile onaylayın



Birden fazla ayar olanağı kullanıma sunuluyorsa **GOTO** tuşuna basarak seçim penceresini görüntüleyebilirsiniz. **ENT** tuşuyla istediğiniz ayarlamayı seçebilirsiniz. Ayarları değiştirmek istemiyorsanız pencereyi **END** tuşuyla kapatın.

### MOD fonksiyonlarından çıkış

MOD menüsünden çıkmak için aşağıdaki şekilde hareket edin:

- ▶ **ENDE** yazılım tuşuna veya **END** tuşuna basın
- ▶ Kumanda, açılır pencereyi kapatır.

## MOD fonksiyonlarına genel bakış

Seçilen işletim türünden bağımsız olarak aşağıdaki gruplar ile onların altındaki alanlar ve fonksiyonlar kullanılabilir:

### Anahtar sayısını belirtin

- Anahtar sayısı

### Gösterge ayarları

- Pozisyon göstergeleri
- Pozisyon göstergesi için ölçü birimi (mm/inç)
- MDI için program girişi
- Saati göster
- Bilgi satırını göster

### Grafik ayarları

- Model tipi
- Model kalitesi

### Sayaç ayarları

- Güncel sayaç durumu
- Sayaç hedef değeri

### Makine ayarları

- Kinematik
- Hareket sınırları
- Alet kullanım dosyaları
- Harici erişim
- Telsiz el çarkını ayarla

### Sistem ayarları

- Sistem saatini ayarlayın
- Ağ bağlantısını tanımlayın
- Ağ: IP konfigürasyonu

### Teşhis fonksiyonları

- Bus teşhisi
- TNCdiag
- Donanım konfigürasyonu
- HeROS bilgisi

### Genel bilgiler

- Sürüm bilgisi
- Makine üreticisi bilgisi
- Makine bilgileri
- Lisans bilgisi
- Makine zamanları

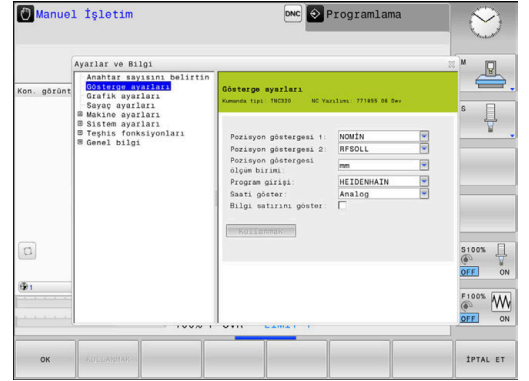

**Makine üreticisi bilgisi** alanı, makine üreticisi **CfgOemInfo** (No. 131700) makine parametresini tanımladıktan sonra kullanılabilir.

**Makine bilgileri** alanı, makine üreticisi **CfgMachineInfo** (No. 131600) tanımladıktan sonra kullanılabilir.

## 8.2 Yazılım numaralarını gösterin

### Uygulama

Kumanda, **Sürüm bilgileri** MOD alanında **Genel bilgiler** grubunda aşağıdaki yazılım bilgilerini gösterir:

- **Kumanda tipi:** Kumandanın tanımlaması (HEIDENHAIN tarafından yönetilir)
- **NC-SW:** NC yazılım numarası (HEIDENHAIN tarafından yönetilir)
- **NCK:** NC yazılım numarası (HEIDENHAIN tarafından yönetilir)
- **PLC-SW:** PLC yazılımın numarası veya adı (makine üreticisi tarafından yönetilir)

## 8.3 Anahtar sayısının girilmesi

### Uygulama

Kumanda, aşağıdaki fonksiyonlar için bir anahtar sayısına ihtiyaç duyar:

Fonksiyon	Anahtar sayısı
Kullanıcı parametrelerinin seçilmesi	123
Ethernet arayüzünü yapılandırma	NET123
Q parametrelerinin programlanmasında özel fonksiyonların etkinleştirilmesi	555343
Etkin anahtar numaralarını sıfırlayın	0

Kumanda, parola diyalogunda Caps Lock tuşunun etkin olduğunu gösterir.

### Anahtar sayısı diyalogunda makine üreticisi için fonksiyonlar

Kumandanın MOD menüsünde **OFFSET ADJUST** ve **UPDATE DATA** olmak üzere iki yazılım tuşu görüntülenir.

**OFFSET ADJUST** yazılım tuşu ile analog eksenler için gerekli ofset gerilimi otomatik olarak belirlenebilir ve ardından kaydedilebilir.



Makine el kitabını dikkate alın!  
Bu fonksiyon sadece eğitimli personel tarafından kullanılabilir!

**UPDATE DATA** yazılım tuşu ile makine üreticisi kumandaya yazılım güncellemeleri yükleyebilir.

### BILGI

#### Dikkat, veri kaybı yaşanabilir!

Yazılım güncellemelerinin yüklenmesi sırasında yanlış bir yöntem uygulanırsa veri kaybı meydana gelebilir.

- ▶ Yazılım güncellemelerini yalnızca bir kılavuz yardımıyla yükleyin
- ▶ Makine el kitabını dikkate alın

## 8.4 Makine konfigürasyonunu yükleme

### Uygulama

#### BILGI

##### Dikkat, veri kaybı yaşanabilir!

**RESTORE** fonksiyonu yedekleme dosyalarını güncel makine yapılandırması üzerine yazar. Kumanda **RESTORE** fonksiyonu öncesinde dosyaları otomatik olarak yedekleme işlemini uygulamaz. Bu şekilde dosyalar kalıcı olarak kaybolur.

- ▶ Güncel makine yapılandırmasını **RESTORE** fonksiyonundan önce yedekleyin
- ▶ Fonksiyonu yalnızca makine üreticisi ile görüşme sonucunda kullanın

Makine üreticisi, bir makine konfigürasyonu size bir yedekleme verebilir. **RESTORE** parolası girildikten sonra yedeklemeyi makinenize veya programlama yerinize yükleyebilirsiniz.

Bir yedeklemeyi yüklemek için aşağıdaki şekilde hareket edin:

- ▶ **Anahtar sayısını belirtin** MOD fonksiyonunu seçin
- ▶ **RESTORE** parolasını girin
- ▶ **OK** yazılım tuşuna basın
- ▶ Kumandanın dosya yönetiminde (örn. BKUP-2013-12-12\_.zip) yedekleme dosyasını seçin
- > Kumanda, yedekleme için bir açılır pencere açar.
- ▶ Acil durdurmaya basın
- ▶ **OK** yazılım tuşuna basın
- > Kumanda yedekleme işlemini başlatır.



## 8.5 Pozisyon göstergesinin seçilmesi

### Uygulama

**Manuel İşletim** işletim türü ve **Program akışı tümce takibi** ile **Program akışı tekli tümce** işletim türleri için **Gösterge ayarları** grubunda koordinatların gösterimini değiştirebilirsiniz:

Sağdaki resim, aletin değişik pozisyonlarını gösterir:

- Çıkış pozisyonu
- Aletin hedef pozisyonu
- Malzeme sıfır noktası
- Makine sıfır noktası

Kumandanın pozisyon göstergesi için aşağıdaki koordinatları seçebilirsiniz:

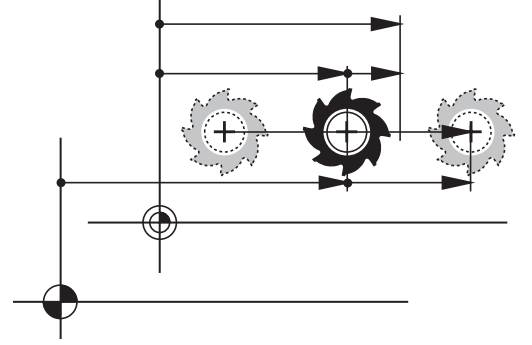

Gösterge	Fonksiyon
NOMİN	Nominal pozisyon; Kumandadan güncel olarak öngörülen değer <div style="border: 1px solid black; padding: 5px; margin-top: 10px;"> <p><b>i</b> NOMİNAL ve GERÇEK göstergesi birbirinden yalnızca sürükleme hatası bakımından farklıdır.</p> </div>
GERÇ	Gerçek pozisyon; O andaki alet konumu <div style="border: 1px solid black; padding: 5px; margin-top: 10px;"> <p><b>g</b> Makine el kitabını dikkate alın! Makine üreticiniz NOMİNAL ve GERÇEK göstergesinin, alet çağırma DL üst ölçüsü kadar programlanmış konumdan sapma yapıp yapmayacağını tanımlar.</p> </div>
REFIST	Referans pozisyonu: Makine sıfır noktasına ilişkin gerçek pozisyon
RFSOLL	Referans pozisyonu: Makine sıfır noktasına ilişkin nominal pozisyon
SCHPF	Sürükleme hatası: nominal ve gerçek pozisyon arasındaki fark
ISTRW	Giriş koordinat sisteminde programlanan pozisyona kalan yol: Gerçek ve hedef pozisyon arasındaki fark Döngü <b>11</b> ile örnekler: <ul style="list-style-type: none"> <li>▶ 0,2 ölçü faktörü</li> <li>▶ L IX+10</li> <li>&gt; ISTRW göstergesi 10 mm gösteriyor.</li> <li>&gt; Ölçü faktörünün bir etkisi yoktur.</li> </ul>

Gösterge	Fonksiyon
REFRW	Makine koordinat sisteminde programlanan pozisyona kalan yol: Gerçek ve hedef pozisyon arasındaki fark Döngü <b>11</b> ile örnekler: <ul style="list-style-type: none"><li>▶ 0,2 ölçü faktörü</li><li>▶ L IX+10</li><li>&gt; REFRW göstergesi 2 mm gösteriyor.</li><li>&gt; Ölçü faktörünün yol üzerinde ve dolayısıyla gösterge üzerinde etkisi olur.</li></ul>
M118	El çarkı bindirme fonksiyonuyla ( <b>M118</b> ) uygulanan hareket yolları

**Pozisyon göstergesi 1** MOD fonksiyonuyla durum göstergesinde pozisyon göstergesini seçin.

**Pozisyon göstergesi 2** MOD fonksiyonuyla ek durum göstergesinde pozisyon göstergesini seçin.

## 8.6 Ölçü sistemi seçin

### Uygulama

**Pozisyon göstergesi ölçüm birimi** MOD fonksiyonuyla **Gösterge ayarları** grubunda kumandanın koordinatları mm veya inç olarak göstermesini belirlersiniz.

- Metrik ölçü sistemi: örn. X = 15,789 (mm) virgülden sonra 3 rakamlı gösterge
- İnç sistemi: örn. X = 0,6216 (mm) virgülden sonra 4 rakamlı gösterge

İnç göstergeniz etkin ise kumanda beslemeyi inç/dak. cinsinden gösterir. İnç programında beslemeyi faktör 10'dan büyük girmelisiniz.

## 8.7 Grafik ayarları

**Simülasyon parametresi** MOD fonksiyonuyla **Grafik ayarları** grubunda işletim türü için model tipi ve kalitesini seçebilirsiniz.



Grafik ayarlarını tanımlamak için aşağıdaki gibi hareket edin:

- ▶ MOD menüsünde **Grafik ayarları** grubunu seçin
- ▶ **Model tipi** ögesini seçin
- ▶ **Model kalitesi** ögesini seçin
- ▶ **KULLANMAK** yazılım tuşuna basın
- ▶ **OK** yazılım tuşuna basın
- > Kumanda seçilen ayarları kaydeder.



Kumanda **Program Testi** işletim türünde etkin grafik ayarları sembollerini gösterir.

**Simülasyon parametresi** MOD fonksiyonunda aşağıdaki ayarları kullanabilirsiniz:

### Model tipi

Sembol	Seçim	Özellikler	Uygulama
	3D	çok ayrıntılı, fazla zaman ve bellek gerektirir	Arkadan kesmeli freze çalışması,
	2.5D	hızlı	Arkadan kesmesiz freze çalışması
	model yok	çok hızlı	Hat grafiği

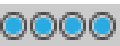
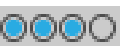
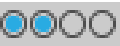
### Model kalitesi

Sembol	Seçim	Özellikler
	çok yüksek	<ul style="list-style-type: none"> <li>■ Yüksek veri hızı</li> <li>■ Alet geometrisinin tam resmi</li> <li>■ Tümce son noktaları ve tümce numaraları gösterilebilir</li> </ul>
	yüksek	<ul style="list-style-type: none"> <li>■ Yüksek veri hızı</li> <li>■ Alet geometrisinin tam resmi</li> </ul>
	orta	<ul style="list-style-type: none"> <li>■ Orta veri hızı</li> <li>■ Alet geometrisine yaklaşma</li> </ul>
	düşük	<ul style="list-style-type: none"> <li>■ Düşük veri hızı</li> <li>■ Alet geometrisine az yaklaşma</li> </ul>

**Grafik ayarları'nda şunlara dikkat edin**

Simülasyon sonucu, MOD ayarlarının yanı sıra büyük ölçüde NC programına bağlıdır. En yüksek model kalitesi ve çok kısa birçok NC tümcesi içeren 5 eksenli bir simülasyon programı simülasyon hızını yavaşlatır.

Buna karşın düşük model kalitesinde, çok kısa NC tümceleri düşük çözünürlükten dolayı görülemiyorsa simülasyon sonucu bozuk çıkabilir.

HEIDENHAIN aşağıdaki ayarları önerir:

- 3 eksenli bir program hızlı görüntülenmesi veya NC programının uygulanabilirliğinin test edilmesi
  - **Model tipi:** 2.5D
  - **Model kalitesi:** orta
- NC programının simülasyon grafiği yardımıyla test edilmesi
  - **Model tipi:** 3D
  - **Model kalitesi:** çok yüksek

## 8.8 Sayaç ayarlama



**Sayaç** MOD fonksiyonuyla **Sayaç ayarları** grubunda güncel sayaç durumunu (gerçek değer) ve hedef değeri (nominal değer) değiştirebilirsiniz.

Sayacı tanımlamak için aşağıdaki şekilde hareket edin:

- ▶ MOD menüsünde **Sayaç ayarları** grubunu seçin
- ▶ **Geçerli sayaç durumu**'nu tanımlayın
- ▶ **Sayaç hedef değeri**'ni tanımlayın
- ▶ **KULLANMAK** yazılım tuşuna basın
- ▶ **OK** yazılım tuşuna basın
- > Kumanda seçilen ayarları kaydeder.

Kumanda tanımlanan değerleri durum göstergesine alır.

**Sayaç** MOD fonksiyonunda aşağıdaki yazılım tuşlarını kullanabilirsiniz:

Yazılım tuşu	Fonksiyon
	Sayaç durumunu sıfırlama
	Sayaç durumunu artırın
	Sayaç durumunu azaltın

Bağlı bir fare ile istediğiniz değerleri, doğrudan da girebilirsiniz.

**Diğer bilgiler:** "Sayaç tanımlama", Sayfa 316

## 8.9 Makine ayarlarını deęiřtirme

### Kinematik seęme



Makine el kitabını dikkate alın!

**Kinematik** fonksiyonunu makine üreticiniz yapılandırır ve etkinleřtirir.

### BILGI

#### Dikkat çarpıřma tehlikesi!

Belirtilen tüm kinematikler etkin makine kinematięi olarak da seęilebilir. Ardından tüm manuel hareketler ve iřlemler seęilen kinematikle uygulanır. Takip eden eksen hareketlerinde çarpıřma tehlikesi oluřur!

- ▶ **Kinematik** fonksiyonunu yalnızca **Program Testi** iřletim türünde kullanın
- ▶ **Kinematik** fonksiyonunu sadece ihtiyaç halinde etkin makine kinematięinin seęimi için kullanın

**Kinematik** MOD fonksiyonuyla **Makine ayarları** grubunda program testi için etkin olan makine kinematięinden başka bir kinematik seęebilirsiniz. Böylece kinematikleri etkin makine kinematięiyle uyuşmayan NC programlarını test edebilirsiniz.

Makine üreticisi farklı kinematikleri yapılandırmalı ve etkinleřtirmelidir. Program testi için bir kinematik seętięinizde makine kinematięi bundan etkilenmez.

Kinematięi deęiřtirmek için ařaęıdaki gibi hareket edin:

- ▶ MOD menüsünde **Makine ayarları** grubunu seęin
- ▶ **Kinematik** fonksiyonunu seęin
- ▶ **SIM** kanalında kinematięi seęin
- ▶ **KULLANMAK** yazılım tuřuna basın
- ▶ **OK** yazılım tuřuna basın
- > Kumanda **Program Testi** iřletim türü için seęilen kinematięi kaydeder.



Malzemenizin kontrolü için program testinde doęru kinematięi seęmeye dikkat edin.

## Hareket sınırlarını tanımlama



Makine el kitabını dikkate alın!

**Hareket sınırları** fonksiyonunu makine üreticiniz konfigüre eder ve etkinleştirir.

**Hareket sınırları** MOD fonksiyonuyla **Makine ayarları** grubunda maksimum hareket alanı içinde gerçekten kullanılabilir hareket yolunu sınırlayabilirsiniz. Her eksende, örn. bir parça aksamını çarpışmaya karşı emniyete almak için hareket sınırları tanımlayabilirsiniz.

Hareket sınırlarını döngülerini tanımlamak için aşağıdaki gibi hareket edin:

- ▶ MOD menüsünde **Makine ayarları** grubunu seçin
- ▶ **Hareket sınırları** fonksiyonunu seçin
- ▶ **Alt limit** veya **Üst limit** sütündeki değeri tanımlayın veya
- ▶ Güncel pozisyonu **GERÇEK POZİSYONU KABUL ET** yazılım tuşuyla alın
- ▶ **KULLANMAK** yazılım tuşuna basın
- > Kumanda tanımlanan değerlerin geçerliliğini kontrol eder.
- ▶ **OK** yazılım tuşuna basın
- > Kumanda tanımlanan hareket sınırlarını kaydeder.



Kullanım bilgileri:

- Bir eksende geçerli bir hareket sınırı belirlediğinizde koruma bölgesi otomatik olarak etkin olur. Ayarlar, kumandanın yeniden başlatılmasından sonra da korunur.
- Hareket sınırlarını yalnızca tüm değerleri sildiğinizde veya **TÜMÜNÜ BOŞALT** yazılım tuşuna bastığınızda kapatabilirsiniz.

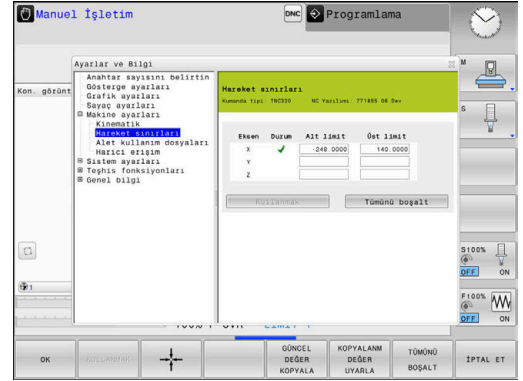



**Modulo eksenlerde yazılım son şalteri**

Modulo eksenler için yazılım son şalterleri belirlenmezse şu genel koşullara dikkat edilmelidir:

- Alt sınır  $-360^\circ$  değerinin üzerinde ve  $+360^\circ$  değerinin altındadır
- Üst sınır negatif değildir ve  $+360^\circ$  değerinden küçüktür
- Alt sınır üst sınırdan büyük değildir
- Alt ve üst sınır birbirlerinden  $360^\circ$  değerinden daha az değerde ayrıdır

Genel koşullara uyulmazsa modulo eksen hareket ettirilemez. TNC 320 bir hata mesajı verir.

Etkin modulo son şalterlerde bir harekete, hedef pozisyon veya kendisine eşdeğer bir pozisyon izin verilen alanda olursa izin verilir. Bu sırada eşdeğer olan, hedef pozisyonlardan  $n \cdot 360^\circ$  değerinde bir sapma ile farklılık gösteren pozisyonlardır (n herhangi bir tam sayıdır). Aşağıda belirtilen istisna dışında her zaman eşdeğer pozisyonlardan sadece birine yaklaşılabilirdiği için burada hareket yönü otomatik olarak elde edilir.

**Örnek:**

Modulo eksen C için  $-80^\circ$  ve  $+80^\circ$  son şalterleri belirlenmiştir. Eksen  $0^\circ$  değerindedir. **L C+320** programlanırsa C eksenini  $-40^\circ$  yönünde hareket eder.

Eksen son şalterin dışındaysa yalnızca daha yakın olan son şalter yönüne hareket ettirilebilir.

**Örnek:**

$-90^\circ$  ve  $+90^\circ$  son şalterleri belirlenmiştir. C eksenini  $-100^\circ$  değerindedir. Bu durumda C eksenini bir sonraki hareket ile **L C+15** hareket ettirilecek ve **L C-15** bir son şalter ihlaline neden olacak şekilde pozitif yönde ilerlemelidir.

**İstisna:**

Eksen, yasak alanın tam ortasındadır, her iki son şaltere giden yol böylece eşit uzaklıktadır. Bu durumda her iki yöne hareket edilebilir. Buradan özel bir durum ortaya çıkar; hedef pozisyon izin verilen alanın içindeyse iki eşdeğer pozisyona yaklaşılabilir. Bu durumda daha yakında bulunan eşdeğer pozisyona yaklaşılır, yani en kısa yoldan hareket edilir. Her iki eşdeğer aynı mesafede yer alıyorsa (yani  $180^\circ$  uzaklıkta) hareket yönü programlanan değer uyarınca seçilir.

**Örnek:**

Son şalterler  $C-90^\circ$ ,  $C+90^\circ$  değerine ve C eksenini  $180^\circ$  değerine ayarlanmıştır.

**L C+0** programlanırsa C eksenini 0'a hareket eder. Aynı durum **L C-360** vb. gibi öğelerin programlanmasında geçerlidir. Ancak **L C+360** programlanırsa (veya **L C+720** vb.) C eksenini  $360^\circ$  değerine hareket eder.

## Alet kullanım dosyası oluşturma



Makine el kitabını dikkate alın!

Alet kullanım kontrolü fonksiyonunu makine üreticiniz onaylar.

**Alet kullanım dosyaları** MOD fonksiyonu ile **Makine ayarları** grubunda kumandanın bir alet kullanım dosyasını hiçbir zaman üretmemesini, bir kereliğine veya her zaman üretmesini tanımlayabilirsiniz. Program testine ve program akışına ait ayarları tek tek tanımlarsınız.

Alet kullanım dosyası ayarlarını değiştirmek için aşağıdaki gibi hareket edin:

- ▶ MOD menüsünde **Makine ayarları** grubunu seçin
- ▶ **Alet kullanım dosyaları** fonksiyonunu seçin
- ▶ **Seri sonu/tekil serisi program akışı** için ayarları seçin
- ▶ **Program Testi** için ayarları seçin
- ▶ **KULLANMAK** yazılım tuşuna basın
- ▶ **OK** yazılım tuşuna basın
- ▶ Kumanda tanımlanan ayarları kaydeder.

## Harici erişime izin verme veya engelleme



Makine el kitabını dikkate alın!

Makine üreticisi, harici erişim olanaklarını konfigüre edebilir. Makineye bağlı olarak **TNCOPT** yazılım tuşuyla, harici bir diyagnoz ya da işleme alma yazılımı için erişime izin verebilir veya engelleyebilirsiniz.

**Harici erişim** MOD fonksiyonu ile **Makine ayarları** grubunda kumandaya erişime izin verebilir veya bunu engelleyebilirsiniz. Harici yetkiyi kilitlediğinizde kumandayla bağlanma mümkün değildir. Bu durumda ör. **TNCremo** yazılımıyla bir ağ veya seri bağlantı üzerinden veri paylaşamazsınız.

Harici erişimi aşağıdaki şekilde kilitleyin:

- ▶ MOD menüsünde **Makine ayarları** grubunu seçin
- ▶ **Harici erişim** fonksiyonunu seçin
- ▶ **HARİCİ MÜDAHALE AÇIK/KAPALI** yazılım tuşunu **KAPALI** konumuna getirin
- ▶ **OK** yazılım tuşuna basın
- ▶ Kumanda ayarları kaydeder.



Kumandaya harici olarak erişim sağlandığında kumanda aşağıdaki sembolü gösterir:

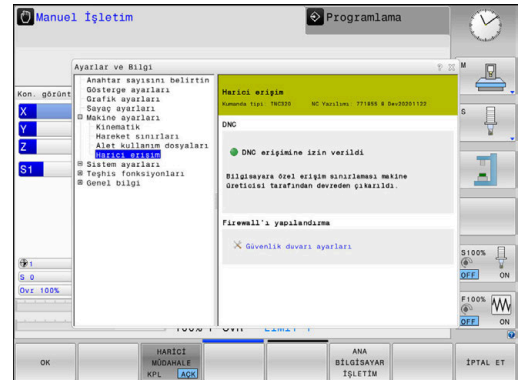

### Bilgisayara özel erişim denetimi

Makine üreticiniz, bilgisayara özel erişim denetimini kurarsa (makine parametresi **CfgAccessControl** No. 123400) erişim için 32'ye kadar bağlantıya izin verebilirsiniz.

Yeni bir bağlantıyı aşağıdaki şekilde oluşturun:

- ▶ **YENİ EKLE** yazılım tuşuna basın
- > Kumanda, bağlantı bilgilerinizi girebileceğiniz bir giriş penceresi açar.

### Erişim ayarları

Ana bilgisayar adı	Harici bilgisayarın ana bilgisayar adı
Ana bilgisayarın IP Adresi	Harici bilgisayarın ağ adresi
Açıklama	Ek bilgi Girilen metin genel bakış listesinde görüntülenir.

### Tip:

Ethernet	Ağ bağlantısı
Com 1	Seri arayüz 1
Com 2	Seri arayüz 2

### Erişim hakları:

Sor	Harici erişimde kumanda bir sorgu diyalogu açar
Reddet	Ağ bağlantısına izin verilmez
İzin ver	Size sorulmadan ağ bağlantısına izin verilir

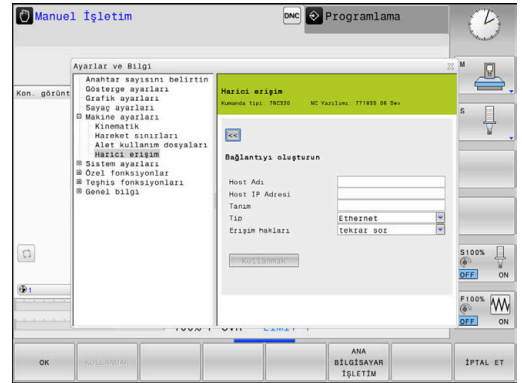

Kullanıcı yönetimi etkin olduğunda SSH üzerinden yalnızca güvenli ağ bağlantıları oluşturabilirsiniz. Kumanda LSV2 bağlantılarını seri arayüzler (COM1 ve COM2) ve kullanıcı tanımlaması olmayan ağ bağlantıları üzerinden otomatik olarak kilitler.

Kullanıcı yönetimi etkin olmadığında kumanda, güvenli olmayan LSV2 veya RPC bağlantılarını da otomatik olarak engeller. Makine üreticisi, opsiyonel makine parametreleri **allowUnsecureLsv2** (No. 135401) ve **allowUnsecureRpc** (No. 135402) ile kumandanın güvenli olmayan bağlantılara izin verip vermediğini belirleyebilir. Bu makine parametreleri veri nesnesi **CfgDncAllowUnsecur** (135400) içinde yer almaktadır.

Bir bağlantıya **Tekrar sor** erişim hakkını verirsiniz ve bu adresten bir erişim gerçekleşirse kumanda bir açılır pencere açar.

Diyalogda harici erişimi kabul edip etmeyeceğinizi seçersiniz:

Harici erişim	Yetkilendirme
Evet	Bir seferliğine izin ver
Daima	Kalıcı olarak izin ver
Asla	Kalıcı olarak reddet
Hayır	Bir seferliğine reddet



Genel bakış listesinde yeşil bir sembol güncel bağlantıyı işaretler.

Erişim yetkisine sahip olmayan bağlantılar genel bakış listesinde gri renkte gösterilir.

### Ana bilgisayar işletimi



Makine el kitabını dikkate alın!

Bu fonksiyon, makine üreticisi tarafından serbest bırakılmı ve uyarlanmalıdır.

**ANA BİLGİSAYAR İŞLETİM** yazılım tuşuyla ör. NC programlarını düzenlemek için kontrolü harici ana bilgisayara aktarırsınız.

Ana bilgisayar işletimini başlatabilmeniz için aşağıdaki ön koşullar geçerlidir:

- **GOTO** veya **Tumce girsi** gibi diyaloglar kapalıdır
- Hiçbir program akışı etkin değildir
- El çarkı etkin değil

Ana bilgisayar işletimini aşağıdaki şekilde başlatın:

- ▶ MOD menüsünde **Makine ayarları** grubunu seçin
- ▶ **Harici erişim** fonksiyonunu seçin
- ▶ **ANA BİLGİSAYAR İŞLETİM** yazılım tuşuna basın
- > Kumanda, **Ana bilgisayar işletimi etkin** açılır penceresi ile birlikte boş bir ekran sayfası gösterir.



Makine üreticiniz ana bilgisayar işletiminin dışarıdan otomatik olarak etkinleştirilip etkinleştirilmeyeceğini belirleyebilir.

Ana bilgisayar işletimini aşağıdaki şekilde kapatırsınız:

- ▶ **ANA BİLGİSAYAR İŞLETİM** yazılım tuşuna yeniden basın
- > Kumanda, açılır pencereyi kapatır.

### Güvenli bağlantıya izin verin

**ANAHTAR YÖNETİMİ** yazılım tuşuyla **Sertifikalı ve anahtarlar** penceresini açarsınız. Bu pencerede SSH üzerinden güvenli bağlantılar için ayarları tanımlayabilirsiniz.

**Diğer bilgiler:** "Harici uygulamaların kullanıcı kimlik doğrulaması", Sayfa 425

## 8.10 HR 550FS kablosuz el çarkını yapılandırma

### Uygulama

**i** Bu ayar diyalogu HEROS işletim sistemi tarafından yönetilir. Kumandada diyalog dilini değiştirirseniz yeni dili etkinleştirmek için kumandayı yeniden başlatmanız gerekir.

**FONK- EL ÇARKINI YERLEŞTİR** yazılım tuşu ile HR 550FS kablosuz el çarkını yapılandırabilirsiniz. Aşağıdaki fonksiyonlar kullanıma sunulur:

- El çarkını belli bir el çarkı yuvasına atama
- Telsiz kanalını ayarlama
- Mümkün olan en iyi telsiz kanalının belirlenmesi için frekans yelpazesi analiz edilir
- Yayın gücünü ayarlama
- Aktarım kalitesine yönelik statik bilgiler

**i** Uygunluktan sorumlu tarafça açık olarak onaylanmamış her türlü değişiklik veya modifikasyon, cihazın işletim izninin iptal edilmesine yol açabilir.  
Bu cihaz, FCC direktifleri Bölüm 15 ve lisanssız cihazlar için Industry Canada RSS normlarına uygundur.  
İşletim aşağıdaki koşullara tabidir:

- 1 Cihaz zararlı arızalara yol açmamalıdır.
- 2 Cihaz, işletimi etkileyebilen girişimler de dahil olmak üzere arızalara dayanıklı olmalıdır.

### El çarkının belli bir el çarkı yuvasına atanması

Bir el çarkını belirli bir el çarkı yuvasına atamak için el çarkı yuvası kumanda donanımına bağlı olmalıdır.

Bir el çarkını belirli bir el çarkı yuvasına atamak için aşağıdaki gibi hareket edin:

- ▶ Kablosuz el çarkını el çarkı yuvasına koyun
- ▶ MOD menüsünde **Makine ayarları** grubunu seçin
- ▶ **FONK- EL ÇARKINI YERLEŞTİR** yazılım tuşuna basın
- > Kumanda bir açılır pencere açar.
- ▶ **HR bağla** butonuna basın
- > Kumanda, yerleştirilen kablosuz el çarkının seri numarasını kaydeder ve bunu **HR bağla** butonunun solundaki yapılandırma penceresinde gösterir.
- ▶ **SONU** butonuna basın
- > Kumanda yapılandırmayı kaydeder.

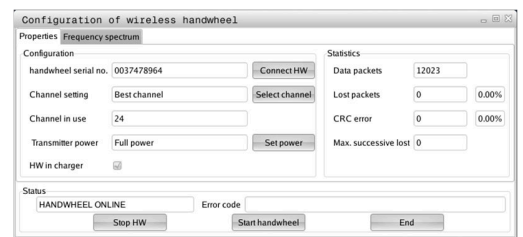

## Telsiz kanalını ayarlama

Kumanda, telsiz el çarkının otomatik olarak başlatılması durumunda en iyi telsiz sinyali gönderen telsiz kanalını seçmeye çalışır.

Kablosuz bağlantı kanalını kendiniz ayarlamak için aşağıdaki şekilde hareket edin:

- ▶ MOD menüsünde **Makine ayarları** grubunu seçin
- ▶ **FONK- EL ÇARKINI YERLEŞTİR** yazılım tuşuna basın
- > Kumanda bir açılır pencere açar.
- ▶ **Frekans spektrumu** sekmesini seçin
- ▶ **HR durdur** butonuna basın
- > Kumanda, telsiz el çarkı bağlantısını durdurur ve mevcut 16 kanalın tamamıyla ilgili güncel frekans çeşitliliğini belirler.
- ▶ En az telsiz trafiğine sahip kanalın (en küçük çubuk) kanal numarasını aklınızda tutun
- ▶ **El çarkı başlat** butonuna basın
- > Kumanda kablosuz el çarkıyla yeniden bağlantı kurar.
- ▶ **Özellikler** sekmesini seçin
- ▶ **Kanal seç** butonuna basın
- > Kumanda mevcut tüm kanal numaralarını açar.
- ▶ En az telsiz trafiğine sahip kanalın kanal numarasını seçin
- ▶ **SON** butonuna basın
- > Kumanda yapılandırmayı kaydeder.

## Yayın gücünün ayarlanması



Gönderme gücünün düşmesiyle telsiz el çarkının erişim menzili azalır.

El çarkının verici gücünü ayarlamak için aşağıdaki gibi hareket edin:

- ▶ MOD menüsünde **Makine ayarları** grubunu seçin
- ▶ **FONK- EL ÇARKINI YERLEŞTİR** yazılım tuşuna basın
- > Kumanda bir açılır pencere açar.
- ▶ **Güçü ayarla** butonuna basın
- > Kumanda mevcut üç adet güç ayarını açar.
- ▶ İsteddiğiniz güç ayarını seçin
- ▶ **SON** butonuna basın
- > Kumanda yapılandırmayı kaydeder.

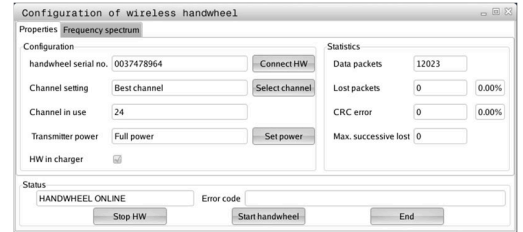
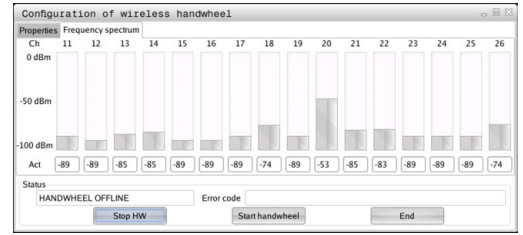
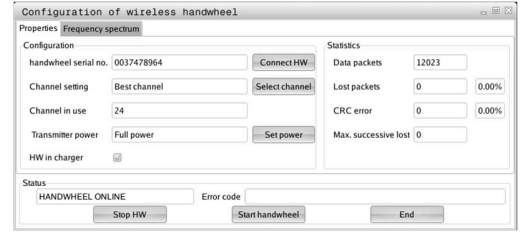

## İstatistik

İstatistik verilerini göstermek için aşağıdaki şekilde hareket edin:

- ▶ MOD menüsünde **Makine ayarları** grubunu seçin
- ▶ **FONK- EL ÇARKINI YERLEŞTİR** yazılım tuşuna basın
- > Kumanda bir açılır pencere açar.

Kumanda, **İstatistik** altında aktarım kalitesi ile ilgili bilgiler gösterir.

Kablosuz el çarkı, eksenlerin artık kusursuz ve güvenli sabitlenmesini sağlayamayan sınırlı bir alıcı kalitesinde acil kapatma ile tepki verir.

**Maks. art arda kayıp** değeri çekim kalitesinin sınırlı olduğuna işaret eder. Kumanda kablosuz el çarkı istenilen kullanım yarıçapında çalışırken burada defalarca 2'den büyük değerler gösterirse istenmeyen bir bağlantı kesilmesinin yaşanma ihtimali yüksektir.

Böyle durumlarda bağlantı kalitesini artırmak için başka bir kanal seçin veya verici gücünü yükseltmeye çalışın.

**Diğer bilgiler:** "Telsiz kanalını ayarlama", Sayfa 338

**Diğer bilgiler:** "Yayın gücünün ayarlanması", Sayfa 338

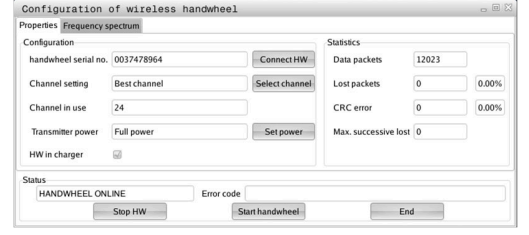

## 8.11 Sistem ayarlarını deęiřtirme

### Sistem saatini ayarlayın

**Sistem zamanını ayarla** MOD fonksiyonu ile **Sistem ayarları** grubunda saat dilimini, tarihi ve saati manuel olarak veya bir NTP sunucu senkronizasyonu yardımıyla ayarlayabilirsiniz.

Sistem saatini manuel ayarlamak için ařaęıdaki gibi hareket edin:

- ▶ MOD menüsünde **Sistem ayarları** grubunu seęin
- ▶ **TARİH/ SAAT AYARLAMA** yazılım tuřuna basın
- > Kumanda bir açılır pencere açar.
- ▶ **Zaman bölgesi** alanında saat dilimini seęin
- ▶ Gerekirse **NTP kapalı** yazılım tuřuna basın
- > Kumanda **Zamanı manuel ayarlayın** onay kutusunu etkinleřtirir.
- ▶ Gerekirse tarih ve saati deęiřtirin
- ▶ **OK** yazılım tuřuna basın
- > Kumanda ayarları kaydeder.

Sistem saatini bir NTP sunucusu yardımıyla ayarlamak için ařaęıdaki gibi hareket edin:

- ▶ MOD menüsünde **Sistem ayarları** grubunu seęin
- ▶ **TARİH/ SAAT AYARLAMA** yazılım tuřuna basın
- > Kumanda bir açılır pencere açar.
- ▶ **Zaman bölgesi** alanında saat dilimini seęin
- ▶ Gerekirse **NTP açık** yazılım tuřuna basın
- > Kumanda **Zamanı NTP sunucusu üzerinden senkr. et** onay kutusunu etkinleřtirir.
- ▶ Bir NTP sunucunun ana bilgisayar adını veya URL bilgisini girin
- ▶ **Ekle** yazılım tuřuna basın
- ▶ **OK** yazılım tuřuna basın
- > Kumanda ayarları kaydeder.



## 8.12 Teşhis fonksiyonları

### Bus teşhisi



Bu fonksiyon bir şifreyle korunmuştur.  
Bu fonksiyonu sadece makine üreticinize danışarak kullanın.

Makine üreticisi **Teşhis fonksiyonları** grubunda **Bus teşhisi** MOD alanında bus sisteminin verilerini okuyabilir.

### Donanım konfigürasyonu



Bu fonksiyonu sadece makine üreticinize danışarak kullanın.

Kumanda **Teşhis fonksiyonları** grubunda **Donanım konfigürasyonu** MOD alanında nominal ve gerçek durum yapılandırmasını **HwViewer** altında gösterir.

Kumanda bir donanım değişikliği algıladığında otomatik olarak hata penceresini açar. Gösterilen yazılım tuşu yardımıyla **HwViewer** uygulamasını açabilirsiniz.

Değiştirilen donanım bileşeni renkli olarak işaretlenmiştir.

### HeROS bilgisi

Kumanda **Teşhis fonksiyonları** grubunda **HeROS bilgisi** MOD alanında işletim sistemi hakkında ayrıntılar gösterir.

Bu MOD alanı, kumanda tipi ve yazılım sürümü hakkında bilgilerin yanı sıra güncel CPU ve bellek kullanımını da gösterir.

## 8.13 İşletim sürelerinin gösterilmesi

### Uygulama

Kumanda **MAKİNE ZAMANLARI** MOD alanında **Genel bilgiler** grubunda aşağıdaki çalışma sürelerini gösterir:

İşletme süresi	Anlamı
<b>Kumanda açık</b>	Çalışmaya alınmasından itibaren komut işletim süresi
<b>Makine açık</b>	Çalışmaya alınmasından itibaren makine işletim süresi
<b>Program çalışması</b>	Komut edilen işletimin çalışmaya alınması için işletme süresi



Makine el kitabını dikkate alın!  
Makine üreticisi, ilaveten ek süreleri gösterebilir.

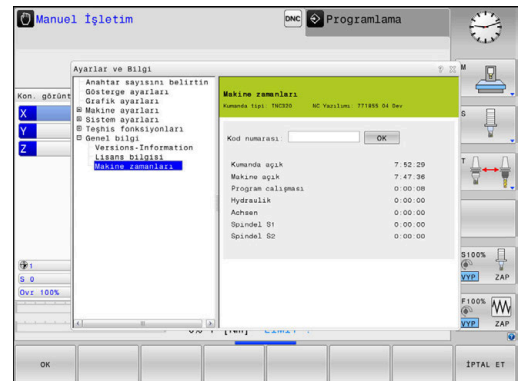



# 9

**HEROS  
fonksiyonları**

## 9.1 Remote Desktop Manager (Seenek no. 133)

### Giriř

**Remote Desktop Manager** sayesinde Ethernet üzerinden baėlı bilgisayar birimleri kumanda ekranı üzerinde grntlenebilir ve kumanda üzerinden kumanda edilebilir. İlave olarak HEROS altında programlar isabetli bir şekilde bařlatılabilir veya harici bir sunucunun web siteleri grntlenebilir.

Windows bilgisayar birimi olarak HEIDENHAIN, IPC 6641'i sunar. Windows IPC 6641 iřlemci nitesi yardımıyla Windows tabanlı uygulamaları doėrudan kumandadan bařlatılabilir ve kullanabilirsiniz.

Ařaėıdaki baėlantı seenekleri kullanıma sunulmuřtur:

- **Windows Terminal Service (RemoteFX):** Uzaktaki bir Windows bilgisayarının masastn kumanda üzerinde grntler
- **VNC:** Harici bir bilgisayara baėlantı. Uzaktaki bir Windows, Apple veya Unix bilgisayarının masastn kumanda üzerinde grntler
- **Bir hesaplayıcıyı kapatma/bařlatma:** Bir Windows bilgisayarın otomatik kapatılmasını yapılandırma
- **WEB:** Sadece yetkili teknik personel tarafından kullanılabilir
- **SSH:** Sadece yetkili teknik personel tarafından kullanılabilir
- **XDMCP:** Sadece yetkili teknik personel tarafından kullanılabilir
- **Kullanıcı tanımlı baėlantı:** Sadece yetkili teknik personel tarafından kullanılabilir



HEIDENHAIN, HEROS 5 ve IPC 6641 arasındaki baėlantının alıřmasını garanti eder.

Sapma yapan kombinasyonlar ve baėlantılar garanti edilmez.

## Bağlantıyı yapılandırma – Windows Terminal Service (RemoteFX)

### Harici bilgisayarı yapılandırma



Windows Terminal Service ile bir bağlantı için harici bilgisayarınızda ek bir yazılıma gerek yoktur.

Harici bilgisayarınızı aşağıdaki şekilde yapılandırın, ör. Windows 7 işletim sisteminde:





- ▶ Windows başlat butonuna bastıktan sonra görev çubuğunda **Denetim masası** menü öğesini seçin.
- ▶ **Sistem ve güvenlik** menü noktasını seçin
- ▶ **Sistem** menü noktasını seçin
- ▶ **Uzaktan kumanda ayarları** menü noktasını seçin
- ▶ **Uzaktan yardım** alanında **Bu bilgisayara uzaktan yardım bağlantılarına izin ver** fonksiyonunu etkinleştirin
- ▶ **Remotedesktop** alanında **herhangi bir Remotedesktop sürümünü çalıştıran bilgisayarların bağlantılarına izin ver** fonksiyonunu etkinleştirin
- ▶ **OK** ile ayarları onaylayın

### Kumandayı yapılandırma

Kumandayı aşağıdaki şekilde yapılandırın:

- ▶ **DIADUR** tuşu ile **HEROS menüsü** öğesini açın
- ▶ **Remote Desktop Manager** menü noktasını seçin
- ▶ Kumanda **Remote Desktop Manager** açar.
- ▶ **Yeni bağlantı** basın
- ▶ **Windows Terminal Service (RemoteFX)** basın
- ▶ Kumanda **Sunucu işletim sisteminin seçilmesi** açılır penceresini açar.
- ▶ İstedığınız işletim sistemini seçin
  - Win XP
  - Win 7
  - Win 8.X
  - Win 10
  - Başka bir Windows
- ▶ **OK** öğesine basın
- ▶ Kumanda **Bağlantıyı düzenle** açılır penceresini açar.
- ▶ Bağlantı ayarlarının tanımlanması

Ayar	Anlamı	Giriş
Baęlantı adı	<p><b>Remote Desktop Manager</b> bünyesinde baęlantının adı</p> <div style="border: 1px solid black; padding: 5px;"> <p><b>i</b> Baęlantı adı ařaęıdaki iřaretleri ierebilir:  A B C D E F G H I J K L M N O P Q R S T U V W X Y Z a b c d e  f g h i j k l m n o p q r s t u v w x y z 0 1 2 3 4 5 6 7 8 9 _  Var olan bir baęlantıyı dzenliyorsanız kumanda baęlantı  adındaki izin verilmeyen iřaretlerin hepsini otomatik olarak  siler.</p> </div>	Zorunlu
Baęlantı sonlandıktan sonra yeniden bařlatma	<p>Baęlantı sonlandırıldıęında davranıř:</p> <ul style="list-style-type: none"> <li>■ Daima yeniden bařlat</li> <li>■ Asla yeniden bařlatma</li> <li>■ Hatadan sonra daima</li> <li>■ Hatadan sonra talepte bulunma</li> </ul>	Zorunlu
Oturum ama sırasında otomatik bařlatma	Kumanda bařlatıldıęında baęlantının otomatik olarak kurulması	Zorunlu
Favorilere ekle	<p>Görev ubuęunda baęlantı simgesi:</p> <ul style="list-style-type: none"> <li>▶ Sol fare tuřuna tıklama</li> <li>&gt; Kumanda, baęlantının masaüstüne geiř yapar.</li> <li>▶ Saę fare tuřuna tıklama</li> <li>&gt; Kumanda, baęlantı menüsünü gösterir.</li> </ul>	Zorunlu
Ařaęıdaki alıřma alanına (Workspace) kaydır	<p>Baęlantı masaüstünün numarası; Desktop 0 ve 1, NC yazılımı için rezerve edilmiřtir</p> <p>Varsayılan ayar üçüncü masaüstüdür</p>	Zorunlu
USB toplu kaydetme devreye alındı	Baęlı USB yıęınsal belleęe eriřime izin ver	Zorunlu
Özel baęlantı	Baęlantı yalnızca oluřturan kiři tarafından görülebilir	Zorunlu
Bilgisayar	<p>Harici bilgisayarın Host adı veya IP adresi</p> <p>HEIDENHAIN IPC(6641) için ařaęıdaki ayarı önerir: <b>IPC6641.machine.net</b></p> <p>Bunun için Windows iřletim sisteminde IPC'ye Host adı <b>IPC6641</b> atanmalıdır.</p> <div style="border: 1px solid black; padding: 5px;"> <p><b>i</b> Burada <b>.machine.net</b> kodu büyük önem taşımaktadır. Kumanda, <b>.machine.net</b> girildięinde <b>X26</b> arayüzünde deęil, otomatik olarak <b>X116</b> Ethernet arayüzünde arama yapar, bu da eriřim süresini kısaltır.</p> </div>	Zorunlu
Kullanıcı adı	Kullanıcının adı	Zorunlu
řifre	Kullanıcının řifresi	Zorunlu
Windows etki alanı	Harici bilgisayarın etki alanı	İsteęe baęlı
Tam ekran modu veya Kullanıcı tanımlı pencere büyüklüęü	Baęlantı penceresinin büyüklüęü	Zorunlu

Ayar	Anlamı	Giriş
<b>Multimedya genişletmeleri</b>	Videolar oynatılırken donanım hızlandırmaya imkan verir Belirli formatlar için ücretli Fluendo Codec Pack gereklidir, ör. MP4 dosyaları için	İsteğe bağlı
	 Ek yazılımın kurulumu makine üreticiniz tarafından gerçekleştirilir.	
<b>Dokunmatik giriş</b>	Çoklu dokunmatik sistemlerin ve uygulamaların kullanımını mümkün kılar	İsteğe bağlı
<b>Kilitleme</b>	Seilen Windows sistemi için uygun şifrelemeyi ayarlar	Zorunlu
	 <b>Kilitleme</b> fonksiyonunu etkinleştirdiğinizde <b>-sec-tls -sec-nla</b> girişlerini <b>Ek seenekler</b> giriş alanından kaldırmanız gerekir. Problemlerin meydana gelmesi durumunda fonksiyon devre dışı bırakılmışken bir bağlantı denemesi yapılmalıdır. Bir analiz sadece Windows günlük dosyaları yardımıyla mümkündür.	
<b>Renk derinlięi</b>	Kumanda üzerinde harici sistemin görüntüsü için ayar	Zorunlu
<b>Yerel etkin tuşlar</b>	Aktif bağlantıların ve çalışma yüzeylerinin otomatik geçişi için kısayollar (çalışma alanları veya masaüstleri) Varsayılan ayar: <ul style="list-style-type: none"> <li>■ <b>Super_R</b> sağ DIADUR tuşuna eşittir ve aktif bağlantılar arasında geçiş yapmaya devam eder</li> <li>■ <b>F12</b> çalışma yüzeyleri arasında geçiş yapar</li> </ul>	Zorunlu
	 Dokunmatik ekranlarda artık <b>F12</b> yoktur. Bu nedenle burada <b>PGM MGT</b> ile <b>ERR</b> arasındaki boş tuş, çalışma yüzeylerinin geçişi için kullanılır.	
	Varsayılan ayarların uyarlamaları veya ek kayıtlar burada mümkündür	
<b>Maks. bağlantı süresi (sn.)</b>	Baęlantı için bekleme süresi Zaman aşımı kesilen bir bağlantıya tekabül eder	Zorunlu
<b>Ek seenekler</b>	Sadece yetkili teknik personel tarafından kullanılabilir Aktarım parametreleri ile birlikte ek komut satırları	Zorunlu
	 <b>Kilitleme</b> fonksiyonunu etkinleştirdiğinizde <b>-sec-tls -sec-nla</b> girişlerini <b>Ek seenekler</b> giriş alanından kaldırmanız gerekir.	
<b>USB cihazlarının iletilmesi</b>	Kumandaya baęlı olan USB cihazların Windows bilgisayara iletilmesi, ör. CAD programlarının kullanımı için 3D fare. Bunun için Windows bilgisayarda Eltima EveUSB yazılımı mutlaka gereklidir.	İsteğe bağlı
	 İletilen tüm USB cihazları Windows bilgisayara bağlantı sırasında kumandada kullanılamaz.	

HEIDENHAIN, IPC 6641 bağlantısı için bir RemoteFX bağlantısının kullanılmasını önerir.

RemoteFX üzerinden harici bilgisayarın ekranı VNC durumunda olduęu gibi yansıtılmaz; bunun için ayrı bir masaüstü açılır. Harici

bilgisayarda baėlantı oluřturma sırasındaki etkin masaüstü bu durumda kilitlenir veya kullanıcının oturumu kapatılır. Bu řekilde iki sayfanın kullanımına engel olunur.



## Bağlantıyı yapılandırma – VNC

### Harici bilgisayarı yapılandırma

**i** VNC ile bir bağlantı için harici bilgisayarınızda ek bir VNC sunucusu gereklidir.  
VNC sunucusunu, örn. TightVNC sunucusu, kumanda yapılandırmasından önce kurun ve yapılandırın.

### Kumandayı yapılandırma

Kumandayı aşağıdaki şekilde yapılandırın:

- ▶ **DIADUR** tuşu ile **HEROS menüsü** ögesini açın
- ▶ **Remote Desktop Manager** menü noktasını seçin
- > Kumanda **Remote Desktop Manager** açar.
- ▶ **Yeni bağlantı** ögesine basın
- ▶ **VNC** basın
- > Kumanda **Bağlantıyı düzenle** açılır penceresini açar.
- ▶ Bağlantı ayarlarının tanımlanması

Ayar	Anlamı	Giriş
<b>Bağlantı adı:</b>	<b>Remote Desktop Manager</b> bünyesinde bağlantının adı	Zorunlu
	<p><b>i</b> Bağlantı adı aşağıdaki işaretleri içerebilir: A B C D E F G H I J K L M N O P Q R S T U V W X Y Z a b c d e f g h i j k l m n o p q r s t u v w x y z 0 1 2 3 4 5 6 7 8 9 – Var olan bir bağlantıyı düzenliyorsanız kumanda bağlantı adındaki izin verilmeyen işaretlerin hepsini otomatik olarak siler.</p>	
<b>Bağlantı sonlandıktan sonra yeniden başlatma:</b>	Bağlantı sonlandırıldığında davranış: <ul style="list-style-type: none"> <li>■ Daima yeniden başlat</li> <li>■ Asla yeniden başlatma</li> <li>■ Hatadan sonra daima</li> <li>■ Hatadan sonra talepte bulunma</li> </ul>	Zorunlu
<b>Oturum açma sırasında otomatik başlatma</b>	Kumanda başlatıldığında bağlantının otomatik olarak kurulması	Zorunlu
<b>Favorilere ekle</b>	Görev çubuğunda bağlantı simgesi: <ul style="list-style-type: none"> <li>▶ Sol fare tuşuna tıklama</li> <li>&gt; Kumanda, bağlantının masaüstüne geçiş yapar.</li> <li>▶ Sağ fare tuşuna tıklama</li> <li>&gt; Kumanda, bağlantı menüsünü gösterir.</li> </ul>	Zorunlu
<b>Aşağıdaki çalışma alanına (Workspace) kaydır</b>	Bağlantı masaüstünün numarası, Desktop 0 ve Desktop 1 NC yazılımı için rezerve edilmiştir Varsayılan ayar üçüncü masaüstüdür	Zorunlu
<b>USB toplu kaydetme devreye alındı</b>	Bağlı USB yığınsal belleğe erişime izin ver	Zorunlu
<b>Özel bağlantı</b>	Bağlantı yalnızca oluşturan kişi tarafından görülebilir	Zorunlu
<b>Hesaplayıcı</b>	Harici bilgisayarın Host adı veya IP adresi. IPC 6641'in önerilen yapılandırmasında IP adresi 192.168.254.3	Zorunlu

Ayar	Anlamı	Giriş
<b>Kullanıcı adı:</b>	Oturum açacak olan kullanıcının adı	Zorunlu
<b>Parola</b>	VNC sunucusu ile bağlantı için şifre	Zorunlu
<b>Tam ekran modu veya Kullanıcı tanımlı pencere büyüklüğü:</b>	Bağlantı penceresinin büyüklüğü	Zorunlu
<b>Başka bağlantılara izin ver (share)</b>	VNC sunucusuna erişime diğer VNC bağlantıları için de izin ver	Zorunlu
<b>Sadece izle (viewonly)</b>	Ekran modunda harici bilgisayar kullanılamaz	Zorunlu
<b>Gelişmiş Seçenekler</b> alanındaki girişler	Sadece yetkili teknik personel tarafından kullanılabilir	İsteğe bağlı

VNC üzerinden harici bilgisayarın ekranı doğrudan yansıtılır. Harici bilgisayardaki etkin masaüstü otomatik olarak kilitlenmez.

Ayrıca bir VNC bağlantısı durumunda harici bilgisayar Windows menüsü üzerinden komple kapatılabilir. Bilgisayara hiçbir bağlantı üzerinden yeniden yükleme yapılamayacağı için bilgisayar gerçekten tekrar kapatılıp açılmalıdır.

## Harici bir bilgisayarı kapatma veya başlatma

### BILGI

#### Dikkat, veri kaybı yaşanabilir!

Harici bilgisayar kurallara uygun şekilde kapatılmazsa veriler, geri alınamayacak şekilde zarar görebilir veya silinebilir.

- ▶ Windows bilgisayarın otomatik olarak kapatılmasının yapılandırılması

Kumandayı aşağıdaki şekilde yapılandırın:

- ▶ **DIADUR** tuşu ile **HEROS menüsü** ögesini açın
- ▶ **Remote Desktop Manager** menü noktasını seçin
- > Kumanda **Remote Desktop Manager** açar.
- ▶ **Yeni bağlantı** basın
- ▶ **Bir hesaplayıcıyı kapatma/başlatma** basın
- > Kumanda **Bağlantıyı düzenle** açılır penceresini açar.
- ▶ Bağlantı ayarlarının tanımlanması

Ayar	Anlamı	Giriş
<b>Bağlantı adı:</b>	<b>Remote Desktop Manager</b> bünyesinde bağlantının adı	Zorunlu
	<div style="border: 1px solid black; padding: 5px;"> <p><b>i</b> Bağlantı adı aşağıdaki işaretleri içerebilir: A B C D E F G H I J K L M N O P Q R S T U V W X Y Z a b c d e f g h i j k l m n o p q r s t u v w x y z 0 1 2 3 4 5 6 7 8 9 – Var olan bir bağlantıyı düzenliyorsanız kumanda bağlantı adındaki izin verilmeyen işaretlerin hepsini otomatik olarak siler.</p> </div>	
<b>Bağlantı sonlandıktan sonra yeniden başlatma:</b>	Bu bağlantıda gerekli değil	-

Ayar	Anlamı	Giriş
Oturum açma sırasında otomatik başlatma	Bu bağlantıda gerekli değil	-
Favorilere ekle	Görev çubuğunda bağlantı simgesi: <ul style="list-style-type: none"> <li>▶ Sol fare tuşuna tıklama</li> <li>&gt; Kumanda, bağlantının masaüstüne geçiş yapar.</li> <li>▶ Sağ fare tuşuna tıklama</li> <li>&gt; Kumanda, bağlantı menüsünü gösterir.</li> </ul>	Zorunlu
Aşağıdaki çalışma alanına (Workspace) kaydır	Bu bağlantıda etkin değil	-
USB toplu kaydetme devreye alındı	Bu bağlantıda mantıklı değil	-
Özel bağlantı	Bağlantı yalnızca oluşturan kişi tarafından görülebilir	Zorunlu
Hesaplayıcı	Harici bilgisayarın Host adı veya IP adresi. IPC 6641'in önerilen yapılandırmasında IP adresi 192.168.254.3	Zorunlu
Kullanıcı adı	Bağlantının giriş yapacağı kullanıcı adı	Zorunlu
Parola	VNC sunucusu ile bağlantı için şifre	Zorunlu
Windows alanı:	Gerekirse hedef bilgisayarın etki alanı	İsteğe bağlı
Maks. bekleme süresi (sn.)	Kapatma sırasında kumanda, Windows bilgisayarın kapatılması komutunu verir. Kumanda <b>Şimdi kapatabilirsiniz.</b> mesajını göstermeden önce <b>&lt;Timeout&gt;</b> saniye bekler. Bu zaman zarfında kumanda, Windows bilgisayarın erişilebilir olup olmadığını kontrol eder (Bağlantı noktası 445). Windows bilgisayar <b>&lt;Timeout&gt;</b> saniye geçmeden kapatılırsa daha fazla beklenmez.	Zorunlu
İlave bekleme süresi:	Windows bilgisayara erişilemedikten sonraki bekleme süresi. Windows uygulamaları Bağlantı noktası 445 kapatıldıktan sonra bilgisayarın kapatılmasını geciktirebilir.	Zorunlu
Zorla	Windows bilgisayar üzerinde tüm programları, diyaloglar açık olsa da kapatın. <b>Zorla</b> ayarlanmamışsa Windows 20 saniye kadar bekler. Bu şekilde kapatma işlemi geciktirilir ya da Windows bilgisayar, Windows kapatılmadan önce kapatılır.	Zorunlu
Yeniden start	Windows bilgisayarın yeniden başlatma işlemini gerçekleştirme	Zorunlu
Yeniden start sırasında tamamlama	Kumanda bir yeniden başlatma uyguluyorsa Windows bilgisayarın yeniden başlatma işlemi. Sadece kumandanın sağ altta görev çubuğundaki kapatma simgesi vasıtasıyla bir yeniden başlatma durumunda ya da sistem ayarlarının değiştirilmesiyle bir yeniden başlatma vasıtasıyla (ör. ağ ayarları) etkilidir.	Zorunlu
Kapatma sırasında tamamlama	Kumanda kapatılırsa Windows bilgisayarın kapatılması (yeniden başlatma yok). Bu normal durumdur. Ayrıca <b>END</b> tuşu da artık bir yeniden başlatma işlemini tetiklemez.	Zorunlu
Gelişmiş Seçenekler alanındaki girişler	Sadece yetkili teknik personel tarafından kullanılabilir	İsteğe bağlı

## Bağlantıyı başlatma ve sonlandırma

Bir bağlantı yapılandırıldıktan sonra bu bağlantı, **Remote Desktop Manager** penceresinde sembol olarak gösterilir. Bir bağlantıyı işaretlediğinizde **Bağlantıyı başlat** ve **Bağlantıyı sonlandır** menü noktalarını seçebilirsiniz.

Harici bağlantının veya harici bilgisayarın masaüstü etkinse fare ve alfa klavyeyle yapılan tüm girişler oraya aktarılır.

HEROS 5 işletim sistemi kapatılırsa kumanda tüm bağlantıları otomatik olarak sonlandırır. Burada sadece bağlantının sonlandırıldığına ve harici bilgisayar veya harici sistemin otomatik olarak kapatılmadığına dikkat edin.

**Diğer bilgiler:** "Harici bir bilgisayarı kapatma veya başlatma", Sayfa 350

Üçüncü masaüstü ile kumanda arayüzü arasında aşağıdaki şekilde geçiş yapabilirsiniz:

- Alfa klavyedeki sağ DIADUR tuşuyla
- Görev çubuğu üzerinden
- Bir işletim türü tuşu yardımıyla

## Bağlantıları dışa aktarma ve içe aktarma

**Bağlantıları dışa aktar** ve **Bağlantıları içe aktar** fonksiyonları yardımıyla **Remote Desktop Manager** bağlantılarını yedekleyebilir ve geri yükleyebilirsiniz.



Kullanıcı yönetimi etkinken genel bağlantıları kurmak ve düzenlemek için HEROS.SetShares rolü gereklidir. Bu role sahip olmayan kullanıcılar genel bağlantıları başlatabilirler ve sonlandırabilirler ama yalnızca özel bağlantıları içe aktarıp düzenleyebilirler.

Bir bağlantıyı dışa aktarmak için aşağıdaki şekilde hareket edin:

- ▶ **DIADUR** tuşu ile **HEROS menüsü** öğesini açın
- ▶ **Remote Desktop Manager** menü noktasını seçin
- > Kumanda **Remote Desktop Manager** açar.
- ▶ İsteddiğiniz bağlantıyı seçin
- ▶ Menü çubuğunda sağ ok simgesini seçin
- > Kumanda, bir seçim menüsü açar.
- ▶ **Bağlantıları dışa aktar** öğesini seçin
- > Kumanda bir açılır pencere açar.
- ▶ Kaydedilen dosyayı adlandırma
- ▶ Hedef klasörü seçin
- ▶ **Kaydet** öğesini seçin
- > Kumanda bağlantı verilerini açılır pencerede belirlenen adla kaydeder.

Bir bağlantıyı içe aktarmak için aşağıdaki şekilde hareket edin:

- ▶ **Remote Desktop Manager** uygulamasını açın
- ▶ Menü çubuğunda sağ ok simgesini seçin
- > Kumanda, bir seçim menüsü açar.
- ▶ **Bağlantıları içe aktar** öğesini seçin
- > Kumanda bir açılır pencere açar.
- ▶ Dosya seç
- ▶ **Aç** öğesini seçin
- > Kumanda bağlantıyı **Remote Desktop Manager** altında tanımlanan adla kurar.

## Özel bağlantılar

Kullanıcı yönetimi yardımıyla her kullanıcı özel bağlantılar oluşturabilir. Bir özel bağlantıyı yalnızca onu oluşturan kullanıcı görebilir ve kullanabilir.





- Kullanıcı yönetimini etkinleştirmeden önce özel bağlantılar oluşturursanız bu bağlantılar kullanıcı yönetimi etkinleştirildikten sonra kullanılamazlar. Özel bağlantıları kullanıcı yönetimini etkinleştirmeden önce genel bağlantılara dönüştürün veya bu bağlantıları dışa aktarın.
- Genel bağlantıları kurmak ve düzenlemek için HEROS.SetShares yetkisi gereklidir. Bu yetkiye sahip olmayan kullanıcılar genel bağlantıları başlatabilirler ve sonlandırabilirler ama yalnızca özel bağlantıları içe aktarıp düzenleyebilirler.

**Diğer bilgiler:** "Rol tanımı", Sayfa 420

Bir özel bağlantıyı oluşturmak için aşağıdaki şekilde hareket edin:

- ▶ **DIADUR** tuşu ile **HEROS menüsü** öğesini açın
- ▶ **Remote Desktop Manager** menü noktasını seçin
- > Kumanda **Remote Desktop Manager** açar.
- ▶ **Yeni bağlantı** öğesini seçin
- ▶ Örneğin **Bir hesaplayıcıyı kapatma/başlatma** olmak üzere istenen bağlantıyı seçin
- > Kumanda, **Bağlantıyı düzenle** açılır penceresini açar.
- ▶ Bağlantı ayarlarının tanımlanması
- ▶ **Özel bağlantı** öğesini seçin
- ▶ **OK** öğesine basın
- > Kumanda bir özel bağlantı oluşturur.

Kumanda özel baęlantıları bir simgeyle iřaretler:

Sembol	Anlamı
	Genel baęlantı
	Özel baęlantı

Baęlantıları, **Baęlantıları dıřa aktar** fonksiyonu yardımıyla tek tek yedekleyebilirsiniz.

**Dięer bilgiler:** "Baęlantıları dıřa aktarma ve ie aktarma", Sayfa 353

Kullanıcı yönetimi etkinken kumanda özel baęlantıları kullanıcının **HOME:** dizini altına kaydeder. HEROS'un **NC/PLC Backup** fonksiyonuyla bir yedek oluřturduęunuzda kumanda özel baęlantıları da yedekler. Kumandanın **HOME:** dizinini güncel kullanıcı iin mi yoksa kullanıcıların hepsi iin mi yedekleyeceęini seęebilirsiniz.

## 9.2 ITC'ler için ek araçlar

Aşağıdaki ek araçlarla, bağlı ITC'lerin dokunmatik ekranları için çeşitli ayarları yapabilirsiniz.

ITC'ler, kendi kayıt ortamları bulunmayan ve böylece kendi işletim sistemine sahip olmayan endüstriyel bilgisayarlardır. ITC'ler, bu özellikleriyle IPC'lerden ayrılmaktadır.

ITC'ler, örn. esas kumandanın kopyaları olarak çok sayıda büyük makinelerde kullanılır.



Makine el kitabını dikkate alın!

Bağlı ITC'ler ve IPC'lerin gösterge ve fonksiyonlarını makine üreticiniz tanımlar ve yapılandırır.

Ek araç	Uygulama
ITC Calibration	4 nokta kalibrasyon
ITC Gestures	Hareket kumandasının konfigürasyonu
ITC Touchscreen Configuration	Dokunma duyarlılığı seçimi



Kumanda, ITC'ler için ek araçları görev çubuğunda sadece ITC'ler bağlıyken sunar.

### ITC Calibration

**ITC Calibration** ek aracıyla, görüntülenen fare imlecinin pozisyonu ile parmağınızın gerçek dokunma pozisyonunu kalibre edersiniz.

Aşağıdaki durumlarda **ITC Calibration** ile bir kalibrasyon önerilir:

- Dokunmatik ekranın değiştirilmesinden sonra
- Dokunmatik ekran pozisyonunun değiştirilmesi halinde (değişen bakış açısı nedeniyle paralaks hatası)

Kalibrasyon aşağıdaki adımları kapsar:

- ▶ Ek aracın görev çubuğu yardımıyla kumandada başlatılması
- > ITC, ekran köşelerinde dört adet dokunma noktasıyla birlikte kalibrasyon arayüzünü açar
- ▶ Görüntülenen dört dokunma noktasına ardı ardına dokunun
- > ITC, başarılı kalibrasyon sonrasında kalibrasyon arayüzünü kapatır

### ITC Gestures

Makine üreticisi, **ITC Gestures** ek aracıyla dokunmatik ekranın hareket kumandasını yapılandırır.



Makine el kitabını dikkate alın!

Bu fonksiyonu sadece makine üreticinizle görüşerek kullanabilirsiniz!



### ITC Touchscreen Configuration

**ITC Touchscreen Configuration** ek aracıyla dokunmatik ekranın dokunma duyarlılığını seçersiniz.

ITC aşağıdaki seçim olanaklarını sunar:

- **Normal Sensitivity (Cfg 0)**
- **High Sensitivity (Cfg 1)**
- **Low Sensitivity (Cfg 2)**

Standart olarak **Normal Sensitivity (Cfg 0)** ayarını kullanın. Bu ayarda eldivenle kullanımda sorun yaşarsanız **High Sensitivity (Cfg 1)** ayarını seçin.



ITC'nin dokunmatik ekranı sıçrayan suya karşı korumalı değilse **Low Sensitivity (Cfg 2)** ayarını seçin. Bu sayede ITC'nin su damlalarını dokunma olarak algılamamasını sağlarsınız.

Konfigürasyon aşağıdaki adımları kapsar:

- ▶ Ek aracın görev çubuğu yardımıyla kumandada başlatılması
- > ITC, üç seçim noktasıyla birlikte bir açılır pencere açar
- ▶ Dokunma duyarlılığını seçin
- ▶ **OK** butonuna basın
- > ITC, açılır pencereyi kapatır

### 9.3 Window-Manager



Makine el kitabını dikkate alın!

Makine üreticisi, fonksiyon çerçevesini ve Window-Manager'ın davranışını belirler.

Kumandada Window-Manager Xfce kullanıma sunulur. Xfce, grafik kullanıcı arayüzünün yönetimini sağlayan UNIX bazlı işletim sistemleri için standart bir uygulamadır. Window-Manager ile aşağıdaki fonksiyonlar mümkündür:

- Farklı uygulamalar (kullanıcı arayüzleri) arasında geçiş yapmak için kullanılan görev çubuğunun gösterilmesi
- Üzerinde makine üreticisine ait özel uygulamaların yürütülebileceği ek ekranın yönetilmesi
- NC yazılımı uygulamaları ve makine üreticisi uygulamaları arasındaki odaklanmanın kumanda edilmesi
- Açılır pencerenin (Pop-Up penceresi) büyüklüğünü ve pozisyonunu değiştirebilirsiniz. Açılır pencerelerin kapatılması, tekrar oluşturulması ve simge durumuna küçültülmesi de mümkündür



Window-Manager'ın bir uygulaması ya da Window-Manager'ın kendisi bir hataya neden olduysa kumanda, ekranın sol üstünde bir yıldız yakar. Bu durumda Window-Manager'a geçin ve problemi giderin, gerekirse makine el kitabını dikkate alın.

## Genel görünüm görev çubuğu

Görev çubuğundan fareye tıklayarak farklı çalışma alanları seçebilirsiniz.

Kumanda, aşağıdaki çalışma alanlarını sunar:

- Çalışma alanı 1: etkin makine işletim türü
- Çalışma alanı 2: etkin programlama işletim türü
- Çalışma alanı 3: CAD Viewer veya makine üreticisinin uygulamaları (opsiyonel olarak sunulur)
- Çalışma alanı 4: makine üreticisinin uygulamaları (seçenek olarak sunulur)

Bunun dışında, kumanda yazılımına paralel olarak başlattığınız başka uygulamaları da görev çubuğundan seçebilirsiniz, ör. **TNCguide**.

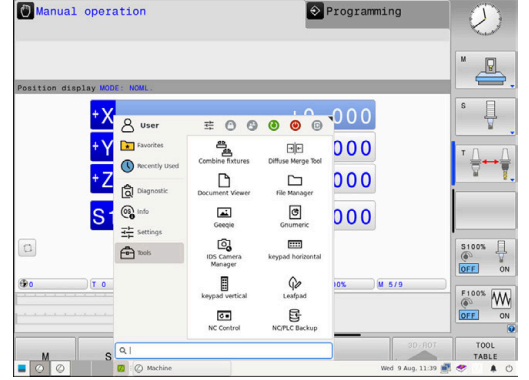

Yeşil HEIDENHAIN sembolünün sağındaki tüm açık uygulamaları, sol fare tuşu basılıyken çalışma alanlarının arasında istediğiniz şekilde kaydırabilirsiniz.

Yeşil HEIDENHAIN sembolüne fare ile tıklayarak, size bilgi gönderen, ayarlar yapabileceğiniz veya uygulamalar başlatabileceğiniz bir menü açılır.

Alan	Fonksiyon
Başlık satırı	<ul style="list-style-type: none"> <li>■ Kullanıcı adı <b>Diğer bilgiler:</b> "Current User", Sayfa 436</li> <li>■ Kullanıcıya özel ayarlar</li> <li>■ Ekranı kilitleme Yalnızca kullanıcı yönetimi etkinken</li> <li>■ Kullanıcı değiştir Yalnızca kullanıcı yönetimi etkinken</li> <li>■ Yeniden başlat</li> <li>■ Aşağıya hareket ettirin</li> <li>■ Oturumu Kapat Yalnızca kullanıcı yönetimi etkinken <b>Diğer bilgiler:</b> "Kullanıcı değiştirme veya kullanıcının oturumunu kapatma", Sayfa 432</li> </ul>
Navigasyon	<ul style="list-style-type: none"> <li>■ Favoriler</li> <li>■ En son kullanılan</li> </ul>

Alan	Fonksiyon
Diagnostic	<ul style="list-style-type: none"><li>■ <b>GSmartControl</b>: Sadece yetkili teknik personel için</li><li>■ <b>HeLogging</b>: Dahili teşhis dosyaları için ayarları uygulayın</li><li>■ <b>HeMenu</b>: Sadece yetkili teknik personel için</li><li>■ <b>perf2</b>: İşlemci ve işlem kapasite kullanımlarını kontrol edin</li><li>■ <b>Portscan</b>: Etkin bağlantıları test edin <b>Diğer bilgiler</b>: "Portscan", Sayfa 363</li><li>■ <b>Portscan OEM</b>: Sadece yetkili teknik personel için</li><li>■ <b>Terminal</b>: Konsol komutları girin ve yürütün</li><li>■ <b>TNCdiag</b>: HEIDENHAIN bileşenlerinin durum ve teşhis bilgilerini tahrikler ağırlıklı olmak üzere değerlendirir ve bunları grafik olarak sunar</li></ul> <div style="border: 1px solid black; padding: 5px; margin: 5px 0;"> <b>TNCdiag</b> fonksiyonunu kullanmak istiyorsanız makine üreticinizle iletişime geçin.</div> <ul style="list-style-type: none"><li>■ <b>TNCscope</b> Veri kaydı için yazılım</li></ul>

Alan	Fonksiyon
Ayarlar	<ul style="list-style-type: none"> <li>■ <b>Ekran parlaklığını ayarlama:</b> Ekran parlaklığını ayarlama</li> <li>■ <b>Screensaver:</b>Ekran koruyucusunu ayarlayın <b>Diğer bilgiler:</b> "Kilitli ekran koruyucusu", Sayfa 432</li> <li>■ <b>Current User</b> <b>Diğer bilgiler:</b> "Current User", Sayfa 436</li> <li>■ <b>Date/Time:</b> Tarih ve saat ayarlayın</li> <li>■ <b>Güvenlik duvarı:</b> Güvenlik duvarı ayarlayın <b>Diğer bilgiler:</b> "Firewall", Sayfa 374</li> <li>■ <b>HePacketManager:</b> Sadece yetkili teknik personel için</li> <li>■ <b>HePacketManager Custom:</b> Sadece yetkili teknik personel için</li> <li>■ <b>Language/Keyboards:</b> Sistem diyalog dili ve klavye sürümü seçilir. Kumanda <b>CfgDisplayLanguage</b> (no. 101300) makine parametresi dil ayarıyla başlatma esnasında sistem diyalog dili ayarının üzerine yazar</li> <li>■ <b>Network:</b> Ağ ayarlarını yapma <b>Diğer bilgiler:</b> "Ethernet arayüzü ", Sayfa 384</li> <li>■ <b>OEM Function Users:</b> makine üreticisi fonksiyon kullanıcılarını düzenleme <b>Diğer bilgiler:</b> "HEIDENHAIN fonksiyon kullanıcıları", Sayfa 419</li> <li>■ <b>Printer:</b> Yazıcı oluşturma ve yönetme <b>Diğer bilgiler:</b> "Printer", Sayfa 365</li> <li>■ <b>Yapılandırma Ekran Görüntüsü</b> <b>Ekran görüntüsü ayarları</b> penceresinde kumandanın ekran görüntülerini kaydettiği yolu ve dosya adını tanımlayabilirsiniz. Dosya adı bir yer tutucu içerebilir, örneğin ardışık numaralandırma için %N.</li> <li>■ <b>SELinux:</b> Linux bazlı işletim sistemlerinin güvenlik yazılımı ayarlarını yapma <b>Diğer bilgiler:</b> "SELinux güvenlik yazılımı", Sayfa 401</li> <li>■ <b>Shares:</b> Harici ağ sürücülerini bağlama ve yönetme <b>Diğer bilgiler:</b> "Ağ sürücülerini için ayarlar", Sayfa 394</li> <li>■ <b>UserAdmin:</b> Kullanıcı yönetimini yapılandırma <b>Diğer bilgiler:</b> "Kullanıcı yönetimini yapılandırma", Sayfa 403</li> <li>■ <b>VNC:</b> Harici yazılımların ayarları yapılır, ör. bakım işleri için kumandaya erişen yazılımlar (<b>V</b>irtual <b>N</b>etwork <b>C</b>omputing) <b>Diğer bilgiler:</b> "VNC", Sayfa 368</li> <li>■ <b>WindowManagerConfig:</b> Sadece yetkili teknik personel için</li> </ul>
Info	<ul style="list-style-type: none"> <li>■ <b>HeROS Hakkında:</b> Kumandanın açılmasında işletim sistemine dair bilgiler</li> <li>■ <b>Xfce hakkında:</b> Window-Manager bilgilerini açın</li> </ul>

Alan	Fonksiyon
Tools	<ul style="list-style-type: none"> <li>■ <b>Kapama:</b> Kumandayı kapatın <b>Diğer bilgiler:</b> "Kullanıcı değiştirme veya kullanıcının oturumunu kapatma", Sayfa 432</li> <li>■ <b>Ekran alıntısı:</b> Ekran görüntüsü alın</li> <li>■ <b>Dosya yöneticisi:</b> Sadece yetkili teknik personel için</li> <li>■ <b>Belirsiz karma alet:</b> Metin dosyalarını karşılaştırma ve birleştirme</li> <li>■ <b>Belge görüntüleyici:</b> Dosyaları gösterme ve yazdırma, ör. PDF dosyaları</li> <li>■ <b>Geeqie:</b> Grafikleri açın, yönetin ve bastırın</li> <li>■ <b>Gnumeric:</b> Tabloları açın, işleyin ve bastırın</li> <li>■ <b>IDS Camera Manager:</b> Kumandaya bağlı kameraları yönetin</li> <li>■ <b>keypad horizontal:</b> Sanal klavyeyi açın</li> <li>■ <b>keypad vertical:</b> Sanal klavyeyi açın</li> <li>■ <b>Leafpad:</b> Metin dosyalarını açın ve işleyin</li> <li>■ <b>NC Control:</b> NC yazılımını işletim sisteminden bağımsız olarak başlatın veya durdurun</li> <li>■ <b>NC/PLC Backup:</b> Yedekleme dosyası oluşturma <b>Diğer bilgiler:</b> "Backup ve Restore", Sayfa 371</li> <li>■ <b>NC/PLC Restore:</b> Yedekleme dosyasını geri yükleme <b>Diğer bilgiler:</b> "Backup ve Restore", Sayfa 371</li> <li>■ <b>QupZilla:</b> Dokunmatik kullanım için alternatif web tarayıcı</li> <li>■ <b>Real VNC Viewer:</b> Ör. bakım çalışmaları için kumandaya erişen harici yazılım ayarlarını yapma (Virtual Network Computing)</li> <li>■ <b>Remote Desktop Manager</b> (seçenek no. 133) <b>Diğer bilgiler:</b> "Remote Desktop Manager (Seçenek no. 133)", Sayfa 344</li> <li>■ <b>Ristretto:</b> Grafikleri açma</li> <li>■ <b>Secure Remote Access</b> <b>Diğer bilgiler:</b> "Secure Remote Access", Sayfa 364</li> <li>■ <b>TNCguide:</b> Yardım sistemi çağırma</li> <li>■ <b>TouchKeyboard:</b> Dokunmatik kullanım için klavyeyi açın</li> <li>■ <b>Web Browser:</b> Ağ tarayıcısını başlatma</li> <li>■ <b>Xarchiver:</b> Klasörleri açma veya sıkıştırma</li> </ul>

Arama

Ayrı fonksiyonlar için tam metin araması



**Tools** altında mevcut olan uygulamaları, kumandanın dosya yönetimindeki ilgili dosya tipini seçerek doğrudan başlatabilirsiniz.

**Diğer bilgiler:** "Harici dosya tiplerinin yönetimi için ek araçlar", Sayfa 104

## Portscan

PortScan fonksiyonu üzerinden döngüsel veya manuel olarak sistemdeki açık, gelen tüm TCP ve UDP liste portları için arama yapılabilir. Bulunan tüm portlar güvenilir adres listeleriyle karşılaştırılır. Kumanda mevcut olmayan bir portu bulduğunda, ilgili bir açılır pencere gösterir.

**HEROS menüsü Diagnostic** içerisinde **Portscan** ve **Portscan OEM** uygulamaları bulunur. **Portscan OEM** yalnızca makine üreticisi şifresi girildikten sonra yürütülebilir.

**Portscan** fonksiyonu sistemdeki açık, gelen tüm TCP ve UDP liste portları için arama yapar ve bunları sistemde kayıtlı dört güvenilir adres listesiyle karşılaştırır:

- Sistem dahilinde güvenilir adres listeleri **/etc/sysconfig/portscan-whitelist.cfg** ve **/mnt/sys/etc/sysconfig/portscan-whitelist.cfg**
- Ör. Python uygulamaları, harici uygulamalar gibi makine üreticisine özgü fonksiyonların portları için güvenilir adres listesi: **/mnt/plc/etc/sysconfig/portscan-whitelist.cfg**
- Müşteriye özgü fonksiyonların portları için güvenilir adres listesi: **/mnt/tnc/etc/sysconfig/portscan-whitelist.cfg**

Her güvenilir adres listesi her kayıt için port tipini (TCP/UDP), port numarasını, sunan programı ve isteğe bağlı yorumları içerir. Otomatik port tarama fonksiyonu etkinse yalnızca güvenilir adres listelerinde mevcut olan portlar açık olabilir, mevcut olmayan portlar bir bilgi penceresini tetikler.

Taramanın sonucu bir log dosyasına (LOG:/portscan/scanlog ve LOG:/portscan/scanlogevil) kaydedilir ve güvenilir adres listesinde mevcut olmayan yeni portlar bulunduğu zaman görüntülenir.

### Portscan ögesini manuel olarak başlatma

**Portscan** ögesini manuel olarak başlatmak için şu şekilde hareket edin:

- ▶ Ekranın alt tarafındaki görev çubuğunu açın  
**Diğer bilgiler:** "Window-Manager", Sayfa 358
- ▶ **HEROS menüsü** ögesini açmak için yeşil HEIDENHAIN butonuna basın
- ▶ **Diagnostic** menü noktasını seçin
- ▶ **Portscan** menü noktasını seçin
- > Kumanda **HeRos PortScan** açılır penceresini açar.
- ▶ **Başlat** butonuna basın

### Portscan'ı döngüsel olarak başlatma

Port taramasını otomatik döngüsel olarak başlatmak için şu şekilde hareket edin:

- ▶ Ekranın alt tarafındaki görev çubuğunu açın
- ▶ **HEROS menüsü** ögesini açmak için yeşil HEIDENHAIN butonuna basın
- ▶ **Diagnostic** menü noktasını seçin
- ▶ **Portscan** menü noktasını seçin
- > Kumanda **HeRos PortScan** açılır penceresini açar.
- ▶ **Automatic update on** butonuna basın
- ▶ Zaman aralığını kaydırma çubuğuyla ayarlama

## Secure Remote Access

### Uygulama

**Secure Remote Access** SRA, internet üzerinden bilgisayar ile kumanda arasında şifrelenmiş bir bağlantı kurma seçeneği sağlar. Kumanda, örneğin servis eğitimi veya uzaktan bakım için SRA yardımıyla bir PC'de gösterilebilir ve çalıştırılabilir.

### İlgili konular

- VNC ayarları

**Diğer bilgiler:** "VNC", Sayfa 368

### Ön koşullar

- Mevcut internet bağlantısı

**Diğer bilgiler:** "Advanced Network Configuration ile ağ yapılandırması", Sayfa 390

- **VNC ayarları** penceresinde aşağıdaki ayarlar:

- **RemoteAccess ve IPC'ye izin ver** onay kutusu etkin
- **Başka VNC'yi mümkün hale getir** alanında **Tekrar sor** veya **İzin ver** onay kutuları etkin

**Diğer bilgiler:** "VNC", Sayfa 368

- Genişletme dahil ücretli RemoteAccess yazılımına sahip bilgisayar **Secure Remote Access**

### HEIDENHAIN ana sayfası



Daha fazla bilgiyi RemoteAccess entegre yardım sisteminde bulabilirsiniz.

Bağlama duyarlı RemoteAccess yazılımı yardım fonksiyonunu **F1** tuşuyla açın.



### Fonksiyon tanımı

Bu fonksiyona aşağıdaki şekilde gidersiniz:

#### Tools ► Secure Remote Access

PC, **HEIDENHAIN Secure Remote Access** penceresine girdiğiniz on haneli bir oturum kimliği sağlar.

SRA VPN sunucusu üzerinden bağlantıyı etkinleştirir.

**Gelişmiş** alanında kumanda bağlantı kurulumunun ilerleme durumunu gösterir.

**HEIDENHAIN Secure Remote Access** penceresi aşağıdaki düğmeleri sunar:

Buton	Fonksiyon
<b>Bağla</b>	Kumanda girilen oturum kimliği ile bağlantıyı başlatır.
<b>Güncelle</b>	Kumanda SRA güncellemelerini manuel olarak arar. <b>HEIDENHAIN Secure Remote Access</b> penceresini açtığınızda kumanda, kullanılabilir güncellemeleri otomatik olarak kontrol eder. Bir güncelleme varsa güncellemeyi yükleyebilirsiniz. Güncelleme sırasında kumanda yeniden başlatılır.
<b>Ypılandırma</b>	Kumanda <b>Network settings</b> penceresini açar. Yalnızca ağ uzmanları için
<b>Gnl. göst.</b>	Kumanda, SRA'daki Log dosyasını açar.

### Uyarılar

**VNC ayarları** penceresindeki **Başka VNC'yi mümkün hale getir** ayarını **Tekrar sorile** tanımlarsanız herhangi bir bağlantıya izin verebilir veya bağlantıyı reddedebilirsiniz.

### Printer



**Printer** fonksiyonuyla **HEROS menüsü** içerisinde yazıcı atanabilir ve yönetilebilir.

#### Printer ayarlarını açma





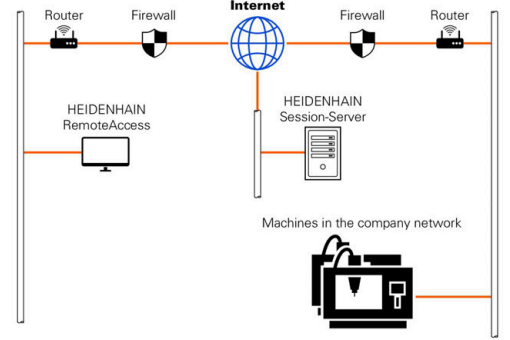

Yazıcı ayarlarını aşağıdaki şekilde açın:

- Ekranın alt tarafındaki görev çubuğunu açın
- **HEROS menüsü** öğesini açmak için yeşil HEIDENHAIN butonuna basın
- **Ayarlar** menü noktasını seçin
- **Printer** menü noktasını seçin
- > Kumanda **Heros Printer Manager** diyalogunu açar.

#### Yazılım tuşlarına genel bakış

Yazılım tuşu	Fonksiyon	Anlamı
	<b>Oluştur</b>	Yazıcı oluşturma
	<b>DEĞİŞTİR</b>	Seçilen yazıcının özelliklerini uyarlama



Yazılım tuşu	Fonksiyon	Anlamı
	<b>KOPYALA</b>	Seçilen yazıcının kopyasını oluşturma Kopya, ilk olarak kopyalanan yazıcıyla aynı özellikleri taşır. Aynı yazıcıda dikey ve yatay boyutta baskı yapılabaksa faydalı olabilir.
	<b>SİL</b>	Seçilen yazıcıyı silme
	<b>YUKARI</b>	Yazıcının seçilmesi
	<b>AŞAĞI</b>	
	<b>DURUM</b>	Seçilen yazıcının durum bilgilerini görüntüleme
	<b>TEST SAYFASI YAZDIR</b>	Seçilen yazıcıda test sayfasını görüntüleme

### Yazıcı oluşturma

Yeni bir yazıcıyı aşağıdaki şekilde oluşturursunuz:

- ▶ Diyalogda yazıcının adını girin
- ▶ **Oluştur** ögesini seçin
- ▶ Kumanda yeni bir yazıcı ekler.
- ▶ **DEĞİŞTİR** yazılım tuşunu seçin
- ▶ Kumanda **Yazıcıyı değiştirin** diyalogunu açar.

Her yazıcı için aşağıdaki özellikler ayarlanabilir:

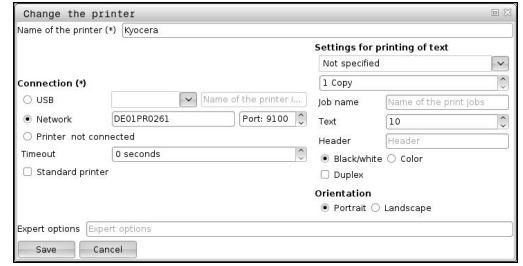

Ayar	Anlamı
Yazıcının adı	Yazıcı adını uyarlama
Bağlantı	Bağlantıyı seçme <ul style="list-style-type: none"> <li>■ <b>USB</b> - Burada USB bağlantısını seçersiniz. Kumanda, adı otomatik olarak gösterir.</li> <li>■ <b>Ağ</b> - Burada yazıcının ağ adını veya IP adresini girersiniz. Ayrıca burada ağ yazıcısının bağlantı noktası tanımlanır (varsayılan: 9100)</li> <li>■ <b>Yazıcı %1 bağlı değil</b></li> </ul>
Zaman aşımı	Yazma işlemini geciktirme Yazılacak dosya <b>PRINTER:</b> içerisinde artık değiştirilmedikten sonra kumanda ayarlanan saniyeler doğrultusunda yazma işlemini geciktirir. Bu ayarı, yazılacak dosya ör. tarama gibi FN fonksiyonlarıyla doldurulacaksa kullanın.
Standart yazıcı	Standart yazıcıyı seçme İlk yazıcıyı eklediğinizde bu ayar otomatik olarak ayarlanır.
Metin yazdırma ayarları	Bu ayarlar metin belgelerinin bastırılması için geçerlidir: <ul style="list-style-type: none"> <li>■ Kağıt boyutu</li> <li>■ Kopya sayısı</li> <li>■ Sipariş adı</li> <li>■ Yazı boyutu</li> <li>■ Başlık satırı</li> <li>■ Baskı opsiyonları (siyah/beyaz, renkli, dubleks)</li> </ul>
Hizalama	Bastırılabilir tüm dosyalar için dikey veya yatay boyut
Uzman seçenekleri	Sadece yetkili teknik personel için

#### Bağlanan yazıcının ön koşulları



Bağlı yazıcı postscript özelliğine sahip olmalıdır.

Kumanda yalnızca ör. KPD3 gibi Postscript emülasyonunu anlayan yazıcılarla iletişim kurabilir. Bazı yazıcılarda Postscript emülasyonu yazıcının menüsünde seçilebilir.

Yazıcı ayarını örneğin aşağıdaki şekilde değiştirin:

- ▶ Yazıcı menüsünü seçin
- ▶ Yazdırma ayarlarını seçin
- ▶ Emülasyonda KPD3 ögesini seçin
- ▶ Gerekirse onaylayın

#### Yazdırma

Yazdırma seçenekleri:

- Yazdırılacak dosyanın **PRINTER:** sürücüsüne kopyalanması  
Yazdırılacak dosya otomatik olarak standart yazıcıya iletilir ve baskı görevi tamamlandıktan sonra dizinden silinir.  
Standart yazıcıdan farklı bir yazıcı kullanmak istiyorsanız dosyayı yazıcı alt dizinine kopyalayabilirsiniz.
- FN 16: F-PRINT fonksiyonu yardımıyla

Yazdırılabilir dosyalar:

- Metin dosyaları
- Grafik dosyaları
- PDF dosyaları

## VNC

VNC fonksiyonuyla farklı VNC katılımcılarının davranışını yapılandırabilirsiniz. Bunların arasında ör. yazılım tuşları, fare ve alfa klavye üzerinden kullanım vardır.

Kumanda aşağıdaki seçenekleri sunar:

- İzin verilen istemcilerin listesi (IP adresi veya ad)
- Bağlantı için şifre
- Ek sunucu seçenekleri
- Odak ataması için ek ayarlar



Makine el kitabını dikkate alın!

Birden fazla katılımcıda veya kullanım biriminde odak atamanın akışı, makinenin yapısına ve kullanım durumuna bağlıdır.

Bu fonksiyon, makine üreticiniz tarafından uyarlanmalıdır.

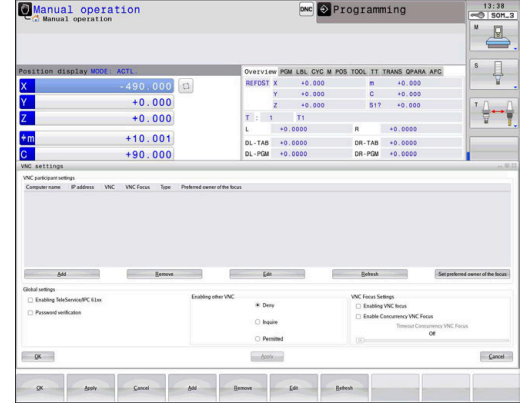

**VNC ayarları ögesini açma**

**VNC ayarları** ögesini açmak için aşağıdaki gibi ilerleyin:



- ▶ Ekranın alt tarafındaki görev çubuğunu açın
- ▶ **HEROS menüsü** ögesini açmak için yeşil HEIDENHAIN butonuna basın
- ▶ **Ayarlar** menü noktasını seçin
- ▶ **VNC** menü ögesini seçin
- > Kumanda **VNC ayarları** açılır penceresini açar.

Kumanda aşağıdaki seçenekleri sunar:

- Ekle: Yeni VNC-Viewer veya katılımcı ekleme
- Kaldır: Seçilen katılımcıyı siler. Sadece manuel olarak kaydedilen katılımcılarda mümkündür.
- Düzenle: Seçilen katılımcının yapılandırmasını düzenleme
- Güncelle: Görünümü günceller. Diyalog açıkken yapılan bağlantı denemelerinde gereklidir.

**VNC ayarları**

Diyalog	Opsiyon	Anlamı
VNC katılımcı ayarları	Bilgisayar adı	IP adresi veya bilgisayar adı
	VNC	Katılımcının VNC-Viewer'e bağlantısı
	VNC odağı	Katılımcı odak atamaya katılır
	Tip	<ul style="list-style-type: none"> <li>■ Manuel Manuel olarak kaydedilen katılımcı</li> <li>■ Reddedildi Bu katılımcı için bağlantıya izin verilmez</li> <li>■ TeleService ve IPC'ye izin ver TeleService bağlantısı üzerinden katılımcı</li> <li>■ DHCP Bu bilgisayardan bir IP adresi alan başka bilgisayar</li> </ul>
Firewall uyarısı		<p>Kumandanın güvenlik duvarı ayarları ile VNC protokolünün tüm VNC katılımcıları için etkinleştirilmediği durumlar için uyarılar ve bilgiler</p> <p><b>Diğer bilgiler:</b> "Firewall", Sayfa 374.</p>
Genel ayarlar	RemoteAccess ve IPC'ye izin ver	Bağlantıya her zaman izin verilir
	Şifre doğrulama	Katılımcının parolayla kendini doğrulaması gerekir. Bu seçenek etkinse bağlantı kurulurken parola girilmesi zorunludur.

Diyalog	Opsiyon	Anlamı
Başka VNC'yi mümkün hale getir	Reddet	Diğer tüm VNC katılımcıları temel olarak bloke edilir.
	Tekrar sor	Bağlantı denemesinde ilgili bir diyalog açılır.
	İzin ver	Tüm diğer VNC katılımcılarına temel olarak izin verilir.
VNC Odaklanma ayarları	VNC odağını mümkün hale getir	Bu sistem için odak atamasını olanaklı kılar. Bunun dışında merkezi bir odak ataması yoktur. Varsayılan ayarda odak etkin olarak odak sahibi tarafından odak sembolüne tıklayarak verilir. Yani, diğer tüm katılımcılar ancak ilgili katılımcıdaki odak sembolüne tıklayarak odağın onaylanmasından sonra odağı edinebilir.
	Engellenmeyen VNC odağını etkinleştir	Varsayılan ayarda odak etkin olarak odak sahibi tarafından odak sembolüne tıklayarak verilir. Yani, diğer tüm katılımcılar ancak ilgili katılımcıdaki odak sembolüne tıklayarak odağın onaylanmasından sonra odağı edinebilir. Bloke etmeyen odak atamasında her katılımcı, güncel odak sahibinin onayının beklenmesi gerekmeden odağı her zaman edinebilir.
	Rakip VNC odağının zaman sınırlaması	Güncel odak sahibinin, odağın geri çekilmesine itiraz edebileceği veya odağın verilmesini engelleyebileceği zaman sınırlaması. Bir katılımcı, odak talep ederse tüm katılımcılarda odak değişikliğinin reddedilebileceği bir diyalog açılır.
Odak sembolü		İlgili katılımcıda VNC odağının güncel durumu: Başka katılımcı odağa sahiptir. Fare ve alfa klavye kilitlidir.
		İlgili katılımcıda VNC odağının güncel durumu: Güncel katılımcı odağa sahiptir. Girişler mümkündür.
		İlgili katılımcıda VNC odağının güncel durumu: Odağın başka katılımcıya verilmesi için odak sahibine sorgu. Odak kesin olarak atanana kadar fare ve alfa klavye kilitlidir.

**Engellenmeyen VNC odağını etkinleştir** ayarında bir açılır pencere açılır. Bu diyalogla, başvuran katılımcıya odağın devredilmesini önlemek için kullanılabilir. Bu gerçekleşmezse ayarlı zaman sınırlamasından sonra odak, başvuran katılımcıya geçer.



**VNC odağını mümkün hale getir** kontrol kutusunu, ör. ITC endüstri bilgisayarı gibi yalnızca özellikle bu amaca uygun HEIDENHAIN cihazlarıyla bağlantılı olarak etkinleştirin.

## Backup ve Restore

**NC/PLC Backup** ve **NC/PLC Restore** fonksiyonlarıyla tek klasörleri veya komple **TNC**: sürücüsünü yedekleyebilir ve geri yükleyebilirsiniz. Yedekleme dosyalarını yerel olarak kaydedebilir, bir ağ sürücüsünde ve USB veri taşıyıcılarında belleğe alabilirsiniz.

Backup programı, PC-Tool TNCbackup (TNCremo bileşeni) tarafından da işlenebilen bir \*. **tncbck** dosyası oluşturur.

Restore programı hem bu dosyaları hem de mevcut TNCbackup programlarının dosyalarını geri yükleyebilir. Kumandanın dosya yöneticisinde bir \*. tncbck dosyası seçildiğinde, otomatik olarak **NC/PLC Restore** programı başlatılır.

Yedekleme ve geri yükleme işlemleri birkaç adıma ayrılır. **İLERİ** ve **GERİ** yazılım tuşlarıyla bu adımların arasında geçiş yapabilirsiniz. Bir adıma ait özel eylemler seçmeli yazılım tuşları olarak ekrana gelir.

### NC/PLC Backup veya NC/PLC Restore açma

Fonksiyonu aşağıdaki şekilde açın:

- ▶ Ekranın alt tarafındaki görev çubuğunu açın
- ▶ **HEROS menüsü** ögesini açmak için yeşil HEIDENHAIN butonuna basın
- ▶ **Tools** menü noktasını seçin
- ▶ **NC/PLC Backup** veya **NC/PLC Restore** menü noktasını seçin
- > Kumanda, açılır pencereyi açar.

### Verileri yedekleme

Kumanda (Backup) verilerini aşağıdaki şekilde yedekleyin:

- ▶ **NC/PLC Backup** ögesini seçin
- ▶ Tip seçin
  - **TNC:** sürücüsünü yedekleyin
  - Dizin ağacını yedekleme: Yedeklenecek dizinin dosya yönetiminde seçimi
  - Makine yapılandırmasını yedekleme (sadece makine üreticileri için)
  - Tam backup (sadece makine üreticileri için)
  - Yorum: Backup için serbestçe seçilebilir yorum
- ▶ **İLERİ** yazılım tuşunu kullanarak sonraki adımı seçin
- ▶ Gerekirse **NC YAZILIMI DURDUR** yazılım tuşuyla kumandayı durdurun
- ▶ Dışlama ilkelerini tanımlama
  - Ön ayarlı kuralları kullanma
  - Kendi kurallarını tabloya yazma
- ▶ **İLERİ** yazılım tuşunu kullanarak sonraki adımı seçin
- > Kumanda, yedeklenen dosyaların bir listesini oluşturur.
- ▶ Listeyi kontrol edin. Gerekirse dosyaların seçimini kaldırın
- ▶ **İLERİ** yazılım tuşunu kullanarak sonraki adımı seçin
- ▶ Yedekleme dosyasının adını girin
- ▶ Bellek yolunu seçin
- ▶ **İLERİ** yazılım tuşunu kullanarak sonraki adımı seçin
- > Kumanda, yedekleme dosyasını oluşturur.
- ▶ **OK** yazılım tuşuyla onaylayın
- > Kumanda, yedeklemeyi tamamlar ve NC yazılımını yeniden başlatır.



**Verileri geri yükleme****BILGI****Dikkat, veri kaybı yaşanabilir!**

Yeniden veri oluşturma (Restore fonksiyonu) sırasında sorgu yapılmadan mevcut tüm verilerin üzerine yazılır. Kumanda, yeniden veri oluşturma öncesinde mevcut verileri otomatik olarak yedekleme işlemini uygulamaz. Akım kesintisi ya da diğer problemler yeniden veri oluşturma işleminde hataya neden olabilir. Bu aşamada veriler geri alınamayacak şekilde zarar görebilir ya da silinebilir.

- ▶ Yeniden veri oluşturmadan önce yedekleme yardımıyla mevcut verileri yedekleyin

Verileri aşağıdaki şekilde geri yükleyebilirsiniz (Restore):

- ▶ **NC/PLC Restore** ögesini seçin
- ▶ Yeniden yüklenecek arşivi seçin
- ▶ **İLERİ** yazılım tuşunu kullanarak sonraki adımı seçin
- > Kumanda, geri yüklenen dosyaların bir listesini oluşturur.
- ▶ Listeyi kontrol edin. Gerekirse dosyaların seçimini kaldırın
- ▶ **İLERİ** yazılım tuşunu kullanarak sonraki adımı seçin
- ▶ Gerekirse **NC YAZILIMI DURDUR** yazılım tuşuyla kumandayı durdurun
- ▶ Arşivi açma
- > Kumanda, dosyaları geri yükler.
- ▶ **OK** yazılım tuşuyla onaylayın
- > Kumanda, NC yazılımını yeniden başlatır.



## 9.4 Firewall

### Uygulama

Kumanda, kumandanın ve gerekirse Sandbox'un birincil ağ arayüzü için bir Firewall kurma seçeneği sağlar. Gelen ağ trafiği gönderici ve servise göre engellenebilecek ve/veya bir mesaj gösterilecek şekilde yapılandırabilirsiniz.

Firewall, kumandanın ikinci ağ arayüzü yani makine ağı için başlatılamaz.

Firewall'ı etkinleştirdiğinizde kumanda bunu görev çubuğunun sağ altındaki bir simgeyle görüntüler. Firewall'ın etkinleştirildiği güvenlik derecesine göre, bu sembol değişir ve güvenlik ayarlarının derecesi hakkında bilgi verir:

Sembol	Anlamı
	Firewall konfigürasyona göre etkinleştirilmesine rağmen, Firewall aracılığıyla bir koruma henüz söz konusu değildir. Bu durum ör. ağ arayüzünün yapılandırmasında dinamik bir IP adresinin kullanılıyorsa ancak DHCP sunucusu henüz bir tane atamamışsa söz konusudur.
	Firewall, orta güvenlik derecesiyle etkinleştirildi
	Firewall, yüksek güvenlik derecesiyle etkinleştirildi SSH dışındaki tüm servisler kilitlemiştir.



Standart ayarların ağ uzmanınız tarafından kontrol edilmesini ve gerekirse değiştirilmesini sağlayın.

### Firewall konfigürasyonu

Firewall'ı aşağıdaki şekilde yapılandırabilirsiniz:



- ▶ Ekranın alt tarafındaki görev çubuğunu açın
- ▶ **HEROS menüsü** ögesini açmak için yeşil HEIDENHAIN butonuna basın
- ▶ **Ayarlar** menü noktasını seçin
- ▶ **Güvenlik duvarı** menü noktasını seçin
- > Kumanda **Güvenlik duvarı ayarları** diyalogunu açar.

Firewall'ı hazırlanan standart ayarlarla etkinleştirin:

- ▶ Firewall'ı etkinleştirmek için **Aktif** seçeneğini belirleyin
- ▶ **Standart değer belirleyin** butonuna basın
- ▶ Değişiklikleri **Kullanım** fonksiyonuyla kabul edin
- > Kumanda HEIDENHAIN tarafından önerilen standart ayarları etkinleştirir.
- ▶ Diyalogdan **OK** fonksiyonuyla çıkın

### Firewall ayarları

Ayar	Anlamı
Etkin	Firewall'ı açma veya kapatma

Ayar	Anlamı
Arayüz	<p>Arayüzü seçme</p> <p><b>eth0</b> arayüzünün seçimi, genelde MC ana bilgisayarında X26'ya; <b>eth1</b>'de ise X116'ya tekabül eder.</p> <p>Ağ ayarlarındaki arayüzleri arayüzler sekmesinde kontrol edebilirsiniz. İki Ethernet arayüzlü ana bilgisayar ünitelerinde, makine ağı için DHCP sunucusu, birincil olmayan ikinci için varsayılan olarak etkindir. Firewall, bu ayarla <b>eth1</b> için etkinleştirilemez, çünkü Firewall ve DHCP sunucusu birbirlerini karşılıklı olarak dışarıda bırakır.</p>
Diğer kilitli paketlerin bildirilmesi	<p>Firewall'ı yüksek güvenlik derecesiyle etkinleştirme</p> <p>SSH dışındaki tüm servisler kilitlenmiştir.</p>
ICMP-Echo yanıtını kilitleme	<p>Bu seçenek ayarlanmışsa kumanda artık PING talebine cevap vermez</p>
Hizmet	<p>Bu sütunda, bu diyalogla yapılandırılan servislerin kısa tanımı verilmiştir. Servislerin kendi kendine başlatılıp başlatılmadığının konfigürasyon için bir önemi yoktur.</p> <ul style="list-style-type: none"> <li>■ <b>DNC</b>; DNC sunucusunun, RemoTools SDK yardımıyla geliştirilen harici uygulamalar için RPC protokolü üzerinden sunduğu hizmeti tanımlar (port 19003)</li> </ul> <div style="border: 1px solid black; padding: 5px; margin: 5px 0;"> <p> Diğer bilgileri RemoTools SDK el kitabında bulabilirsiniz.</p> </div> <ul style="list-style-type: none"> <li>■ <b>LDAPS</b>, kullanıcı verileri ve kullanıcı yönetiminin yapılandırmasının kaydedildiği sunucuyu içerir.</li> <li>■ <b>LSV2; TNCremo</b>, TeleServis ve diğer HEIDENHAIN PC araçları için işlevselliği içerir (port 19000)</li> </ul> <div style="border: 1px solid black; padding: 5px; margin: 5px 0;"> <p> Kullanıcı yönetimi etkin olduğunda SSH üzerinden yalnızca güvenli ağ bağlantıları oluşturabilirsiniz. Kumanda LSV2 bağlantılarını seri arayüzler (COM1 ve COM2) ve kullanıcı tanımlaması olmayan ağ bağlantıları üzerinden otomatik olarak kilitlet.</p> <p>Kullanıcı yönetimi etkin olmadığında kumanda, güvenli olmayan LSV2 veya RPC bağlantılarını da otomatik olarak engeller. Makine üreticisi, opsiyonel makine parametreleri <b>allowUnsecureLsv2</b> (No. 135401) ve <b>allowUnsecureRpc</b> (No. 135402) ile kumandanın güvenli olmayan bağlantılara izin verip vermediğini belirleyebilir. Bu makine parametreleri veri nesnesi <b>CfgDncAllowUnsecur</b> (135400) içinde yer almaktadır.</p> </div> <ul style="list-style-type: none"> <li>■ <b>SMB</b>, NC'de bir Windows serbest sürüşü oluşturulursa sadece gelen SMB bağlantılarını referans alır. Giden SMB bağlantıları (NC'ye bir Windows onayı bağlanırsa) bu ayarlar tarafından etkilenmez</li> <li>■ <b>SSH</b>, SecureShell-Protokoll'ü (Bağlantı noktası 22) tanımlar. Bu SSH protokolü üzerinden HEROS 504 itibariyle LSV2, aktif kullanıcı yönetiminde güvenli biçimde işlem görür</li> </ul> <p><b>Diğer bilgiler:</b> "Harici uygulamaların kullanıcı kimlik doğrulaması", Sayfa 425</p> <ul style="list-style-type: none"> <li>■ <b>VNC</b> protokolü ekran içeriğine erişim anlamına gelir. Bu hizmeti kilitlemeniz durumunda HEIDENHAIN Teleservis programlarıyla da ekran içeriğine (ör. <b>Ekran alıntısı</b>) erişilemez. Bu servis engellenirse kumanda HEROS'un VNC konfigürasyon diyalogunda, Firewall'da <b>VNC</b> öğesinin engellendiğini bildiren bir uyarı verir</li> </ul>

Ayar	Anlamı
Yöntem	<p>Kurulabilirliği yapılandırma</p> <p><b>Metot</b> altında hizmetin erişilebilir olup olmadığını yapılandırabilirsiniz:</p> <ul style="list-style-type: none"> <li>■ <b>Hepsine yasakla</b>, kimse için erişilemez</li> <li>■ <b>Hepsine izin ver</b>, herkes için erişilebilir</li> <li>■ <b>Bazılarına izin ver</b>, yalnızca bazıları için erişilebilir</li> </ul> <p><b>Bazılarına izin ver</b> seçeneğini belirlediğinizde ilgili hizmete erişimin izin verileceği bilgisayar girmeniz gerekir. <b>Bilgisayar</b> altında bir ad girilmezse kumanda, yapılandırmayı kaydederken otomatik olarak <b>Hepsine yasakla</b> ayarını etkinleştirir.</p>
Protokollendirme	<p><b>Protokollendirme</b> etkin olduğunda kumanda, bu hizmet için bir ağ paketi engellendiğinde <b>kırmızı</b> bir mesaj gösterir. Bu hizmet için bir ağ paketi kabul edildiğinde kumanda mavi bir mesaj gösterir.</p>
Bilgisayar	<p><b>Metot</b> seçeneğinde <b>Bazılarına izin ver</b> ayarını belirlediğinizde burada bilgisayarları girin.</p> <p>Bilgisayarlar IP adresi veya host ismiyle girilebilir. Birden fazla bilgisayarı bir virgülle ayırın. Bir host ismi kullandığınızda kumanda, diyalog sonlandırılırken veya kaydedilirken bu host isminin bir IP adresine tercüme edilip edilemeyeceğini kontrol eder. Bu söz konusu değilse kumanda bir hata mesajı görüntüler ve diyalog sonlandırılmaz.</p> <p>Geçerli bir host ismi girerseniz kumanda her başlatıldığında bu host ismi bir IP adresine tercüme edilir. Adla girilen bir bilgisayar IP adresini değiştirirse kumandayı yeniden başlatmak veya Firewall'ın yapılandırmasını formal olarak değiştirmek gerekli olabilir. Ardından kumanda Firewall içerisinde yeni IP adresini bir host ismi için kullanır.</p>
Gelişmiş seçenekler	Bu ayarlar, sadece ağ uzmanlarınız içindir
Standart değerleri belirle	Ayarları HEIDENHAIN tarafından tavsiye edilen standart değerlere sıfırlama

## 9.5 Veri arayüzü oluşturun

### TNC 320 Üzerinde seri arayüzleri

TNC 320 aktarım protokolünü, LSV2 seri veri aktarımı için otomatik olarak kullanır. **baudRateLsv2** (No. 106606) makine parametresindeki Baud oranına kadar LSV2 protokolündeki parametreler sabit olarak belirtilmiştir.



Kullanıcı yönetimi etkin olduğunda SSH üzerinden yalnızca güvenli ağ bağlantıları oluşturabilirsiniz. Kumanda LSV2 bağlantılarını seri arayüzler (COM1 ve COM2) ve kullanıcı tanımlaması olmayan ağ bağlantıları üzerinden otomatik olarak kilitlet.

Kullanıcı yönetimi etkin olmadığında kumanda, güvenli olmayan LSV2 veya RPC bağlantılarını da otomatik olarak engeller. Makine üreticisi, opsiyonel makine parametreleri **allowUnsecureLsv2** (No. 135401) ve **allowUnsecureRpc** (No. 135402) ile kumandanın güvenli olmayan bağlantılara izin vermediğini belirleyebilir. Bu makine parametreleri veri nesnesi **CcfgDncAllowUnsecur** (135400) içinde yer almaktadır.

### Uygulama

**RS232** (no. 106700) makine parametresinde başka bir aktarım tipi (arayüz) belirleyebilirsiniz. Aşağıda açıklanan ayar olanakları sadece yeni tanımlanan arayüz için etkilidir.

Bir veri arayüzünü aşağıdaki şekilde ayarlarsınız:

MOD

- ▶ **MOD** tuşuna basın
- ▶ 123 anahtar sayısını girin
- ▶ **RS232** (no. 106700) makine parametresinde arayüzü tanımlayın

### RS-232 arayüzünü oluşturun

RS-232 arayüzünü aşağıdaki şekilde ayarlarsınız:

- ▶ **RS232** klasörünü açın
- > Kumanda aşağıdaki makine parametreleriyle ayar olanaklarını gösterir.

#### **BAUD ORANINI ayarlama** (**baudRate no. 106701**)

BAUD ORANI ile veri aktarımı hızını tanımlayabilirsiniz.

110 ve 115.200 Baud arasında bir değer girin.

### Protokol ayarı (protocol no. 106702)

Veri aktarımı protokolü seri aktarımın veri akışını kumanda eder.



Dikkat edilmesi gerekenler:

- **BLOCKWISE** ayarı, verilerin bloklar halinde bütünleştirilerek aktarıldığı veri aktarım biçimini gösterir.
- **BLOCKWISE** ayarı, önceki kumandaların blok halindeki veri alışı ve eş zamanlı olarak blok halindeki işlem ile **aynı değildir**. Bu fonksiyon güncel kumandalarda artık kullanıma sunulmaz.

Ayar	Veri aktarım protokolü
STANDART	Standart veri aktarımı Satırlar halinde aktarım
BLOCKWISE	Paket halinde veri aktarımı
RAW_DATA	Protokolsüz aktarım Sadece karakter aktarımı

### Veri bitleri ayarı (dataBits no. 106703)

dataBits ayarı ile bir işaretin 7 ya da 8 veri bit'i ile aktarılacağını tanımlarsınız.

### Parite kontrolü (parity no. 106704)

Parite biti ile, aktarım hatalarının kontrol edilip edilmeyeceğini tanımlayabilirsiniz.

Parite biti üç farklı türde oluşturulabilir:

Ayar	Anlamı
NONE	Parite yapısı yok Hata algılamasından vazgeçersiniz.
EVEN	Düz parite Alıcı değerlendirmesi sırasında ayarlanan bitlerde tek sayı algılaması durumunda bir hata mevcuttur.
ODD	Düz olmayan parite Alıcı değerlendirmesi sırasında ayarlanan bitte çift sayı algılaması durumunda bir hata mevcuttur.

### Dur bitleri ayarı (stopBits no. 106705)

Seri veri aktarımı sırasında başlangıç biti ve bir veya iki dur biti ile alıcıya, her aktarılan işaret için bir senkronizasyon sağlanır.

### Handshake ayarı (flowControl no. 106706)

Bir Handshake ile iki cihaz veri aktarımı kontrolü gerçekleştirir. Yazılım Handshake ve donanım Handshake arasında ayrıştırma yapılır.

Ayar	Anlamı
NONE	Veri akış kontrolü yok Handshake etkin değil
RTS_CTS	Donanım Handshake'i RTS etkin yoluyla aktarım durdurması
XON_XOFF	Yazılım Handshake'i DC3 (XOFF) etkin yoluyla aktarım durdurması

### Dosya operasyonu için dosya sistemi (fileSystem no. 106707)

**fileSystem** ile seri arayüz için dosya sistemini belirleyin. Özel bir dosya sistemine ihtiyaç duymuyorsanız bu makine parametresi gerekli değildir.

Ayar	Anlamı
EXT	Yazıcı veya HEIDENHAIN dışındaki aktarım yazılımı için minimum dosya sistemi. Önceki kumandaların EXT1 ve EXT2 işletim türüne uygundur.
FE1	TNCserver bilgisayar yazılımı veya harici bir disk birimiyle iletişim

### Block Check Character (bccAvoidCtrlChar no. 106708)

Block Check Karakter (BCC) bir blok kontrol karakteridir. BCC, hata algılamasını kolaylaştırmak için bir aktarım bloğuna eklenir.

Ayar	Anlamı
TRUE	BCC'nin bir kumanda karakteriyle aynı olmadığını belirler.
FALSE	Fonksiyon etkin değil

### RTS hattının durumu (rtsLow no. 106709)

Bu isteğe bağlı parametreyle RTS hattının bekleme durumunda hangi seviyeye sahip olacağını belirlersiniz.

Ayar	Anlamı
TRUE	Bekleme durumunda seviye <b>low</b> üzerindedir
FALSE	Bekleme durumunda seviye <b>high</b> üzerindedir

### ETX alımından sonra davranışın tanımlanması (noEotAfterEtx no. 106710)

Bu isteğe bağlı parametreyle bir ETX karakteri (End of Text) alındıktan sonra bir EOT karakterinin (End of Transmission) gönderilip gönderilmeyeceğini belirlersiniz.

Ayar	Anlamı
TRUE	EOT karakteri gönderilmez.
FALSE	Kumanda EOT karakterini gönderir.

### TNCserver ile veri aktarımı ayarları

TNCserver bilgisayar yazılımıyla verileri aktardığınızda **RS232** (no. 106700) makine parametresinde aşağıdaki ayarlara ihtiyacınız vardır:

Parametre	Seçim
Baud'da veri aktarımı oranı	TNCserver'deki ayarla örtüşmelidir
Veri aktarım protokolü	BLOCKWISE
Her aktarılan işaretteki veri Bit'leri	7 Bit
Parite kontrolünün türü	EVEN
Durdurma Bit'i sayısı	1 durdurma Bit'i
Handshake türü	RTS_CTS
Dosya operasyonu için dosya sistemi	FE1

### Veri aktarımı için HEIDENHAIN yazılımı

#### Uygulama

HEIDENHAIN, TNCremo yazılımıyla bir Windows bilgisayarının bir HEIDENHAIN kumandasıyla bağlanmasını ve verilerin aktarılması sağlar.

#### Ön koşullar

TNCremo için sistem gereksinimleri:

- Bilgisayarın işletim sistemi:
  - Windows 8
  - Windows 10
- Bilgisayarda 2 GB çalışma belleği
- Bilgisayarda 15 MB boş bellek
- Kumandaya ağ bağlantısı



## Fonksiyon tanımı

TNCremo veri aktarımı yazılımını aşağıdaki alanları içerir:

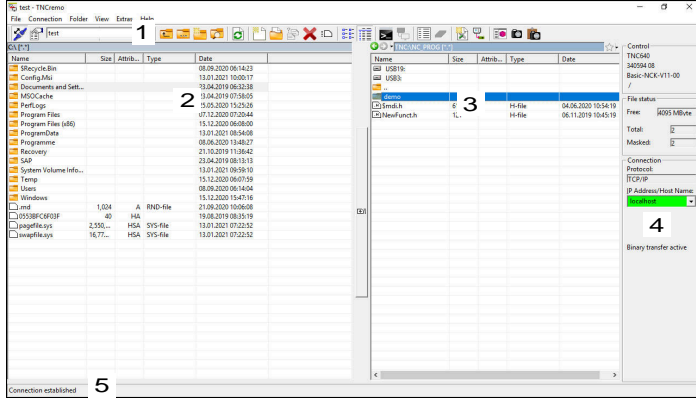

- 1 Alet çubuğu  
Bu alanda TNCremo'nun en önemli fonksiyonlarını bulabilirsiniz.
- 2 Bilgisayar dosya listesi  
TNCremo, bu alanda örneğin bir Windows bilgisayarının sabit diski veya bir USB belleği gibi bağlı olan sürücünün tüm klasörlerini ve dosyalarını görüntüler.
- 3 Kumanda dosya listesi  
TNCremo, bu alanda bağlı olan kumanda sürücüsünün tüm klasörlerini ve dosyalarını görüntüler.
- 4 Durum göstergesi  
TNCremo, güncel bağlantıyla ilgili bilgileri durum göstergesinde görüntüler.
- 5 Bağlantı durumu  
Bağlantı durumu güncel bir bağlantının etkin olup olmadığını görüntüler.



Daha fazla bilgiyi TNCremo entegre yardım sisteminde bulabilirsiniz.

Bağlama duyarlı TNCremo yazılımı yardım fonksiyonunu **F1** tuşuyla açın.

## TNCremo'yu kurma

TNCremo'yu bir bilgisayara aşağıdaki şekilde kurabilirsiniz:

- ▶ SETUP.EXE kurulum programını Explorer ile çalıştırın
- ▶ Kurulum rutininin talimatlarını takip edin

## TNCremo'yu çalıştırma

TNCremo'yu Windows 10 altında aşağıdaki şekilde çalıştırırsınız:

- ▶ Windows tuşuna basın
  - ▶ HEIDENHAIN klasörünü seçin
  - ▶ TNCremo'yu seçin
- veya
- ▶ TNCremo masaüstü simgesine çift tıklayın

## Bağlantıyı yapılandırın

Kumandaya bağlanmadan önce bağlantıyı yapılandırmanız gerekir.

Bir bağlantıyı aşağıdaki şekilde yapılandırabilirsiniz:



- ▶ **Yapılandırmayı belirle** fonksiyonunu seçin
- ▶ TNCremo **bağlantı yapılandırması** penceresini açar.
- ▶ **Yönetim** sekmesini seçin
- ▶ **Yeni...** fonksiyonunu seçin
- ▶ TNCremo **Yeni yapılandırma** penceresini açar.
- ▶ Bağlantı adını girin
- ▶ **OK** ögesini seçin
- ▶ TNCremo, **Bağlantı** sekmesini otomatik olarak açar.
- ▶ **Bağlantı türü** ögesini seçin



Önceden ayarlanan bağlantı türünü kullanırsanız Ethernet arayüzü üzerinden bir ağ bağlantısı (TCP/IP) gerçekleşir.

- ▶ **Ayarlar** sekmesini seçin
- ▶ Kumandanın **IP adresini/host ismini** girin
- ▶ **OK** ögesini seçin
- ▶ TNCremo yapılandırmayı kaydeder.

## Kumanda ile bağlantı kurma

Bir bağlantı yapılandırdığınızda bilgisayarı kumandayla bağlayabilirsiniz.

Kumandaya olan bağlantıyı aşağıdaki şekilde oluşturursunuz:

- ▶ Seçim menüsünde yapılandırılan bağlantıyı seçin



- ▶ **Bağlantı oluşturma** fonksiyonunu seçin
- ▶ Kumanda ile bağlantı oluşturulur.

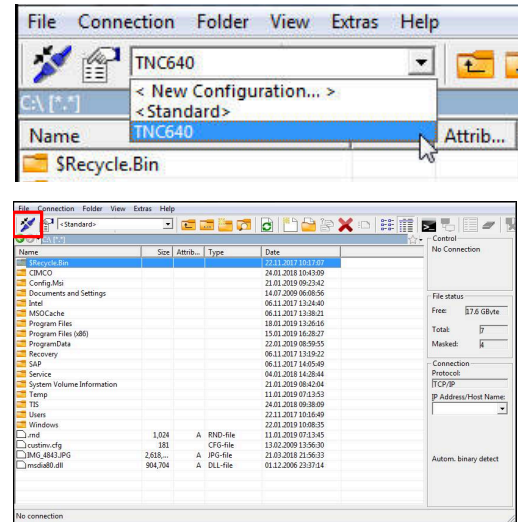
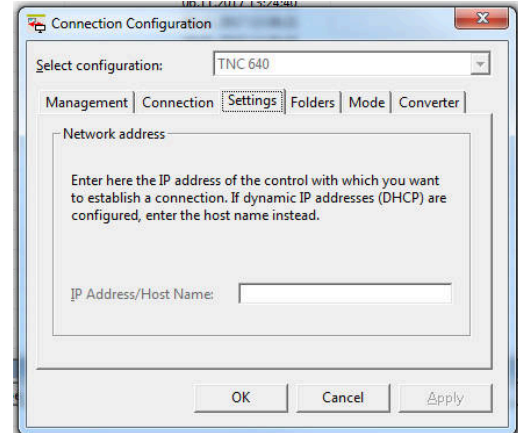

### Sürücüyü değiştirme

Bilgisayarın TNCremo'da görüntülenen sürücüsüne veya kumandaya geçiş yapabilirsiniz.

Görüntülenen sürücüyü aşağıdaki şekilde değiştirebilirsiniz:

- ▶ Bilgisayarın veya kumandanın dosya listesini seçin



- ▶ **Klasör/sürücü seçme** fonksiyonunu seçin
- > TNCremo bir açılır pencere açar.
- ▶ İstedığınız sürücüyü seçme menüsünde seçin
- ▶ **OK** öğesini seçin
- > TNCremo seçilen sürücüyü görüntüler.

### Uyarılar

- Kullanıcı yönetimi etkin olduğunda SSH üzerinden yalnızca güvenli ağ bağlantıları oluşturabilirsiniz. Kumanda LSV2 bağlantılarını seri arayüzler (COM1 ve COM2) ve kullanıcı tanımlaması olmayan ağ bağlantıları üzerinden otomatik olarak kilitler.

Kullanıcı yönetimi etkin olmadığına kumanda, güvenli olmayan LSV2 veya RPC bağlantılarını da otomatik olarak engeller. Makine üreticisi, opsiyonel makine parametreleri **allowUnsecureLsv2** (No. 135401) ve **allowUnsecureRpc** (No. 135402) ile kumandanın güvenli olmayan bağlantılara izin verip vermediğini belirleyebilir. Bu makine parametreleri veri nesnesi **CCfgDncAllowUnsecur** (135400) içinde yer almaktadır.

- TNCremo yazılımının güncel sürümünü ücretsiz olarak **HEIDENHAIN ana sayfası** adresinden indirebilirsiniz.

## 9.6 Ethernet arayüzü

### Giriş

Kumandayı bir ağa istemci olarak bağlamak için kumanda standart olarak bir Ethernet arayüzü ile donatılmıştır.

Kumanda, verileri Ethernet arayüzü üzerinden aşağıdaki protokollerle aktarır:

- **CIFS** (common internet file system) veya **SMB** (server message block)  
Kumanda protokollerde 2, 2.1 ve 3 sürümlerini destekler.
- **NFS** (network file system)  
Kumanda bu protokolde 2 ve 3 sürümlerini destekler.



- Makineleri güvenli bir ağda işleterek verilerinizi ve kumandayı koruyun.
- Güvenlik boşluklarından kaçınmak için tercihen **SMB** ve **NFS** protokollerinin güncel sürümlerini kullanın.

### Bağlantı seçenekleri

Kumandanın Ethernet arayüzünü X26 RJ45 bağlantısından ağa bağlayabilir veya doğrudan bir bilgisayara bağlayabilirsiniz. Bağlantı, galvanizlenmiş şekilde komut elektroniğinden ayrılmıştır.

Kumandayı ağa bağlamak için Twisted Pair kablosunu kullanın.



- Kumanda ile düğüm noktası arasında mümkün olan maksimum kablo uzunluğu, kablonun kalite sınıfına, kablo kılıfına ve ağ tipine bağlıdır.

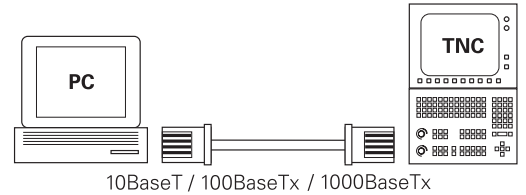

### Ethernet bağlantısı sembolü

Sembol	Anlamı
	<p>Ethernet bağlantısı</p> <p>Kumanda, sembolü görev çubuğunun sağ altında görüntüler.</p> <p><b>Diğer bilgiler:</b> "Genel görünüm görev çubuğu", Sayfa 359</p> <p>Sembole tıkladığınızda kumanda bir açılır pencere açar. Açılır pencere aşağıdaki bilgileri ve fonksiyonları içerir:</p> <ul style="list-style-type: none"> <li>■ Bağlı ağlar Ağ bağlantısını kesebilirsiniz. Ağ adını seçtiğinizde bağlantıyı yeniden oluşturabilirsiniz.</li> <li>■ Mevcut ağlar</li> <li>■ VPN bağlantıları Güncel olarak işlevsiz</li> </ul>

## Ağ ayarları penceresi

**Ağ ayarları** penceresi ile kumandanın Ethernet arayüzü için ayarları tanımlayabilirsiniz.



Kumandanın bir ağ uzmanı tarafından yapılandırılmasını sağlayın.

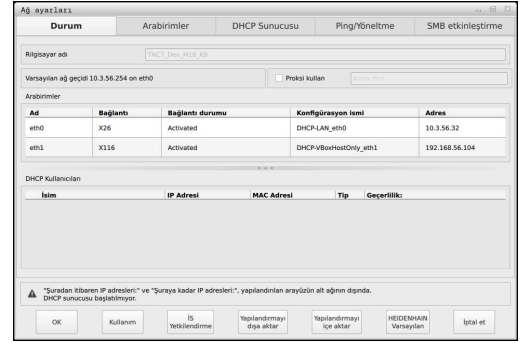

### Durum sekmesi

**Durum** sekmesi aşağıdaki bilgileri ve ayarları içerir:

Alan	Bilgi veya ayar
Alan	Kumanda, kumandanın firma ağında görüntülediği adı gösterir. Bu adı değiştirebilirsiniz.
<b>Varsayılan ağ geçidi</b>	Kumanda varsayılan ağ geçidini ve kullanılan Ethernet arayüzünü görüntüler.
<b>Proksi kullan</b>	Bir Proxy sunucusunun <b>adresini</b> ve <b>bağlantı noktasını</b> ağda tanımlayabilirsiniz.
<b>Arabirimler</b>	Kumanda mevcut Ethernet arayüzlerine bir genel bakışı görüntüler. Bir ağ bağlantısı bulunmadığında tablo boştur. Kumanda tabloda aşağıdaki bilgileri görüntüler: <ul style="list-style-type: none"> <li>■ <b>İsim</b>, ör. <b>eth0</b></li> <li>■ <b>Bağlantı</b>, ör. <b>X26</b></li> <li>■ <b>Bağlantı durumu</b>, ör. <b>CONNECTED</b></li> <li>■ <b>Konfigürasyon ismi</b>, ör. <b>DHCP</b></li> <li>■ <b>Adres</b>, ör. <b>10.7.113.10</b></li> </ul> <b>Diğer bilgiler:</b> "Arabirimler sekmesi", Sayfa 387

Alan	Bilgi veya ayar
DHCP Kullanıcıları	<p>Kumanda, makine ağında dinamik IP adresi alan cihazlara bir genel bakışı görüntüler. Makine ağının diğer ağ bileşenlerine bir bağlantı bulunmadığında tablonun içeriği boştur.</p> <p>Kumanda tabloda aşağıdaki bilgileri görüntüler:</p> <ul style="list-style-type: none"><li>■ <b>İsim</b> Cihazın host ismi ve bağlantı durumu Kumanda, aşağıdaki bağlantı durumlarını gösterir:<ul style="list-style-type: none"><li>■ Yeşil: Bağlı</li><li>■ Kırmızı: Bağlantı yok</li></ul></li><li>■ <b>IP adresi</b> Cihazın dinamik olarak verilen IP adresi</li><li>■ <b>MAC adresi</b> Cihazın fiziksel adresi</li><li>■ <b>Tip</b> Bağlantı tipi Kumanda, aşağıdaki bağlantı tiplerini gösterir:<ul style="list-style-type: none"><li>■ TFTP</li><li>■ DHCP</li></ul></li><li>■ <b>Geçerlilik:</b> IP adresinin yenilenmeden geçerli olduğu son tarih</li></ul> <p>Makine üreticisi bu cihazlar için ayarlar uygulayabilir. Makine el kitabını dikkate alın!</p>

**Arabirimler sekmesi**

Kumanda **Arabirimler** sekmesinde mevcut Ethernet arayüzlerini görüntüler.

**Arabirimler** sekmesi aşağıdaki bilgileri ve ayarları içerir:

Sütun	Bilgi veya ayar
<b>İsim</b>	Kumanda, Ethernet arayüzü adını gösterir. Bir şalterle bağlantıyı etkinleştirebilir veya devre dışı bırakabilirsiniz.
<b>Bağlantı</b>	Kumanda ağ bağlantısının numarasını gösterir.
<b>Bağlantı durumu</b>	Kumanda, Ethernet arayüzünün bağlantı durumunu gösterir. Aşağıdaki bağlantı durumları mümkündür: <ul style="list-style-type: none"> <li>■ <b>CONNECTED</b> Birleştir</li> <li>■ <b>DISCONNECTED</b> Bağlantı kesildi</li> <li>■ <b>CONFIGURING</b> IP adresi sunucu tarafından alınır</li> <li>■ <b>NOCARRIER</b> Kablo mevcut değil</li> </ul>
<b>Konfigürasyon ismi</b>	Aşağıdaki fonksiyonları uygulayabilirsiniz: <ul style="list-style-type: none"> <li>■ Ethernet arayüzü profilini seçin Teslimat durumunda iki profil mevcuttur: <ul style="list-style-type: none"> <li>■ <b>DHCP-LAN</b>: Standart şirket ağı için standart arayüz ayarları</li> <li>■ <b>MachineNet</b>: Makine ağının yapılandırmasına ilişkin ikinci, isteğe bağlı Ethernet arayüzünün ayarları</li> </ul> </li> <li>■ Ethernet arayüzünü <b>Reconnect</b> ile yeniden bağlayın</li> <li>■ Seçilen profili düzenleme</li> </ul> <p><b>Diğer bilgiler:</b> "Advanced Network Configuration ile ağ yapılandırması", Sayfa 390</p>



- Etkin bir bağlantının bir profilini değiştirdiğinizde kumanda kullanılan profili güncellemez. İlgili arayüzü **Reconnect** ile yeniden bağlayın.
- Kumanda yalnızca **Ethernet** bağlantı tipini destekler.

**DHCP Sunucusu sekmesi**

Makine üreticisi **DHCP Sunucusu** sekmesiyle kumanda üzerinde makine ağında bir DHCP sunucusu yapılandırabilir. Bu sunucunun yardımıyla kumanda, makine ağının diğer ağ bileşenleriyle bağlantı oluşturabilir, ör. endüstri bilgisayarlarıyla.

Makine el kitabını dikkate alın!

### Ping/Yönelme sekmesi

**Ping/Yönelme** sekmesinde ağ bağlantısını kontrol edebilirsiniz.

**Ping/Yönelme** sekmesi, aşağıdaki bilgileri ve ayarları içerir:

Alan	Bilgi veya ayar
Ping	<p><b>Adres:Port ve Adres:</b></p> <p>Ağ bağlantısını kontrol etmek için bilgisayarın IP adresini ve gerekirse Port numarasını girebilirsiniz.</p> <p>Giriş: Noktalarla ayrılan dört sayı değeri, gerekirse bir Port numarası iki noktayla ayrılır, ör. <b>10.7.113.10:22</b></p> <p>Alternatif olarak bağlantı kurmak istediğiniz bilgisayarın adını da girebilirsiniz.</p> <p>Kontrolü başlatma ve durdurma</p> <ul style="list-style-type: none"> <li>■ <b>Başlat</b> butonu: Kontrolü başlatır Kumanda Ping alanında durum bilgilerini görüntüler.</li> <li>■ <b>Dur</b> butonu: Kontrolü sonlandırır</li> </ul>
Yönelme	<p>Kumanda, ağ yöneticileri için güncel Routing'in işletim sisteminin durum bilgilerini görüntüler.</p>

### SMB onayı sekmesi

**SMB etkinleştirme** sekmesi yalnızca bir VBox programlama alanıyla bağlantılı olarak bulunur.

Kontrol kutusu etkin olduğunda kumanda, kullanılan Windows bilgisayarının Explorer ögesi için bir anahtar sayısı tarafından korunan alanları veya bölümleri sunar, ör. **PLC**. Kontrol kutusunu yalnızca makine üreticisi anahtar sayısı ile etkinleştirilebilir veya devre dışı bırakabilirsiniz.

**NC-Share** sekmesinin içerisinde **TNC VBox Control Panel** ögesinde seçilen bölümün görüntülenmesi için bir sürücü harfi seçersiniz ve sürücüyü ardından **Connect** ile bağlarsınız. Host, programlama alanının bölümlerini görüntüler.



**Ayrıntılı bilgi:** Freze kumandaları için programlama yer' Dokümantasyonu programlama yeri yazılımıyla beraber indirirsiniz.

### Ağ ayarları penceresini açma

Genel ağ ayarlarını aşağıdaki şekilde açarsınız:

- MOD

▶ **MOD** tuşuna basın
  - PGM MGT

▶ NET123 anahtar sayısını girin
  - AĞ

▶ **AĞ** yazılım tuşuna basın
  - AĞ KONFIGÜRE ETM

▶ **AĞ KONFIGÜRE ETM** yazılım tuşuna basın
- ▶ Kumanda **Ağ ayarları** penceresini açar.



**Ağ profillerini dışa ve içe aktarma**

Bir ağ profilini aşağıdaki şekilde dışa aktarabilirsiniz:

- ▶ **Ağ ayarları** penceresini açma
- ▶ **Yapılandırmayı dışa aktar** ögesini seçin
- > Kumanda bir pencere açar.
- ▶ Ağ profili için bir konum seçin, örneğin **TNC:/etc/sysconfig/net**
- ▶ **Aç** ögesini seçin
- ▶ İstenen ağ profilini seçin
- ▶ **Dışa aktar** ögesini seçin
- > Kumanda ağ profilini kaydeder.



**DHCP** ve **eth1** profillerini dışa aktaramazsınız.

Bir ağ profilini aşağıdaki şekilde içe aktarabilirsiniz:

- ▶ **Ağ ayarları** penceresini açma
- ▶ **Yapılandırmayı içe aktar** ögesini seçin
- > Kumanda bir pencere açar.
- ▶ Ağ profilinin konumunu seçin
- ▶ **Aç** ögesini seçin
- ▶ İstenen ağ profilini seçin
- ▶ **OK** ögesini seçin
- > Kumanda güvenlik sorusu olan bir pencere açar.
- ▶ **OK** ögesini seçin
- > Kumanda, seçilen ağ profilini içe aktarır ve etkinleştirir.
- ▶ Gerekirse kumandayı yeniden başlatın



**HEIDENHAIN ön ayarı** düğmesiyle ağ ayarlarının varsayılan ayarlarını içe aktarabilirsiniz.

**Uyarılar**

- Ağ ayarlarında değişiklik yaptıktan sonra kumandayı tercihen yeniden başlatın.
- HEROS işletim sistemi **Ağ ayarları** penceresini yönetir. HEROS diyalog dilini değiştirmek için kumandayı yeniden başlatmanız gerekir.

**Diğer bilgiler:** "HEROS diyalog dilini değiştirme", Sayfa 439

## Advanced Network Configuration ile ağ yapılandırması

### Uygulama

Ağ bağlantısı için profil eklemek, düzenlemek veya kaldırmak için **Gelişmiş ağ yapılandırması** ögesini kullanabilirsiniz.

### Fonksiyon tanımı

HEROS menüsünde **Advanced Network Configuration** butonunu seçtiğinizde kumanda, **Ağ Bağlantıları** penceresini açar.

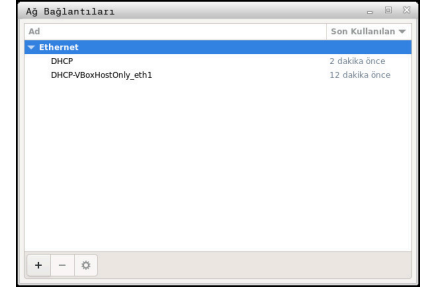

Ağ Bağlantıları penceresi

**Ağ bağlantıları** penceresindeki semboller **Ağ bağlantıları** penceresi aşağıdaki sembolleri içerir:

Sembol	Fonksiyon
+	Ağ bağlantısı ekle
-	Ağ bağlantısı kaldır
⚙️	Ağ bağlantısı düzenle Kumanda <b>Ağ bağlantısı düzenleme</b> penceresini açar. <b>Diğer bilgiler:</b> "Ağ bağlantısı düzenleme penceresi", Sayfa 391

Bir bağlantı etkin olduğunda kumanda başlıkta bir sembol gösterir:

Sembol	Anlamı
🔒	<b>Güvenli bağlantı yapılandırması</b> Kumandaya dışarıdan erişim etkin ve tüm bağlantılar güvenli bir bağlantı yapılandırması kullanıyor.
🔒	<b>Güvenli olmayan bağlantı yapılandırması</b> Kumandaya harici erişim etkin ancak en az bir bağlantı güvenli olmayan bir bağlantı yapılandırması kullanıyor.

**Diğer bilgiler:** "Ekran", Sayfa 75

### Ağ bağlantısı düzenleme penceresi

Kumanda, **Ağ bağlantısı düzenleme** penceresinde üst kısımda ağ bağlantısının bağlantı adını görüntüler. Bu adı değiştirebilirsiniz.

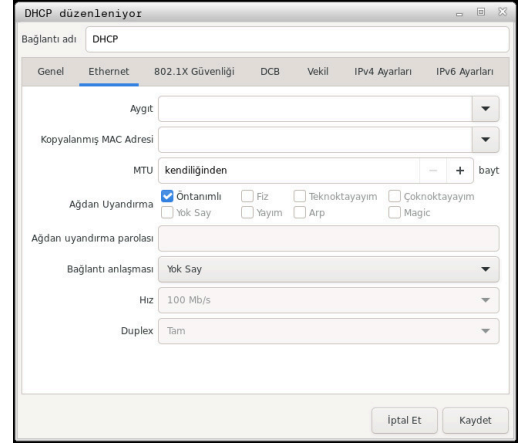

Ağ bağlantısı düzenleme penceresi

Genel sekmesi

Genel sekmesi aşağıdaki ayarları içerir:

Ayar	Anlamı
<b>Öncelikli olarak kendiliğinden bağlan</b>	Burada birden fazla profil kullanıldığında öncelik kullanılarak bağlantı için bir sıra tanımlanabilir. Kumanda, ağı tercih edilen en yüksek öncelikte bağlar. Giriş: <b>-999...999</b>
<b>Tüm kullanıcılar bu ağa bağlanabilir</b>	Burada seçilen ağı tüm kullanıcılar için etkinleştirebilirsiniz.
<b>VPN#ye kendiliğinden bağlan</b>	Güncel olarak işlevsiz
<b>Ölçülen bağlantı</b>	Güncel olarak işlevsiz

**Ethernet** sekmesi

**Ethernet** sekmesi aşağıdaki ayarları içerir:

Ayar	Anlamı
<b>Aygıt</b>	Burada Ethernet arayüzünü seçebilirsiniz. Bir Ethernet arayüzü seçmediğinizde bu profil her Ethernet arayüzü için kullanılabilir. Seçim bir seçim penceresiyle mümkündür
<b>Kopyalanmış MAC adresi</b>	Güncel olarak işlevsiz
<b>MTU</b>	Burada maksimum paket büyüklüğünü bayt cinsinden tanımlayabilirsiniz. Giriş: <b>Kendiliğinden, 1... 10000</b>
<b>Ağdan Uyandırma</b>	Güncel olarak işlevsiz
<b>Ağdan Uyandırma parolası</b>	Güncel olarak işlevsiz
<b>Bağlantı anlaşması</b>	Burada Ethernet bağlantısı ayarlarını yapılandırmanız gerekir: <ul style="list-style-type: none"> <li>■ <b>Yok Say</b> Zaten cihaz üzerinde mevcut olan yapılandırmaları saklayın.</li> <li>■ <b>Kendiliğinden</b> Hız ve dubleks ayarları ağ için otomatik olarak yapılandırılır.</li> <li>■ <b>Elle</b> Hız ve dubleks ayarlarını ağ için manuel olarak yapılandırın. Seçim penceresi yardımıyla seçim</li> </ul>
<b>Hız</b>	Burada hız ayarını seçmeniz gerekir: <ul style="list-style-type: none"> <li>■ <b>10 Mb/s</b></li> <li>■ <b>100 Mb/s</b></li> <li>■ <b>1 Gb/s</b></li> <li>■ <b>10 Gb/s</b></li> </ul> Yalnızca <b>Bağlantı anlaşması</b> seçiminde <b>Elle</b> Seçim penceresi yardımıyla seçim
<b>Duplex</b>	Burada dubleks ayarını seçmeniz gerekir: <ul style="list-style-type: none"> <li>■ <b>Yarım</b></li> <li>■ <b>Tam</b></li> </ul> Yalnızca <b>Bağlantı anlaşması</b> seçiminde <b>Elle</b> Seçim penceresi yardımıyla seçim

**802.1X güvenliği** sekmesi

Güncel olarak işlevsiz

**DCB** sekmesi  
Güncel olarak işlevsiz

Proxy sekmesi  
Güncel olarak işlevsiz

**IPv4 Ayarları** sekmesi  
**IPv4 Ayarları** sekmesi aşağıdaki ayarları içerir:

Ayar	Anlamı
<b>Yöntem</b>	Burada ağ bağlantısı için bir yöntem seçmeniz gerekir: <ul style="list-style-type: none"> <li>■ <b>Kendiliğinden (DHCP)</b> Ağ IP adreslerinin atanması için bir DHCP sunucu kullandığında</li> <li>■ <b>Yalnızca kendiliğinden (DHCP) adresler</b> Ağ IP adreslerinin atanması için bir DHCP sunucu kullandığında ancak DNS sunucusunu manuel olarak atadığınızda</li> <li>■ <b>Elle</b> IP adresini manuel olarak atayın</li> <li>■ <b>Yalnızca Link-Local</b> Güncel olarak işlevsiz</li> <li>■ <b>Diğer bilgisayarlar ile paylaşımlı</b> Güncel olarak işlevsiz</li> <li>■ <b>Pasifleştirilmiş</b> Bu bağlantı için IPv4'ü devre dışı bırakın</li> </ul>
<b>Ek statik adresler</b>	Burada otomatik olarak verilen IP adreslerine ek olarak kurulan statik IP adresleri ekleyebilirsiniz. Yalnızca <b>Yöntem Elle</b> için
<b>Ek DNS sunucuları</b>	Burada, bilgisayar adlarının çözümlenmesi için kullanılan DNS sunucularının IP adreslerini ekleyebilirsiniz. Birden fazla IP adresini virgül ile ayırın. Yalnızca <b>Yöntem Elle</b> ve <b>Yalnızca kendiliğinden (DHCP) adresler</b> için
<b>Ek arama alanları</b>	Burada bilgisayar adları tarafından kullanılan etki alanlarını ekleyebilirsiniz. Birden fazla etki alanını virgül ile ayırın. Yalnızca <b>Yöntem Elle</b> için
<b>DHCP istemci kimliği</b>	Güncel olarak işlevsiz
<b>Bu bağlantının tamamlanması için IPv4 adresleme gerekir</b>	Güncel olarak işlevsiz

**IPv6 ayarları** sekmesi  
Güncel olarak işlevsiz

## Ağ sürücülerini için ayarlar



Kumandanın bir ağ uzmanı tarafından yapılandırılmasını sağlayın.

Ağ sürücülerini kumandaya bağlayabilirsiniz. Kumanda bir ağa bağlıysa ve dosya izinleri verilmişse kumanda dosya yönetimi dizin penceresinde ek sürücülerini gösterir.

**Mount düzenle** penceresinin **Ağ sürücüsü** alanında kumanda, tanımlı tüm ağ sürücülerinin listesini ve her sürücünün durumunu gösterir.

İstediğiniz sayıda ağ sürücüsü tanımlayabilirsiniz ancak aynı anda en fazla yedi tanesini bağlayabilirsiniz.

Kumanda **Log durumu** alanında durum bilgilerini ve hata mesajlarını gösterir.

### Ayarları açma

Ağ sürücülerini için ayarları aşağıdaki şekilde açın:

PGM  
MGT

► **PGM MGT** tuşuna basın

AĞ

► **AĞ** yazılım tuşuna basın

AĞ  
BİRLEŞ.  
TANIML.

► **AĞ BİRLEŞ. TANIML.** yazılım tuşuna basın  
► Kumanda **Mount düzenle** penceresini açar.

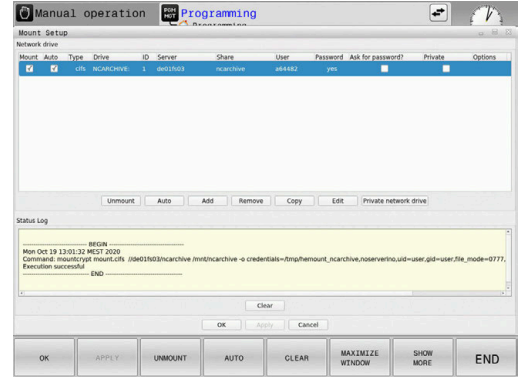

### Yazılım tuşlarına genel bakış

Yazılım tuşu	Buton	Anlamı
BAĞLAN	<b>Bağlan</b>	Ağ sürücüsünü bağla Kumanda, bağlantı etkinken <b>Montj</b> sütunundaki onay kutusunu işaretler.
BAĞLAN	<b>Ayır</b>	Ağ sürücüsünü ayır
OTOM.	<b>Otom.</b>	Kumanda başlatılırken ağ sürücüsünü otomatik bağla Kumanda, otomatik bir bağlantıda <b>Otom.</b> sütunundaki onay kutusunu işaretler.
EKLE	<b>Ekle</b>	Yeni ağ sürücüsü tanımla
ÇIKAR	<b>Kaldır</b>	Mevcut ağ sürücüsünü sil
KOPYALA	<b>Kopyala</b>	Ağ sürücüsünü kopyala
DÜZENLE	<b>Düzenle</b>	Ağ sürücüsünü düzenleme
TEMİZLE	<b>Temizle</b>	<b>Log durumu</b> alanının içeriğini sil
PRIVAT	<b>Özel ağ sürücüsü</b>	Kullanıcı yönetimi etkinken kullanıcıya özel ağ sürücüsü Kumanda, kullanıcıya özel bir bağlantıda <b>Özel</b> sütunundaki onay kutusunu işaretler.

## Ağ sürücüsü ekleme

### Ön koşullar

Ağ sürücüsü bağlantısı için gereksinimler:

- Ağa bağlantı
- Kumanda ağdaki sunucuya ulaşabilmelidir
- Sürücünün erişim verileri ve yolu biliniyor

### Ağ sürücüsü ekleme

Bir ağ sürücüsünü aşağıdaki şekilde eklersiniz:

- ▶ **Ekle** öğesini seçin
- > Kumanda **Mount asistanı** penceresini açar.
- ▶ Sekmelerdeki ayarları tanımlama
- ▶ Her sekmeden sonra **İleri** butonuna basın
- ▶ **Kontrol** sekmesinde ayarları kontrol edin
- ▶ **Kullanım** öğesini seçin
- > Kumanda ağ sürücüsünü bağlar.

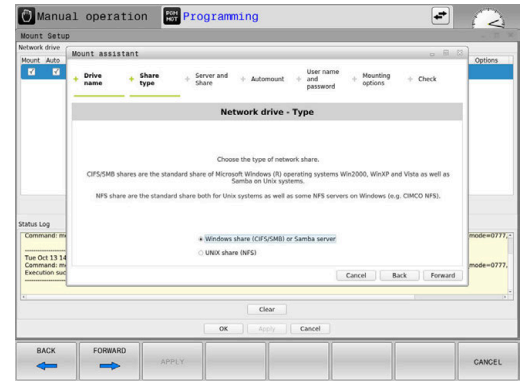

### Ağ sürücüsü ayarları

Kumanda, sizi **Mount asistanı** ile ayarlarda gezindirir.

Sekme	Ayar
<b>Sürücü adı</b>	<ul style="list-style-type: none"> <li>■ <b>Sabit disk adı:</b> Kumandanın dosya yönetiminde ağ sürücüsünün gösterilen adı Kumanda, büyük harflere yalnızca sonunda : varsa izin verir.</li> <li>■ <b>Özel ağ sürücüsü</b> Kullanıcı yönetimi etkinken bağlantı yalnızca onu oluşturan kişi tarafından görülebilir.</li> </ul> <div style="border: 1px solid black; padding: 5px; margin-top: 10px;"> <p><b>i</b> Genel bağlantıları kurmak ve düzenlemek için HEROS.SetShares yetkisi gereklidir. Bu yetkiye sahip olmayan kullanıcılar genel bağlantıları başlatabilirler ve sonlandırabilirler ama yalnızca özel bağlantıları oluşturup düzenleyebilirler. <b>Diğer bilgiler:</b> "Rol tanımı", Sayfa 420</p> </div>
<b>Onay tipi</b>	<p>Aktarım protokolü</p> <ul style="list-style-type: none"> <li>■ <b>Windows paylaşımı (CIFS/SMB) ya da Samba-sunucusu</b></li> <li>■ <b>UNIX paylaşımı (NFS)</b></li> </ul>
<b>Sunucu ve onay</b>	<ul style="list-style-type: none"> <li>■ <b>Sunucu ismi:</b> Sunucu adı veya ağ sürücüsünün IP adresi</li> <li>■ <b>Serbest bırakma adı:</b> Kumanda tarafından erişilen klasörün nasıl etkinleştirileceğinin belirlenmesi</li> </ul>

Sekme	Ayar
Otomatik bağlama	<b>Otomatik bağlanma ("Şifre sor?" seçeneği ile mümkün değil)</b> Kumanda, ağ sürücüsünü başlangıç işleminde otomatik olarak bağlar.
<b>Kullanıcı ve şifre</b> (yalnızca Windows onayında)	<ul style="list-style-type: none"><li>■ <b>Tek Oturum Açma</b> Kullanıcı yönetimi etkinken kumanda şifreli bir ağ sürücüsünü kullanıcı oturum açığında otomatik olarak bağlar.</li><li>■ <b>Windows kullanc ismi</b></li><li>■ <b>Şifre sor? ("Otomatik bağlan" seçeneği ile mümkün değil)</b> Bağlanma sırasında bir parola girilmesinin zorunlu olup olmayacağını seçimi.</li><li>■ <b>Parola</b></li><li>■ <b>Şifre doğrulama</b></li></ul>
<b>Bağlantı seçenekleri</b>	<b>"-o" Mount seçeneği için parametre:</b> Bağlantı için yardımcı parametre
<b>Kontrol</b>	Kumanda tanımlanan ayarların bir özetini gösterir. Ayarları kontrol edebilir ve <b>Kullanım</b> ile kaydedebilirsiniz.



**Bağlantı seçenekleri örnekleri**

Seçenekleri boşluksuz şekilde yalnızca bir virgülle ayırarak girin.

**NFS seçenekleri**

Örnek	Anlamı
rsiz=8192	Bayt cinsinden veri alımı için paket büyüklüğü Giriş aralığı 512 ila 8192
wsize=4096	Bayt cinsinden veri gönderimi için paket büyüklüğü Giriş aralığı 512 ila 8192
soft,timeo=3	Koşullu Mount Kumanda denemeyi tekrarladığında ondalık saniye cinsinden zaman
nfsvers=2	Protokol sürümü

**i** CIMCO NFS yazılımını kullanıyorsanız bu seçeneği ayarlamanız gerekir. CIMCO NFS yalnızca 2 sürümüne kadar NFS'yi destekler.

**SMB seçenekleri**

Örnek	Anlamı
domain=xxx	Etki alanı adı HEIDENHAIN, etki alanını kullanıcı adı olarak değil, seçenek olarak yazmayı önerir.
vers=3.1.1	Protokol sürümü
sec=ntlmssp	ntlm kimlik doğrulama yöntemi Kumanda, bağlanırken <b>Permission denied</b> hata mesajını görüntülediğinde bu seçeneği kullanın.

**i** Güvenlik boşluklarından kaçınmak için tercihen **SMB** ve **NFS** protokollerinin güncel sürümlerini kullanın.  
Kumandanın yazılım durumuna bağlı olarak ağ sürücüsü, protokolün eski bir sürümünü gerektirebilir. Bu durumda **vers=** yardımcı parametresi ile protokol sürümünü değiştirebilirsiniz. Ağ uzmanınız ile irtibata geçin.

## 9.7 SFTP ile dosya aktarımı(SSH File Transfer Protocol)

### Uygulama

SFTP (SSH File Transfer Protocol), istemci uygulamalarını kumandaya bağlamak ve dosyaları bilgisayardan kumandaya yüksek hızda aktarmak için güvenli bir yol sağlar. Bağlantı bir SSH tüneli üzerinden yönlendirilir.

### İlgili konular

- Kullanıcı yönetimi  
**Diğer bilgiler:** "Kullanıcı yönetimi", Sayfa 402
- SSH bağlantısı prensibi  
**Diğer bilgiler:** "Harici uygulamaların kullanıcı kimlik doğrulaması", Sayfa 425
- Güvenlik duvarı ayarları  
**Diğer bilgiler:** "Firewall", Sayfa 374

### Ön koşullar

- TNCas PC yazılım sürümü 3.3 veya üzeri yüklü  
**Diğer bilgiler:** "Veri aktarımı için HEIDENHAIN yazılımı", Sayfa 380
- Kumandanın güvenlik duvarında **SSH** hizmetine izin verilir  
**Diğer bilgiler:** "Firewall", Sayfa 374

### Fonksiyon tanımı

SFTP istemci uygulamaları için çeşitli işletim sistemlerini destekleyen güvenli bir aktarım protokolüdür.

Bağlantıyı kurmak için ortak bir anahtar ve özel bir anahtar içeren bir anahtar çifti gerekir. Genel anahtarı kumandaya aktarır ve kullanıcı yönetimini kullanarak bir kullanıcıya atarsınız. İstemci uygulaması, kumandayla bağlantı kurmak için özel anahtar gerektirir.

HEIDENHAIN, CreateConnections uygulamasını kullanarak anahtar çiftinin oluşturulmasını önerir. CreateConnections, sürüm 3.3'teki TNCas PC yazılımıyla birlikte yüklenir. CreateConnections, genel anahtarı doğrudan kumandaya aktarmanızı ve bir kullanıcıya atamanızı sağlar.

Anahtar çiftini başka bir yazılımla da oluşturabilirsiniz.

## SFTPCreateConnections ile bağlantı kurma

SFTP'ye CreateConnections kullanarak bağlanmak için şunları yapmanız gerekir:

- Güvenli protokolle bağlantı, ör. **TCP/IP Secure**
- Bilinen istenen kullanıcının kullanıcı adı ve parolası



Genel anahtarı kumandaya aktardığınızda, kullanıcının şifresini iki kez girmeniz gerekir.

Kullanıcı yönetimi etkin değilse kullanıcı **user** oturum açar. **user** kullanıcısı için parola **user**dir.

SFTPCreateConnections ile aşağıdaki şekilde bir bağlantı kuracaksınız:

- ▶ **DIADUR** tuşu ile **HEROS menüsü** öğesini açın
- ▶ **Ayarlar** öğesini seçin
- ▶ **Current User** öğesini seçin
- ▶ Kumanda, **Güncel kullanıcı** penceresini açar.
- ▶ **Sertifikalr ve anahtarlar** yazılım tuşunu seçin
- ▶ Kumanda bir açılır pencere açar.
- ▶ **Şifre ile kimlik doğrulamaya izin ver** onay kutusunu etkinleştirin
- ▶ **Kaydet ve sun. tekr başlat** öğesini seçin
- ▶ Anahtar çifti oluşturmak ve kumandaya aktarmak için CreateConnections'ı kullanın



Daha fazla bilgiyi TNCremo entegre yardım sisteminde bulabilirsiniz.

Bağlama duyarlı TNCremo yazılımı yardım fonksiyonunu **F1** tuşuyla açın.

- ▶ **Şifre ile kimlik doğrulamaya izin ver** onay kutusunu devre dışı bırakın
- ▶ **Kaydet ve sun. tekr başlat** öğesini seçin
- ▶ **SON** öğesini seçin
- ▶ **Kapat** öğesini seçin
- ▶ Kumanda, **Güncel kullanıcı** penceresini kapatır.
- ▶ Özel anahtarı istemci uygulamasına aktarın
- ▶ İstemci uygulamasını kumandaya bağlayın



Lütfen istemci uygulaması belgelerine bakın!

## Uyarılar

- Kullanıcı yönetimi etkin olduğunda SSH üzerinden yalnızca güvenli ağ bağlantıları oluşturabilirsiniz. Kumanda LSV2 bağlantılarını seri arayüzler (COM1 ve COM2) ve kullanıcı tanımlaması olmayan ağ bağlantıları üzerinden otomatik olarak kilitler. Kullanıcı yönetimi etkin olmadığına kumanda, güvenli olmayan LSV2 veya RPC bağlantılarını da otomatik olarak engeller. Makine üreticisi, opsiyonel makine parametreleri **allowUnsecureLsv2** (No. 135401) ve **allowUnsecureRpc** (No. 135402) ile kumandanın güvenli olmayan bağlantılara izin verip vermediğini belirleyebilir. Bu makine parametreleri veri nesnesi **CCfgDncAllowUnsecur** (135400) içinde yer almaktadır.
- Bağlantı sırasında, kullanılan anahtarın atandığı kullanıcının hakları etkindir. Gösterilen izinler ve dosyalar ile erişim olanakları bu yetkilere bağlı olarak değişiklik gösterirler.
- Genel anahtarı bir USB aygıtı veya ağ sürücüsü kullanarak da kumandaya aktarabilirsiniz. Bu durumda **Şifre ile kimlik doğrulamaya izin ver** onay kutusunu etkinleştirmeniz gerekmez.
- **Sertifikalı ve anahtarlar** penceresinde, **Harici olarak yönetilen SSH anahtar dosyası** alanında daha fazla genel SSH anahtarı içeren bir dosya seçebilirsiniz. Bu, SSH anahtarlarını kumandaya aktarmak zorunda kalmadan kullanmanıza olanak tanır.

## 9.8 SELinux güvenlik yazılımı

**SELinux** Linux bazlı işletim sistemlerinin geliştirilmiş bir versiyonudur. **SELinux**, Mandatory Access Control (MAC) mantığında çalışan ek bir güvenlik yazılımı olup yetkisiz uygulamalara karşı sistemi korur ve bu şekilde virüslere ve diğer zararlı yazılımlara karşı koruma sağlar.

MAC, her uygulama için açık olarak izin alınması gerektiği, aksi halde bu uygulamaların kumanda tarafından çalıştırılmayacağını belirtir. Yazılım, Linux altında normal erişim sınırlamasına ek olarak koruma sağlar. Sadece **SELinux** belirli süreçler ve uygulamalar için standart fonksiyonları ve erişim kontrolü izni verdiğinde bu uygulamalar çalıştırılabilir.

**i** Kumandanın SELinux kurulumu, sadece HEIDENHAIN NC yazılımlarıyla birlikte kurulabilecek programların çalıştırılabilmesi için hazırlanmıştır. Diğer programlar standart kurulumla çalıştırılmaz.

HEROS 5 altında **SELinux** erişim kontrolü aşağıdaki gibi ayarlanır:

- Kumanda sadece HEIDENHAIN NC yazılımlarıyla birlikte kurulabilecek uygulamaları çalıştırır
- Yazılımın güvenliğiyle ilişkili dosyalar (**SELinux** sistem dosyaları, HEROS 5 ön yükleme dosyaları vb.) yalnızca açık biçimde seçilen programlar tarafından değiştirilebilir
- Başka bir program tarafından oluşturulan dosyalar genel olarak çalıştırılmaz
- USB veri ortamlarının seçimi kaldırılabilir
- Yeni dosyaların çalıştırılması için izin verilen sadece iki işlem vardır:
  - Bir yazılım güncellemesinin başlatılması: HEIDENHAIN yazılım güncellemesi, sistem dosyalarının yerini alabilir veya değiştirebilir
  - SELinux yapılandırmasının başlatılması: **SELinux** yapılandırması, normalde makine üreticiniz tarafından şifreyle korunur; makine el kitabına dikkat edin

**i** HEIDENHAIN, dışarıdan gelebilecek saldırılarla karşı ek bir koruma sağlayacağından **SELinux**'un etkinleştirilmesini önerir.

## 9.9 Kullanıcı yönetimi

### Giriş



Makine el kitabını dikkate alın!

Kullanıcı yönetiminin bazı alanları makine üreticisi tarafından yapılandırılır.

Kullanıcı yönetimini kumandada HEIDENHAIN klavyesi olmadan kullanmak isterseniz kumandaya bir alfa klavye bağlamanız gerekir.

Kumanda aktif olmayan kullanıcı yönetimi ile teslim edilir. Bu durum **Legacy-Mode** olarak tanımlanır. **Legacy-Mode** bünyesinde kumandanın davranışı, kullanıcı yönetimi olmayan eski yazılım sürümlerine benzer.

Kullanıcı yönetiminin kullanımı zorunlu değildir ancak uygulanması için bir BT güvenlik sistemi zorunludur.

Kullanıcı yönetimi IEC 62443 standartlar ailesinin gereklilikleri temelinde aşağıdaki güvenlik alanlarına katkı sağlar:

- Uygulama güvenliği
- Ağ güvenliği
- Platform güvenliği

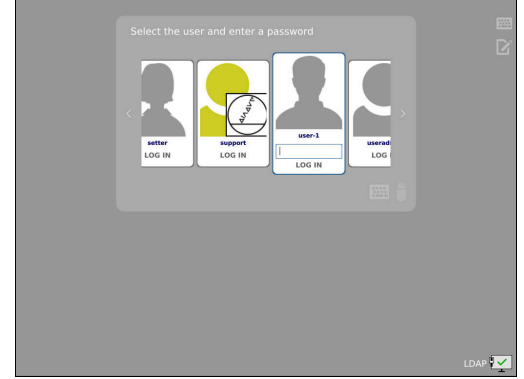

Kullanıcı yönetimi ile farklı erişim yetkilerine sahip kullanıcıları belirleme imkanına sahipsiniz:

Kullanıcı verilerinizin kaydedilmesi için aşağıdaki seçenekler sunulur:

- **Yerel LDAP veritabanı**
  - Kullanıcı yönetiminin tek bir kumandada kullanılması
  - Birden çok kumanda için merkezi bir LDAP sunucusunun kurulması
  - Dışa aktarılan veritabanı birden çok kumanda tarafından kullanılacaksa bir LDAP sunucu yapılandırma dosyasının dışa aktarımı

**Diğer bilgiler:** "Yerel LDAP veritabanı", Sayfa 408
- **LDAP başka bilgisayarda**
  - Bir LDAP sunucu yapılandırma dosyasının içe aktarımı

**Diğer bilgiler:** "LDAP başka bilgisayarda", Sayfa 408
- **Windows etki alanında oturum açma**
  - Kullanıcı yönetiminin birden çok kumandada entegrasyonu
  - Farklı kumandalarda farklı rollerin kullanımı

**Diğer bilgiler:** "Windows etki alanı uygulaması", Sayfa 409



Windows etki alanı ile LDAP veritabanı arasında paralel işletim mümkündür.

## Kullanıcı yönetimini yapılandırma



Kullanıcı yönetimini etkinleştirmeden önce **Remote Desktop Manager** yardımıyla özel bağlantılar oluşturduysanız bu bağlantılar kullanıcı yönetimi etkinken artık kullanılamazlar.

Kullanıcı yönetimini etkinleştirmeden önce özel bağlantıları yedekleyin.

**Diğer bilgiler:** "Remote Desktop Manager (Seçenek no. 133)", Sayfa 344

Kumanda aktif olmayan kullanıcı yönetimi ile teslim edilir. Bu durum **Legacy-Mode** olarak tanımlanır.

Kullanmaya başlamadan önce kullanıcı yönetimini yapılandırmalısınız.

Yapılandırma aşağıdaki kısmi adımları içerir:

- 1 Kullanıcı yönetiminin çağrılması
- 2 Kullanıcı yönetiminin etkinleştirilmesi
- 3 **useradmin** adlı kullanıcıyı oluşturun
- 4 Veri tabanının kurulması
- 5 Başka kullanıcılar oluşturun

**Diğer bilgiler:** "Başka kullanıcılar oluşturmak", Sayfa 413

### Kullanıcı yönetiminin çağrılması

Kullanıcı yönetimini açmak için aşağıdaki şekilde hareket edin:

- ▶ **DIADUR** tuşu ile **HEROS menüsü** ögesini açın
- ▶ **Ayarlar** menü noktasını seçin
- ▶ **UserAdmin** menü ögesini seçin
- > Kumanda, **Kullanıcı yönetimi** penceresini açar.



**Kullanıcı yönetimi** penceresinden yapılandırmanın her kısmi adımı sonrasında çıkma olanağına sahipsiniz.

Etkinleştirme sonrasında **Kullanıcı yönetimi** penceresinden çıkarsanız kumanda, tek seferliğine yeniden başlatma talep eder.

### Kullanıcı yönetiminin etkinleştirilmesi

Kullanıcı yönetimini etkinleştirmek için aşağıdaki şekilde hareket edin:

- ▶ Kullanıcı yönetimini açın
- ▶ **Kullanıcı yönetimi aktif** yazılım tuşuna basın
- > Kumanda \ mesajını gösterir.

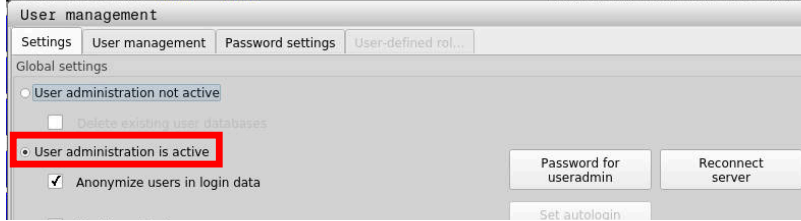

**Log verilerinde kullanıcıyı anonim hale getir** fonksiyonu, veri koruması içindir ve standart olarak etkindir. Bu fonksiyon etkin durumdayken kullanıcı verileri, kumandanın tüm Log verilerinde anonim hale getirilir.

### BILGI

#### Dikkat, istenilmeyen bir veri aktarımı gerçekleşebilir!

**Log verilerinde kullanıcıyı anonim hale getir** fonksiyonunu devre dışı bıraktığınızda kullanıcı verileri, kumandanın tüm Log verilerinde kişiselleştirilmiş şekilde görüntülenir. Servis durumunda ve Log verilerinin diğer şekillerdeki aktarımında sözleşmeli ortağınız, bu kullanıcı verilerini görüntüleyebilir. Bu durum için işletmenizde gerekli veri korumaya ilişkin temel ilkeleri sağlamak sizin sorumluluğunuzdadır.

- ▶ **Log verilerinde kullanıcıyı anonim hale getir** fonksiyonunu etkin durumda tutun veya fonksiyonu yeniden etkinleştirin



### Kullanıcı yönetimini devre dışı bırakma

Kullanıcı yönetimini devre dışı bıraktığınızda kumanda yapılandırılmış kullanıcıların hepsini kaydeder. Bu sayede, kullanıcı yönetimi yeniden etkinleştirildiğinde yeniden kullanılabilirler.

Devre dışı bırakma sırasında yapılandırılmış kullanıcıları silmek istiyorsanız bunu devre dışı bırakma işlemi sırasında somut olarak seçmelisiniz.

Kullanıcı yönetimi ancak aşağıdaki fonksiyon kullanıcıları tarafından devre dışı bırakılabilir:

- **useradmin**
- **OEM**
- **SYS**

**Diğer bilgiler:** "HEIDENHAIN fonksiyon kullanıcıları", Sayfa 419

Kullanıcı yönetimini devre dışı bırakmak için aşağıdaki şekilde hareket edin:

- ▶ İlgili fonksiyon kullanıcısının oturumunu açın
- ▶ Kullanıcı yönetiminin çağırılması
- ▶ **Kullanıcı yönetimi devre dışı** ögesini seçin
- ▶ Gerekliyse yapılandırılmış tüm kullanıcıları ve kullanıcıya özel izinleri silmek için **Mevcut kullanıcı veritabanlarının silinmesi** kutusunu işaretleyin



- ▶ **KULLANMAK** yazılım tuşuna basın



- ▶ **SONU** yazılım tuşuna basın
- ▶ Kumanda **Sistemin yeniden başlatılması gerekiyor** penceresini açar.
- ▶ **Evet** ögesini seçin
- ▶ Kumanda yeniden başlatılır.

### Useradmin belirleme

Kullanıcı yönetimini ilk kez etkinleştirdikten sonra **useradmin** fonksiyon kullanıcılarını belirlemeniz gerekir.

**useradmin** kullanıcısı bir Windows sisteminin yerel yöneticisi ile kıyaslanabilir.

**useradmin** kullanıcısını oluşturmak için aşağıdaki şekilde hareket edin:

- ▶ **useradmin için parola** ögesini seçin
- > Kumanda, \ açılır penceresini açar.
- ▶ **useradmin** kullanıcısı için parola belirleyin
- ▶ **Yeni parola belirle** ögesini seçin
- > Kumanda \ mesajını gösterir.



Güvenlik nedenlerinden dolayı parola aşağıdaki özelliklere sahip olmalıdır:

- En az sekiz karakter
- Harfler, rakamlar ve özel karakterler
- Bağlantılı kelimeler ve karakter dizileri kullanmayın, ör. Anna veya 123

Özel karakterler kullanıyorsanız klavye düzenine dikkat edin. HEROS, ABD klavye düzenini, NC yazılımı ise HEIDENHAIN klavyesini esas alır. Harici klavyeler herhangi bir şekilde yapılandırılmış olabilirler.

**useradmin** hesabı aşağıdaki fonksiyon kapsamını sunar:

- Veritabanları oluşturma
- Parola verileri atama
- LDAP veritabanını etkinleştirme
- LDAP sunucu yapılandırma dosyalarını dışa aktarma
- LDAP sunucu yapılandırma dosyalarını içe aktarma
- Kullanıcı veritabanının tahrip olması halinde acil erişim
- Veritabanı bağlantısının sonradan değiştirilmesi
- Kullanıcı yönetiminin devre dışı bırakılması



**useradmin** kullanıcısı otomatik olarak HEROS.Admin rolünü alır, bu sayede LDAP veri tabanı parolasını bilmesi halinde kullanıcı yönetiminde kullanıcıları yönetmesine izin verilir.

**useradmin** kullanıcısı, HEIDENHAIN tarafından önceden tanımlanmış bir fonksiyon kullanıcısıdır. Fonksiyon kullanıcı için rol ekleyemez veya silemezsiniz.

HEIDENHAIN, birden çok kişiye HEROS.Admin rolüyle erişim hakkı verilmesini önerir. Bu sayede kullanıcı yönetimindeki değişikliklerin yöneticinin hazırda bulunmadığı zamanlarda da yapılabilmesini sağlarsınız.

**Veritabanının kurulması**

Veritabanını kurmak aşağıdaki şekilde hareket edin:

- ▶ Kullanıcı verilerini kaydetmek için veritabanı seçin
- ▶ Veritabanının kurulması
- ▶ **KULLANMAK** yazılım tuşuna basın
- ▶ **SON** yazılım tuşuna basın
- > Kumanda **Sistemin yeniden başlatılması gerekiyor** penceresini açar.
- ▶ Sistemi **Evet** ile yeniden başlatın
- > Kumanda yeniden başlatılır.

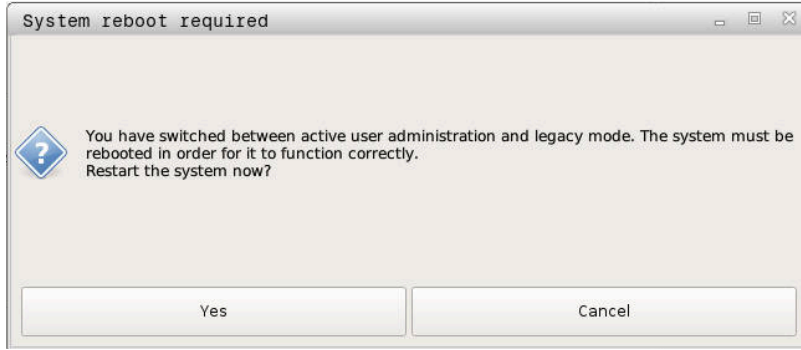

## Yerel LDAP veritabanı

**Yerel LDAP veritabanı** fonksiyonunu kullanabilmeniz için aşağıdaki ön koşulların sağlanması gerekir:

- Kullanıcı yönetimi aktiftir
- **useradmin** kullanıcısı yapılandırılmıştır

Bir **Yerel LDAP veritabanı** kurmak için aşağıdaki gibi hareket edin:

- ▶ Kullanıcı yönetimini açın
- ▶ **LDAP kullanıcı veritabanı** fonksiyonunu seçin
- ▶ Kumanda, gri renkteki alanı LDAP kullanıcı veritabanının düzenlemesi için etkinleştirir.
- ▶ **Yerel LDAP veritabanı** fonksiyonunu seçin
- ▶ **Konfigürasyon** fonksiyonunu seçin
- ▶ Kumanda, **Yerel LDAP veritabanını konfigüre etme** penceresini açar.
- ▶ **LDAP etki alanı** adını girin
- ▶ Parolayı girin
- ▶ Parolayı tekrar girin
- ▶ **OK** yazılım tuşuna basın
- ▶ Kumanda, **Yerel LDAP veritabanını konfigüre etme** penceresini kapatır.

**i** Kumanda, kullanıcı yönetimini düzenlemeye başlamadan önce yerel LDAP veri tabanı için parola girmeniz ister. Parolalar basit olmamalı ve sadece yöneticiler tarafından bilinmelidir.

**Diğer bilgiler:** "Başka kullanıcılar oluşturmak", Sayfa 413

**i** Kumandanın Host adı veya etki alanı adı değişirse yerel LDAP veritabanlarının yeniden yapılandırılması gerekir.

## LDAP başka bilgisayarda

### Ön koşullar

**LDAP başka bilgisayarda** fonksiyonunu kullanabilmek için aşağıdaki ön koşulların sağlanması gerekir:

- Kullanıcı yönetimi aktiftir
- **useradmin** kullanıcısı yapılandırılmıştır
- Firma ağında bir LDAP veritabanı kurulmuştur
- Mevcut bir LDAP veritabanından bir sunucu yapılandırma dosyası kumandaya veya ağdaki bir bilgisayara kaydedilmelidir
- Mevcut yapılandırma dosyasına sahip bilgisayar işletimde
- Mevcut yapılandırma dosyasına sahip bilgisayar ağda erişilebilir halde

### Sunucu yapılandırma dosyasının hazırlanması

Bir LDAP veritabanının sunucu yapılandırma dosyasını hazırlamak için aşağıdaki şekilde ilerleyin:

- ▶ Kullanıcı yönetiminin çağırılması
- ▶ **LDAP kullanıcı veritabanı** fonksiyonunu seçin
- > Kumanda, gri renkteki alanı LDAP kullanıcı veritabanının düzenlemesi için etkinleştirir.
- ▶ **Yerel LDAP veritabanı** fonksiyonunu seçin
- ▶ **Sunucu konfig. dışa aktar** fonksiyonunu seçin
- > Kumanda, **LDAP konfigürasyon dosyasının dışa aktarılması** penceresini açar.
- ▶ Sunucu yapılandırma dosyası adını ad alanına girin
- ▶ Dosyayı istediğiniz klasöre kaydedin
- > Sunucu yapılandırma dosyası başarıyla dışa aktarıldı.

### LDAP veritabanının başka bir bilgisayarda kullanılması

**LDAP başka bilgisayarda** fonksiyonunu kullanmak için aşağıdaki şekilde ilerleyin:

- ▶ Kullanıcı yönetimini açın
- ▶ **LDAP kullanıcı veritabanı** fonksiyonunu seçin
- > Kumanda, gri renkteki alanı LDAP kullanıcı veritabanının düzenlemesi için etkinleştirir.
- ▶ **LDAP başka bilgisayarda** fonksiyonunu seçin
- ▶ **Sunucu konfig. içe aktar** fonksiyonunu seçin
- > Kumanda, **LDAP konfigürasyon dosyasının içe aktarılması** penceresini açar.
- ▶ Mevcut yapılandırma dosyasını seçin
- ▶ **AÇ** ögesini seçin
- ▶ **KULLANMAK** yazılım tuşuna basın
- > Yapılandırma dosyası içe aktarıldı.

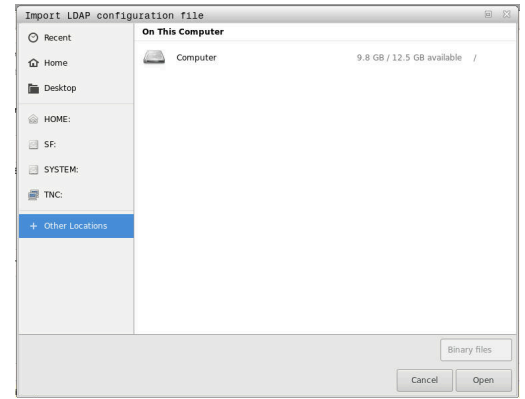

### Windows etki alanı uygulaması

#### Ön koşullar

**Windows etki alanında oturum açma** fonksiyonunu kullanabilmek için aşağıdaki ön koşulların sağlanması gerekir:

- Kullanıcı yönetimi etkinidir
- **useradmin** kullanıcısı yapılandırılmıştır
- Ağda bir Windows active Domain Controller mevcut
- Domain Controller ağda erişilebilir halde
- HEROS makaralar için kuruluş birimi
- Bir bilgisayar hesabıyla oturum açarken:
  - Domain Controller parolasına erişim mümkündür
  - Domain Controller kullanıcı arayüzüne erişim, gerekiyorsa bir IT Admin ile
- Fonksiyon kullanıcısı ile oturum açarken:
  - Fonksiyon kullanıcısının kullanıcı adı
  - Fonksiyon kullanıcısının şifresi

### Bilgisayar hesabıyla Windows etki alanına katılma

Bir Windows etki alanına bilgisayar hesabıyla aşağıdaki şekilde katılırsınız:

- ▶ Kullanıcı yönetiminin çağırılması
- ▶ **Windows etki alanında oturum açma** fonksiyonunu seçin
- ▶ **Active-Directory etki alanlarına girin (bilgisayar hesabı ile)** onay kutusunu etkinleştirin
- ▶ **Etki alanı ara** fonksiyonunu seçin



**Konfigürasyon** fonksiyonu ile bağlantının çeşitli ayarlarını belirleyebilirsiniz:

- **SID'leri Unix UID'lerde göster** onay kutusuyla Windows SID'in Unix UID'lerde otomatik olarak gösterilip gösterilmeyecekleri seçilir
- **LDAPs kullan** onay kutusuyla LDAP veya güvenli LDAP'lar arasında seçim yapılır. LDAP'larda güvenli bağlantının bir sertifikayı kontrol edip etmeyeceğini tanımlayın
- Bu kumandada oturum açmayı kısıtlamak istediğiniz Windows kullanıcılarından özel bir grup tanımlayabilirsiniz
- HEROS rol adlarının altına kaydedileceği organizasyon birimini uyarlayın
- Örn. farklı atölyeler için kullanıcıları yönetmek için ön eki değiştirin. Bir HEROS rol adının önüne getirilen her ön ek değiştirilebilir, ör. HEROS-Halle1 ve HEROS-Halle2
- HEROS rol adının içindeki ayırma işareti uyarlanabilir

- ▶ **KULLANMAK** yazılım tuşuna basın
- > Kumanda, **Etki alanına bağlantı kur** penceresini açar.



**Bilgisayar hesabı için kuruluş birimi:** fonksiyonuyla zaten mevcut olan hangi organizasyon birimine erişim sağlanacağını girebilirsiniz, ör.

- ou=controls
- cn=computers

Bilgileriniz etki alanının şartlarına uymalıdır. Kavramlar değiştirilemez.

- ▶ Domain Controller'ın kullanıcı adını girin
- ▶ Domain Controller'ın parolasını girin
- > Kumanda, bulunan Windows etki alanını bağlar.
- > Kumanda, gerekli tüm rollerin etki alanı içinde gruplar olarak kaydedilip kaydedilmediğini kontrol eder.



Gerekli tüm roller etki alanı içinde grup olarak kaydedilmemişse kumanda bir uyarı notu verir. Kumanda bir uyarı notu verdiğinde iki seçenekten birini uygulayın:

- ▶ **Rol tanımının tamamlanması** yazılım tuşuna basın
  - **Ekle** fonksiyonunu seçin  
Burada rolleri doğrudan etki alanına yazabilirsiniz.
  - **Dışa aktar** fonksiyonunu seçin  
Burada rolleri harici olarak Format.Idif olan dosyaya kaydedebilirsiniz.

> Gerekli tüm roller etki alanında gruplar olarak oluşturulmuştur.



### Fonksiyon kullanıcısı ile Window etki alanına katılmak

Aşağıdaki gibi bir özellik kullanıcısıyla bir Windows etki alanına katılırsınız:

- ▶ **Kullanıcı yönetimi** penceresini açın
- ▶ **Windows etki alanında oturum açma** ögesini seçin
- ▶ **Fonksiyon kullanıcılı Active-Directory** onay kutusunu etkinleştirin
- ▶ **Etki alanı ara** ögesini seçin
- > Denetleyici bir etki alanı seçer.
- ▶ **Konfigürasyon** ögesini seçin
- ▶ **Domain Adı: ve Key Distribution Center (KDC):** için verileri kontrol edin
- ▶ **HEROS makaralar için kuruluş birimi:** girin
- ▶ Fonksiyon kullanıcısının kullanıcı adını ve parolasını girin
- ▶ **OK** ögesini seçin
- ▶ **KULLANMAK** ögesini seçin
- > Kumanda, bulunan Windows etki alanını bağlar.
- > Kumanda, gerekli tüm rollerin etki alanı içinde gruplar olarak kaydedilip kaydedilmediğini kontrol eder.

### Grup oluşturma

Grupları farklı rollere uygun şekilde oluşturmak için aşağıdaki seçeneklere sahipsiniz:

- Windows etki alanına girişte otomatik olarak, yönetici haklarına sahip bir kullanıcı adı belirtme
- Windows sunucusunda Format.Idif olan içe aktarma dosyasını okuma

Windows yöneticisi, Domain Controller'daki kullanıcıları rollere (Security Groups) manuel olarak eklemelidir.

Aşağıdaki bölümde Windows yöneticisinin grupların sıralamasını nasıl tasarlayabileceğine dair iki örnek bulabilirsiniz.

**Örnek 1**

Kullanıcı ilgili grubun doğrudan veya dolaylı üyesidir:

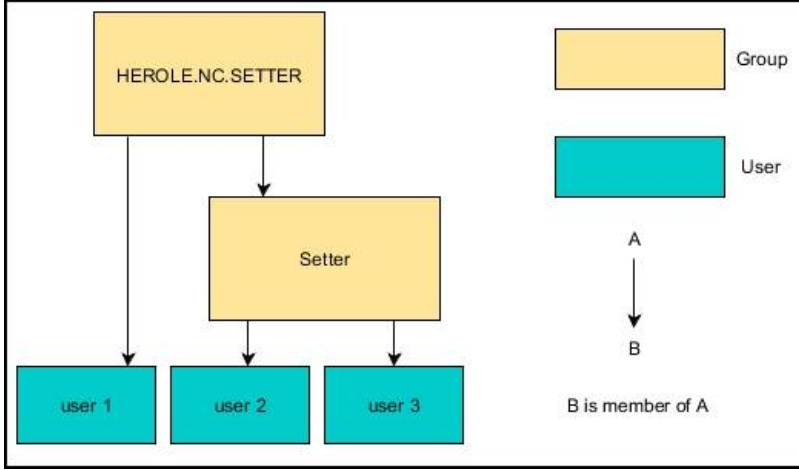
**Örnek 2**

Farklı alanlardan (atölyeler) kullanıcılar farklı ön ekli gruplara üyedir:

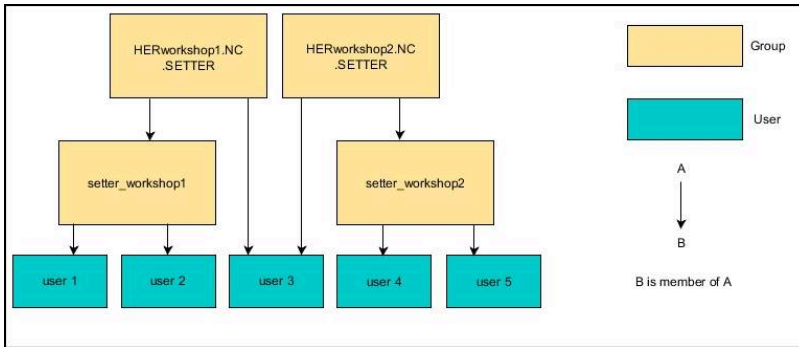



### Windows yapılandırma dosyasını dışa ve içe aktarma

Kumandayı Windows etki alanına bağladıysanız diğer kumandalar için gerekli yapılandırmaları verebilirsiniz.

Bir Windows yapılandırma dosyasını aşağıdaki şekilde dışa aktarabilirsiniz:

- ▶ **Kullanıcı yönetimi** penceresini açma
- ▶ **Windows etki alanında ot. açılımsı** ögesini seçin
- ▶ **Win. Ypl. dışa aktar** ögesini seçin
- > Kumanda **Windows etki alanı yapılandırmasını dışa aktar** penceresini açar.
- ▶ Dosya için izin seçin
- ▶ Dosyanın adını girin
- ▶ Gerekirse **Fonksiyon kullanıcılarını dışa aktarmak için parola?** kutusunu etkinleştirin
- ▶ **Dışa aktar** ögesini seçin
- > Kumanda, Windows yapılandırmasını bir BIN dosyası olarak kaydeder.

Başka bir kumandanın Windows yapılandırma dosyasını aşağıdaki gibi içe aktarabilirsiniz:

- ▶ **Kullanıcı yönetimi** penceresini açma
- ▶ **Windows etki alanında ot. açılımsı** ögesini seçin
- ▶ **Win. Ypl. içe aktar** ögesini seçin
- > Kumanda **Windows etki alanı yapılandırmasını içe aktar** penceresini açar.
- ▶ Mevcut yapılandırma dosyasını seçin
- ▶ Gerekirse **Fonksiyon kullanıcılarından parola içe aktarılmalı mı?** kutusunu etkinleştirin
- ▶ **İçe aktar** ögesini seçin
- > Kumanda, Windows etki alanının yapılandırmalarını devralır.

### Başka kullanıcılar oluşturmak

Başka kullanıcılar oluşturmadan önce aşağıdaki ön koşullar sağlanmalıdır:

- Kullanıcı yönetimi yapılandırılmış olmalıdır
- LDAP veri tabanı seçilmiş ve yapılandırılmış olmalıdır



**Kullanıcıların yönetilmesi** sekmesi sadece aşağıdaki veri tabanlarında bir fonksiyona sahiptir:

- **Yerel LDAP veritabanı**
- **LDAP başka bilgisayarda**

**Windows etki alanında oturum açma** bünyesinde Windows etki alanındaki kullanıcıları yapılandırmanız gerekir.

**Diğer bilgiler:** "Windows etki alanı uygulaması ", Sayfa 409

### Kullanıcıların yönetilmesi sekmesini açın

Kullanıcıları yönetmek için aşağıdaki gibi hareket edin:

- ▶ Kullanıcı yönetiminin çağırılması
- ▶ **Kullanıcıların yönetilmesi** sekmesini seçin
- ▶ **DÜZENLE AÇIK** yazılım tuşuna basın
- > Kumanda, kullanıcı veri tabanının parolasını girmenizi ister.
- > Parola girişinden sonra kumanda, **Kullanıcıların yönetilmesi** menüsünü açar.

Mevcut kullanıcıları düzenleme ve yeni kullanıcılar oluşturma imkanına sahipsiniz.

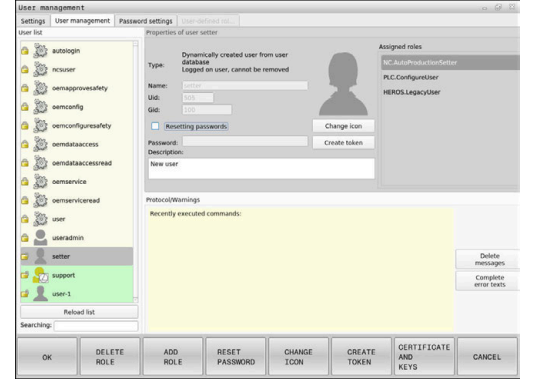

## Yeni kullanıcı oluştur

Yeni bir kullanıcıyı aşağıdaki şekilde oluşturursunuz:

- ▶ **Yeni kullanıcının oluşturulması** yazılım tuşuna basın
- ▶ Kumanda, kullanıcı oluşturmak için bir pencere açar.
- ▶ Kullanıcı adını girin
- ▶ Kullanıcı için parola girin



Kullanıcı ilk defa oturum açarken parolayı değiştirmelidir.

**Diğer bilgiler:** "Kullanıcı yönetiminde oturum açma", Sayfa 429

- ▶ İsteğe bağlı olarak kullanıcı için bir açıklama oluşturun
- ▶ **Rolün eklenmesi** yazılım tuşuna basın
- ▶ Seçim penceresinden kullanıcıya uygun rolleri seçin
- ▶ **Diğer bilgiler:** "Rol tanımı", Sayfa 420
- ▶ **Ekle** yazılım tuşuna basın



Menüde ayrıca iki yazılım tuşu mevcuttur:

- **Harici girişin eklenmesi**  
ör. HEROS.Admin yerine Remote.HEROS.Admin ekler.  
Bu rol sadece sisteme uzaktan giriş için etkinleştirilmiştir.
- **Yerel girişin eklenmesi**  
ör. HEROS.Admin yerine Local.HEROS.Admin ekler.  
Bu rol sadece kumanda ekranında yerel giriş için etkinleştirilmiştir.

- ▶ **KAPAT** yazılım tuşuna basın
- ▶ Kumanda, kullanıcı oluşturma penceresini kapatır.
- ▶ **OK** yazılım tuşuna basın
- ▶ **KULLANMAK** yazılım tuşuna basın
- ▶ Kumanda değişiklikleri devralır.
- ▶ **SON** yazılım tuşuna basın
- ▶ Kumanda kullanıcı yönetimini kapatır.



Kumandayı veri tabanı yapılandırmasından sonra yeniden başlatmadıysanız değişiklikleri etkili kılmak için kumanda sizden bir yeniden başlatma talep eder.

**Diğer bilgiler:** "Kullanıcı yönetimini yapılandırma", Sayfa 403

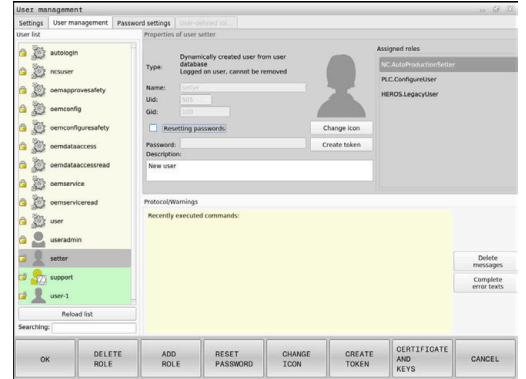

### Profil resimlerinin eklenmesi

İsteğe bağlı olarak kullanıcılarınıza resim atama imkanına sahipsiniz. Bunun için HEIDENHAIN'ın **Standart kullanıcı görüntüleri:** kullanıma sunulmuştur. Ayrıca kumandaya JPEG veya PNG formatındaki resimlerinizi de yükleyebilirsiniz. Ardından bu resim dosyalarını profil resimleri olarak kullanabilirsiniz.

Profil resimlerini aşağıdaki şekilde ekleyebilirsiniz:

- ▶ HEROS.Admin rolüne sahip kullanıcı ile oturum açın, ör. **useradmin**
- ▶ **Diğer bilgiler:** "Kullanıcı yönetiminde oturum açma", Sayfa 429
- ▶ Kullanıcı yönetiminin çağrılması
- ▶ **Kullanıcıların yönetilmesi** sekmesini seçin
- ▶ **Kullanıcının düzenlenmesi** yazılım tuşuna basın
- ▶ **Görüntünün değiştirilmesi** yazılım tuşuna basın
- ▶ Menüden istediğiniz resmi seçin
- ▶ **Gör. seçme** yazılım tuşuna basın
- ▶ **OK** yazılım tuşuna basın
- ▶ **KULLANMAK** yazılım tuşuna basın
- > Kumanda değişiklikleri devralır.



Profil resimlerini kullanıcı oluşturma sırasında doğrudan da ekleyebilirsiniz.

### Kullanıcı yönetiminin parola ayarları

#### Şifre ayarları sekmesi

HEROS.Admin rolüne sahip kullanıcılar, **Şifre ayarları** sekmesinde kullanıcı parolalarına dair tam gereklilikleri belirleyebilirler.

**Diğer bilgiler:** "Haklar", Sayfa 423



Parola oluştururken belirtilen gerekliliklere uymazsanız kumanda, bir hata mesajı verir.

**Şifre ayarları** sekmesini açmak için aşağıdaki gibi ilerleyin:

- ▶ Kullanıcı oturumunu HEROS.Admin rolü ile açın
- ▶ Kullanıcı yönetiminin çağrılması
- ▶ **Şifre ayarları** sekmesini seçin
- ▶ **DÜZENLE AÇK** yazılım tuşuna basın
- > Kumanda **LDAP veritabanı şifresinin girilmesi** penceresini açar.
- ▶ Parolayı girin
- > Kumanda, **Şifre ayarları** sekmesinin düzenlenmesine izin verir.

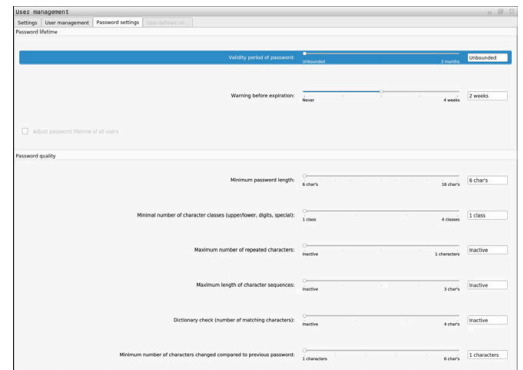

### Parola ayarlarının tanımlanması

Kumanda, çeşitli parametreler aracılığıyla kullanıcı parolaları için gereklilikleri yapılandırma olanağı sunar.

Parametreleri değiştirmek için aşağıdakileri uygulayın:

- ▶ **Şifre ayarları** sekmesini açın
- ▶ İstenen parametreyi seçin
- > Kumanda, seçilen parametreyi mavi işaretler.
- ▶ İstenen parametreyi ölçekte tanımlamayın
- > Kumanda, seçilen parametreyi gösterge ekranında görüntüler.



- ▶ **KULLANMAK** yazılım tuşuna basın
- > Kumanda, değişikliği devralır.

Aşağıdaki parametreler kullanıma sunulur:

#### Şifrenin kullanım süresi

- **Şifrenin geçerlilik süresi:**  
Parolanın kullanım süresini belirtir.
- **Süre bitişinden önce uyarı:**  
Belirlenen süre sonrasında parola süresinin sona erdiğine dair uyarı verir.

#### Şifre kalitesi

- **Minimum şifre uzunluğu:**  
Parolanın minimum uzunluğunu belirtir.
- **Minimum karakter sınıfı sayısı (büyük/küçük, rakamlar, özel karakter):**  
Paroladaki çeşitli karakter sınıflarının minimum sayısını belirtir.
- **Maksimum karakter tekrarlama sayısı:**  
Paroladaki aynı ve art arda kullanılan karakterlerin maksimum sayısını belirtir.
- **Maksimum sıralı karakter uzunluğu:**  
Parolada kullanılan karakter dizisinin maksimum uzunluğunu belirtir, ör. 123.
- **Sözlük kontrolü (karakter sayısı örtüşmesi):**  
Parolayı kullanılan kelimeler bakımından kontrol eder ve izin verilen, birbiriyle bağlantılı karakterlerin sayısını bildirir.
- **Önceki şifreye göre minimum değiştirilen karakter sayısı:**  
Yeni parolanın eskisine göre kaç karakterlik bir fark göstermesi gerektiğini bildirir.

## Erişim hakları

Kullanıcı yönetimi Unix yetki yönetimini baz alır. Kumandaya erişimler yetkiler üzerinden yönetilir.

Kullanıcı yönetiminde aşağıdaki kavramlar arasında ayırım yapılır:

- Kullanıcı
- Roller
- Haklar

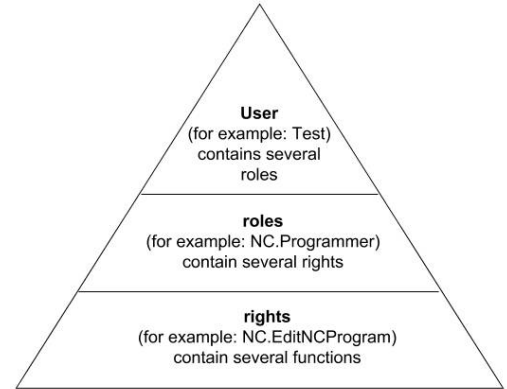

## Kullanıcı

Bir kullanıcı kumandada önceden tanımlanmış olabilir veya kullanıcı üzerinden tanımlanabilir.

Kullanıcı yönetiminde aşağıdaki kullanıcı türleri bulunur:

- HEIDENHAIN tarafından önceden tanımlanmış fonksiyon kullanıcısı

**Diğer bilgiler:** "HEIDENHAIN fonksiyon kullanıcıları", Sayfa 419

- Makine üreticisinin fonksiyon kullanıcısı
- şahsen tanımlanmış kullanıcı

Kullanıcı kendisine atanan tüm rollere sahip olur.



Makine üreticiniz ör. makine bakımı için gerekli olan fonksiyon kullanıcılarını tanımlar.

Göreve göre önceden tanımlanmış bir fonksiyon kullanıcısını kullanabilirsiniz ya da yeni bir kullanıcı oluşturmanız gerekir.

HEIDENHAIN fonksiyon kullanıcıları için erişim yetkileri kumandanın teslimatında belirlenmiştir.

## Roller

Roller, kumandanın belirli bir fonksiyon kapsamını içeren hakların derlemesinden oluşur.

- **İşletim sistemi rolleri:**
- **NC kullanıcısı rolleri:**
- **Makine üreticisi (PLC) rolleri:**

Tüm roller kumandada önceden tanımlanmıştır.

Bir kullanıcıya birden çok rol atayabilirsiniz.

## Haklar

Yetkiler, kumandanın belirli bir alanını kapsayan, örn. alet tablosu düzenleme gibi fonksiyonların derlemesinden oluşur.

- HEROS hakları
- NC hakları
- PLC yetkileri (makine üreticisi)

Bir kullanıcı birden çok rol elde ederse bunların içinde yer alan tüm hakların toplamını elde eder.



Her kullanıcının tüm gerekli erişim haklarını elde etmesine dikkat edin. Erişim hakları, kullanıcının kumanda üzerinde uyguladığı faaliyetlerden oluşur.

## HEIDENHAIN fonksiyon kullanıcıları

HEIDENHAIN fonksiyon kullanıcıları, kullanıcı yönetimi etkinleştirildiğinde otomatik olarak oluşturulan önceden tanımlanmış kullanıcılardır. Fonksiyon kullanıcılarını değiştiremezsiniz.

HEIDENHAIN, kumandanın teslimatında dört farklı fonksiyon kullanıcısı sunar.

### ■ oem

**oem** fonksiyon kullanıcısı makine üreticisi içindir. **oem** ile kumandanın **PLC**: sürücüsüne erişilebilir.

### ■ Makine üreticisinin fonksiyon kullanıcısı



Makine el kitabını dikkate alın!

Makine üreticisi HEIDENHAIN tarafından önceden belirlenen kullanıcılardan sapabilir.

Makine üreticisinin fonksiyon kullanıcıları **Legacy-Mode** bünyesinde etkin olabilir ve anahtar sayılarının yerine geçebilir.

Anahtar sayıları veya anahtar sayılarının yerine geçen parolalar girerek **oem** fonksiyon kullanıcılarının haklarını geçici olarak etkinleştirme imkanına sahipsiniz.

**Diğer bilgiler:** "Current User", Sayfa 436

### ■ sys

**sys** fonksiyon kullanıcısı ile kumandanın **SYS**: sürücüsüne erişilebilir. Bu fonksiyon kullanıcısı, HEIDENHAIN müşteri hizmetleri için ayrılmıştır.

### ■ user

**Legacy-Mode** altında kumanda başlatılırken fonksiyon kullanıcısı **user** sistemde otomatik olarak oturum açar. Aktif kullanıcı yönetimi ile **user** bir işleve sahip değildir. Oturum açmış **user** kullanıcısı **Legacy-Mode** bünyesinde değiştirilemez.

### ■ useradmin

**useradmin** fonksiyon kullanıcısı, kullanıcı yönetimi etkinleştirildiğinde otomatik olarak oluşturulur. **useradmin** ile kullanıcı yönetimi yapılandırılabilir ve düzenlenebilir.

## Rol tanımı

HEIDENHAIN münferit görev alanları için birden çok yetkiyi roller olarak derler. Kullanıcılara yetkiler atayabileceğiniz çeşitli önceden tanımlanmış roller mevcuttur. Aşağıdaki tablolar farklı rollerin münferit haklarını içerir.



Her kullanıcı asgari olarak işletim sistemi alanından ve programlama alanından bir rol elde etmelidir.

Bir rol alternatif olarak yerel oturum açma veya uzaktan oturum açma için etkinleştirilebilir. Yerel bir oturum, doğrudan kumanda ekranındaki bir oturumdur. Uzaktan oturum (DNC) SSH üzerinden bir bağlantıdır.

Böylece bir kullanıcının hakları, kullanıcının kumandaya hangi erişim üzerinden eriştiğine bağlı hale getirilebilir.

Yerel oturum için bir rol etkinleştirilmişse rol adında Local. ekini alır, ör. HEROS.Admin yerine Local.HEROS.Admin.

Bir rol yalnızca uzaktan oturum için etkinleştirilmişse rol adında Remote. ekini alır, ör. HEROS.Admin yerine Remote.HEROS.Admin.

Rollere dağılımın avantajları:

- Kolaylaştırılmış yönetim
- Kumandanın farklı yazılım sürümleri ile farklı makine üreticileri arasındaki farklı yetkiler birbiriyle uyumludur.



Farklı uygulamalar farklı arayüzlere erişim gerektirir. Yönetici ihtiyaca göre farklı fonksiyon ve ek programlar için hakların yanında gerekli arayüzler için hakları da belirlemek zorundadır. Bu haklar **işletim sistemi rolleri:** içinde yer alır.



Aşağıdaki içerikler kumandanın müteakip yazılım sürümleri için değişebilir:

- HEROS yetki adları
- Unix grupları
- GID



**İşletim sistemi rolleri:**

Rol	Haklar		
	HEROS hak adı	UNIX grubu	GID
HEROS.RestrictedUser	Minimum işletim sistemi yetkileri olan bir kullanıcı için rol.		
	■ HEROS.MountShares	■ mnt	■ 335
	■ HEROS.Printer	■ lp	■ 9
HEROS.NormalUser	Kısıtlı işletim sistemi yetkileri olan bir kullanıcı için rol.		
	Bu rol RestrictedUser rolünün haklarını ve ek olarak aşağıdaki hakları içerir:		
	■ HEROS.SetShares	■ mntcfg	■ 334
	■ HEROS.ControlFunctions	■ ctrlfct	■ 340
HEROS.LegacyUser	<b>Legacy-User</b> olarak kumandanın işletim sistemindeki davranış, kullanıcı yönetimi olmayan eski yazılım sürümlerine benzer. Kullanıcı yönetimi halen aktiftir.		
	Bu rol NormalUser rolünün yetkilerini ve ek olarak aşağıdaki yetkileri içerir:		
	■ HEROS.BackupUsers	■ userbck	■ 337
	■ HEROS.PrinterAdmin	■ lpadmin	■ 16
	■ HEROS.ReadLogs	■ logread	■ 342
	■ HEROS.SWUpdate	■ swupdate	■ 341
	■ HEROS.SetNetwork	■ netadmin	■ 336
	■ HEROS.SetTimezone	■ tz	■ 333
	■ HEROS.VMSharedFolders	■ vboxsf	■ 1000
HEROS.LegacyUser-NoCtrlfct	Bu rol, uzaktan oturumda, örn. SSH üzerinden, kullanıcı yönetimi etkin değilken geçerli olan yetkileri tanımlar. Kumanda bu rolü otomatik olarak verir.		
	Bu rol LegacyUser rolünün yetkilerini ve ayrıca aşağıdaki yetkileri içerir:		
	■ HEROS.ControlFunctions	■ ctrlfct	■ 340
HEROS.Admin	Bu rol, diğerlerinin yanı sıra ağ ve kullanıcı yönetimi yapılandırmaya izin verir.		
	Bu rol <b>LegacyUser</b> rolünün yetkilerini ve ek olarak aşağıdaki yetkileri içerir:		
	■ HEROS.BackupMachine	■ backup	■ 338
	■ HEROS.UserAdmin	■ useradmin	■ 339

## NC kullanıcı rolleri:

Rol	Haklar		
	HEROS hak adı	UNIX grubu	GID
NC.Operator	Bu rol NC programlarını uygulamaya izin verir.		
	■ NC.OPModeProgramRun	■ NCOpPgmRun	■ 302
NC.Programmer	Bu rol NC programlama için yetkiler içerir.		
	Bu rol Operator rolünün yetkilerini ve ek olarak aşağıdaki yetkileri içerir:		
	■ NC.EditNCProgram	■ NCEdNCProg	■ 305
	■ NC.EditPalletTable	■ NCEdPal	■ 309
	■ NC.EditPresetTable	■ NCEdPreset	■ 308
	■ NC.EditToolTable	■ NCEdTool	■ 306
	■ NC.OPModeMDi	■ NCOpMDI	■ 301
	■ NC.OPModeManual	■ NCOpManual	■ 300
NC.Setter	Bu rol yer tablosunun düzenlenmesine izin verir.		
	Bu rol Programmer rolünün yetkilerini ve ek olarak aşağıdaki yetkileri içerir:		
	■ NC.ApproveFsAxis	■ NCApproveFsAxis	■ 319
	■ NC.EditPocketTable	■ NCEdPocket	■ 307
	■ NC.SetupDrive	■ NCSetupDrv	■ 315
	■ NC.SetupProgramRun	■ NCSetupPgRun	■ 303
NC.AutoProductionSetter	Bu rol, zaman kontrollü NC program başlatmayı kurmak dahil olmak üzere tüm NC fonksiyonlarına izin verir.		
	Bu rol Setter rolünün yetkilerini ve ek olarak aşağıdaki yetkileri içerir:		
	■ NC.ScheduleProgramRun	■ NCSchedulePgRun	■ 304
NC.LegacyUser	<b>Legacy-User</b> olarak kumandanın NC programlamadaki davranış, kullanıcı yönetimi olmayan eski yazılım versiyonlarına benzer. Kullanıcı yönetimi halen aktiftir. <b>Legacy-User</b> , AutoProductionSetter ile aynı yetkilere sahiptir.		
NC.AdvancedEdit	Bu rol NC ve tablo editörünün özel fonksiyonlarının kullanımına izin verir.		
	■ Q parametre programlamanın özel fonksiyonları ve tablo başlığının değiştirilmesi <b>555343</b> anahtar sayısının yedeği		
	■ NC.EditNCProgramAdv	■ NCEditNCPgmAdv	■ 327
	■ NC.EditTableAdv	■ NCEditTableAdv	■ 328
NC.RemoteOperator	Bu rol, harici bir uygulama üzerinden NC programının başlatılmasına izin verir.		
	■ NC.RemoteProgramRun	■ NCRemotePgmRun	■ 329

**Makine üreticisi (PLC) rolleri:**

Rol	Haklar		
	HEROS hak adı	UNIX grubu	GID
PLC.ConfigureUser	Bu rol <b>123</b> anahtar sayısının haklarını içerir.		
	■ NC.ConfigUserAdv	■ NCConfigUserAdv	■ 316
	■ NC.SetupDrive	■ NCSetupDrv	■ 315
PLC.ServiceRead	Bu rol bakım çalışmaları için okuma erişimine izin verir. Bu rol ile çeşitli teşhis bilgileri görüntülenebilir		
	■ NC.Data.AccessServiceRead	■ NCDAServiceRead	■ 324



Makine el kitabını dikkate alın!

Makine üreticisi PLC rollerini uyarlayabilir.

Makine üreticisi tarafından **Makine üreticisi (PLC) rolleri:** uyarlamasında aşağıdaki içerikler değişebilir:

- Rollerin adları
- Rollerin sayısı
- Rollerin işleyiş şekli

**Haklar**

Aşağıdaki tabloda tüm haklar münferit olarak listelenmiştir.

**Haklar:**

HEROS hak adı	Tanımlama
HEROS.Printer	Veri çıktısının ağ yazıcısından alınması
HEROS.PrinterAdmin	Ağ yazıcılarının kurulması
HEROS.ReadLogs	Güncel olarak işlevsiz
NC.OPModeManual	<b>Manuel işletim</b> ve <b>El. çarkı</b> işletim türlerinde makinenin kullanımı.
NC.OPModeMDi	<b>El girişi ile pozisyonlama</b> işletim türünde çalışma.
NC.OpModeProgramRun	<b>Program akışı tümce takibi</b> veya <b>Program akışı tekli tümce</b> işletim türlerinde NC programlarını uygulama.
NC.SetupProgramRun	<b>Manuel işletim</b> ve <b>El. çarkı</b> işletim türlerinde tarama.
NC.ScheduleProgramRun	Zaman ayarlı NC program başlangıcının programlanması
NC.EditNCProgram	NC programlarının düzenlenmesi
NC.EditToolTable	Alet tablosunun düzenlenmesi
NC.EditPocketTable	Yer tablosunun düzenlenmesi
NC.EditPresetTable	Referans noktası tablosunun düzenlenmesi
NC.SetupDrive	Kullanıcı tarafından tahriklerde dengeleme
NC.ApproveFsAxis	Güvenli eksenler için kontrol pozisyonunun onaylanması
NC.EditNCProgramAdv	Ek NC fonksiyonları
NC.EditTableAdv	Ek tablo programlama fonksiyonları, ör. tablo başlığını değiştirme
HEROS.SetTimezone	NTP ve <b>HEROS menüsü</b> üzerinden tarih ve saat, zaman dilimi ve zaman senkronizasyonu ayarının yapılması.

HEROS hak adı	Tanımlama
HEROS.SetShares	Kumandaya bağlı genel ağ sürücülerinin yapılandırması
HEROS.MountShares	Ağ sürücülerinin kumanda ile bağlanması ve kumandadan çözülmesi
HEROS.SetNetwork	Ağın yapılandırılması ve veri güvenliği için ilgili ayarlar
HEROS.BackupUsers	Kumandada ayarlı tüm kullanıcılar için kumandada veri yedekleme
HEROS.BackupMachine	Tüm makine yapılandırması için veri yedekleme ve yeniden oluşturma
HEROS.UserAdmin	Kumandada kullanıcı yönetimi yapılandırması Buna yerel kullanıcıların oluşturulması, silinmesi ve yapılandırılması dahildir
HEROS.ControlFunctions	İşletim sisteminin kontrol fonksiyonu <ul style="list-style-type: none"> <li>■ Yardım fonksiyonları, ör. NC yazılımını başlatma ve durdurma</li> <li>■ Uzaktan bakım</li> <li>■ Diğer teşhis fonksiyonları, ör. Log verileri</li> </ul>
HEROS.SWUpdate	Kumanda için yazılım güncellemelerin kurulumu
HEROS.VMSharedFolders	Bir sanal makinenin ortak klasörüne erişim Sadece bir sanal makine içindeki bir programlama yerinin kullanılması halinde geçerlidir
NC.RemoteProgramRun	Harici bir uygulama üzerinden NC programının başlatılması, ör. DNC arayüzü üzerinden
NC.ConfigUserAdv	<b>123</b> anahtar sayısı üzerinden etkinleştirilmiş içerikler üzerine yapılandırma erişimi
NC.DataAccessServiceRead	Bakım işlerinde <b>PLC</b> : sürücüsüne okuma erişimi
NC.OpcUaOEMConfiguredDataRead	OPC UA NC sunucusu üzerinden makine üreticisi tarafından tanımlanan verilere okuma erişimi

## Oto otm aç fonksiyonunu etkinleştirin

**Oto otm aç** fonksiyonuyla kumanda, başlatma işlemi sırasında ve bir parola girmeden seçili kullanıcının otomatik olarak oturumunu açar.

Bu sayede, **Legacy-Mode** fonksiyonunun aksine, kullanıcının yetkilerini parola giriş olmadan sınırlandırabilirsiniz.

Kumanda ileri düzey yetkiler için yetkilendirmenin onaylanmasını istemeye devam eder.

**Oto otm aç** fonksiyonunu etkinleştirmek için aşağıdaki koşulların sağlanması gerekir:

- Kullanıcı yönetimi yapılandırılmış olmalıdır
- **Oto otm aç** için kullanıcı oluşturulmuş olmalıdır

**Oto otm aç** fonksiyonunu etkinleştirmek için aşağıdaki şekilde hareket edin:

- ▶ Kullanıcı yönetiminin çağırılması
- ▶ **Ayarlar** sekmesini seçin
- ▶ **Genel ayarlar** yazılım tuşuna basın
- ▶ **Otomatik oturum açmayı etkinleştir** onay kutusunu işaretleyin
- > Kumanda kullanıcı seçimi için bir pencere açar.
- ▶ Kullanıcı seçin
- ▶ Kullanıcının parolasını girin
- ▶ **OK** yazılım tuşuna basın

## Harici uygulamaların kullanıcı kimlik doğrulaması

### Giriş

Kullanıcı yönetimi etkin durumdayken doğru hakların atanabilmesi için harici uygulamalar da bir kullanıcının kimliğini doğrulamalıdır.

RPC veya LSV2 protokolü üzerinden DNC bağlantılarında bağlantı bir SSH tüneli üzerinden yönlendirilir. Bu mekanizma aracılığıyla uzak kullanıcı, kumanda üzerinde kurulu bir kullanıcıya atanır ve onun haklarını elde eder.



SSH tüneline kullanılan şifreleme aracılığıyla iletişim ek olarak saldırganlara karşı korunur.

### Bir SSH tüneli üzerinden aktarımını prensibi

Ön koşullar:

- TCP/IP ağı
- SSH-Client olarak harici bilgisayar
- SSH sunucu olarak kumanda
- Anahtar çifti kapsamı:
  - hususi anahtar
  - umumi anahtar

Bir SSH bağlantısı her zaman bir SSH-Client ile bir SSH sunucu arasında gerçekleşir.

Bağlantıyı korumak için bir anahtar çifti kullanılır. Bu anahtar çifti Client üzerinde üretilir. Anahtar çifti bir hususi anahtar ve bir umumi anahtardan oluşur. Hususi anahtar Client bünyesinde kalır. Umumi anahtar ayarlama sunucuya taşınır ve orada belli bir kullanıcıya atanır.

Client, öngörülen kullanıcı adı altında sunucuya bağlanmayı dener. Sunucu umumi anahtarla, bağlantıyı talep edenin ilgili hususi anahtara sahip olup olmadığını test edebilir. Evet ise SSH bağlantısı kabul edilir ve oturum açmanın gerçekleştirileceği kullanıcıya atanır. İletişim daha sonra bu SSH bağlantısı aracılığıyla "şifrelenebilir".

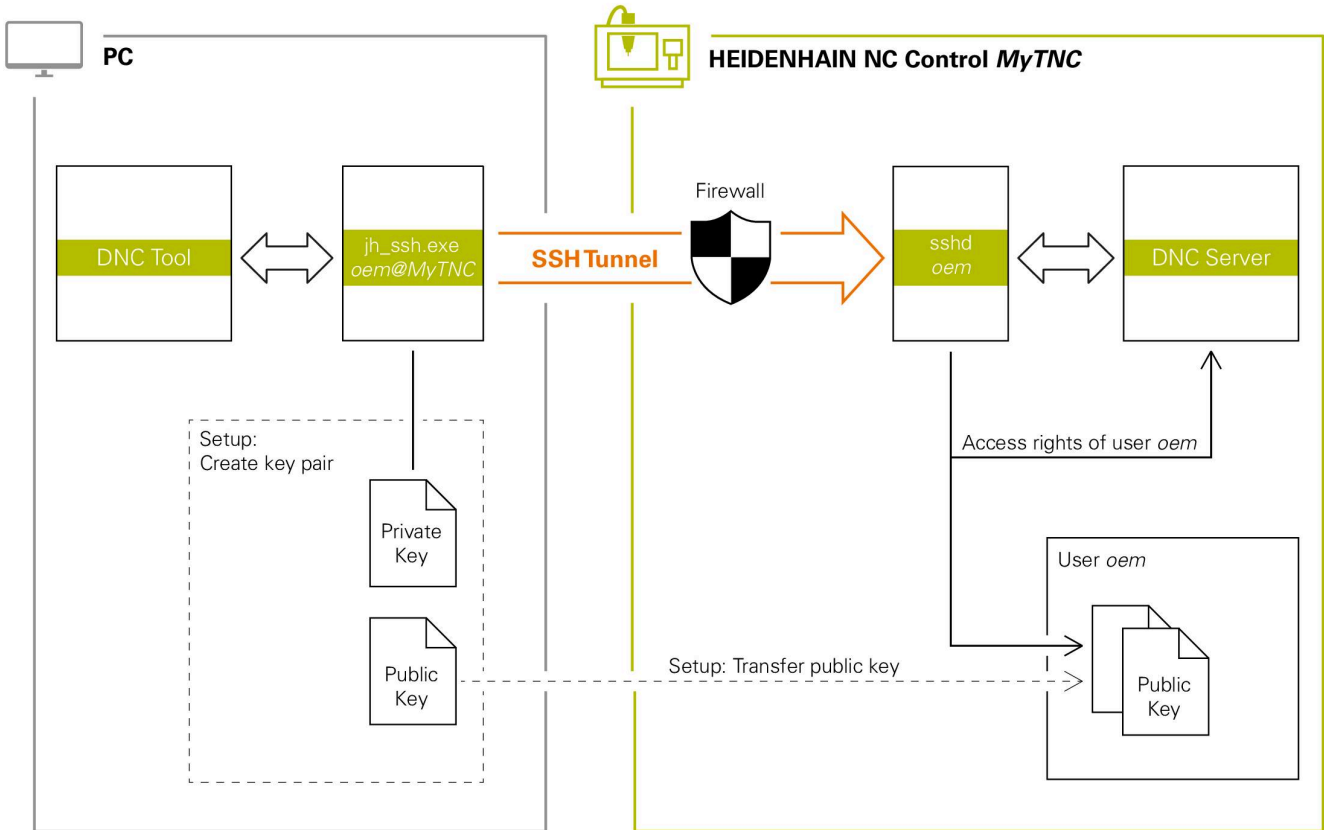

### Harici uygulamalarda kullanım

**i** Kullanıcı yönetimi etkin olduğunda SSH üzerinden yalnızca güvenli ağ bağlantıları oluşturabilirsiniz. Kumanda LSV2 bağlantılarını seri arayüzler (COM1 ve COM2) ve kullanıcı tanımlaması olmayan ağ bağlantıları üzerinden otomatik olarak kilitler.

Kullanıcı yönetimi etkin olmadığına kumanda, güvenli olmayan LSV2 veya RPC bağlantılarını da otomatik olarak engeller. Makine üreticisi, opsiyonel makine parametreleri **allowUnsecureLsv2** (No. 135401) ve **allowUnsecureRpc** (No. 135402) ile kumandanın güvenli olmayan bağlantılara izin verip vermediğini belirleyebilir. Bu makine parametreleri veri nesnesi **CCfgDncAllowUnsecur** (135400) içinde yer almaktadır.

**Diğer bilgiler:** "TNC 320 Üzerinde seri arayüzleri", Sayfa 377

HEIDENHAIN tarafından sunulan ör. TNCremo **v3.3** sürümü ve üzeri gibi bilgisayar araçları, bir SSH tüneli üzerinden güvenli bağlantılar oluşturmak, kurmak ve yönetmek için tüm fonksiyonları sunar. Bağlantı oluşturmada gerekli anahtar çifti üretilir ve umumi anahtar kumandaya aktarılır.

**i** Bağlantı yapılandırmaları bir kez oluşturulduktan sonra tüm HEIDENHAIN bilgisayar araçları tarafından birlikte bağlantı kurma için kullanılabilir.

Aynısı, iletişim için RemoTools SDK bünyesinde HEIDENHAIN DNC bileşenlerini kullanan uygulamalar için de geçerlidir. Burada mevcut müşteri uygulamalarının uyarlanması gerekmez.

**i** Bağlantı yapılandırmasını ilgili **CreateConnections** aracı ile genişletmek için **HEIDENHAIN DNC v1.7.1** üzerine bir güncelleme gereklidir. Burada kullanıcı kaynak kodunun uyarlanması gerekmez.

### Güvenli bağlantı kurma ve kaldırma

Oturum açan kullanıcı için güvenli bir bağlantı kurmak için aşağıdaki şekilde hareket edin:

- ▶ MOD menüsünde **Makine ayarları** grubunu seçin
- ▶ **Harici erişim** fonksiyonunu seçin
- ▶ **Schlüsselverwaltung** yazılım tuşuna basın
- > Kumanda **Sertifikalr ve anahtarlar** penceresini açar.
- ▶ **Şifre ile kimlik doğrulamaya izin ver** fonksiyonunu seçin
- ▶ **Kaydet ve sun. tekr başlat** yazılım tuşuna basın
- ▶ Güvenli bağlantı (TCP secure) kurmak için **TNCremo** uygulamasını kullanın.



Ayrıntılı bilgileri TNCremo entegre yardım sisteminde bulabilirsiniz.

- > TNCremo, genel anahtarı kumandaya kaydetmiştir.



Optimum güvenliğin sağlanabilmesi için **Şifre ile kimlik doğrulamaya izin ver** fonksiyonunu kaydetme işlemi sonrasında devre dışı bırakın.

- ▶ **Şifre ile kimlik doğrulamaya izin ver** fonksiyonunun seçimini kaldırın
- ▶ **Kaydet ve sun. tekr başlat** yazılım tuşuna basın
- > Kumanda değişiklikleri kabul etmiştir.



- Bilgisayar araçları üzerinden parolayla kimlik doğrulama ile kurulumun yanında umumi anahtarı bir USB bellek veya ağ sürücüsü üzerinden kumandaya aktarma imkanı vardır.
- **Sertifikalr ve anahtarlar** penceresinde, **Harici olarak yönetilen SSH anahtar dosyası** alanında daha fazla genel SSH anahtarı içeren bir dosya seçebilirsiniz. Bu, SSH anahtarlarını kumandaya aktarmak zorunda kalmadan kullanmanıza olanak tanır.

Kumanda üzerindeki bir anahtarı silmek ve böylece bir kullanıcının güvenli bağlantısını tekrar kaldırmak için aşağıdaki şekilde hareket edin:

- ▶ MOD menüsünde **Makine ayarları** grubunu seçin
- ▶ **Harici erişim** fonksiyonunu seçin
- ▶ **Schlüsselverwaltung** yazılım tuşuna basın
- > Kumanda **Sertifikalr ve anahtarlar** penceresini açar.
- ▶ Silinecek olan anahtarı seçin
- ▶ **SSH anahtarının silinmesi** yazılım tuşuna basın
- > Kumanda seçili anahtarı siler.



### Güvenli olmayan bağlantıların Firewall'da engellenmesi

Güvenli bağlantıların kullanımının kumandanın BT güvenliğinde gerçek bir avantaj sunması için DNC protokolleri LSV2 ve RPC, güvenlik duvarında engellenmelidir.

Bunu mümkün kılmak için aşağıdaki tarafların güvenli bağlantılara geçmesi gerekir:

- Ör. donatma robotu gibi tüm harici uygulamaları ile makine üreticisi



Ek uygulama **Makine ağı X116** üzerinden bağlanmışsa şifrelenmiş bağlantı üzerine geçişe gerek kalmaz.

- Kendi harici uygulamalarına sahip kullanıcı

Güvenli bağlantılar tüm taraflara verildiğinde DNC protokolleri LSV2 ve RPC, **Güvenlik duvarı** içerisinde engellenebilir.

Güvenlik duvarındaki protokolleri engellemek için aşağıdaki şekilde hareket edin:

- ▶ **DIADUR** tuşu ile **HEROS menüsünü** açın
- ▶ **Ayarlar** menü noktasını seçin
- ▶ **Güvenlik duvarı** menü noktasını seçin
- ▶ **DNC** ve **LSV2** öğelerinde **Hepsine yasakla** yöntemini seçin
- ▶ **Kullanım** fonksiyonunu seçin
- > Kumanda değişiklikleri kaydeder.
- ▶ Pencereyi **OK** ile kapatın

### Kullanıcı yönetiminde oturum açma

Kumanda, oturum açma diyalogunu aşağıdaki durumlarda gösterir:

- **Kullanıcı oturumunu kapat** fonksiyonu uygulandıktan sonra
- **Kullanıcı değiştir** fonksiyonu uygulandıktan sonra
- Ekran kilitlendikten sonra şunun üzerinden: **Ekran koruyucusu**
- Kullanıcı yönetimi etkinken, **Oto oturm aç** etkin değilse kumanda başlatıldıktan hemen sonra

Oturum açma diyalogunda aşağıdaki seçim olanaklarına sahipsiniz:

- En az bir kez oturum açmış olan kullanıcılar
- **Diğer** kullanıcı



### Kullanıcının ilk kez oturum açması

Bir kullanıcı ile ilk kez oturum açmak istiyorsanız bunu **Diğer** giriş alanı üzerinden yapmalısınız.

**Diğer** ile bir kullanıcının ilk defa oturumunu açmak istiyorsanız şu şekilde ilerleyin:

- ▶ Oturum açma diyalogunda **Diğer** ögesini seçin
- > Kumanda seçiminizi büyütür.
- ▶ Kullanıcı adını girin
- ▶ Kullanıcının parolasını girin
- > Kumanda, **Parolanın süresi doldu** mesajını içeren bir alan açar.  
**Şimdi parolanızı değiştirin.**
- ▶ Güncel parolayı girin
- ▶ Yeni bir parola girin
- ▶ Yeni parolayı tekrar girin
- > Kumanda yeni kullanıcının oturumunu açar.
- > Kullanıcı oturum açma diyalogunda görüntülenir.

### Bilinen kullanıcının parola ile oturum açması

Oturum açma diyalogunda gösterilen bir kullanıcının oturumunu açmak için aşağıdaki şekilde hareket edin:

- ▶ Oturum açma diyalogunda kullanıcıyı seçin
- > Kumanda seçiminizi büyütür.
- ▶ Kullanıcı parolasını girin
- > Kumanda, seçilen kullanıcının oturumunu açar.



Kumanda, oturum açma diyalogunda Caps Lock tuşunun etkin olduğunu gösterir.

### Kullanıcının Token ile oturum açması

Bir kullanıcının bir Token ile oturum açması için aşağıdaki gibi hareket edin:

- ▶ Token'i okuyucuya tutun
- ▶ Gerekirse PIN girin
- > Kumanda, seçilen kullanıcının oturumunu açar.
- ▶ Token'i okuyucudan uzaklaştırın

### Parola gereksinimleri

- i** Güvenlik nedenlerinden dolayı parola aşağıdaki özelliklere sahip olmalıdır:
- En az sekiz karakter
  - Harfler, rakamlar ve özel karakterler
  - Bağlantılı kelimeler ve karakter dizilerinden kaçının, ör. Anna veya 123

Bir yöneticinin parola ile ilgili gereklilikleri tanımlayabileceğine dikkat edin. Bir parola ile ilgili gerekliliklere aşağıdakiler dahildir:

- Minimum uzunluk
- Farklı karakter sınıflarının minimum sayısı
  - Büyük harfler
  - Küçük harfler
  - Rakamlar
  - Özel işaretler
- Maksimum karakter dizisi uzunluğu, ör. 54321 = 5 karakter dizisi
- Sözlük kontrolünde karakter eşleşme sayısı
- Öncekilere göre değiştirilen karakterlerin minimum sayısı

Yeni parola gereklilikleri karşılamazsa bir hata mesajı verilir. Başka bir parola girmeniz gerekir.

- i** Yöneticiler, parolaların zamanlarının ne zaman dolacağını belirleyebilirler. Parolanızı geçerli sürede değiştirmezseniz ilgili kullanıcının oturum açması artık mümkün olmaz. Bu durumda yeniden oturum açabilmeniz için bir yöneticinin kullanıcı parolasını sıfırlaması gerekir.
- ▶ Parolayı düzenli aralıklarla değiştirin
- Diğer bilgiler:** "Güncel kullanıcının parolasının değiştirilmesi", Sayfa 437
- ▶ Parola değişimine dair uyarıyı dikkate alın

## Kullanıcı değiştirme veya kullanıcının oturumunu kapatma

HEROS menü noktası **Kapama** veya menü çubuğunun sağ altında bulunan aynı adlı simge üzerinden **Kapat/Yeniden başlat** seçim penceresi açılır.

Kumanda aşağıdaki seçenekleri sunar:

- **Kapama:**
  - Tüm ek programlar ve fonksiyonlar durdurulur ve sonlandırılır
  - Sistem kapatılır
  - Kumanda kapatılır
- **Yeniden başlat:**
  - Tüm ek programlar ve fonksiyonlar durdurulur ve sonlandırılır
  - Sistem yeniden başlatılır
- **Oturumu Kapat:**
  - Tüm ek programlar sonlandırılır
  - Kullanıcının oturumu kapatılır
  - Oturum açma maskesi açılır



Devam etmek için yeni bir kullanıcı parola girişi ile oturum açılmalıdır.  
NC işlemi daha önce oturum açan kullanıcı altında devam eder.

- **Kullanıcı değişimi:**
  - Oturum açma maskesi açılır
  - Kullanıcının oturumu kapatılmaz



Oturum açma maskesi **İptal et** fonksiyonu ile parola girişi olmadan tekrar kapatılabilir.  
Tüm ek programlar ve oturum açan kullanıcının NC programları çalışmaya devam eder.

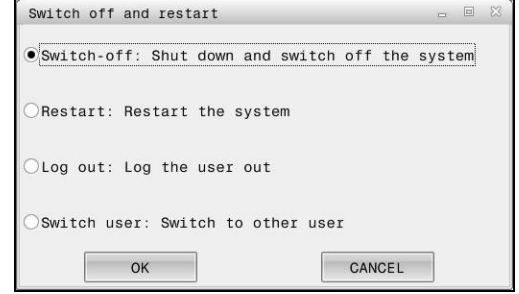

## Kilitli ekran koruyucusu

Kumandayı ekran koruyucusu üzerinden kilitleme imkanına sahipsiniz. Daha önce başlatılan NC programları bu zaman zarfında çalışmaya devam eder.



Ekran koruyucusunun kilidini tekrar açmak için bir parola girişi gereklidir.

**Diğer bilgiler:** "Kullanıcı yönetiminde oturum açma",  
Sayfa 429

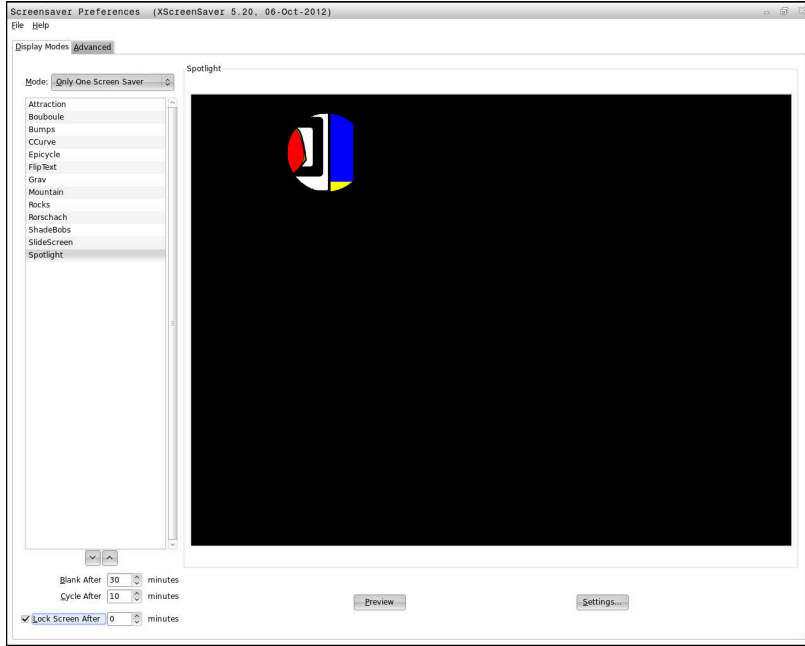

Ekran koruyucusu ayarlarına **HEROS menüsü** içinde aşağıdaki şekilde ulaşabilirsiniz:

- ▶ **DIADUR** tuşu ile **HEROS menüsü** ögesini açın
- ▶ **Ayarlar** menü noktasını seçin
- ▶ **Screensaver** menü noktasını seçin

Ekran koruyucusu aşağıdaki seçenekleri sunar:

- **Şu süre sonrasında karart** ayarı ile ekran koruyucusunun kaç dakika sonra etkinleştirileceğini belirlersiniz.
- **Şu süre sonrasında karart** ayarı ile parola korumalı kilidi etkinleştirirsiniz.
- **Şu süre sonrasında karart** arkasındaki zaman ayarı ile ekran koruyucu etkinleştirildikten sonra kilidin ne kadar süre aktif kalacağını tanımlarsınız. **0**, kilidin ekran koruyucusunun etkinleştirilmesi ile birlikte hemen aktif olacağı anlamına gelir.

Kilit etkinleştirildiyse ve giriş cihazlarından birini kullanırsanız (ör. fareyi hareket ettirirseniz) ekran koruyucusu kaybolur. Kumanda onun yerine bir kilit ekranı gösterir.

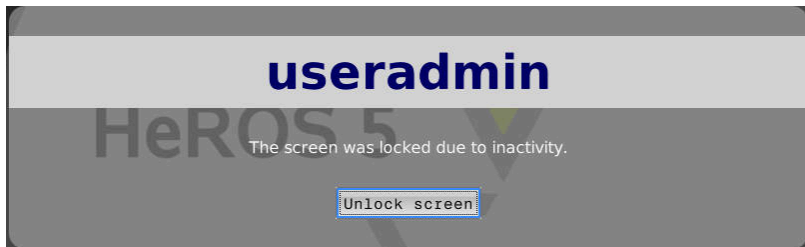

**Kilidi kaldır** veya **Enter** yardımıyla tekrar oturum açma maskesine ulaşabilirsiniz.

## HOME dizini

Kullanıcı yönetimi etkin durumdayken her kullanıcı için hususi program ve dosyaların kaydedilebileceği hususi bir **HOME:** dizini mevcuttur.

**HOME:** dizini, oturum açan kullanıcı ve rolü HEROS.Admin olan kullanıcı tarafından görüntülenebilir.

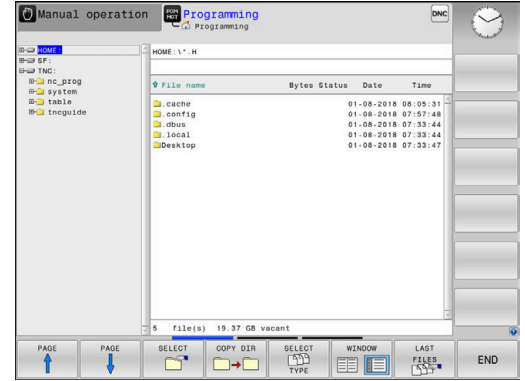

## public dizini

### public dizini

Kullanıcı yönetimi ilk defa etkinleştirildiğinde **public** dizini **TNC:** sürücüsü altında bağlanır.

**public** dizinine her kullanıcı erişebilir.

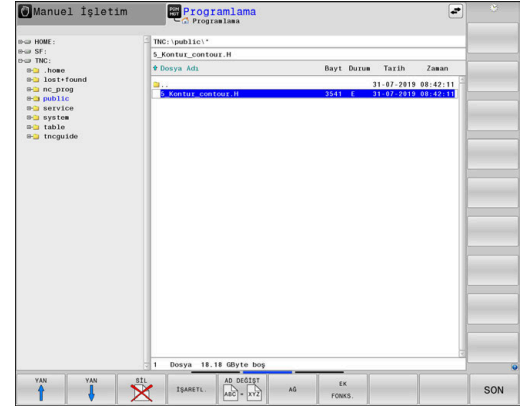

## Dosyalar için genişletilmiş erişim haklarının ayarlanması

Münferit dosyaların kullanımını **public** dizininde ayarlamak için HEIDENHAIN, **GENİŞL. ERİŞİM HAKLARI** fonksiyonu ile erişimleri dosyalara özgü şekilde sınırlamayı mümkün kılar.

**GENİŞL. ERİŞİM HAKLARI** fonksiyonunu çağırmak için şu şekilde ilerleyin:

- ▶ **Programlama** işletim türünü seçin
- ▶ **PGM-MGT** tuşuna basın
- ▶ Yatay yazılım tuşu çubuğunu ikinci alana geçirin
- ▶ **EK FONKS.** yazılım tuşuna basın
- ▶ Yatay yazılım tuşu çubuğunu ikinci alana geçirin
- ▶ **GENİŞL. ERİŞİM HAKLARI** yazılım tuşuna basın
- ▶ Kumanda **Genişletilmiş erişim yetkileri ayarla** penceresini açar.

### Dosyalar için erişim haklarının belirlenmesi

Dosyalar **public** dizinine aktarıldığında veya burada ayarlandığında kumanda, oturum açmış olan kullanıcıyı dosya sahibi olarak algılar. Dosya sahibi, kendi dosyalarına olan erişimi ayarlayabilir.



Sadece **public** dizininde dosyalar için olan erişim haklarını ayarlayabilirsiniz.

**TNC:** sürücüsünde olan ve **public** dizininde olmayan tüm dosyalarda **user** fonksiyon kullanıcısı otomatik şekilde dosya sahibi olarak atanır.

Aşağıdaki kullanıcılar için erişim sağlama olanağına sahipsiniz:

- **Sahibi:**  
Dosya sahibi
- **Grup:**  
Seçilen bir Linux grubu veya tanımlanmış HEIDENHAIN hakkına sahip bir kullanıcı
- **Diğer:**  
Önceden seçilen Linux grubuna ait olmayan veya tanımlanmış HEIDENHAIN hakkına sahip olmayan tüm kullanıcılar.

Aşağıdaki erişim türlerini ayarlama olanağına sahipsiniz:

- **Oku**  
Dosyayı görüntüleme
- **Yaz**  
Dosyayı değiştirme
- **Uygula**  
Dosya üzerinde işlem yapma

**Genişletilmiş erişim yetkileri ayarla** penceresindeki yazılım tuşları kullanıcılar için tüm erişim türlerini seçme ve seçimleri kaldırma imkanı sunar:

KULLANICI  
ERİŞİMİNİ  
DEĞİŞTİR

- ▶ **Sahibi:** için tüm erişimleri seç ve seçimi kaldır

GRUP  
ERİŞİMİNİ  
DEĞİŞTİR

- ▶ **Grup:** için tüm erişimleri seç ve seçimi kaldır

DİĞERLERİN  
ERİŞİMİNİ  
DEĞİŞTİR

- ▶ **Diğer:** için tüm erişimleri seç ve seçimi kaldır

Genişletilmiş erişim yetkileri ayarla

Ad:

Sahibi:

Oku  Yaz  Uygula

Grup:

Oku  Yaz  Uygula

Diğer:  Oku  Yaz  Uygula

Bir grubun sahip olacağı erişim türünü seçmek için aşağıdaki şekilde hareket edin:

- ▶ **GENİŞL. ERİŞİM HAKLARI** fonksiyonunu çağırın
- ▶ Seçim menüsünde istediğiniz grubu seçin
- ▶ İstenen erişim türlerini seçin veya seçimi kaldırın
- ▶ Kumanda, erişim türlerindeki değişiklikleri kırmızı işaretler.
- ▶ **OK** ögesini seçin
- ▶ Erişim türlerindeki değişiklikler kabul edilir.

## Current User

**Current User** ile **HEROS** menüsünde güncel oturum açmış kullanıcının grup yetkilerini görebilirsiniz.



Legacy-Mode altında kumanda başlatılırken fonksiyon kullanıcısı **user** sistemde otomatik olarak oturum açar. Etkin kullanıcı yönetimi ile **user** bir fonksiyona sahip değildir.

**Diğer bilgiler:** "HEIDENHAIN fonksiyon kullanıcıları", Sayfa 419

**Current User'ı çağırma:**

- ▶ **DIADUR** tuşu ile **HEROS menüsü** ögesini açın
- ▶ **Ayarlar** menü sembolünü seçin
- ▶ **Current User** menü sembolünü seçin

## Güncel kullanıcının yetkilerini geçici olarak değiştirme

Kullanıcı yönetiminde güncel kullanıcının yetkilerini seçtiğiniz bir kullanıcının yetkilerine geçici olarak yükseltmek mümkündür.

Bir kullanıcının yetkilerini geçici olarak yükseltmek için aşağıdaki şekilde hareket edin:

- ▶ **Current User'ı çağırın**
- ▶ **Hakları genişlet** yazılım tuşuna basın
- ▶ Kullanıcı seçin
- ▶ Kullanıcının kullanıcı adını girin
- ▶ Seçilen kullanıcının parolasını girin
- ▶ Kumanda, oturum açmış olan kullanıcının yetkilerini geçici olarak **Hakları genişlet** ögesine girilmiş olan kullanıcının yetkilerine yükseltir.



Geçici olarak **oem** fonksiyon kullanıcılarının haklarını etkinleştirme olanağına sahipsiniz. Bunun için ilgili anahtar sayısını veya makine üreticisi tarafından tanımlanan parolayı girin.

User group	HEROS role name	GID	Description
NC.ApprovalTable	NC.ApprovalTable	319	Confirm test position of safe event
NC.ConfigUserAdv	NC.ConfigUserAdv	316	Configuration by end user (former code number 123)
NC.EditNCProgram	NC.EditNCProgram	305	Edit NC programs
NC.EditPublicTable	NC.EditPublicTable	309	Editing public tables
NC.EditPocketTable	NC.EditPocketTable	307	Edit tool pocket table
NC.EditPrinetTable	NC.EditPrinetTable	308	Editing the prenet table
NC.EditToolTable	NC.EditToolTable	306	Edit the tool table
NC.OSMDS	NC.OSMDS	303	Using the machine in the "Positioning with Manual Data Setup" insensitive mode



Hakların geçici olarak yükseltilmesini geri almak için aşağıdaki seçeneklere sahipsiniz:

- **0** anahtar sayısını girin
- Kullanıcının oturumu kapatması
- **İlave hakları sil** yazılım tuşuna basın

**İlave hakları sil** yazılım tuşunu seçmek için aşağıdaki şekilde ilerleyin:

- ▶ **Current User**'ı çağırın
- ▶ **İlave haklar** sekmesini seçin
- ▶ **İlave hakları sil** yazılım tuşuna basın

### Güncel kullanıcının parolasının değiştirilmesi

**Current User** menü noktasında güncel kullanıcının parolasını değiştirebilirsiniz.

Güncel kullanıcının parolasını değiştirmek için aşağıdaki şekilde hareket edin:

- ▶ **Current User**'ı çağırın
- ▶ **Parolayı değiştirme** sekmesini seçin
- ▶ Eski parolayı girin
- ▶ **Eski parolayı kontrol et** yazılım tuşuna basın
- > Kumanda eski parolanızı doğru girip girmediğinizi kontrol eder.
- > Kumanda parolayı doğru olarak tanıdıysa **Yeni şifre** ve **Parolayı tekrar gir** alanları etkinleştirilir.
- ▶ Yeni bir parola girin
- ▶ Yeni parolayı tekrar girin
- ▶ **Yeni parola belirle** yazılım tuşuna basın
- > Kumanda, yöneticinin parolalara ilişkin taleplerini sizin seçtiğiniz parola ile karşılaştırır.
- Diğer bilgiler:** "Kullanıcı yönetiminde oturum açma", Sayfa 429
- ▶ **Parolanız başarıyla değiştirildi** mesajı görüntülenir.

### Token ile oturum açma tanımlama

Kumanda bir Token ile oturum açmaya da izin verir. Bu sayede kullanıcının parola girmesine gerek kalmadan güvenli oturum açılabilir.



Makine el kitabını dikkate alın!  
Makine üreticisi makineyi Token ile kullanım için hazırlamalıdır. Duruma göre makineye bir okuyucu monte edilmiş olmalıdır.

**Current User** menü noktasında güncel kullanıcı için Token ile oturum açma izni tanımlayabilirsiniz.

Bir Token oluşturmak için aşağıdaki işlemleri uygulayın:

- ▶ **Current User**'ı çağırın
- ▶ **Belirteç oluştur** ögesini seçin
- ▶ Gerekliyse **Tipi değiştir** yardımıyla Token kartını seçin
- ▶ Kullanıcının parolasını girin
- ▶ Gerekirse PIN girin
- ▶ Token'i okuyucuya tutun
- ▶ **Listeyi yeniden yükle** ögesini seçin

- ▶ Token'i listeden seçin
- ▶ **Açıklamayı başlat** öğesini seçin
- ▶ Bir PIN tanımlanmışsa PIN'i girin
- ▶ Kumanda yazma işlemini başlatır.
- ▶ Token'i yazma işlemi tamamlanıncaya kadar okuyucuya tutun
- ▶ Yazma işlemi tamamlandığında kumanda bir mesaj gösterir.

**Belirteci sil** ile hazırladığınız Token'i silebilirsiniz ve yeniden parola girişiyle çalışabilirsiniz.

## Ek hakların talebi için diyalog

**HEROS menüsü** içinde belirli bir menü noktası için gerekli yetkilere sahip değilseniz kumanda, ek yetkilerin talebi için bir pencere açar:

Kumanda size bu pencerede yetkilerinizi başka bir kullanıcının yetkilerine geçici olarak yükseltme imkanı sunar.

Kumanda, **Bu yetkiye sahip kullanıcı:** alanında bu fonksiyon için gerekli yetkiye sahip tüm mevcut kullanıcıları önerir.

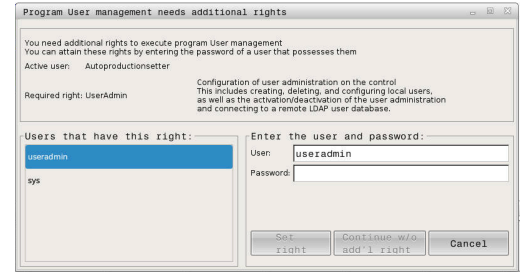

**Windows etki alanında oturum açma** bünyesinde kumanda, seçim menüsünde sadece yakın zamanda oturum açmış kullanıcıları gösterir.

Gösterilmeyen kullanıcıların yetkilerine ulaşmak için bunların kullanıcı verilerini girebilirsiniz. Kumanda bunun üzerine kullanıcı veritabanında var olan kullanıcıları tanır.

## Yetkilerin yükseltilmesi

Kullanıcınızın yetkilerini başka bir kullanıcının yetkilerine geçici olarak yükseltmek için bu kılavuzu izleyin:

- ▶ Gerekli yetkiye sahip kullanıcıyı seçin
- ▶ Kullanıcı adını girin
- ▶ Kullanıcının parolasını girin
- ▶ **Yetki ayarla** yazılım tuşuna basın
- ▶ Kumanda sizin yetkilerinizi, girilen kullanıcının yetkilerine yükseltir.

**Diğer bilgiler:** "Current User", Sayfa 436

## 9.10 HEROS diyalog dilini deęiřtirme

HEROS diyalog dili dahili olarak NC diyalog diline uyarlanır. Bu nedenle **HEROS menüsü** ve kumandada iki farklı diyalog dilinin kalıcı ayarı mümkün deęildir.

NC diyalog dili deęiřtirildięinde bir yeniden bařlatma sonrasında kumanda, HEROS diyalog dilini NC diyalog diline uyarlar.



İsteęe baęlı **applyCfgLanguage** makine parametresiyle (no. 101305) NC diyalog dilinin ve HEROS diyalog dilinin örtüřmedięi durumlardaki davranıřı belirleyebilirsiniz.

Ařaęıdaki linkte NC diyalog dilinin deęiřtirilmesine iliřkin bir eylem talimatı bulabilirsiniz:

**Dięer bilgiler:** "Kullanıcı parametreleri listesi", Sayfa 444

### Klavye dil düzeninin deęiřtirilmesi

Klavye dil düzenini HEROS uygulamaları için deęiřtirme imkanına sahipsiniz.

Klavyenin dil düzenini HEROS uygulamaları için deęiřtirmek için ařaęıdaki řekilde hareket edin:

- ▶ HEROS menü sembolünü seęin
- ▶ **Ayarlar** öęesini seęin
- ▶ **Language/Keyboards** öęesini seęin
- > Kumanda **helocale** penceresini açar.
- ▶ **Klavyeler** sekmesini seęin
- ▶ İstenen klavye düzenini seęin
- ▶ **Kullanım** öęesini seęin
- ▶ **OK** öęesini seęin
- ▶ **Devral** öęesini seęin
- > Deęiřiklikler kabul edilir.



# 10

**Tablolar ve Genel  
Bakış**

## 10.1 Makineye özel kullanıcı parametreleri

### Uygulama

Parametre değerlerinin girişi **Konfigürasyon editörü** aracılığıyla gerçekleşir.



Makine el kitabını dikkate alın!

- Makine üreticisi sizin mevcut fonksiyonları yapılandırabilmeniz için makineye özel parametreleri ilave olarak kullanıcı parametresi şeklinde kullanıma sunabilir.
- Makine üreticisi, kullanıcı parametrelerinin yapısını ve içeriğini uyarlayabilir. Makinenizdeki gösterim farklılık gösterebilir.

Konfigürasyon düzenleyicideki makine parametreleri, parametre nesnelere olarak bir ağaç yapısında toplanır. Her parametre nesnesinin, altındaki parametre fonksiyonunu ifade eden bir adı vardır (örn. **Ekran göstergeleri için ayarlar**).

### Yapılandırma editörünü açma

Aşağıdaki işlemleri yapın:

MOD

- ▶ **MOD** tuşuna basın

↑







- ▶ Gerekirse **Anahtar sayısını belirtin** fonksiyonunu seçin
- ▶ **123** anahtar sayısını girin

ENT

- ▶ **ENT** tuşuyla onaylayın
- ▶ Kumanda mevcut parametrelerin listesini ağaç görünümünde gösterir.

### Parametrelerin gösterimi

Kumanda, parametre ağacının her satır başında bu satır için ek bilgiler taşıyan bir simge gösterir. Simgeler aşağıdaki anlamlara sahiptir:

-  Dal mevcut ancak kapalı
-  Dal açık
-  boş nesne, açılmaz
-  Başlatılmış makine parametreleri
-  Başlatılmamış (isteğe bağlı) makine parametreleri
-  okunabilir ancak düzenlenemez
-  okunamaz ve düzenlenemez

Klasör sembolünde nesne tipi görülür:

-  Anahtar (Grup adı)
-  Liste
-  Varlık (parametre objesi)

 Halen etkin olan parametre ve nesnelere gri bir simgeyle gösterilir. **EK FONKS.** ve **UYARLA** yazılım tuşlarıyla bunları etkinleştirebilirsiniz.

### Parametre değiştirme

Aşağıdaki işlemleri yapın:

- ▶ İstedığınız parametreyi arayın
- ▶ Değeri değiştirin

SON

- ▶ **SONU** yazılım tuşuyla yapılandırma düzenleyicisinden çıkın

KAYDET

- ▶ Değişiklikleri **SAKLA** yazılım tuşuyla kabul edin

 Kumanda, yapılandırma dosyasının en fazla 20 değişikliğinin kaydedilmiş olduğu sıralı bir değişiklik listesini tutar. Değişiklikleri geri almak için istenen satırı seçip **EK FONKS.** ve **DĞŞKL. KALDIR** yazılım tuşlarına basın.

### Parametre görüntüsünü değiştirme

Makine parametrelerinin konfigürasyon düzenleyicisinde, mevcut parametrelerin gösterimini değiştirebilirsiniz. Standart ayarlı parametreler kısa ve açıklayıcı metinlerle gösterilir.

Parametrelerin gerçek sistem adlarını göstermesi için yapmanız gerekenler:

Parametrelerin gerçek sistem adlarını göstermesi için yapmanız gerekenler:



► **Ekran düzeni** tuşuna basın



► **SİSTEM- İSMİ GÖSTERG.** yazılım tuşuna basın

Standart görünümüne geri dönmek için aynı yolu izleyin.

### Yardımcı metni göster

**HELP** tuşuyla her parametre nesnesine veya öz niteliğe bir yardımcı metin gösterilir.

Yardımcı metin bir sayfada yeterli alana sahip değilse (bu durumda sağ üstte ör. 1/2 yazar), **YARDIM SAYFASI** yazılım tuşuyla ikinci sayfaya geçilebilir.

Kumanda, yardımcı metne ek olarak ör. ölçü birimi, başlangıç değeri, seçim gibi başka bilgileri de gösterir. Seçili makine parametresi öncül kumandaya uygunsu ilgili MP numarası da görüntülenir.

### Kullanıcı parametreleri listesi



Makine el kitabını dikkate alın!

- Makine üreticisi sizin mevcut fonksiyonları yapılandırabilmeniz için makineye özel parametreleri ilave olarak kullanıcı parametresi şeklinde kullanıma sunabilir.
- Makine üreticisi, kullanıcı parametrelerinin yapısını ve içeriğini uyarlayabilir. Makinenizdeki gösterim farklılık gösterebilir.



## Parametre ayarları

### DisplaySettings

Ekran göstergesi için ayarlar

Eksenler için gösterilme sırası ve kuralları

[0] ila [5]: Mevcut eksenlere bağlı olarak

CfgAxis bünyesinde bir nesnenin anahtar adı

**Görüntülenmesi gereken eksenin anahtar adı**

Eksen tanımı

**Anahtar adı yerine kullanılacak olan eksen tanımı**

Eksen için gösterme kuralı

**ShowAlways**

**IfKinem**

**IfKinemAxis**

**IfNotKinemAxis**

**Never**

REF göstergesinde eksenler için gösterilme sırası ve kuralları

[0] ila [5]: Mevcut eksenlere bağlı olarak

**bkz. Eksenler için gösterilme sırası ve kuralları**

Pozisyon penceresinde pozisyon göstergesinin türü

**NOMİNAL**

**GERÇEK**

**REFIST**

**RFSOLL**

**SCHPF**

**ISTRW**

**REFRW**

**M118**

Durum göstergesindeki pozisyon göstergesinin türü

**NOMİNAL**

**GERÇEK**

**REFIST**

**RFSOLL**

**SCHPF**

**ISTRW**

**REFRW**

**M118**

Pozisyon göstergesi için ondalık ayırma işaretinin tanımlaması

**. point**

**, comma**

Manuel ve el. el çarkı işletim türlerinde besleme göstergesi

**at axis key: Ancak eksen yönü tuşuna basıldığında beslemeyi gösterme**

---

**Parametre ayarları**

---

**always minimum: Beslemeyi daima gösterme**

Pozisyon göstergesinde mil pozisyonu göstergesi

**during closed loop: Mil pozisyonunu sadece mil konum regülasyonundayken gösterme**  
**during closed loop and M5: Mil pozisyonunu, mil konum regülasyonunda ve M5'teyken gösterme**

**during closed loop or M5 or tapping: Mil konum regülasyonundayken, M5'teyken ve mil adımlama modundayken mil pozisyonunu göster**

REF. NOK. yazılım tuşu YÖNETİMİ kilitleme

**TRUE: Referans noktası tablosuna erişim engellendi**

**FALSE: Yazılım tuşu üzerinden referans noktası tablosuna erişim mümkün**

Program göstergesinde yazı boyutu

**FONT\_APPLICATION\_SMALL**

**FONT\_APPLICATION\_MEDIUM**

Göstergedeki simgelerin sırası

[0] ila [19]: Etkinleştirilmiş seçeneklere bağlı olarak

**örn. S\_PULSE**

Gösterge davranışları ayarları: Makine üreticisine bağlı olarak

**Makine üreticisinin girişi**

---

---

**Parametre ayarları**

---

## DisplaySettings

Münferit eksenler için gösterge adımı

Mevcut tüm eksenlerin listesi

Pozisyon göstergesi için mm veya derece bazında gösterge adımı

**0,1****0,05****0,01****0.005****0.001****0,0005****0,0001****0.00005****0.00001****0.000005****0.000001**

Pozisyon göstergesi için inç cinsinden gösterge adımı

**0.005****0.001****0,0005****0,0001****0.00005****0.00001****0.000005****0.000001**

---

DisplaySettings

Gösterge için geçerli olan ölçü birimi tanımlaması

Kullanıcı arayüzündeki gösterge için ölçü birimi

**metric: Metrik sistem kullanma****inch: İnç sistemini kullanma**

---

DisplaySettings

NC programı ve döngü göstergesi formatı

HEIDENHAIN açık metninde veya DIN/ISO'da program girişi

**HEIDENHAIN: Açık metinde el girişiyle konumlandırma işletim türünde program girişi****ISO: DIN/ISO'da el girişiyle konumlandırma işletim türünde program girişi**

---

**Parametre ayarları**

---

## DisplaySettings

NC ve PLC diyalog lisanının ayarlanması

NC diyalog lisanı

**ENGLISH****GERMAN****CZECH****FRENCH****ITALIAN****SPANISH****PORTUGUESE****SWEDISH****DANISH****FINNISH****DUTCH****POLISH****HUNGARIAN****RUSSIAN****CHINESE****CHINESE\_TRAD****SLOVENIAN****KOREAN****NORWEGIAN****ROMANIAN****SLOVAK****TURKISH**

NC dilini devralma

**FALSE: Kumanda başlatılırken HEROS işletim sisteminin dili uygulanır****TRUE: Kumanda başlatılırken makine parametrelerindeki dil uygulanır**

PLC diyalog lisanı

**Bkz. NC diyalog lisanı**

PLC hata bildirim lisanı

**Bkz. NC diyalog lisanı**

Yardım dili

**Bkz. NC diyalog lisanı**

---

DisplaySettings

Kumanda ilk açılma tutumu

"Elektrik kesintisi" bildirimini onaylama

**TRUE: Kumandanın ilk açılma işlemi, ancak bildirim onaylandıktan sonra sürdürülür****FALSE: "Elektrik kesintisi" bildirimini belirmiyor**

---

**Parametre ayarları**

---

## DisplaySettings

Saat göstergesi için görüntüleme modu

Görüntüleme seçimi

**Analog****Dijital****Logo****Analog ve logo****Dijital ve logo****Logo üzeri analog****Logo üzeri dijital**

---

## DisplaySettings

Bağlantı çubuğu Açık/Kapalı

Bağlantı çubuğu görüntüleme ayarı

**FALSE: İşletim türleri satırındaki bilgi satırını kapatma****TRUE: İşletim türleri satırındaki bilgi satırını açma**

---

## DisplaySettings

3D simülasyon grafiği ayarları

3D simülasyon grafiği model tipi

**3D: Arkadan kesmeli kompleks çalışmalar için model gösterimi (yoğun işlemci kullanımı)****2,5D: 3 eksenli çalışmalar için model gösterimi****No Model: Model gösterimi devre dışı**

3D simülasyon grafiği model kalitesi

**very high: Yüksek çözünürlük; tümce sonu noktalarının gösterimi mümkün****high: Yüksek çözünürlük****medium: Orta çözünürlük****low: Düşük çözünürlük**

Alet hatlarını yeni BLK formunda sıfırlama

**ON: Program testindeki yeni BLK formunda alet hatları sıfırlanır****OFF: Program testindeki yeni BLK formunda alet hatları sıfırlanmaz**

Yeniden başlatma sonrasında grafik günlüğü verilerini yaz

**OFF: Günlük verileri oluşturma****ON: Yeniden başlatma sonrasında teşhis amacıyla günlük verileri oluşturma**

---

## DisplaySettings

Pozisyon göstergesi ayarları

TOOL CALL DL'de pozisyon göstergeleri

**As Tool Length: Programlanan DL ek ölçüsü, malzemeye özgü pozisyonun göstergesi için alet uzunluk değişikliği olarak dikkate alınır****As Workpiece Oversize: Programlanan DL ek ölçüsü, malzemeye özgü pozisyonun göstergesi için malzeme ek ölçüsü olarak dikkate alınır**

---

---

## Parametre ayarları

---

### DisplaySettings

#### Tablo editörü ayarı

Yer tablosundaki aletlerin silinmesinde davranış

**DISABLED: Aletin silinmesi mümkün değil**

**WITH\_WARNING: Aletin silinmesi mümkün, not sadece onaylanmalıdır**

**WITHOUT\_WARNING: Onay olmadan silmek mümkün**

Bir aletin izin kayıtlarını silme sırasındaki davranış

**ALWAYS\_ALLOWED: Dizin kayıtlarının silinmesi daima mümkün**

**TOOL\_RULES: Davranış, yer tablosunda aletlerin silinmesinde davranış parametresinin ayarına bağlıdır**

GERİ. SÜTUN T yazılım tuşunu göster

**TRUE: Yazılım tuşu gösterilir. Aletlerin hepsi kullanıcı tarafından alet belleğinden silinebilir**

**FALSE: Yazılım tuşu gösterilmez**

---

### DisplaySettings

Gösterge için koordinat sistemlerinin ayarlanması

Sıfır noktası kaydırması için koordinat sistemi

**WorkplaneSystem: Sıfır noktası döndürülmüş düzlemin sisteminde gösterilir, WPL-CS**

**WorkpieceSystem: Sıfır noktası malzeme sisteminde gösterilir, W-CS**

---

### PalletSettings

Palet kontrol döngüsünün davranışı

Program ve alet kontrolüne reaksiyonu etkinleştirin

**Never: Hatalı program veya alet çağırımları kontrol edilmez**

**OnFailedPgmCheck: Hatalı alet aramaları kontrol edilir**

**OnFailedToolCheck: Hatalı alet aramaları kontrol edilir**

Programın veya alet testinin etkisi

**SkipPGM: Hatalı programlar atlanır**

**SkipFIX: Hatalı programlar içeren gergiler atlanır**

**SkipPAL: Hatalı programlar içeren paletler atlanır**

---

## Parametre ayarları

### ProbeSettings

Alet ölçümü yapılandırması

TT140\_1

Mil oryantasyonu için M fonksiyonu

**-1: Mil oryantasyonu direkt NC üzerinden**

**0: Fonksiyon etkin değil**

**1 ila 999: Mil oryantasyonu için M fonksiyonu numarası**

Tarama rutini

**MultiDirections: Birden fazla yönden tarama**

**SingleDirection: Bir yönden tarama**

Alet yarıçapı ölçümü için tarama yönü: Alet eksenine bağlı olarak

**X\_pozitif, Y\_pozitif, X\_negatif, Y\_negatif, Z\_pozitif, Z\_negatif**

Stylus üst kenarın alet alt kenarına olan mesafesi

**0.001 ila 99.9999 [mm]**

Tarama döngüsünde hızlı hareket

**10 ila 300.000 [mm/dak]**

Alet ölçümünde tarama beslemesi

**1 ila 30.000 [mm/dak]**

Tarama beslemesi hesaplanması

**ConstantTolerance: Sabit toleranslı tarama beslemesi hesaplaması**

**VariableTolerance: Değişken toleranslı tarama beslemesi hesaplaması**

**ConstantFeed: Sabit tarama beslemesi**

Devir sayısı belirleme türü

**Automatic: Devir sayısını otomatik belirleme**

**MinSpindleSpeed: Milin asgari devir sayısını kullanma**

Alet kesme kenarında izin verilen maksimum dönüş hızı (freze çevresi)

**1 ila 129 [m/dak]**

Alet ölçümünde izin verilen azami devir

**0 ila 1000 [dev/dak]**

Alet ölçümünde izin verilen birinci maksimum ölçüm hatası

**0.001 ila 0.999 [mm]**

Alet ölçümünde izin verilen ikinci maksimum ölçüm hatası

**0.001 ila 0.999 [mm]**

Alet kontrolü sırasında NC durdurma

**True: Kırılma toleransı aşıldığında NC programı durdurulur**

**False: NC programı durdurulmaz**

---

**Parametre ayarları**

---

Alet ölçümü sırasında NC durdurma

**True: Kırılma toleransı aşıldığında NC programı durdurulur**

**False: NC programı durdurulmaz**

Alet kontrolü ve ölçümü sırasında alet tablosunun değiştirilmesi

**AdaptOnMeasure: Alet ölçümü sonrasında tablo değiştirilir**

**AdaptOnBoth: Alet kontrolü ve ölçümü sonrasında tablo değiştirilir**

**AdaptNever: Alet kontrolü ve ölçümü sonrasında tablo değiştirilmez**

---

**ProbeSettings**

Yuvarlak bir Stylus'un yapılandırması

TT140\_1

Stylus merkez noktasının koordinatları

**[0]: Makine sıfır noktasına bağlı olarak Stylus merkez noktası X koordinatı [mm]**

**[1]: Makine sıfır noktasına bağlı olarak Stylus merkez noktası Y koordinatı [mm]**

**[2]: Makine sıfır noktasına bağlı olarak Stylus merkez noktasının Z koordinatı [mm]**

Stylus üzerinde ön pozisyonlama için güvenlik mesafesi

**0,001 ila 99.999,9999 [mm]**

Ön pozisyonlama için Stylus çevresinde güvenlik alanı: Alet eksenine dik düzlemde güvenlik mesafesi

**0,001 ila 99.999,9999 [mm]**

---

**ProbeSettings**

Dikdörtgen bir Stylus'un yapılandırması

TT140\_1

Stylus merkez noktasının koordinatları

**[0]: Makine sıfır noktasına bağlı olarak Stylus merkez noktası X koordinatı [mm]**

**[1]: Makine sıfır noktasına bağlı olarak Stylus merkez noktası Y koordinatı [mm]**

**[2]: Makine sıfır noktasına bağlı olarak Stylus merkez noktasının Z koordinatı [mm]**

Stylus üzerinde ön pozisyonlama için güvenlik mesafesi

**0,001 ila 99.999,9999 [mm]**

Ön pozisyonlama için Stylus çevresinde güvenlik alanı: Alet eksenine dik düzlemde güvenlik mesafesi

**0,001 ila 99.999,9999 [mm]**

---



## Parametre ayarları

### ChannelSettings

#### CH\_NC

Etkin kinematik

Etkinleştirilecek kinematik

**Makine kinematikleri listesi**

Kumanda devreye alınırken etkinleştirilmesi gereken kinematik

**Makine kinematikleri listesi**

NC programı davranışlarının belirlenmesi

Program başlangıcında işleme süresini sıfırlama

**True: İşleme süresi sıfırlanır**

**False: İşleme süresi sıfırlanmaz**

Sıradaki işleme döngüsünün numarası için PLC sinyali

**Makine üreticisine bağlıdır**

Akım döngüsü işleme tipi için PLC sinyali

**0: Hiçbir çalışma döngüsü çalışmıyorsa**

**1: Ön konumlandırma sırasında**

**2: Gerçek çalışma sırasında**

Geometri toleransları

Daire son noktasındaki daire yarıçapının daire başlangıç noktasına göre izin verilen sapması

**0.0001 ila 0.016 [mm]**

Zincirleşmiş dişlilerde izin verilen sapma: Dişlerde programlanan kontura dinamik olarak yuvarlatılmış hattın izin verilen sapması

**0.0001 ila 999.9999 [mm]**

Geri çekme hareketlerinde rezerve: M140 MB MAX'da son şalter veya çarpışma nesnesi öncesinde mesafe

**0.0001 ila 10 [mm]**

İşlem döngülerinin yapılandırması

Cep frezesinde bindirme faktörü: Döngü 4 CEP FREZELEME ve döngü 5 DAİRE CEBİ için hat bindirmesi

**0.001 ila 1.414**

Kontur cebi işleminden sonraki hareket

**PosBeforeMachining: Döngünün işlenmesinden önceki pozisyonla aynı**

**ToolAxClearanceHeight: Alet ekseninin güvenli yüksekliğe konumlandırılması**

Hiçbir M3/M4 etkin değil ise **Mil ?** hata bildirimi gösterme

**on: Hata bildirimi ver**

**off: Hata bildirimi verme**

## Parametre ayarları

**Derinliği negatif girin** hata bildirimini gösterme

**on:** Hata bildirimini ver

**off:** Hata bildirimini verme

Silindir kılıfındaki yiv duvarına sürüş tutumu

**LineNormal:** Bir doğru ile yaklaşma

**CircleTangential:** Yaklaşma

İşleme döngüsünde mil oryantasyonu için M fonksiyonu

**-1:** Mil oryantasyonu direkt NC üzerinden

**0:** Fonksiyon etkin değil

**1 ila 999:** Mil oryantasyonu için M fonksiyonu numarası

**Daldırma türü mümkün değil** hata mesajını gösterme

**on:** Hata mesajı görüntülenmez

**off:** Hata mesajı görüntülenir

M7 ve M8'in 202 ve 204 döngüsündeki davranışı

**TRUE:** 202 ve 204 döngüsü sonunda döngü çağrısından önce M7 ve M8 durumları yeniden oluşturulur

**FALSE:** 202 ve 204 döngüsü sonunda döngü M7 ve M8 durumları kendiliğinden yeniden oluşturulmaz

**Kalan malzeme mevcut** uyarısının gösterilmemesi

**Never:** Uyarı her zaman görüntülenir

**NCOnly:** Uyarı program kışı sırasında gizlenir

**Always:** Uyarı hiçbir zaman görüntülenmez

Özel mil parametreleri

Diş kesiminde besleme için potansiyometre

**SpindlePotentiometer:** Diş kesimi sırasında devir geçişi için potansiyometre etkin-dir. Ön besleme geçişi için potansiyometre etkin değildir

**FeedPotentiometer:** Diş kesimi sırasında ön besleme geçişi için potansiyometre etkindir. Devir geçişi için potansiyometre etkin değildir

Diş tabanındaki dönüş noktasında bekleme süresi: Diş tabanında mil durdurma sonrasında milin tersi dönme yönünde tekrar çalışmadan önce bu süre beklenir

**-999999999 ila 999999999 [s]**

Milin ön kapatma süresi: Mil, diş tabanına ulaşmadan bu süre kadar önce durdurulur

**-999999999 ila 999999999 [s]**

17, 207 ve 18 döngülerinde mil devri sınırlaması

**TRUE:** Küçük diş derinliklerinde mil devri, mil sürenin yakl. 1/3 oranında sabit devir sayısı ile çalışacağı şekilde sınırlandırılır

**FALSE:** Mil devrinde sınırlama yok

## Parametre ayarları

NC editörü için ayarlar

Yedekleme dosyalarının oluşturulması

**DOĞRU: NC programlarının düzenlenmesinin ardından yedekleme dosyası oluşturulur**  
**FALSE: NC programlarının düzenlenmesinin ardından yedekleme dosyası oluşturulmaz**

Satırların silinmesinin ardından imlecin tutumu

**TRUE: İmleç, silme işleminin ardından bir önceki satır üzerinde durur (iTNC tutumu)**  
**FALSE: İmleç, silme işleminin ardından bir sonraki satırda durur**

İmlecin, ilk veya son satırda tutumu

**TRUE: PGM başında/ sonunda çevrede imleçle gezmeye izin verilir**  
**YANLIŞ: PGM başında/ sonunda çevrede imleçle gezmeye izin verilmez**

Çok satırlı tümcelerde satır kesme

**ALL: Satırları daima tam olarak gösterme**  
**ACT: Sadece etkin tümcenin satırlarını tam olarak gösterme**  
**NO: Satırları, tümce düzenlendiğinde tam olarak gösterme**

Döngü girişinde yardımcı resimleri etkinleştirme

**TRUE: Yardım resimlerini temel olarak daima giriş esnasında göster**  
**FALSE: Sadece DÖNGÜ YARDIMI yazılım tuşu AÇIK konumda ise yardım resimlerini gösterme. DÖNGÜ YARDIMI KAPALI/AÇIK yazılım tuşu, sadece programlama işletim türünde ekran bölme tuşuna basıldıktan sonra gösterilir**

Bir döngü girişinden sonra yazılım tuşu çubuğunun davranışı

**TRUE: Döngü yazılım tuşu çubuğunu bir döngü tanımlaması ardından etkin bırak**  
**FALSE: Döngü yazılım tuşu çubuğunu bir döngü tanımlaması ardından gizle**

Blok silmede güvenlik sorgusu

**TRUE: Bir NC tümcesinin silinmesinde güvenlik sorgusunu gösterme**  
**FALSE: Bir NC önermesinin silinmesinde güvenlik sorgusunu göstermeme**

NC programı kontrolü uygulaması yapılan son satır numarası: Geometrinin denetleneceği program uzunluğu

**100 ila 50000**

DIN/ISO programlama: Programda DIN/ISO tümceleri oluşturulan adım artışı

**0 ila 250**

Programlanabilir eksenleri belirleme

**TRUE: Belirlenen eksen yapılandırmasını kullanma**  
**FALSE: Varsayılan eksen XYZABCUVW yapılandırmasını kullanma**

Eksene paralel konumlandırma tümcelerinde davranış

**TRUE: Eksene paralel konumlandırma tümcelerine izin verilir**  
**FALSE: Eksene paralel konumlandırma tümceleri kilitli**

---

**Parametre ayarları**

---

Aynı söz dizimi elemanlarının aranacağı son satır numarası: Seçilen elemanları yukarı/aşağı ok tuşlarıyla arama

**500 ila 50000**

FUNCTION PARAXCOMP/PARAXMODE işlevlerini gizleme

**FALSE: PARAXCOMP ve PARAXMODE işlevlerine izin verilir**

**TRUE: PARAXCOMP ve PARAXMODE işlevleri devre dışı**

---

Veri yönetimi ayarları

Bağlı dosyaların gösterimi

**MANUAL: Bağlı dosyalar gösterilir**

**AUTOMATIC: Bağlı dosyalar gösterilmez**

---

Alet kullanım dosyası için ayarlar

Kullanım dosyalarının oluşturulması için zaman aşımı

**1 ila 500 [dak]**

NC programı kullanım dosyasını oluştur

**NotAutoCreate: Program seçimi sırasında alet kullanım listesi oluşturulmaz**

**OnProgSelectionIfNotExist: Program seçimi sırasında henüz mevcut değilse bir liste oluşturulur**

**OnProgSelectionIfNecessary: Program seçimi sırasında henüz mevcut değilse veya eskiyse bir liste oluşturulur**

**OnProgSelectionAndModify: Program seçimi sırasında henüz mevcut değilse, eskiyse veya program değiştirilirse bir liste oluşturulur**

Palet kullanım dosyası oluşturma

**NotAutoCreate: Palet seçimi sırasında alet kullanım listesi oluşturulmaz**

**OnProgSelectionIfNotExist: Palet seçimi sırasında henüz mevcut değilse bir liste oluşturulur**

**OnProgSelectionIfNecessary: Palet seçimi sırasında henüz mevcut değilse veya eskiyse bir liste oluşturulur**

**OnProgSelectionAndModify: Palet seçimi sırasında henüz mevcut değilse, eskiyse veya program değiştirilirse bir liste oluşturulur**

---

Son kullanıcı için yol bilgileri

Sürücülerin veya dizinlerin listesi: Bu makine parametreleri sadece bir Windows programlama yerinde etkilidir

**Kumanda, buraya kaydedilen sürücü ve dizinleri dosya yönetiminde gösterir**

İşlem için FN 16 çıkış yolu

**FN 16 çıktı yolu, NC programında herhangi bir yol tanımlanmamış ise**

Programlama ve program testi işletim türü için FN 16 çıkış yolu

**FN 16 çıktı yolu, NC programında herhangi bir yol tanımlanmamış ise**

---

## Parametre ayarları

### serialInterfaceRS232

Seri bağlantı noktasına ait veri tümcesi

Dosya yöneticisinde V.24 /RS-232-C arayüzünün sunulması

**TRUE: Sürücü RS232: Görüntülenir ve dosyaları bu arayüz üzerinden dosya kopyalayabilirsiniz**

**FALSE: Sürücü görüntülenmiyor**

Baud içerisinde LSV2 iletişimine yönelik veri aktarımı oranı

**BAUD\_110**

**BAUD\_150**

**BAUD\_300**

**BAUD\_600**

**BAUD\_1200**

**BAUD\_2400**

**BAUD\_4800**

**BAUD\_9600**

**BAUD\_19200**

**BAUD\_38400**

**BAUD\_57600**

**BAUD\_115200**

Seri portlar için kayıtların tanımı

RS232

Baud'da veri aktarımı oranı

**BAUD\_110**

**BAUD\_150**

**BAUD\_300**

**BAUD\_600**

**BAUD\_1200**

**BAUD\_2400**

**BAUD\_4800**

**BAUD\_9600**

**BAUD\_19200**

**BAUD\_38400**

**BAUD\_57600**

**BAUD\_115200**

Veri aktarım protokolü

**STANDARD: Standart veri aktarımı. Verilerin satırlar halinde aktarımı**

**BLOCKWISE: ACK/NAK protokolü olarak adlandırılan paketler halinde veri aktarımı. Tümcesel veri aktarımı, ACK (onay) ve NAK (onay değil) kumanda karakterleri aracılığıyla kontrol edilir.**

**RAW\_DATA: Protokol olmadan veri aktarımı. Kumanda karakterleri olmadan sadece karakter aktarımı. PLC'den veri aktarımı için tasarlanmış iletim protokolü.**

Her aktarılan işarettteki veri Bit'leri

**7 Bit: Aktarılan karakter başına 7 veri biti iletilir**

---

**Parametre ayarları**

---

**8 Bit: Aktarılan karakter başına 8 veri biti iletilir**

Parite kontrolünün türü

**NONE: Parite yapısı yok**

**EVEN: Çift parite**

**ODD: Tek parite**

Durdurma Bit'i sayısı

**1 Stop-Bit: Aktarılan her karakterden sonra 1 durdurma biti eklenir.**

**2 Stop-Bits: Aktarılan her karakterden sonra 2 durdurma biti eklenir.**

Handshake türünü tespit edin

**NONE: Veri akışı kontrolü; Handshake etkin değil**

**RTS\_CTS: Donanım-Handshake, RTS üzerinden aktarım durdurma etkin**

**XON\_XOFF: Yazılım-Handshake; DC3 (XOFF) etkin yoluyla aktarım durdurması**

Seri arayüzü üzerindeki dosya işlemi için dosya sistemi

**EXT: Yazıcılar, zımbalar veya üçüncü taraf aktarım yazılımına sahip bilgisayarlar gibi üçüncü taraf aygıtlar için minimum dosya sistemi kullanılır**

**FE1: Bu ayarı harici HEIDENHAIN FE 4xx disk ünitesi ile iletişim veya HEIDENHAIN TNCserver PC yazılımı ile iletişim için kullanın.**

Blok Denetimi karakteri (BCC) bir kontrol karakteri değil

**TRUE: Kontrol toplamının bir kumanda karakteriyle aynı olmadığını belirler**

**FALSE: Fonksiyon etkin değil**

RTS bağlantısının durumu

**TRUE: RTS bağlantısının bekleme durumu mantık DÜŞÜK**

**FALSE: RTS bağlantısının bekleme durumu mantık YÜKSEK**

ETX aldıktan sonra davranışı tanımlama

**TRUE: ETX kontrol karakteri alımından sonra EOT kontrol karakteri gönderilmez.**

**FALSE: Bir ETX kumanda karakteri aldıktan sonra kumanda bir EOT kumanda karakteri gönderir.**

**Diğer bilgiler:** "TNC 320 Üzerinde seri arayüzleri", Sayfa 377

**Ayrıntılı bilgi:** Kurulum, NC Programlarını Test Etme ve İşleme Kullanıcı El Kitabı

---

## 10.2 Veri arayüzleri için fiş tahsisi ve bağlantı kablosu

### V.24/RS-232-C HEIDENHAIN cihazları arayüzleri



Bu arayüz EN 50178 Ağdan güvenli ayrılma koşullarını yerine getirir.

Kumanda		25 kutuplu: VB 274545-xx			9 kutuplu: VB 366964-xx		
Pim	Belirleme	Pim	Renk	Yuva	Yuva	Renk	Yuva
1	doldurmayın	1	beyaz/kahverengi	1	1	kırmızı	1
2	RXD	3	sarı	2	2	sarı	3
3	TXD	2	yeşil	3	3	beyaz	2
4	DTR	20	kahverengi	8	4	kahverengi	6
5	GND sinyali	7	kırmızı	7	5	siyah	5
6	DSR	6		6	6	mor	4
7	RTS	4	gri	5	7	gri	8
8	CTR	5	pembe	4	8	beyaz/yeşil	7
9	doldurmayın	8	mor	20	9	yeşil	9
Gövde	Dış muhafaza	Gövde	Dış muhafaza	Gövde	Gövde	Dış muhafaza	Gövde

### Ethernet arayüzü RJ45 yuvası

Maksimum kablo uzunluğu:

- Muhafazasız 100 m
- Muhafazalı 400 m

Pin	Sinyal
1	TX+
2	TX-
3	RX+
4	serbest
5	serbest
6	RX-
7	serbest
8	serbest

## 10.3 Teknik Veriler

### Sembol açıklamaları

- Standart
- Eksen pozisyonu
- 1** Advanced Function Set 1
- x** Yazılım seçeneği, Advanced Function Set 1 ve Advanced Function Set 2 hariç

### Teknik Veriler

<b>Bileşenler</b>	<ul style="list-style-type: none"> <li>■ Ana bilgisayar</li> <li>■ Kumanda paneli</li> <li>■ Yazılım tuşlu ekran</li> </ul>
<b>Program belleği</b>	<ul style="list-style-type: none"> <li>■ 2 GBayt</li> </ul>
<b>Giriş hassasiyeti ve gösterge adımları</b>	<ul style="list-style-type: none"> <li>■ Doğrusal eksenlerde 0,1 µm'a kadar</li> <li>■ 0,000 1°'ye kadar açılı eksenlerde</li> </ul>
<b>Girdi alanı</b>	<ul style="list-style-type: none"> <li>■ Azami 999 999 999 mm veya 999 999 999°</li> </ul>
<b>Interpolasyon:</b>	<ul style="list-style-type: none"> <li>■ 4 eksendeki doğrultular</li> <li>■ 2 eksendeki daire</li> <li>■ 3 eksenli daire (seçenek no. 8)</li> <li>■ Cıvata hattı: Çember ve doğrunun bindirilmesi</li> </ul>
<b>Tümce işleme süresi</b> Yarıçap düzeltmesi içermeyen 3D doğrusu	<ul style="list-style-type: none"> <li>■ 6 ms</li> </ul>
<b>Eksen ayarı</b>	<ul style="list-style-type: none"> <li>■ Konum ayarı hassaslığı: Pozisyon ölçüm cihazının/4096 sinyal periyodu</li> <li>■ Konum ayarlayıcı döngü süresi: 200 µs (seçenek no. 49 ile 100 µs)</li> <li>■ Devir sayısı ayar ünitesi döngü süresi: 200 µs (seçenek no. 49 ile 100 µs)</li> <li>■ Akım düzenleyici döngü süresi: minimum 100 µs (seçenek no. 49 ile minimum 50)</li> </ul>
<b>Mil devri</b>	<ul style="list-style-type: none"> <li>■ Maks. 100.000 U/dak (2'li kutup çiftlerinde)</li> </ul>
<b>Hata kompanzasyonu</b>	<ul style="list-style-type: none"> <li>■ Çizgisel ve çizgisel olmayan eksen hataları, gevşek, dairesel hareketlerde ters uçlar, ısı genleşmesi</li> <li>■ Sürtünmeli tutunma, kinetik sürtünme</li> </ul>



**Teknik Veriler****Veri arayüzleri**

- Her bir V.24 / RS-232-C maks. 115 kbit/sn
- Kumandanın, TNCremo veya yazılımı TNCremoPlus ile veri arayüzü üzerinden harici olarak kumanda edilmesi için LSV-2 protokolüne sahip geliştirilmiş veri arayüzü
- 2 x gigabit Ethernet arayüzü 1000BASE-T
- 3 x USB (1 x ön yüz USB 2.0; 2 x arka yüz USB 3.0)
- x** Bir Windows uygulaması ile TCN arasındaki iletişim için HEIDENHAIN-DNC (DCOM arayüzü)
- x** OPC UA NC sunucusu  
Modern endüstri uygulamalarının bağlanması için güvenilir ve sabit arayüz

**Çevre sıcaklığı**

- İşletim: +5°C ila +40°C
- Depolama: -20°C ila +60°C

### Kumanda fonksiyonlarının giriş formatları ve birimleri

<b>Pozisyonlar, Koordinatlar, Daire yarıçapları, Şev uzunlukları</b>	-99.999,9999 ila +99.999,9999 (5,4: Virgülden önceki ve sonraki haneler) [mm]
<b>Alet numaraları</b>	0 ila 32 767,9 (5,1)
<b>Alet adları</b>	32 karakter, <b>TOOL CALL</b> tümcesinde "" arasına yazıldı. İzin verilen özel karakterler: # \$ % & . , - _
<b>Alet düzeltmeleri için delta değerleri</b>	-99,9999 ila +99,9999 (2,4) [mm]
<b>Mil devirleri</b>	0 ila 99 999,999 (5,3) [U/dak]
<b>Besleme</b>	0 ila 99 999,999 (5,3) [mm/dak] veya [mm/diş] ya da [mm/1]
<b>Döngü 9'te bekleme süresi</b>	0 ila 3.600,000 (4,3) [s]
<b>Çeşitli döngülerde hatve</b>	-99,9999 ila +99,9999 (2,4) [mm]
<b>Mil yönlendirme açısı</b>	0 ila 360,0000 (3,4) [°]
<b>Kutup koordinatları için açı, rotasyon, düzlem hareketi</b>	-360,0000 ila 360,0000 (3,4) [°]
<b>Cıvata çizgisi enterpolasyonu (CP) için kutup koordinat açısı</b>	-5 400.0000 ila 5 400.0000 (4,4) [°]
<b>Döngü 7'te sıfır noktası numaraları</b>	0 ila 2 999 (4,0)
<b>Döngü 11 ve 26'de ölçü faktörü</b>	0,000001 ila 99,999999 (2,6)
<b>Ek fonksiyonlar M</b>	0 ila 9999 (4,0)
<b>Q parametre numaraları</b>	0 ila 1999 (4,0)
<b>Q parametre değerleri</b>	-999.999.999,999999 ila +999.999.999,999999 (9,6)
<b>Program atlamaları için (LBL) markalar</b>	0 ila 65535 (5,0)
<b>Program atlamaları için (LBL) markalar</b>	Tırnak (") arası istediğiniz metin stringi
<b>Program bölüm tekrarı REP adeti</b>	1 ila 65 534 (5,0)
<b>Q parametre fonksiyonu FN 14'te hata numarası</b>	0 ila 1 199 (4,0)

**Kullanıcı fonksiyonları**

Kullanıcı fonksiyonları	Standart	Seçenek	Anlamı
<b>Kısa tanımlamalar</b>	✓		Temel uygulama: 3 eksen artı ayarlı mil
		0	4 eksen artı ayarlı mil için ilave eksen
		1	5 eksen artı ayarlı mil için ilave eksen
<b>Program girişi</b>	✓		HEIDENHAIN Açık Metinde ve DIN/ISO
<b>Pozisyon verileri</b>	✓		Dikdörtgen koordinatlar veya kutup koordinatlarında doğrular ve daireler için nominal pozisyonlar
		✓	Ölçü bilgileri mutlak veya artan değerlerle
		✓	Gösterge ve girişler mm veya inch değerinde
<b>Alet düzeltmeleri</b>	✓		Alet yarıçapı işleme düzleminde ve alet uzunluğunda
		✓	Çap düzeltme konturunu 99 NC tümcesine kadar önden hesaplama (M120)
<b>Alet tabloları</b>	✓		İstenen sayıda aletle birçok alet tablosu
<b>Sabit hat hızı</b>	✓		Alet orta yol noktasına dayalı
		✓	Alet kesmesine dayalı
<b>Paralel işletim</b>	✓		Başka bir NC programı işlenirken grafik destekle NC programı oluşturun
<b>Yuvarlak tezgah işleme (Advanced Function Set 1)</b>		8	Kontur programların silindir üzerinden işlenmesi
		8	mm/dak cinsinden besleme

Kullanıcı fonksiyonları	Standart	Seçenek	Anlamı
<b>Kontur elemanları</b>	✓		Doğru
	✓		Şev
	✓		Çember
	✓		Daire odak noktası
	✓		Daire yarıçapı
	✓		Tanjanttan birleşen çember
	✓		Köşe yuvarlama
<b>Kontura yaklaşmak ve uzaklaşmak</b>	✓		Doğru üzerinden: Teğetsel ya da dikey
	✓		Daire üzerinden
<b>Serbest kontur programlama FK</b>	✓		HEIDENHAIN açık metinde boş kontur programlaması FK, grafik desteklerle NC'ye uygun ölçümlenmemiş malzeme için
<b>Program atlamaları</b>	✓		Alt programlar
	✓		Program bölümü tekrarları
	✓		İstenen NC programını çağırma
<b>İşlem döngüleri</b>	✓		Delmek için delme döngüleri, dengeleme dolgusu ile ve olmadan dişli delme
	✓		Derin delme, sürtünme, döndürme ve indirme delme döngüleri
	✓		İç ve dış vida dişlerini frezeleme döngüleri
	✓		Dikdörtgen ve yuvarlak cep kumlama ve perdelama
	✓		Dikdörtgen ve yuvarlak pim kumlama ve perdelama
	✓		Daire, çizgi ve veri matrisi kodu nokta örnekleri
	✓		İşleme döngülerin düz ve eğri açılı yüzeylere
	✓		Düz ve dairesel şeklindeki yin frezelemesi döngüsü
	✓		Kazıma
	✓		Kontur cebi
	✓		Kontur çizimi
	✓		İlaveten üretici döngüleri - özellikle makine üreticilerince oluşturulmuş işleme döngüleri - entegre edilebilir
	<b>Koordinat dönüştürme</b>	✓	
✓			Ölçü faktörü (eksen spesifik)
		8	Çalışma düzleminin çevrilmesi (Advanced Function Set 1)

Kullanıcı fonksiyonları	Standart	Seçenek	Anlamı
<b>Q parametresi</b> Değişkenlerle programlama	✓		Matematiksel fonksiyonlar =, +, -, *, /, sin $\alpha$ , cos $\alpha$ , kök hesaplaması
	✓		Mantıksal bağlamalar (=, $\neq$ , <, >)
	✓		Parantez hesabı
	✓		tan $\alpha$ , arcus sin, arcus cos, arcus tan, $a^n$ , $e^n$ , ln, log, bir sayının mutlak değeri, sabit $\pi$ , olumsuzlama, virgöl sonrası haneler veya virgölün önündeki hanelerin kesilmesi
	✓		Daire hesaplama fonksiyonları
	✓		Metin işleme fonksiyonları
<b>Programlama yardımları</b>	✓		Hesap makinesi
	✓		Söz dizimi elemanlarının renkli olarak vurgulanması
	✓		Oluşan tüm hata mesajlarının tam listesi
	✓		Bağlama duyarlı yardım fonksiyonu
	✓		Döngüleri programlarken grafik desteği
	✓		NC programında yorum tümceleri ve sıralama tümceleri
<b>Teach-In</b>	✓		Gerçek pozisyonlar doğrudan NC programına devralınır
<b>Test grafiği</b> Gösterim türleri	✓		İşleme akışının grafiksel simülasyonu, başka bir NC programı çalışırken de işlenebilir
	✓		Üstten görünüş / 3 düzlemde görüntü / 3D görüntüsü / 3D çizgi grafiği
	✓		Kesit büyütme
<b>Programlama grafiği</b>	✓		Programlama işletim türünde, girilen NC tümceleri birlikte çizilir (2D çizgi grafiği), bu başka NC programı işlenirken de gerçekleştirilebilir
<b>İşlem grafiği</b> Gösterim türleri	✓		İşlenen NC programının üstten görüntüyle / 3 düzlemde / 3D görüntülemeyle grafiksel gösterimi
<b>Çalışma süresi</b>	✓		<b>Program Testi</b> işletim türünde işleme süresinin hesaplanması
	✓		Program akışı işletim türlerine geçerli işleme süresinin gösterilmesi
<b>Referans noktası yönetimi</b>	✓		Çeşitli referans noktalarının kaydedilmesi için
<b>Kontura yeniden seyir etmek</b>	✓		NC programında herhangi bir NC tümcesine kadar tümce ilerlemesi ve işlemenin sürdürülmesi için hesaplanan nominal pozisyona yaklaşma
	✓		NC programını durdurmak, konturdan çıkmak ve yeniden yaklaşmak
<b>Sıfır noktası tabloları</b>	✓		Malzemeye bağlı sıfır noktalarının kaydedilmesi için birden fazla sıfır noktası tablosu
<b>Tarama sistemi döngüleri</b>	✓		Tarama sistemini kalibre etme
	✓		Malzemenin eğri konumunu manuel veya otomatik kompanse edilmesi
	✓		Dayanak noktasını manuel veya otomatik belirlenmesi
	✓		İşleme parçasını otomatik ölçmek
	✓		Otomatik alet ölçümleri için döngüler



Kullanıcı işlevlerine ayrıntılı bir genel bakış TNC 320 bölümünde bulunabilir. CNC kumanda ürün alanı broşürlerini HEIDENHAIN web sitesinin indirme alanında bulabilirsiniz.

## Aksesuar

### Aksesuar

#### Elektronik el çarkları

- HR 510: Taşınabilir el çarkı
- HR 550FS: Ekranlı taşınabilir kablosuz el çarkı
- HR 520: Ekranlı taşınabilir el çarkı
- HR 130: Monte edilebilir el çarkı
- HR 150: El çarkı adaptörü HRA 110 üzerinden en fazla üç adet monte edilebilir el çarkı

#### Tarama sistemleri

- TS 248: kablo bağlantılı kumanda eden malzeme tarama sistemi
- TS 260: kablo bağlantılı kumanda eden malzeme tarama sistemi
- TS 460: kızılötesi ve telsiz aktarımlı kumanda eden malzeme tarama sistemi
- TS 642: kızılötesi aktarımlı kumanda eden malzeme tarama sistemi
- TS 740: kızılötesi aktarımlı kumanda eden yüksek hassasiyetli malzeme tarama sistemi
- TS 760: kızılötesi ve telsiz aktarımlı kumanda eden yüksek hassasiyetli malzeme tarama sistemi
- TT 160: kumanda eden alet tarama sistemi
- TT 460: kızılötesi aktarımlı kumanda eden alet tarama sistemi

## Dizin

## 3

3D tarama sistemi	
kalibrasyon.....	221
kullanma.....	211
3D temel dönüş.....	233

## A

Active Directory.....	409
Fonksiyon kullanıcısı.....	411
Açma.....	178
ADP.....	300
Ağ	
Ayar.....	385
Yapılandırma.....	390
Ağ ayarı	
Arayüz.....	387
DHCP Sunucusu.....	387
Durum.....	385
Ping.....	388
Routing.....	388
SMB onayı.....	388
Ağ ayarları	
Ağ sürücüsü.....	394
Ağ bağlantısı.....	102
Ağ sürücüsü ekleme.....	395
Ağ yapılandırması.....	390
DCB.....	393
Ethernet.....	392
Genel.....	391
Güvenlik.....	392
IPv4 ayarları.....	393
IPv6 ayarları.....	393
Proxy.....	393
Aksesuar.....	135
Alet	
Veri tabanı kimliği.....	138
Alet adı.....	138
Alet kullanım dosyası.....	<b>334</b>
Alet numarası.....	138
Alet ölçümü.....	148
Alet seçimi.....	155
Alet tablosu.....	141
düzenleme, çıkma.....	149
Düzenleme fonksiyonu.....	149
esaslar.....	141
Filtre fonksiyonu.....	143
Giriş seçenekleri.....	146
Görünümü değiştirme.....	142
içe aktarma.....	150
Pozisyon göstergesi.....	142
Alet taşıyıcı yönetimi.....	171
Alet uygulama dosyası.....	156
Alet uygulama kontrolü.....	156
Alet uzunluğu.....	139
Alet verileri.....	138

belirtme.....	150
dışa aktarma.....	168
içe aktarma.....	168
Tabloya girin.....	146
Alet yarıçapı.....	141
Alet yönetimi.....	161
Alet tipleri.....	166
çağırma.....	162
düzenleme.....	163
Anahtar sayısı girişi.....	323
Arayüz	
Yapılandırma.....	387
Aşağıya hareket ettir.....	182
atlama	
GOTO ile.....	273
Ayar	
Ağ.....	385

## B

Backup.....	371
Bağlam duyarlı yardım.....	119
Bağlantı kablosu.....	459
Başlatma.....	178
BAUD oranını ayarlama.....	377
Belge görüntüleyici.....	105
Belirtilen alet.....	142
Besleme.....	195
değiştir.....	196
sınırlandır.....	197
Block Check Character.....	379
BMP dosyasını aç.....	111
Bu el kitabı hakkında.....	24
Bus teşhisi.....	341

## C

CAM programlama.....	295
CreateConnections.....	399

## Ç

Çalışma alanı denetimi.....	<b>262</b> , 271
-----------------------------	------------------

## D

Dizin.....	93
DNC.....	375
Donanım konfigürasyonu.....	341
Dosya	
içe aktar.....	103
korumak.....	95
Dosya durumu.....	94
Dosya yönetimi.....	<b>91</b>
Aç.....	94
Dizin.....	93
Dosya seçme.....	97
dosya tipi.....	91
Gizli dosya.....	96
Harici dosya türleri.....	93
harici veri aktarımı.....	101

Durdur.....	272
Durum göstergesi.....	81
ek.....	84
Eksen.....	81
genel.....	81
Simge.....	82
Teknoloji.....	82
Düzlem tarama.....	233

## E

Ek fonksiyon.....	307
giriş.....	307
Hat davranışı için.....	312
Koordinat bilgileri için.....	309
Mil ve soğutucu madde için... ..	308
Program akışı kontrolü için... ..	308
Ekran.....	75
Ekran düzeni.....	76
Eksen göstergesi.....	81
Eksen konumu kontrolü.....	<b>179</b>
El çarkı.....	185
El çarkı konumlandırmasını	
bindirme M118.....	312
EnDat ölçüm cihazı.....	179
Esaslar.....	125
Ethernet-Arabirimi	
Yapılandırma.....	390
Ethernet arayüzü.....	384, 459
Ayar.....	385
Bağlantı seçeneği.....	384
Giriş.....	384
Yapılandırma.....	394
ETX alımından sonra davranış... ..	380
Excel dosyası aç.....	106

## F

Firewall.....	374
Fiş tahsisi	
veri arayüzü.....	459
FUNCTION COUNT.....	316

## G

Gelişmiş çarpışma kontrolü.....	260
GIF dosyasını aç.....	111
Gizli dosya.....	96
GOTO.....	273
Görev çubuğu.....	<b>359</b>
Grafiği döndürme, yakınlaştırma ve taşıma.....	257
Grafik	
Görüntüleme seçenekleri.....	253
Grafik ayarları.....	328
Grafik dosyalarını aç.....	111
Grafikler.....	252
Grafiksel simülasyon.....	258
Alet.....	254



**H**

Hareket kontrolü.....	300
Hareket sınırları.....	332
Harici erişim.....	334
Harici veri aktarımı.....	101
Hata mesajı.....	113
filtreleme.....	115
Sil.....	116
Yardım.....	113
Hata mesajında yardım için.....	113
HeROS	
Bilgi.....	341
HTML dosyasını göster.....	107

**I**

INI dosyası aç.....	110
---------------------	-----

**i**

İçe aktar	
iTNC 530 tablosu.....	150
İçe aktarım	
iTNC 530'dan dosya.....	103
İnternet dosyasını göster.....	107
İşleme süresini belirleme.....	261
İşlemi kesme.....	279
İşlem zinciri.....	295
İşletim süreleri.....	341
İşletim türleri.....	78
iTNC 530.....	72

**J**

JPG dosyasını aç.....	111
-----------------------	-----

**K**

Kablosuz el çarkı.....	188
El çarkı yuvasının atanması... 337	
İstatistik verileri.....	339
Kanal ayarlama.....	338
yapılandırma.....	337
Yayın gücünün ayarlanması.. 338	
Kalkış.....	313
Kapama.....	182
Kesim düzlemini taşıma.....	259
Kinematik.....	331
Konfig verileri.....	442
Kontura yeniden yaklaşma.....	293
Konumlandırma.....	303
Döndürülmüş çalışma	
düzleminde.....	311
el girişi ile.....	303
Koruma bölgesi.....	332
Kullanıcı parametreleri.....	442, 444
Kullanıcı yönetimi.....	402
devre dışı bırakma.....	405
Windows etki alanı.....	409
yapılandırma.....	403
Kumanda alanı.....	76

**M**

M91, M92.....	309
Makine ayarları.....	331
Makine eksenini hareket ettirme 183	
Makine ekseninin hareket ettirme	
eksen yön tuşlarıyla.....	183
Makine eksenlerini hareket ettirme	
el çarkıyla.....	185
Kademeli olarak.....	184
Makine konfigürasyonunu yükleme.. 324	
Makine parametreleri.....	442
Liste.....	444
Makine parametresi	
Değiştirme.....	442
Görüntü değiştirme.....	444
Malzeme eğim konumunun	
dengelenmesi için	
Bir doğrunun iki noktasının	
ölçümüyle.....	228
Malzemeyi dışa aktar.....	268
Malzemeyi ölçme.....	244
Manuel eksen.....	294
Manuel referans noktası ayarlama... 237	
MDI.....	303
Mekanik tarayıcı veya ölçme	
saatli tarama fonksiyonlarını	
kullanmak.....	210
Metin dosyası	
aç.....	110
Mil devir sayısı	
değiştir.....	196
MOD fonksiyonu.....	320
çıkış.....	320
Genel bakış.....	321
seçme.....	320

**N**

NC hata mesajı.....	113
NC programı	
sıralama.....	276
NC programlarının sıralanması.. 276	

**O**

Otomatik alet ölçümü.....	148
Otomatik program başlatma.....	302
Oturum açma	
Parola ile.....	429
Token ile.....	437

**Ö**

Ön ayar tablosu.....	198
----------------------	-----

**P**

PNG dosyasını aç.....	111
Post işlemci.....	296
Preset tablosu	

Tarama sonuçlarının kabul	
edilmesi.....	220
Program	
sıralama.....	276
Program akışı.....	275
Düzeltilme tabloları.....	281
Genel bakış.....	275
kesinti sonrasında sürdürme. 284	
kesintiye uğratma.....	279
NC tümcelerini atlama.....	266
ölçme.....	264
Serbest sürüş.....	285
tümce ilerlemesi.....	288
uygula.....	275
Program testi.....	301
belirli bir NC tümcesine kadar	
uygulama.....	272
Genel bakış.....	269
Hız ayarlama.....	258
Uygulama.....	271

**Q**

Q parametresi	
kontrol etme.....	277

**R**

Referans noktası	
yönetme.....	198
Referans noktasını manuel olarak	
ayarlama	
3D tarama sistemi olmadan.. 208	
istenilen bir ekseninde.....	238
Referans noktası olarak daire	
merkez noktası.....	240
Referans noktası olarak köşe 239	
Referans noktası olarak orta	
eksen.....	243
Referans noktasının üzerinden	
geçme.....	178
Referans noktası tablosu.....	198
Referans sistemi.....	126
Alet.....	134
Çalışma düzlemi.....	132
Giriş.....	133
Makine.....	127
Malzeme.....	130
Temel.....	129
Remote Desktop Manager.....	344
Harici bilgisayar.....	350
Özel bağlantı.....	354
VNC.....	349
Windows Terminal Service... 345	
Remote Service.....	364
Restore.....	371
RTS hattının durumu.....	379

**S**

Sabit disk.....	91
Sayaç.....	316
Ayar.....	330
Secure Remote Service.....	364
Seçenek.....	28
Serbest sürüş.....	285
elektrik kesintisi sonrasında..	285
Servis dosyalarını kaydet.....	118
SFTP.....	398
Sıfır noktası tablosu	
Tarama sonuçlarının kabul	
edilmesi.....	219
Sıfır nokta tablosu	
Program akışı.....	281
Sistem ayarları.....	340
SRA.....	364
SSH File Transfer Protocol.....	398
Sürüm numarası.....	322

**T**

Tarama	
3D tarama sistemiyle.....	211
şaft frezesiyle.....	209
Tarama değerinin yazılması	
Referans noktası tablosuna..	220
sıfır noktası tablosuna.....	219
Tarama değerini yazma	
Protokol.....	219
Tarama döngüleri.....	213
Manuel işletim türü.....	213
Tarama sistemi döngüleri	
Manuel.....	213
Tarama sistemi tablosu.....	159
Parametre.....	159
Tarama sistemi verileri.....	159
Tarayıcı.....	107
Temel dönüş.....	230
manuel kaydet.....	230
Teşhis.....	341
TNCguide.....	119
TNCremo.....	380
Tümce ilerlemesi.....	288
elektrik kesintisinden sonra..	288
Tümce takibi	
nokta tablosunda.....	293
TXT dosyası aç.....	110

**U**

USB cihazı	
Bağlama.....	99
Çıkarma.....	100
Uzaktan bakım.....	364

**V**

Veri aktarımı	
Block Check Character.....	379
dosya sistemi.....	379

dur bitleri.....	378
ETX alımından sonra davranış....	380
Handshake.....	379
Hız.....	377
Parite.....	378
Protokol.....	378
RTS hattının durumu.....	379
TNCserver yazılımı.....	380
veri bitleri.....	378
Yazılım.....	380
Veri arayüzü.....	377
fiş tahsisi.....	459
oluştur.....	377
Veri tabanı kimliği.....	138
Veri yedekleme.....	371
Veri yedeklemesi.....	<b>103</b>
Versiyon numaraları.....	324
Video dosyası aç.....	110

**W**

Window-Manager.....	358
Windows etki alanı.....	409
Fonksiyon kullanıcısı.....	411

**Y**

Yardım dosyasını indir.....	123
Yardım sistemi.....	119
Yazılım numarası.....	322
Yazılım seçeneği.....	28
Yer tablosu.....	152
Yol.....	93

**Z**

ZIP arşivi.....	109
-----------------	-----

# HEIDENHAIN

## DR. JOHANNES HEIDENHAIN GmbH

Dr.-Johannes-Heidenhain-Straße 5

83301 Traunreut, Germany

+49 8669 31-0

+49 8669 32-5061

info@heidenhain.de

**Technical support** +49 8669 32-1000

**Measuring systems** +49 8669 31-3104  
service.ms-support@heidenhain.de

**NC support** +49 8669 31-3101  
service.nc-support@heidenhain.de

**NC programming** +49 8669 31-3103  
service.nc-pgm@heidenhain.de

**PLC programming** +49 8669 31-3102  
service.plc@heidenhain.de

**APP programming** +49 8669 31-3106  
service.app@heidenhain.de

www.heidenhain.com

## Tarama sistemleri ve kamera sistemleri

HEIDENHAIN, makine aletleri için örneğin malzeme kenarlarını tam olarak belirlemek ve aletlerin ölçümü için universal ve yüksek hassasiyetli tarama sistemleri sunar. Aşınmayan optik sensör, çarpışma koruması veya ölçüm konumunu temizlemek için entegre blow-off nozulları gibi başarılı kanıtlanmış teknolojiler, tarama sistemlerini malzeme ve alet ölçümü için güvenilir ve güvenli bir araç haline getirir. Daha da fazla proses güvenilirliği için araçlar kamera sistemleri ve HEIDENHAIN alet kesme sensörü kullanılarak kolayca izlenebilir.



Tarama ve kamera sistemleri hakkında daha fazla bilgi için:

[www.heidenhain.de/produkte/tastsysteme](http://www.heidenhain.de/produkte/tastsysteme)

